

vtech[®]

HANDLEIDING

Zoef Zoef Dieren

Boerderij



© 2015 VTech
Printed in China
91-003061-007[®]

Beste ouders,

Wij van VTech® weten dat een kind tot grootse dingen in staat is.

Daarom zijn al onze elektronische, educatieve producten speciaal ontworpen om het denkvermogen van kinderen te ontwikkelen en hen zo veel mogelijk te leren. Of het nu om vormen, kleuren, letters of cijfers gaat, alle VTech® producten maken gebruik van een geavanceerde technologie en een schat aan ervaring om kinderen aan te moedigen zo veel mogelijk uit zichzelf te halen. Als het gaat om leerzame, interactieve producten die vermaken en ontwikkelen, zien wij van VTech® het beste in uw kind.

Kijk voor meer VTech® producten op www.vtechnl.com

INLEIDING

Gefeliciteerd met uw aankoop van de **Zoef Zoef Dieren® - Boerderij** van **VTech®**. Wij van **VTech®** doen ons uiterste best goede producten te maken die leuk en leerzaam zijn voor uw kind. Mocht u nog vragen of opmerkingen hebben, neemt u dan a.u.b. contact op met onze klantenservice, telefoonnummer: (0031) (0)495- 459123 / e-mail: klantenservice@vtechnl.com

Kom mee en ontdek de **Zoef Zoef Dieren® - Boerderij** van **VTech®**! Maak kennis met kleuren, cijfers, etenswaren en nog veel meer! Zoef met Karin Koe en andere dieren over de boerderij en beweeg de gieter om de wortels te laten groeien. Beweeg de dieren over de Magische Sensors en luister naar de vrolijke reacties. Verbind de boerderij met andere Zoef Zoef Dieren speelsets (apart verkrijgbaar) voor nog meer speelplezier!

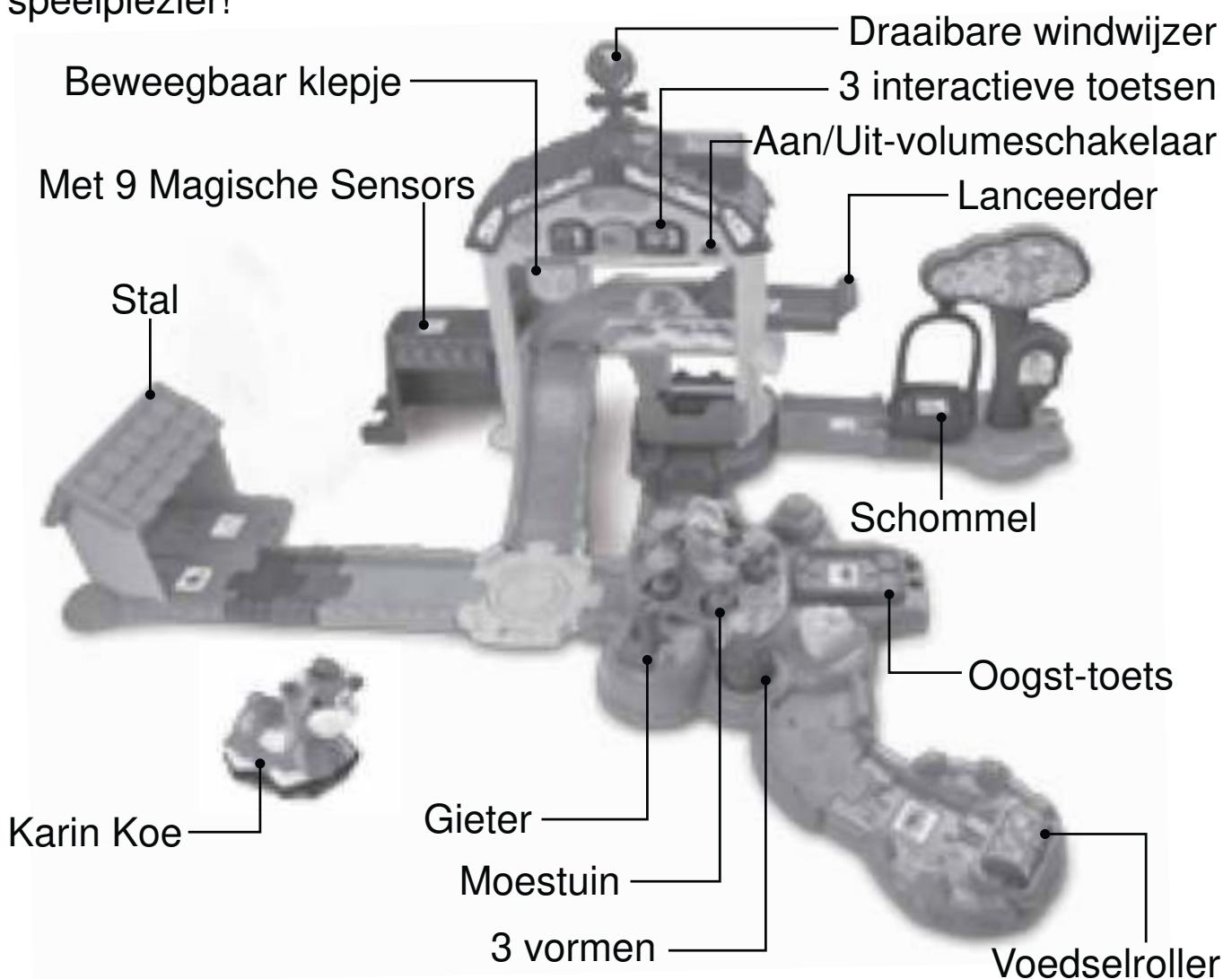

INHOUD VAN DE DOOS

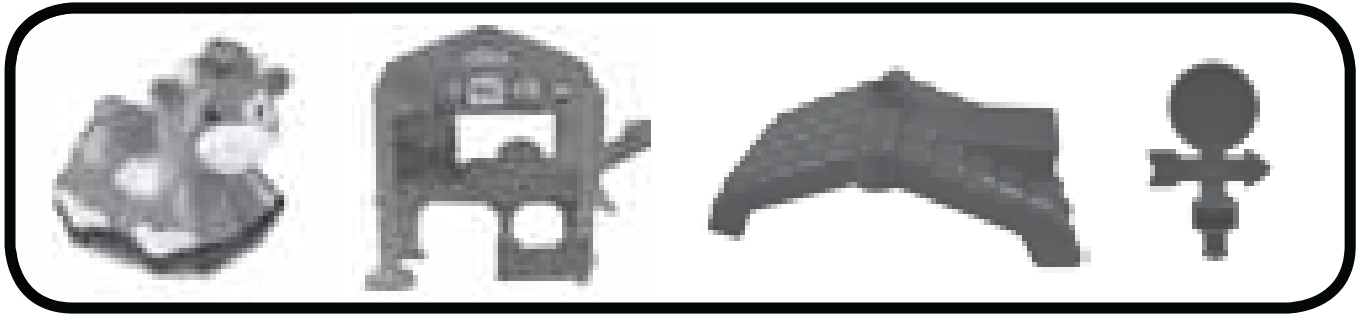

- Eén VTech® Zoef Zoef Dieren - Karin Koe
- Eén elektronische schuur
- Eén schuurdak
- Eén windwijzer



- Eén schuur-platform met Magische Sensor
- Eén schuur-steundeel
- Eén hok met Magische Sensor
- Eén schommelboog
- Eén schommel-platform met Magische Sensor

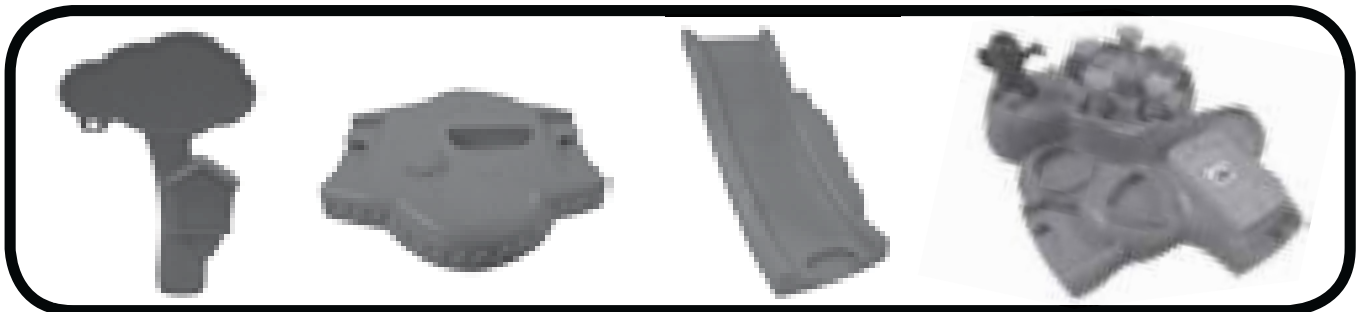

- Eén boom
- Eén gras-platform
- Eén helling
- Eén moestuin-platform met Magische Sensor

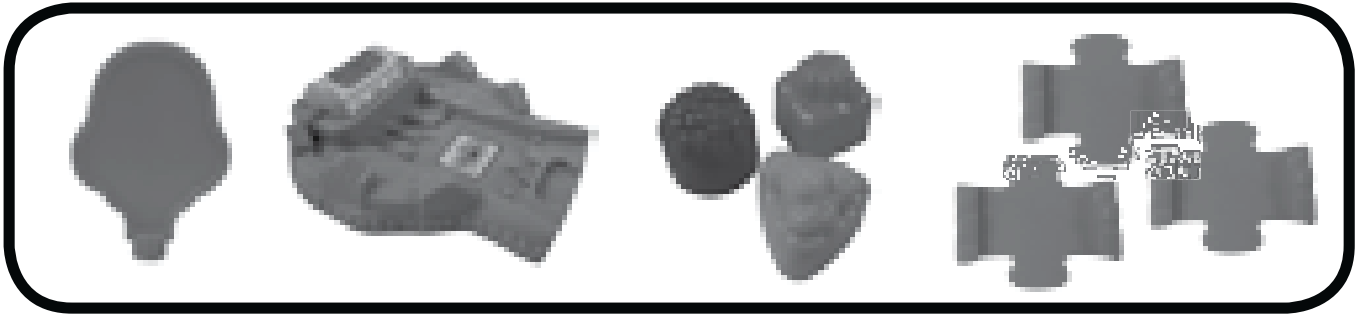

- Eén vogelverschrikker
- Eén roller-platform met Magische Sensor
- Drie vormen
- Drie paden, mannelijk

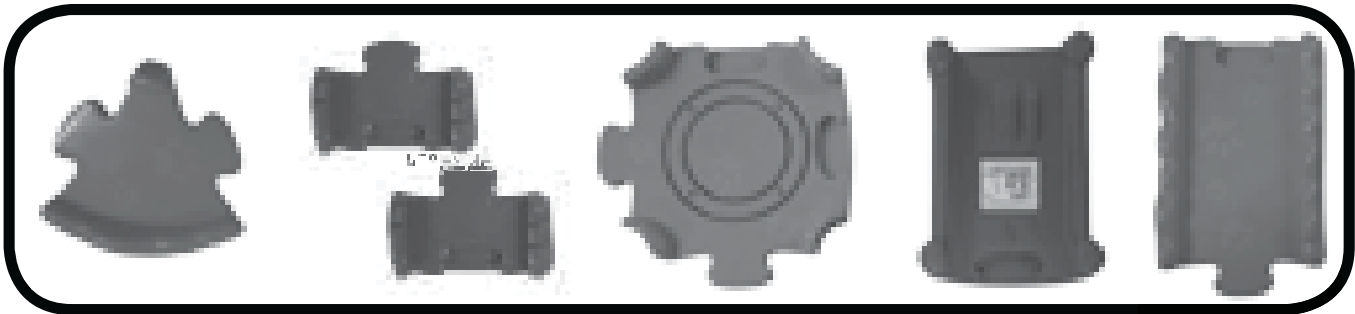

- Eén 60 graden bocht-pad, mannelijk
- Twee korte paden, mannelijk/vrouwelijk
- Eén kruispunt
- Eén recht pad met Magische Sensor
- Eén recht pad

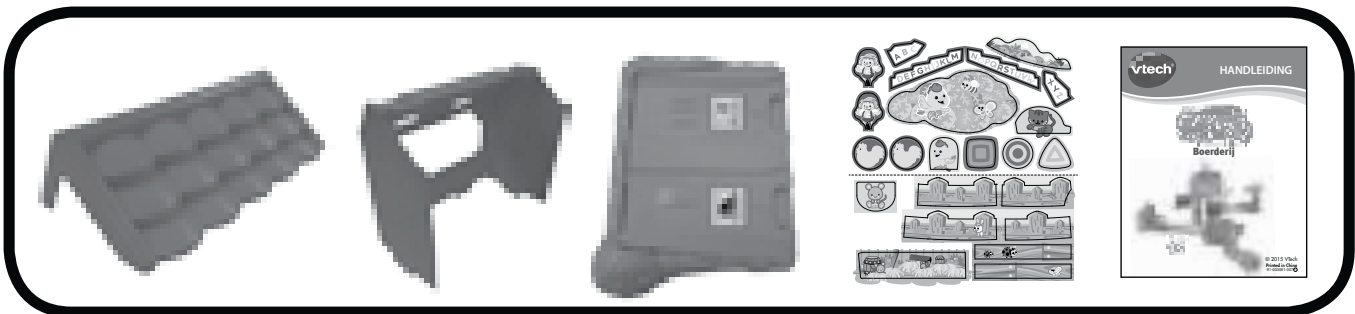

- Eén staldak
- Eén stal-steundeel
- Eén stal-platform met Magische Sensors
- Twee stickervellen
- Eén handleiding

WAARSCHUWING:

Alle verpakkingsmaterialen, zoals plakband, plastic, verpakkingsslotjes enz., maken geen deel uit van het product en dienen voor de veiligheid van uw kind te worden verwijderd.

Losmaken van de verpakkingsslotjes:

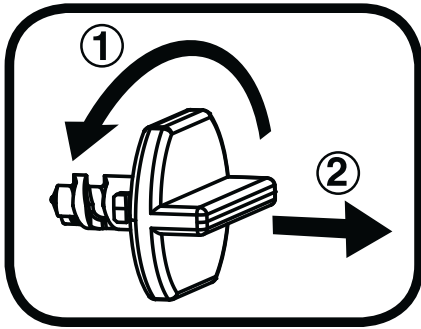

① Draai het verpakkingsslotje.

② Neem het verpakkingsslotje uit de houder en gooi het weg bij het afval.

HOE PLAATS JE DE BATTERIJEN?

Karin Koe

1. Zet het speelgoed UIT.
2. Open het batterijklepje aan de onderkant van de koe. Gebruik hiervoor een muntstuk of een schroevendraaier.
3. Plaats 2 nieuwe 'AAA' (LR03) batterijen volgens de afbeelding in het batterijenvak. Voor optimale prestaties bevelen wij alkaline batterijen aan.
4. Plaats het klepje terug en maak het goed vast.
5. Nu is het speelgoed klaar voor gebruik.

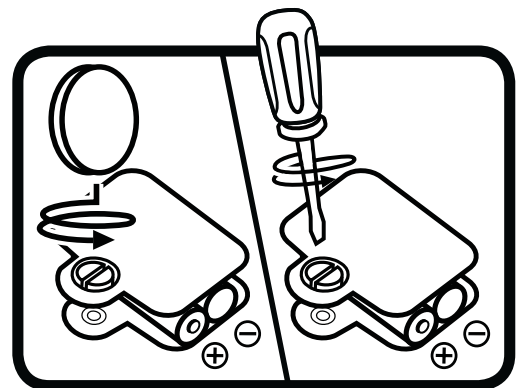

Boerderij

1. Zet het speelgoed UIT.
2. Open het batterijklepje aan de achterkant van de Boerderij. Gebruik hiervoor een muntstuk of een schroevendraaier.
3. Plaats 2 nieuwe 'AA' (LR6) batterijen volgens de afbeelding in het batterijenvak. Voor optimale prestaties bevelen wij alkaline batterijen aan.
4. Plaats het klepje terug en maak het goed vast.
5. Nu is het speelgoed klaar voor gebruik.

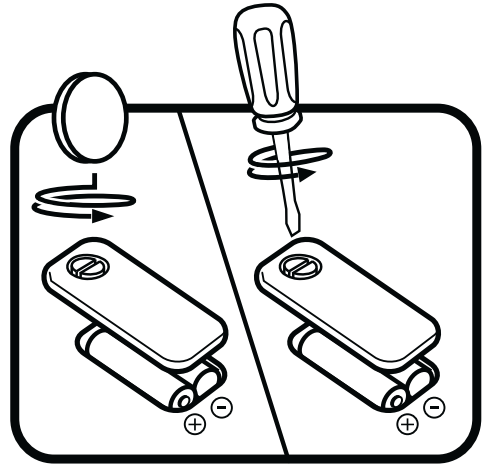

Attentie

- Voor optimale prestaties bevelen wij alkaline batterijen aan.
- Gebruik alleen het type en de soort batterijen die in deze handleiding staan vermeld.
- Gebruik slechts één type batterijen tegelijk.
- Gebruik nooit nieuwe en oude batterijen samen.
- Gebruik nooit beschadigde batterijen.
- Plaats de batterijen volgens de polen (+,-) om lekkage te voorkomen.
- De contactklemmen van de voeding mogen niet kortgesloten worden.
- Verwijder lege of zwakke batterijen uit het speelgoed.
- Indien het speelgoed langere tijd niet zal worden gebruikt, is het aan te bevelen de batterijen te verwijderen.
- Gooi batterijen niet weg in vuur of in de natuur.
- Probeer nooit gewone (niet oplaadbare) batterijen te herladen.
- Haal oplaadbare batterijen eerst uit het speelgoed en laad ze daarna buiten het speelgoed op.
- Het opladen of verwijderen van batterijen dient altijd onder toezicht van een volwassene te gebeuren.

Milieu

Verwijdering van batterijen en product



Het symbool van een doorgekruiste container geeft aan dat het product en de batterijen niet met het normale huisafval mogen worden weggegooid omdat deze stoffen bevatten die schadelijk kunnen zijn voor het milieu en de gezondheid. Lever het product en/of de batterijen aan het eind van hun levenscyclus in bij een officieel aangewezen inzamelpunt.

Win advies in bij de plaatselijke autoriteiten voor informatie over speciale plaatsen voor Klein Chemisch Afval (K.C.A.), waar u gebruikte batterijen en/of producten kunt inleveren.

De chemische symbolen Hg, Cd of Pb geven aan dat het kwik- (Hg), cadmium- (Cd) of loodgehalte (Pb) in de batterij hoger is dan de referentieniveaus in de Richtlijn 2006/66/EC.



De balk geeft aan dat het product na 13 augustus 2005 op de markt werd gebracht.



Help het milieu door uw product en/of batterijen op een verantwoorde manier weg te gooien.

Kijk voor meer informatie op:

www.stibat.nl



STICKEROVERZICHT

Plak a.u.b. de stickers volgens onderstaande instructies op de onderdelen van de speelset.

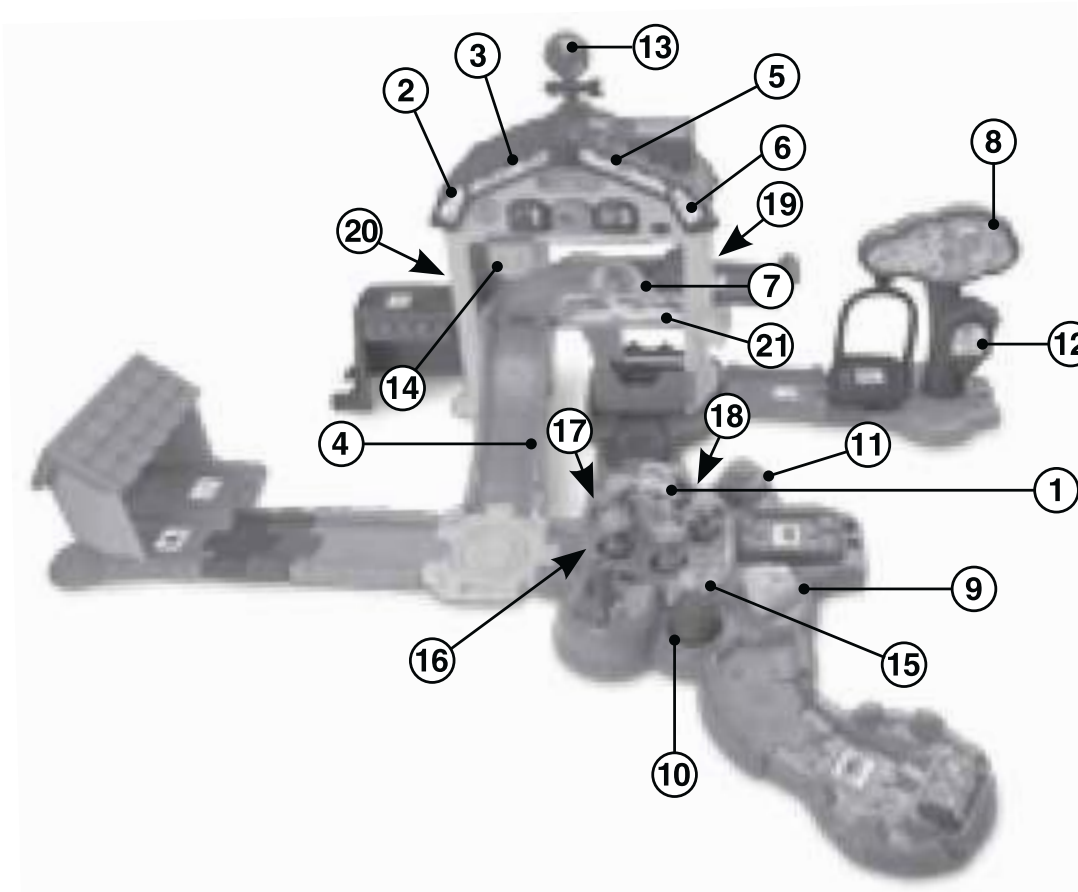
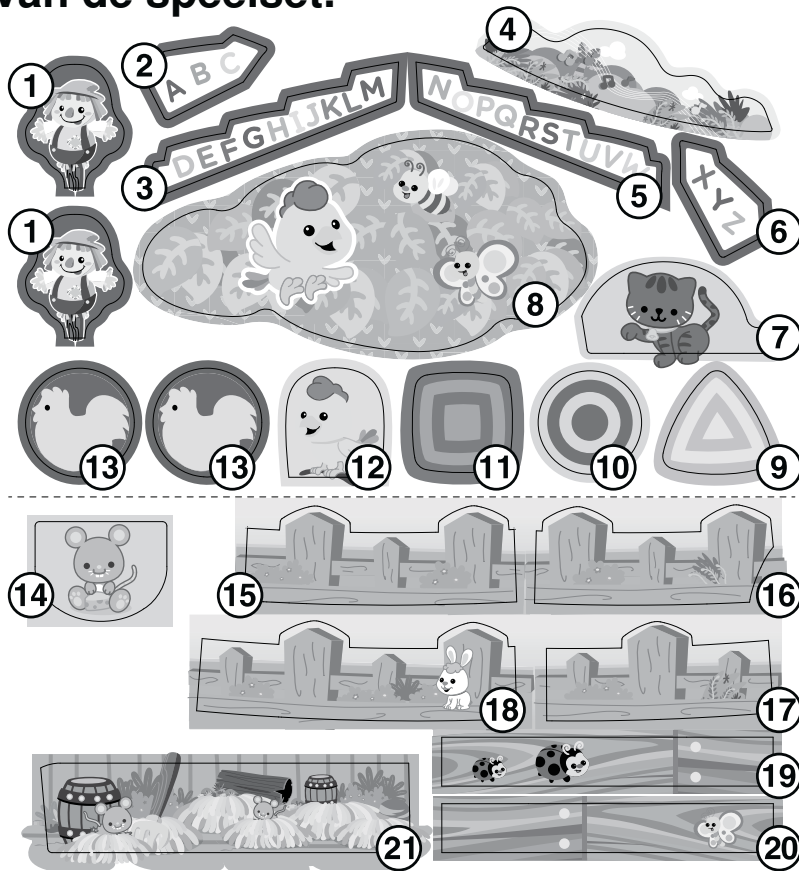

MONTAGE INSTRUCTIES

Bij **VTech**[®] staat veiligheid voorop. Om de veiligheid van het kind te kunnen garanderen, is montage door een volwassene vereist.

1. Plaats de windwijzer op het schuurdak en bevestig daarna het schuurdak op de elektronische schuur.

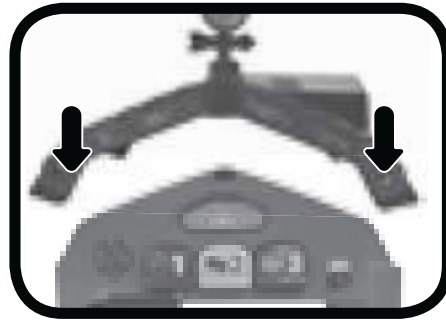
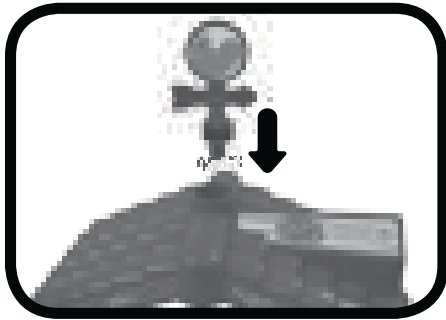

2. Plaats de elektronische schuur op het schuur-platform. Plaats vervolgens het schuur-steundeel in de daarvoor bestemde opening van de elektronische schuur en het schuur-platform.

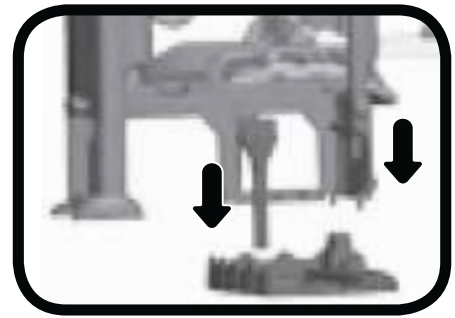

3. Bevestig het hok aan de elektronische schuur.

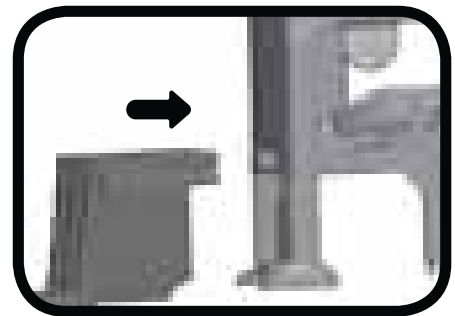

4. Plaats de schommelboog in de daarvoor bestemde openingen van het schommel-platform. Er zal een 'klik'-geluid te horen zijn wanneer het onderdeel stevig is bevestigd. Wanneer het onderdeel eenmaal is bevestigd, kan het niet meer worden verwijderd.

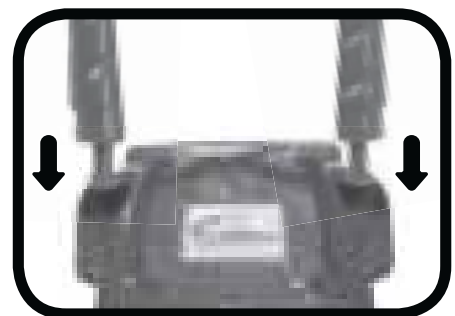

5. Bevestig de schommelboog aan de boom. Er zal een 'klik'-geluid te horen zijn wanneer het onderdeel stevig is bevestigd. Plaats de boom in de daarvoor bestemde opening van het gras-platform.

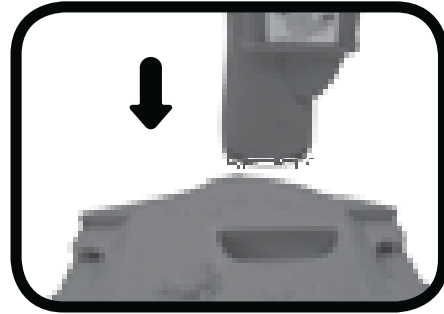
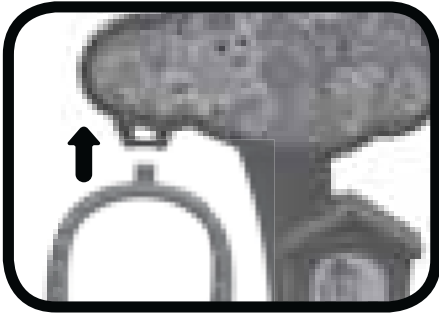

6. Plaats het stal-steundeel in de daarvoor bestemde openingen van het stal-platform. Bevestig vervolgens het staldak op het stalsteundeel.

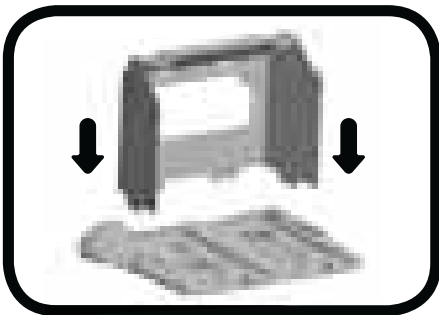

7. Plaats de vogelverschrikker in de daarvoor bestemde opening van het moestuin-platform.

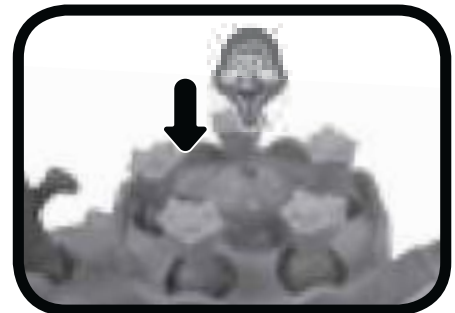

Wanneer de montage-stappen voltooid zijn, kunnen de avonturenpaden in verschillende combinaties met elkaar verbonden worden. Koppel de avonturenpaden aan de verschillende speelsets van de **Zoef Zoef Dieren**[®] collectie (apart verkrijgbaar).

FUNCTIES

Karin Koe

1. Aan/Uit-schakelaar

Om **Karin Koe** AAN te zetten, verschuif je de **Aan/Uit-schakelaar** naar (). Verschuif de Aan/Uit-schakelaar naar () om het speelgoed UIT te zetten.

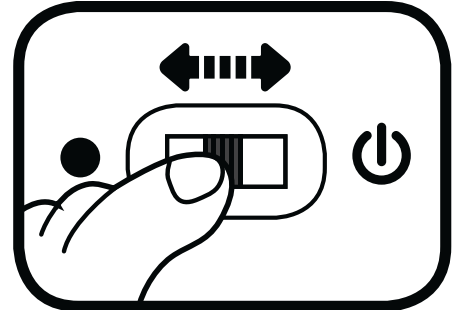

2. Automatische uitschakeling

Om batterijen te sparen, schakelt **Karin Koe** automatisch uit als er enige tijd niet mee wordt gespeeld. Het speelgoed kan weer geactiveerd worden door op het hoofdje te drukken of door de koe snel te bewegen, zodat de bewegingssensor wordt geactiveerd.

Let op: Het dier in deze verpakking staat in een demo-stand. Zet het dier, na het openen van de verpakking, uit en vervolgens weer aan om normaal te kunnen spelen.

Boerderij

1. Aan/Uit-volumeschakelaar

Om de **Boerderij** AAN te zetten, verschuif je de **Aan/Uit-volumeschakelaar** naar het lage volume () of naar het hoge volume (). Verschuif de Aan/Uit-volumeschakelaar naar () om het speelgoed UIT te zetten.

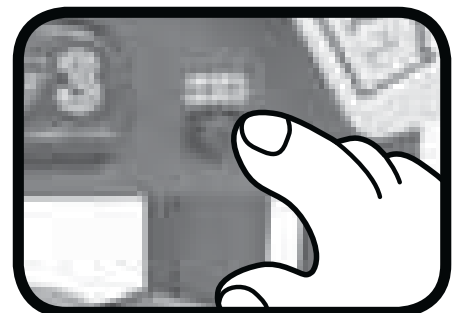

2. Magische Sensors

De **Zoef Zoef Dieren**[®] - **Boerderij** bevat negen **Magische Sensors**. De Zoef Zoef Dieren reageren op de Magische Sensors met grappige geluiden, vrolijke zinnnetjes, gezongen liedjes en meer!

3. Automatische uitschakeling

Om batterijen te sparen, schakelt de **Boerderij** automatisch uit als er enige tijd niet mee wordt gespeeld. Het speelgoed kan weer geactiveerd worden door op een interactieve toets te drukken of door het klepje van de schuur te bewegen.

ACTIVITEITEN

Karin Koe

1. Verschuif de **Aan/Uit-schakelaar** om **Karin Koe** aan te zetten. Je hoort een gezongen liedje, een vrolijk zinnnetje en een geluidseffect. Het lichtje knippert mee met het geluid.
2. Druk op het **hoofdje** om geluidseffecten, vrolijke zinnnetjes en gezongen liedjes te horen. Het lichtje knippert mee met het geluid.
3. Beweeg het **dier** om grappige geluiden en melodietjes te horen. Beweeg het dier tijdens een melodie om grappige geluiden toe te voegen. Het lichtje knippert mee met het geluid.

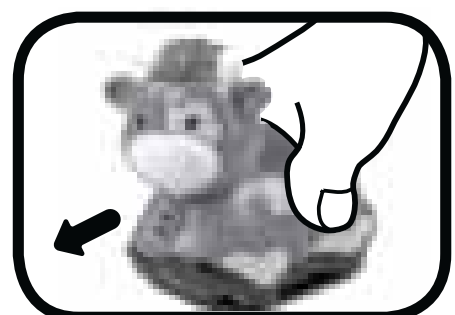
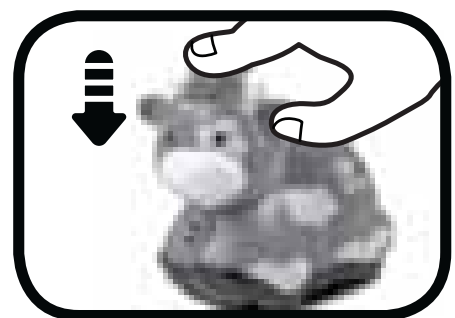
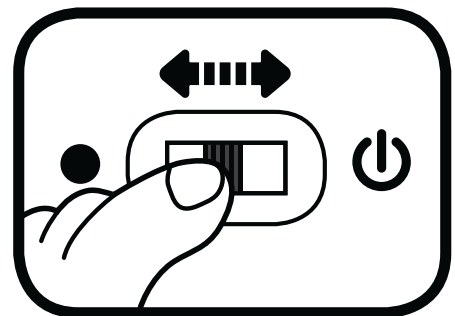

4. Het dier herkent de **Magische Sensors** in de **Zoef Zoef Dieren**[®] speelsets. Beweeg het dier over een Magische Sensor en zie het lichtje knipperen en hoor vrolijke zinnnetjes, geluidseffecten, melodietjes en gezongen liedjes.

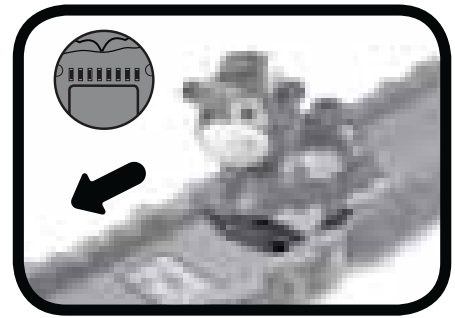

Boerderij

1. Verschuif de **Aan/Uit-volumeschakelaar** naar een laag of hoog volume om het speelgoed aan te zetten. Je hoort een koe-geluid, vrolijk zinnetje en een gezongen liedje. Het lichtje knippert mee met het geluid.
2. Druk op de **interactieve toetsen** om kleuren, cijfers en etenswaren te leren én luister naar vrolijk gezongen liedjes en melodietjes. Druk tijdens een melodietje op de interactieve toetsen om grappige geluiden toe te voegen. Het lichtje knippert mee met het geluid.
3. Plaats het dier op de **lanceerder** in de schuur. Beweeg de lanceerder vervolgens omhoog om het dier naar beneden te laten glijden en het **beweegbaar klepje** te activeren én luister naar grappige geluiden. Het lichtje knippert mee met het geluid.
4. Beweeg het dier over de **Magische Sensors** van de boerderij om grappige geluiden, vrolijke zinnnetjes en gezongen liedjes te horen.

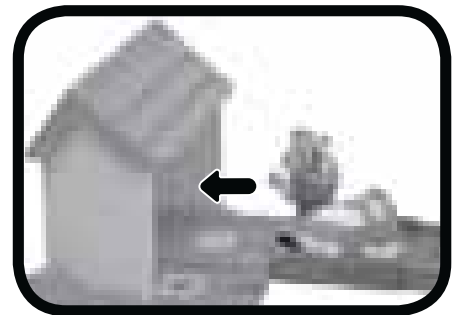
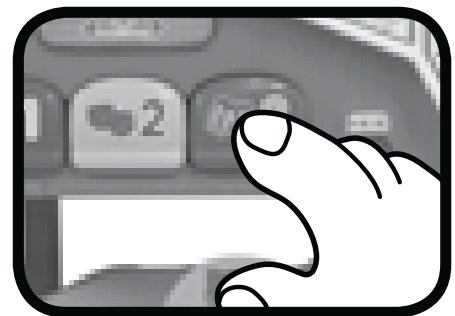
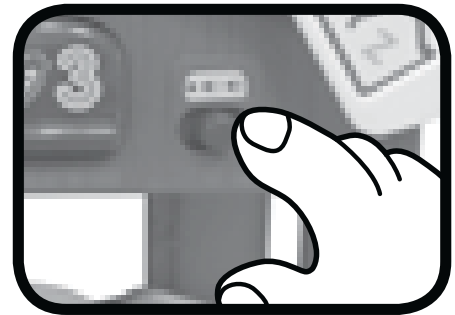

5. Beweeg de **gieter** om de wortels te laten groeien. De wortels groeien drie keer omhoog.

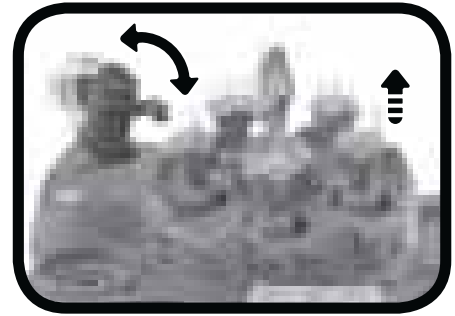

6. Druk op de **oogst-toets** om de wortels naar beneden te laten gaan.

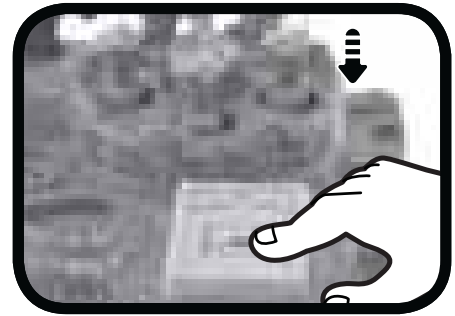

7. Draai de **voedselroller** om eten te kiezen voor het dier.



8. Plaats de drie **vormen** op de juiste plek voor nog meer speel- en leerplezier!



9. Draai de **windwijzer** om een ratelend geluid te horen.

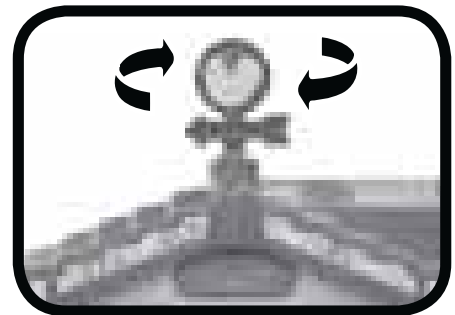

MELODIETJES

Karin Koe

1. In een groen, groen knollenland
2. Old MacDonald
3. Klap eens in je handjes
4. Buffalo Gals
5. A Tisket, A Tasket
6. Hop Marianneke

Boerderij

1. Boer wat zeg je van mijn kippen
2. Old Macdonald
3. Bingo
4. Zagen, zagen
5. Three blind mice
6. Poesje mauw
7. Papegaaaitje, leef je nog?
8. In een groen, groen knollenland
9. Mary had a little lamb
10. Alle eendjes zwemmen in het water
11. Schaapje, schaapje heb je witte wol?
12. Ik zag twee beren
13. Hey Diddle Diddle
14. Three Little Kittens
15. Er zat een aapje op een stokje

GEZONGEN LIEDJES

Karin Koe

Liedje 1

Op het gras in de wei,
geniet ik van de zonneschijn!

Liedje 2

Loeien, is wat ik doe!
Ik ben Karin en ik ben een koe!

Liedje 3

In de wei, dan word ik blij.
Wat is het hier toch fijn!

Boerderij

Liedje 1

Kom mee en ontdek de boerderij.
Kippen hier.
Varkens daar.
De dieren spelen allemaal met elkaar.
Speel je mee?

Liedje 2

Kijk één tomaat, rood en rond.
Hij is lekker en gezond.

Liedje 3

Twee kroppen sla, groen en fris.
Wist je dat, sla heel lekker is.

Liedje 4

Drie mooie wortels lang en zoet.
Groeien in de grond heel goed.

ONDERHOUD EN VERZORGING

1. Maak het speelgoed a.u.b. alleen schoon met een vochtige en niet met een natte doek.
2. Zet het speelgoed niet voor langere tijd in de felle zon of in de buurt van een andere warmtebron.
3. Als het speelgoed voor langere tijd niet wordt gebruikt, is het aan te bevelen de batterijen te verwijderen.
4. Laat het speelgoed niet op harde oppervlakken vallen en stel het niet bloot aan vocht of water.
5. Reinig het speelgoed niet met bijtende schoonmaakmiddelen.

LET OP:

Als **Karin Koe** of de **Boerderij** opeens stopt of als het geluid slechter wordt:

1. Zet dan het speelgoed uit en laat het zo enkele minuten staan.
2. Zet het daarna weer aan.
3. Blijft het probleem bestaan, dan kan het veroorzaakt worden door bijna lege batterijen.
4. Vervang de oude batterijen door nieuwe en probeer het opnieuw. Blijft het probleem nog steeds bestaan, neem dan a.u.b. contact op met onze klantenservice, e-mail: klantenservice@vtechnl.com / telefoonnummer: (0031) (0)495-459123

BELANGRIJKE MEDEDELING:

Het ontwerpen en ontwikkelen van educatief speelgoed gaat gepaard met een verantwoordelijkheid die wij bij **VTech**[®] uitermate serieus opvatten. Wij zetten ons volledig in om er zeker van te zijn dat de informatie, die de kern van ons product is, zeer nauwkeurig en accuraat is. Het kan echter gebeuren dat er fouten voorkomen. Het is voor u van belang om te weten dat wij volledig achter onze producten staan en u aanmoedigen contact op te nemen met onze klantenservice indien u problemen heeft met, of suggesties heeft voor onze producten. Wij staan u dan graag te woord. Telefoonnummer: (0031) (0)495-459123 / E-mail: klantenservice@vtechnl.com

Let op: Bewaar de handleiding, deze bevat belangrijke informatie over het product.



VTech Electronics Europe B.V.

Deze garantie wordt u, als extra voordeel, aangeboden door VTech Electronics Europe B.V. en heeft geen invloed op uw wettelijke rechten krachtens de toepasselijke nationale wetgeving.

VTech Electronics Europe B.V. staat garant voor de kwaliteit van het door u gekochte product. Bewaar het garantieformulier (volgende pagina) samen met het aankoopbewijs. U heeft dan recht op 2 jaar volledige garantie onder de volgende voorwaarden:

- 1. De kwaliteit van het materiaal, en de techniek van het product worden bij normaal gebruik gedurende een periode van maximaal 2 jaar na aankoop door VTech Electronics Europe B.V. gegarandeerd.*
- 2. Mocht in deze periode toch een defect optreden, dan kunt u het product ter vervanging aanbieden bij de VTech® dealer waar u het product gekocht heeft.*
- 3. De betreffende vervanging vindt gratis plaats als de schade te wijten is aan de ondeugdelijkheid van materiaal of techniek.*
- 4. Indien de schade te wijten is aan ondeskundig gebruik, onbevoegde reparatie, verkeerde batterij installatie, verkeerde elektrische (adapter) installatie, breuk- en/of waterschade, lekkende batterijen of enig andere reden die aan de gebruiker wijtbaar is, dan vervalt deze garantie.*
- 5. Deze garantie is strikt persoonlijk en niet overdraagbaar. Deze garantie geldt alleen voor de Benelux landen.*



GARANTIEBEWIJS

Naam van het product: Zoef Zoef Dieren® - Boerderij

Art.-Nr. # 80-180823

Naam: _____

Straat en huisnummer: _____

Postcode en plaats: _____

Telefoonnummer: _____

E-mail adres: _____

Aankoopdatum: _____

*VTech Electronics Europe B.V.
Copernicusstraat 7
6003 DE Weert
Nederland*

Tel. klantenservice (0031) (0)495-459123

E-mail: klantenservice@vtechnl.com

