

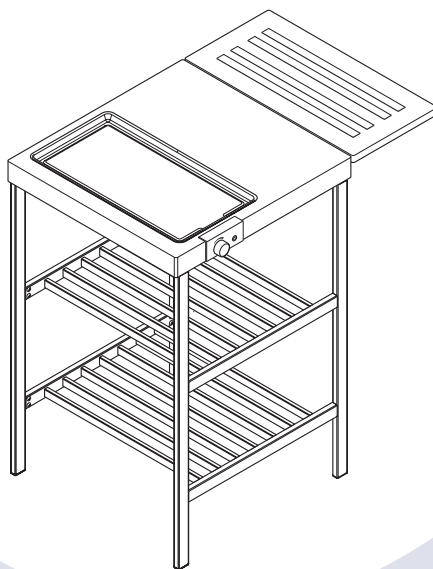

Nederlands	4	Dansk	32
English	8	Norsk	36
Français	12	Suomi	39
Deutsch	16	Português	42
Español	20	Ελληνικά	46
Italiano	24	عربية	53
Svenska	28		

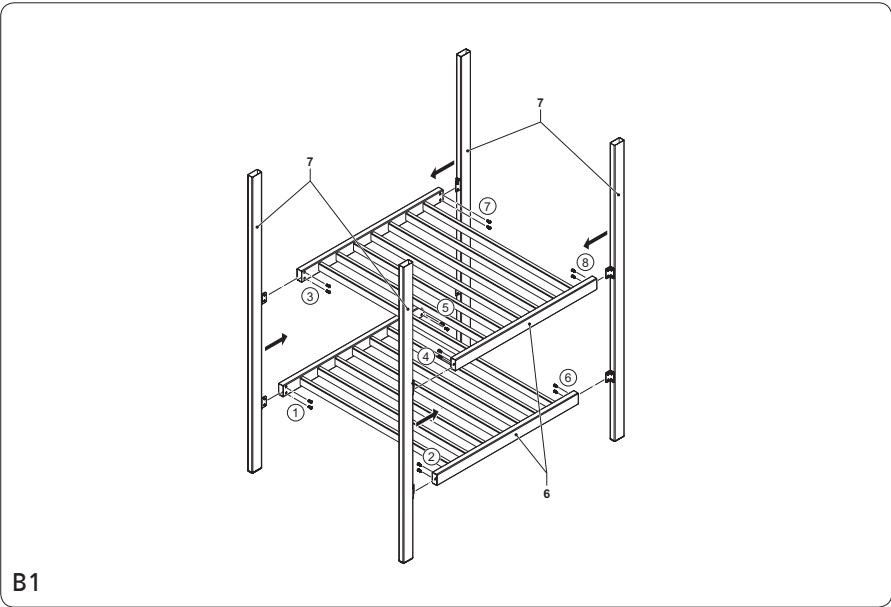

110412 Princess
Outside Kitchen Table Chef Grill

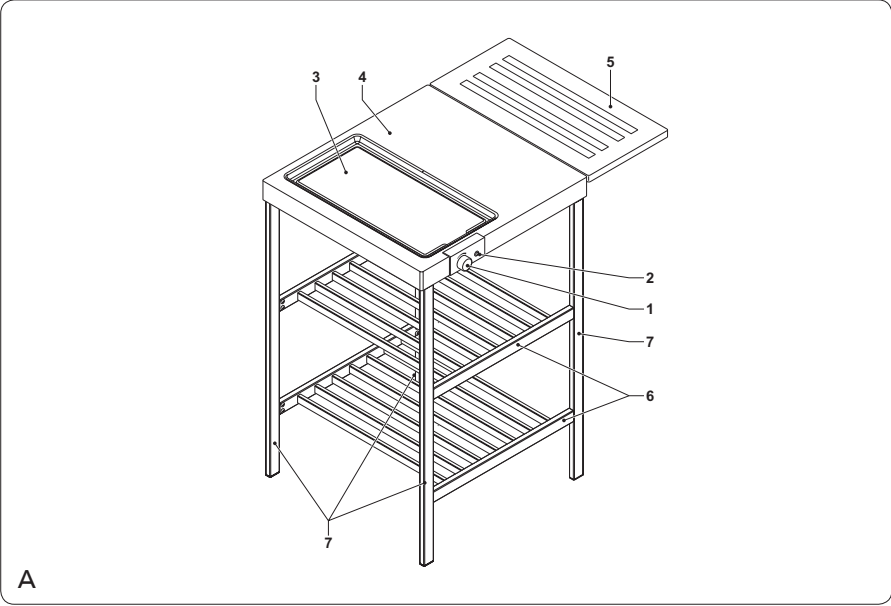

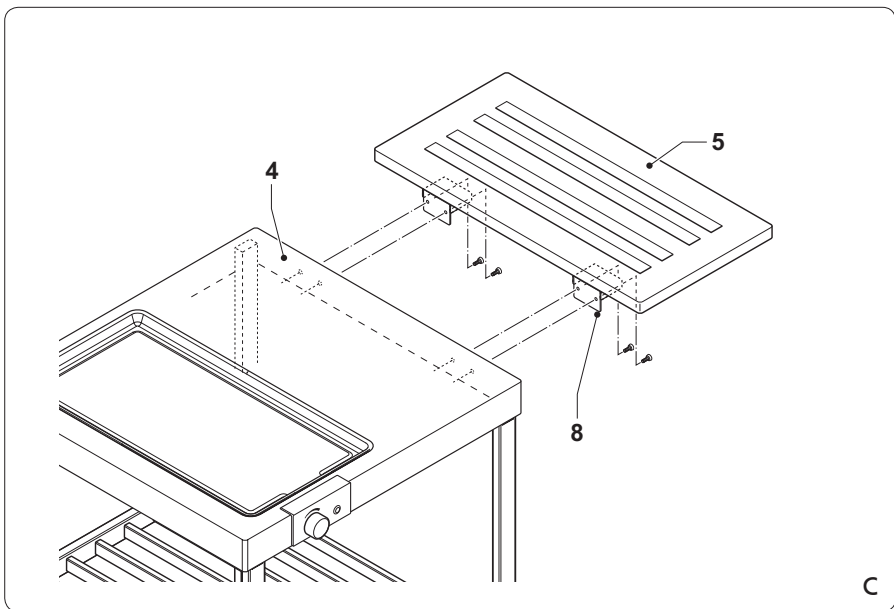
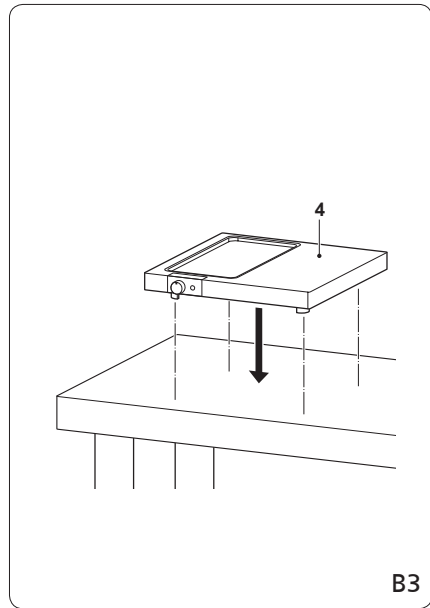
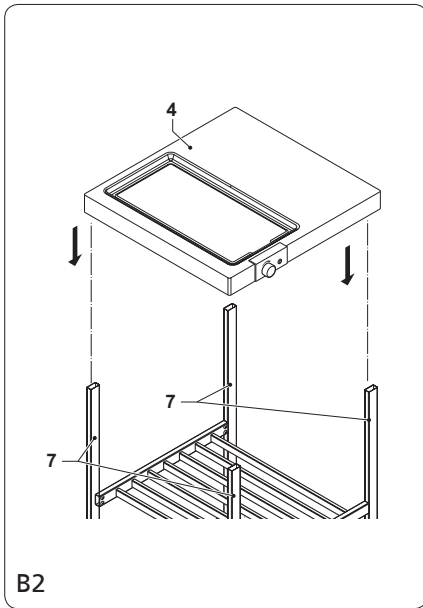

Gefeliciteerd!

U heeft een apparaat van Princess aangeschaft. Ons doel is om kwaliteitsproducten met een smaakvol ontwerp en tegen een betaalbare prijs te bieden. We hopen dat u gedurende vele jaren plezier zult hebben van dit apparaat.

Veiligheidsinstructies

Het apparaat kan worden gebruikt door kinderen vanaf 8 jaar en door personen met een lichamelijke, zintuiglijke, geestelijke of motorische handicap of zonder de benodigde ervaring en kennis indien ze onder toezicht staan of instructies krijgen over hoe het apparaat op een veilige manier kan worden gebruikt alsook de gevaren begrijpen die met het gebruik samenhangen. Kinderen mogen niet met het apparaat spelen. Reiniging en onderhoud mogen niet worden uitgevoerd door kinderen tenzij ze ouder zijn dan 8 jaar en onder toezicht worden gehouden. Houd het apparaat en het netsnoer buiten bereik van kinderen jonger dan 8 jaar.

Algemene veiligheid

- Lees voor gebruik de gebruiksaanwijzing zorgvuldig door. Bewaar de gebruiksaanwijzing voor toekomstig gebruik.
- Gebruik het apparaat en de accessoires uitsluitend voor hun beoogde doeleinden. Gebruik het apparaat en de accessoires niet voor andere doeleinden dan beschreven in de gebruiksaanwijzing.
- Gebruik het apparaat niet als een onderdeel of een accessoire beschadigd of defect is. Indien een onderdeel of een accessoire beschadigd of defect is, moet het door de fabrikant of een erkend servicecentrum worden vervangen.

- Gebruik het apparaat niet in de buurt van badkuipen, douches, wastafels of andere voorzieningen die water bevatten.
- Dompel het apparaat niet onder in water of andere vloeistoffen. Verwijder het apparaat niet met uw handen indien het apparaat is ondergedompeld in water of andere vloeistoffen. Verwijder onmiddellijk de netstekker uit het stopcontact. Gebruik het apparaat niet opnieuw indien het apparaat is ondergedompeld in water of andere vloeistoffen.

Elektrische veiligheid

- Controleer voor gebruik altijd of de netspanning overeenkomt met de spanning op het typeplaatje van het apparaat.
- Sluit het apparaat aan op een geaard stopcontact. Gebruik indien nodig een geaarde verlengkabel met een geschikte diameter (minimaal 3 x 1,5 mm²).
- Installeer voor extra bescherming een reststroomvoorziening (RCD) met een nominale bedrijfsstroom die kleiner is dan of gelijk is aan 30 mA.
- Het apparaat mag niet worden bediend door middel van een externe timer of een apart afstandsbedieningssysteem.
- Zorg ervoor dat er geen water in de pluggen van het netsnoer en het verlengsnoer kan komen.
- Draai het netsnoer en het verlengsnoer altijd volledig uit.
- Zorg ervoor dat het netsnoer niet over de rand van een werkblad hangt. Zorg ervoor dat het netsnoer niet per ongeluk verstrengeld raakt of de oorzaak van een struikeling kan vormen.
- Houd het netsnoer uit de buurt van warmtebronnen, olie en scherpe randen.
- Controleer het netsnoer en de netstekker op tekenen van beschadiging. Gebruik het apparaat niet als het netsnoer of de netstekker beschadigd of defect is. Indien het netsnoer of de netstekker beschadigd of defect is, moet het door de fabrikant of een erkend servicecentrum worden vervangen.

- Trek niet aan het netsnoer om de netstekker van de netvoeding te verwijderen.
- Verwijder de netstekker van de netvoeding wanneer het apparaat niet in gebruik is, voor montage- of demontagewerkzaamheden en voor reinigings- en onderhoudswerkzaamheden.

Veiligheidsinstructies voor Table Chef

- Plaats het apparaat op een stabiel en vlak oppervlak.
- Plaats het apparaat op een hittebestendig en spatvrij oppervlak.
- Plaats het apparaat niet op een kookplaat.
- Zorg ervoor dat er voldoende ruimte rondom het apparaat is voor het ontsnappen van de warmte en voor voldoende ventilatie.
- Bedek het apparaat niet.

Voordat u verdergaat, vragen wij graag uw aandacht voor de volgende punten:

- Bedek de grillplaat niet met aluminiumfolie.

- Houd het apparaat uit de buurt van warmtebronnen.
- Zorg ervoor dat het apparaat niet in contact komt met brandbaar materiaal.
- Gebruik geen houtskool of gelijksoortige brandbare brandstoffen.
- Gebruik het apparaat niet als u handen nat zijn. Gebruik het apparaat niet als u blootvoets bent.
- Voorzichtig: Heet vet kan van de grillplaat spetteren.
- Pas op voor stoom en spetters bij het plaatsen van voedsel op de hete grillplaat.
- Giet geen koud water op de hete grillplaat. Het water zal spetteren en de grillplaat beschadigen.
- Pas op voor hete delen. De oppervlakken die zijn gemarkeerd met een waarschuwingsymbool voor hete oppervlakken worden heet tijdens gebruik. De toegankelijke oppervlakken kunnen heet worden wanneer het apparaat in gebruik is. Het buitenoppervlak kan heet worden wanneer het apparaat in gebruik is.

- De grillplaat wordt zeer heet tijdens gebruik. Raak de hete grillplaat niet aan.
- Gebruik ovenhandschoenen indien u het apparaat tijdens of kort na gebruik moet aanraken.
- Gebruik het apparaat niet in regenachtige omstandigheden. Gebruik het apparaat niet in vochtige omgevingen.
- Gebruik het apparaat niet in de buurt van waterbassins, zoals vijvers of zwembaden.
- Dompel het apparaat niet onder in water of andere vloeistoffen. Verwijder het apparaat niet met uw handen indien het apparaat is ondergedompeld in water of andere vloeistoffen. Verwijder onmiddellijk de netstekker uit het stopcontact. Gebruik het apparaat niet opnieuw indien het apparaat is ondergedompeld in water of andere vloeistoffen.
- Laat metalen bestek niet in aanraking komen met de grillplaat om beschadiging van de antiaanbaklaag te voorkomen.
- Verplaats het apparaat niet wanneer het is ingeschakeld of nog heet is. Verwijder de netstekker uit het stopcontact en wacht totdat het apparaat is afgekoeld.
- Gebruik het apparaat niet in de buurt van vogels (bijv. tropische vogels zoals papegaaien). De grillplaat is afgewerkt met een antiaanbaklaag op PTFE-basis. Bij verwarming kan de laag kleine hoeveelheden gassen afgeven die volkomen onschadelijk voor mensen zijn. Het zenuwstelsel van vogels is echter uiterst gevoelig voor deze gassen.
- Berg het apparaat op een droge plaats op wanneer het niet in gebruik is. Zorg ervoor dat kinderen geen toegang hebben tot opgeborgen apparaten.

Beschrijving (fig. A)

Uw 110412 Princess Table Chef is ontworpen voor braden of grillen van voedsel zonder gebruik van vet. Het apparaat is voorzien van een grillplaat met een antiaanbaklaag. Het apparaat is geschikt voor gebruik binnenshuis en buitenshuis.

1. Draaischijf thermostaat
2. Temperatuurindicator
3. Grillplaat
4. Tafel
5. Verlengtafel
6. Rek voor onderstel
7. Poot

Eerste gebruik

- Reinig het apparaat. Zie het gedeelte „Reiniging en onderhoud“.
- Reinig de grillplaat met een vochtige doek. Droog de grillplaat grondig.

Assemblage (fig. B)

Het apparaat kan zowel met het tafelonderstel als zonder het tafelonderstel worden gebruikt.

Voordat u verdergaat, vragen wij graag uw aandacht voor de volgende punten:

- Verwijder voor assemblage altijd de netstekker uit het stopcontact.

Gebruik met het tafelonderstel (fig. B1 & B2)

- Monteer het onderste rek (6) aan het eerste paar poten (7). Draai de schroeven handvast.
- Monteer het bovenste rek (6) aan het eerste paar poten (7). Draai de schroeven handvast.
- Monteer het onderste rek (6) aan het tweede paar poten (7). Draai de schroeven handvast.
- Monteer het bovenste rek (6) aan het tweede paar poten (7). Draai de schroeven handvast.
- Draai de schroeven stevig vast met behulp van een schroevendraaier.
- Plaats de tafel (4) op de poten (7).

Gebruik zonder het tafelonderstel (fig. B3)

- Plaats de tafel (4) op een stabiel en vlak tafelblad.

Monteren van de verlengtafel (fig. C)

Voordat u verdergaat, vragen wij graag uw aandacht voor de volgende punten:

- Plaats geen gewichten van meer dan 3 kg op de verlengtafel.
- Monteer de verlengtafel (5) aan de zijde van de tafel (4).
- Draai de beugels (8) met de schroeven stevig vast aan de tafel (4) met behulp van een schroevendraaier.

In- en uitschakelen (fig. A)

Het apparaat is voorzien van een thermostaat die de grillplaat op de gewenste temperatuur houdt.

- Plaats de netstekker in het stopcontact om het apparaat in te schakelen.
- Draai de draaischijf van de thermostaat (1) om de gewenste temperatuur in te stellen. De temperatuurindicator (2) blijft aan terwijl de thermostaat de verwarmingselementen verhit. De temperatuurindicator (2) gaat uit wanneer de verwarmingselementen de gewenste temperatuur hebben bereikt.
- Terwijl het apparaat is ingeschakeld, zal de temperatuurindicator (2) aan- en uitgaan wanneer de thermostaat de verwarmingselementen in- en uitschakelt om de gewenste temperatuur te behouden.
- Verwijder de netstekker uit het stopcontact om het apparaat uit te schakelen.

Instellen van de temperatuur (fig. A)

- Draai de draaischijf (1) van de thermostaat rechtsom om de temperatuur van de grillplaat (3) te verhogen.
- Draai de draaischijf (1) van de thermostaat linksom om de temperatuur van de grillplaat (3) te verlagen.

Aanwijzingen voor gebruik

- Bereid de ingrediënten.
- Reinig de grillplaat met een vochtige doek.
- Plaats het apparaat op een stabiel en vlak oppervlak.
- Plaats de netstekker in het stopcontact.
- Draai de draaischijf van de thermostaat om de gewenste temperatuur in te stellen.

- Wacht 10 minuten totdat de temperatuur-indicator uit gaat. De grillplaat heeft de gewenste temperatuur bereikt.
- Let op: Kleine stukken grillen of braden beter en sneller dan grote stukken.
- Stel de thermostaat in op basis van de te gebruiken ingrediënten. Experimenteer met de gewenste kooktijd en de gewenste temperatuur om de beste resultaten te verkrijgen.
- Laat metalen bestek niet in aanraking komen met de grillplaat om beschadiging van de antiaanbaklaag te voorkomen.

Reiniging en onderhoud

Voordat u verdergaat, vragen wij graag uw aandacht voor de volgende punten:

- Verwijder voor reiniging en onderhoud de netstekker uit het stopcontact en wacht totdat het apparaat is afgekoeld.

Voordat u verdergaat, willen wij graag dat u uw aandacht vestigt op de volgende punten:

- Gebruik geen bijtende of schurende reinigingsmiddelen om het apparaat te reinigen.
- Gebruik geen scherpe voorwerpen om het apparaat te reinigen.
- Controleer het apparaat regelmatig op mogelijke schade.
- Reinig het apparaat na ieder gebruik:
 - Verwijder eventuele resten met keukenpapier.
 - Reinig de grillplaat met een vochtige doek. Droog de grillplaat grondig.
 - Reinig de buitenkant van het apparaat met een vochtige doek. Droog het apparaat grondig.
- Berg het apparaat op op een droge plaats, buiten bereik van kinderen.

Disclaimer

Wijzigingen voorbehouden; specificaties kunnen zonder opgave van redenen worden gewijzigd.

Congratulations!

You have purchased a Princess appliance. Our aim is to provide quality products with a tasteful design and at an affordable price. We hope that you will enjoy this appliance for many years.

Safety instructions

The appliance can be used by children from 8 years and above and by persons with a physical, sensory, mental or motorial disability, or lack of experience and knowledge if they are supervised or instructed on how to use the appliance in a safe way and understand the hazards involved. Children shall not play with the appliance. Cleaning and maintenance shall not be made by children unless they are older than 8 years and supervised. Keep the appliance and the mains cable out of the reach of children younger than 8 years.

General safety

- Read the manual carefully before use. Keep the manual for future reference.
- Only use the appliance and the accessories for their intended purposes. Do not use the appliance and the accessories for other purposes than described in the manual.
- Do not use the appliance if any part or any accessory is damaged or defective. If a part or an accessory is damaged or defective, it must be replaced by the manufacturer or an authorised repair agent.
- Do not use the appliance near bathtubs, showers, basins or other vessels containing water.
- Do not immerse the appliance in water or other liquids. If the appliance is immersed in water or other liquids, do not remove the appliance with your hands. Immediately remove the mains plug from the wall socket. If the appliance is immersed in water or other liquids, do not use the appliance again.

Electrical safety

- Before use, always check that the mains voltage is the same as the voltage on the rating plate of the appliance.
- Connect the appliance to an earthed wall socket. If necessary, use an earthed extension cable of a suitable diameter (at least 3 x 1.5 mm²).
- For additional protection, install a residual current device (RCD) with a rated residual operating current that does not exceed 30 mA.
- The appliance is not intended to be operated by means of an external timer or separate remote-control system.
- Make sure that water cannot enter the contact plugs of the mains cable and the extension cable.
- Always fully unwind the mains cable and the extension cable.
- Make sure that the mains cable does not hang over the edge of a worktop and cannot be caught accidentally or tripped over.
- Keep the mains cable away from heat, oil and sharp edges.
- Regularly check the mains cable and the mains plug for signs of damage. Do not use the appliance if the mains cable or the mains plug is damaged or defective. If the mains cable or the mains plug is damaged or defective, it must be replaced by the manufacturer or an authorised repair agent.
- Do not pull the mains cable to disconnect the mains plug from the mains.
- Disconnect the mains plug from the mains when the appliance is not in use, before assembly or disassembly and before cleaning and maintenance.

Safety instructions for Table Chef

- Place the appliance on a stable and flat surface.
- Place the appliance on a heat-resistant and splash-proof surface.
- Do not place the appliance on a hob.
- Make sure that there is sufficient space around the appliance to allow heat to escape and provide sufficient ventilation.
- Do not cover the appliance.

Before you proceed, we need you to pay attention to the following notes:

- Do not cover the grill plate with aluminium foil.
- Keep the appliance away from heat sources.
- Make sure that the appliance does not come into contact with flammable material.
- Do not use charcoal or similar combustible fuels.
- Do not operate the appliance if your hands are wet. Do not operate the appliance if you are barefoot.
- Caution: Hot grease can splash from the grill plate.
- Beware of steam and splashes when putting food on the hot grill plate.
- Do not pour cold water onto the hot grill plate. The water will splash and damage the grill plate.
- Beware of hot parts. The surfaces marked with a caution symbol for hot surfaces are liable to become hot during use. The accessible surfaces can become hot when the appliance is operating. The outer surface can become hot when the appliance is operating.
- The grill plate becomes very hot during use. Do not touch the hot grill plate.
- Use oven gloves if you need to touch the appliance during or shortly after use.
- Do not use the appliance in rainy conditions. Do not use the appliance in humid surroundings.
- Do not use the appliance near water basins, such as ponds or swimming pools.
- Do not immerse the appliance in water or other liquids. If the appliance is immersed in water or other liquids, do not remove the appliance with your hands. Immediately remove the mains plug from the wall socket. If the appliance is immersed in water or other liquids, do not use the appliance again.
- Do not let metal cutlery touch the grill plate to prevent damage to the non-stick coating.
- Do not move the appliance while it is switched on or is still hot. Remove the mains plug from the wall socket and wait until the appliance has cooled down.

- Do not use the appliance near birds (e.g. tropical birds such as parrots). The grill plate is finished with a non-stick coating based on PTFE. Upon heating, the coating may release small amounts of gases which are fully harmless for people. However, the nervous systems of birds are extremely sensitive to these gases.
- Store the appliance in a dry place when not in use. Make sure that children do not have access to stored appliances.

Description (fig. A)

Your 110412 Princess Table Chef has been designed for frying or grilling food without using fat. The appliance is equipped with a grill plate with a non-stick coating. The appliance is suitable for indoor and outdoor use.

1. Thermostat dial
2. Temperature indicator
3. Grill plate
4. Table
5. Extension table
6. Base rack
7. Leg

Initial use

- Clean the appliance. Refer to the section „Cleaning and maintenance“.
- Clean the grill plate with a damp cloth. Thoroughly dry the grill plate.

Assembly (fig. B)

The appliance can be used both with the table support and without the table support.

Before you proceed, we need you to pay attention to the following notes:

- Before assembly, always remove the mains plug from the wall socket.

Use with the table support (fig. B1 & B2)

- Mount the lower base rack (6) to the first pair of legs (7). Manually tighten the screws.
- Mount the upper base rack (6) to the first pair of legs (7). Manually tighten the screws.

- Mount the lower base rack (6) to the second pair of legs (7). Manually tighten the screws.
- Mount the upper base rack (6) to the second pair of legs (7). Manually tighten the screws.
- Firmly tighten the screws using a screwdriver.
- Place the table (4) onto the legs (7).

Use without the table support (fig. B3)

- Place the table (4) onto a stable and flat tabletop.

Mounting the extension table (fig. C)

Before you proceed, we need you to pay attention to the following notes:

- Do not put weights of more than 3 kg on the extension table.
- Mount the extension table (5) to the side of the table (4).
- Firmly tighten the brackets (8) with the screws to the table (4) using a screwdriver.

Switching on and off (fig. A)

The appliance is equipped with a thermostat that keeps the grill plate at the required temperature.

- To switch on the appliance, insert the mains plug into the wall socket.
- Turn the thermostat dial (1) to set the required temperature. The temperature indicator (2) remains on while the thermostat heats the heating elements. The temperature indicator (2) goes off when the heating elements have reached the required temperature.
- While the appliance is switched on, the temperature indicator (2) will illuminate and extinguish as the thermostat switches the heating elements on and off to maintain the required temperature.
- To switch off the appliance, remove the mains plug from the wall socket.

Setting the temperature (fig. A)

- Turn the thermostat dial (1) clockwise to increase the temperature of the grill plate (3).
- Turn the thermostat dial (1) counterclockwise to decrease the temperature of the grill plate (3).

Hints for use

- Prepare the ingredients.
- Clean the grill plate with a damp cloth.
- Place the appliance on a stable and flat surface.
- Insert the mains plug into the wall socket.
- Turn the thermostat dial to set the required temperature.
- Wait for 10 minutes until the temperature indicator goes off. The grill plate has reached the required temperature.
- Note: Small pieces will grill or fry better and more quickly than large pieces.
- Set the thermostat to suit the ingredients. Experiment with the required cooking time and the required temperature to achieve the best results.
- Do not let metal cutlery touch the grill plate to prevent damage to the non-stick coating.

Cleaning and maintenance

Before you proceed, we need you to pay attention to the following notes:

- Before cleaning or maintenance, remove the mains plug from the wall socket and wait until the appliance has cooled down.

Before you proceed, we would like you to focus your attention on the following notes:

- Do not use aggressive or abrasive cleaning agents to clean the appliance.
- Do not use sharp objects to clean the appliance.
- Regularly check the appliance for possible damage.
- Clean the appliance after each use:
 - Remove any residues with a paper towel.
 - Clean the grill plate with a damp cloth. Thoroughly dry the grill plate.
 - Clean the outside of the appliance with a damp cloth. Thoroughly dry the appliance.
- Store the appliance in a dry place, out of the reach of children.

U.K. Wiring instructions

The wires in the mains lead are coloured in accordance with the following code:

BLUE NEUTRAL

BROWN LIVE

GREEN/YELLOW EARTH

As the colours of the wire in the mains lead of this appliance may not correspond with the colour markings identifying the terminals on your plug, proceed as follows:

The wire which is coloured BLUE must be connected to the terminal which is marked with the letter N or coloured black.

The wire which is coloured BROWN must be connected to the terminal which is marked with the letter L or coloured red.

The wire which is coloured GREEN/YELLOW must be connected to the terminal which is marked with the letter E or (earth symbol) and is coloured GREEN or GREEN/YELLOW.

If a 13Amp (BS1363) plug is used, a 13Amp (BS1362) fuse must be fitted, or if any other type of plug is used, a 13Amp fuse must be fitted, either in the plug or adaptor, or on the distribution board.

Warning! This appliance must be earthed.

Disclaimer

Subject to change; specifications can be changed without further notice.

Félicitations!

Vous avez acheté un appareil Princess. Nous souhaitons vous proposer des produits de qualité associant un design raffiné et des prix accessibles. Nous espérons que vous profiterez longtemps de cet appareil.

Instructions de sécurité

Cet appareil peut être utilisé par des enfants 8 ans ou plus et des personnes présentant un handicap physique, sensoriel, mental ou moteur voire ne disposant pas des connaissances et de l'expérience nécessaires en cas de surveillance ou d'instructions sur l'usage de cet appareil en toute sécurité et de compréhension des risques impliqués. Les enfants ne doivent pas jouer avec l'appareil. Le nettoyage et la maintenance ne doivent pas être confiés à des enfants sauf s'ils ont 8 ans ou plus et sont sous surveillance. Maintenez l'appareil et le cordon d'alimentation hors de portée des enfants de moins de 8 ans.

Sécurité générale

- Lisez avec soin le manuel avant utilisation. Conservez le manuel pour référence future.
- Utilisez l'appareil et ses accessoires uniquement pour leurs fins prévues. N'utilisez pas l'appareil et ses accessoires pour tout autre objet que celui exposé dans le manuel.
- N'utilisez pas l'appareil si une pièce ou un accessoire quelconque est endommagé ou défectueux. Si une pièce ou un accessoire quelconque est endommagé ou défectueux, il doit être remplacé par le fabricant ou par un réparateur agréé.
- N'utilisez pas l'appareil à proximité d'une baignoire, d'une douche, d'un lavabo ou d'autres récipients contenant de l'eau.

- Ne plongez pas l'appareil dans l'eau ou autres liquides. Si l'appareil est plongé dans l'eau ou d'autres liquides, ne retirez pas l'appareil avec vos mains. Débranchez immédiatement la fiche secteur de la prise murale. Si l'appareil est plongé dans l'eau ou autre liquide, ne l'utilisez pas à nouveau.

Sécurité électrique

- Avant toute utilisation, vérifiez que la tension du secteur correspond à celle indiquée sur la plaque signalétique de l'appareil.
- Connectez l'appareil à une prise murale mise à la terre. Si nécessaire, vous pouvez utiliser une rallonge d'un diamètre adapté (au moins 3 x 1,5 mm²).
- Pour maximiser la protection, installez un dispositif de courant résiduel (RCD) présentant une intensité de service résiduelle nominale inférieure ou égale à 30 mA.
- L'appareil n'est pas conçu pour être utilisé avec une minuterie externe ou un système de télécommande séparé.
- Assurez-vous que l'eau ne peut pas s'infiltrer dans les contacts de prise du cordon d'alimentation et de la rallonge.
- Déroulez toujours complètement le cordon d'alimentation et la rallonge.
- Assurez-vous que le cordon d'alimentation ne pend pas sur le bord d'un plan de travail et ne peut pas être happé ou faire trébucher quelqu'un accidentellement.
- Maintenez le cordon d'alimentation à l'écart de la chaleur, de l'huile et des bords tranchants.
- Vérifiez régulièrement l'état du cordon d'alimentation et de la fiche secteur. N'utilisez pas l'appareil si le cordon d'alimentation ou la fiche secteur est endommagé ou défectueux. Si le cordon d'alimentation ou la fiche secteur est endommagé ou défectueux, il doit être remplacé par le fabricant ou par un réparateur agréé.
- Ne tirez pas sur le cordon d'alimentation pour débrancher la fiche secteur du secteur.
- Débranchez la fiche secteur du secteur lorsque l'appareil n'est pas utilisé, avant le montage ou le démontage de même qu'avant le nettoyage ou l'entretien.

Instructions de sécurité pour le Table Chef

- Placez l'appareil sur une surface plane et stable.
- Placez l'appareil sur une surface résistante à la chaleur et aux projections.
- Ne placez pas l'appareil sur une plaque de cuisson.
- Assurez-vous que l'appareil dispose d'un dégagement suffisant pour que la chaleur se dissipe tout en assurant une ventilation satisfaisante.
- Ne couvrez pas l'appareil.

Avant de procéder, vous devez faire attention aux remarques suivantes :

- Ne couvrez pas la plaque de grill avec un papier d'aluminium.
- Maintenez l'appareil à l'écart des sources de chaleur.
- Assurez-vous que l'appareil n'entre en contact avec aucune matière inflammable.
- N'utilisez pas de charbon ou des combustibles similaires.
- N'utilisez pas l'appareil avec les mains mouillées. N'employez pas l'appareil si vous êtes pieds nus.
- Attention : La plaque de grill peut projeter des éclaboussures de graisse chaude.
- Attention à la vapeur et aux éclaboussures en plaçant les aliments sur la plaque de grill.
- Ne versez pas d'eau froide sur la plaque de grill chaude. Des éclaboussures d'eau sont possibles et la plaque de grill peut s'endommager.
- Attention aux pièces chaudes. Les surfaces marquées d'un symbole d'attention aux surfaces chaudes peuvent devenir chaudes durant l'utilisation. Les surfaces accessibles peuvent devenir chaudes lorsque l'appareil fonctionne. La surface extérieure peut devenir chaude lorsque l'appareil fonctionne.
- La plaque de grill devient très chaude pendant l'utilisation. Ne touchez pas la plaque de grill chaude.
- Utilisez des gants de cuisine si vous devez toucher l'appareil pendant ou juste après l'utilisation.

- N'utilisez pas l'appareil par un temps pluvieux. N'utilisez pas l'appareil dans un environnement humide.
- N'utilisez pas l'appareil à proximité de bassins d'eau, comme les étangs ou piscines.
- Ne plongez pas l'appareil dans l'eau ou autres liquides. Si l'appareil est plongé dans l'eau ou d'autres liquides, ne retirez pas l'appareil avec vos mains. Débranchez immédiatement la fiche secteur de la prise murale. Si l'appareil est plongé dans l'eau ou autre liquide, ne l'utilisez pas à nouveau.
- Ne laissez pas les ustensiles métalliques toucher la plaque de grill afin d'éviter d'endommager le revêtement antiadhésif.
- Ne déplacez pas l'appareil s'il est sous tension ou encore chaud. Retirez la fiche secteur de la prise murale et attendez que l'appareil refroidisse.
- N'utilisez pas l'appareil à proximité des oiseaux (par ex. les oiseaux tropicaux comme les perroquets). La plaque de grill bénéficie d'une finition avec un revêtement anti-adhésif en PTFE. En chauffant, le revêtement peut diffuser d'infimes quantités de gaz parfaitement inoffensives pour les personnes. Toutefois, le système nerveux des oiseaux est extrêmement sensible à ces gaz.
- Rangez l'appareil dans un endroit sec lorsqu'il n'est pas utilisé. Assurez-vous que les enfants ne puissent pas accéder aux appareils rangés.

Description (fig. A)

Votre Table Chef 110412 Princess a été conçu pour frire ou griller les aliments sans graisse. L'appareil comporte une plaque de grill dotée d'un revêtement antiadhésif. L'appareil est adapté à un usage à l'extérieur comme à l'intérieur.

1. Molette de thermostat
2. Témoin de température
3. Plaque de grill
4. Table
5. Rallonge de table
6. Étagère
7. Patte

Utilisation initiale

- Nettoyez l'appareil. Consultez la section „Nettoyage et entretien“.
- Nettoyez la plaque de grill avec un chiffon humide. Séchez soigneusement la plaque de grill.

Montage (fig. B)

L'appareil peut être utilisé avec le support de table ou sans le support de table.

Avant de procéder, vous devez faire attention aux remarques suivantes :

- Avant le montage, débranchez toujours la fiche secteur de la prise murale.

Utilisation avec le support de table (fig. B1 & B2)

- Montez l'étagère inférieure (6) sur la première paire de pattes (7). Serrez les vis à la main.
- Montez l'étagère supérieure (6) sur la première paire de pattes (7). Serrez les vis à la main.
- Montez l'étagère inférieure (6) sur la deuxième paire de pattes (7). Serrez les vis à la main.
- Montez l'étagère supérieure (6) sur la deuxième paire de pattes (7). Serrez les vis à la main.
- Serrez fermement les vis avec un tournevis.
- Placez la table (4) sur les pattes (7).

Utilisation sans le support de table (fig. B3)

- Placez la table (4) sur une table stable et plate.

Montage de la rallonge de table (fig. C)

Avant de procéder, vous devez faire attention aux remarques suivantes :

- Ne posez pas de poids dépassant 3 kg sur la rallonge de table.
- Montez la rallonge de table (5) sur le côté de la table (4).
- Serrez fermement les pattes de fixation (8) avec les vis sur la table (4) à l'aide d'un tournevis.

Mise en marche et arrêt (fig. A)

L'appareil comporte un thermostat maintenant la plaque de grill à la température requise.

- Pour mettre l'appareil en marche, insérez la fiche secteur dans la prise murale.
- Tournez la molette du thermostat (1) sur la température requise. Le témoin de température (2) reste allumé tant que le thermostat chauffe les éléments chauffants. Le témoin de température (2) s'éteint dès que les éléments chauffants atteignent la température requise.
- Tant que l'appareil est sous tension, le témoin de température (2) est allumé. Il s'éteint à mesure que le thermostat allume puis éteint les éléments chauffants afin d'entretenir la température requise.
- Pour arrêter l'appareil, retirez la fiche secteur de la prise murale.

Réglage de la température (fig. A)

- Tournez la molette du thermostat (1) dans le sens horaire pour augmenter la température de la plaque de grill (3).
- Tournez la molette du thermostat (1) dans le sens anti-horaire pour réduire la température de la plaque de grill (3).

Conseils d'usage

- Préparez les ingrédients.
- Nettoyez la plaque de grill avec un chiffon humide.
- Placez l'appareil sur une surface plane et stable.
- Insérez la fiche secteur dans la prise murale.
- Tournez la molette du thermostat sur la température requise.
- Attendez 10 minutes pour que le témoin de température s'éteigne. La plaque de grill a atteint la température requise.
- Remarque : les petites portions sont plus faciles et plus rapides à griller ou à frire que celles plus grandes.
- Réglez le thermostat selon les ingrédients. Expérimentez les durées de cuisson et les températures requises pour obtenir les meilleurs résultats.
- Ne laissez pas les ustensiles métalliques toucher la plaque de grill afin d'éviter d'endommager le revêtement antiadhésif.

Nettoyage et entretien

Avant de procéder, vous devez faire attention aux remarques suivantes :

- Avant le nettoyage ou l'entretien, retirez la fiche secteur de la prise murale et attendez que l'appareil refroidisse.

Avant de procéder, nous souhaiterions que vous preniez connaissance des remarques suivantes :

- N'utilisez pas de produits de nettoyage agressifs ou abrasifs pour nettoyer l'appareil.
- Ne nettoyez pas l'appareil avec des objets coupants.

- Contrôlez régulièrement les éventuels dommages sur l'appareil.
- Nettoyez l'appareil après chaque utilisation :
 - Éliminez tous les résidus avec une serviette en papier.
 - Nettoyez la plaque de grill avec un chiffon humide. Séchez soigneusement la plaque de grill.
 - Nettoyez l'extérieur de l'appareil avec un chiffon humide. Séchez soigneusement l'appareil.
- Rangez l'appareil dans un endroit sec, hors de portée des enfants.

Clause de non responsabilité

Sous réserve de modifications ; les spécifications peuvent être modifiées sans préavis.

Herzlichen Glückwunsch!

Sie haben ein Princess Gerät erworben. Unser Ziel ist es, Qualitätsprodukte mit einem geschmackvollen Design zu einem erschwinglichen Preis anzubieten. Wir hoffen, dass Sie viele Jahre Gefallen an diesem Gerät finden.

Sicherheitsanweisungen

Das Gerät kann von Kindern ab 8 Jahren und von Personen mit einer körperlichen, sensorischen, geistigen oder motorischen Behinderung oder einem Mangel an Erfahrung und Kenntnissen verwendet werden, sofern diese Personen beaufsichtigt oder über den sicheren Gebrauch des Geräts unterrichtet wurden und die damit verbundenen Gefahren verstanden haben. Kinder dürfen mit dem Gerät nicht spielen. Die Reinigung und Wartung darf nur dann von Kindern durchgeführt werden, wenn sie älter als 8 Jahre sind und beaufsichtigt werden. Halten Sie das Gerät und das Netzkabel aus der Reichweite von Kindern, die jünger als 8 Jahre sind.

Allgemeine Sicherheit

- Lesen Sie das Handbuch vor dem Gebrauch genau durch. Bewahren Sie das Handbuch zur künftigen Bezugnahme auf.
- Verwenden Sie das Gerät und sein Zubehör nur für den Zweck, für den es konstruiert wurde. Verwenden Sie das Gerät und sein Zubehör nicht für Zwecke, die nicht in diesem Handbuch beschrieben sind.
- Verwenden Sie das Gerät nicht, wenn ein Teil oder Zubehör beschädigt oder defekt ist. Ist ein Teil oder Zubehör beschädigt oder defekt, muss es vom Hersteller oder einem autorisierten Reparaturbetrieb ausgetauscht werden.
- Verwenden Sie das Gerät nicht in der Nähe von Badewannen, Duschen, Bassins oder anderen Wasserbehältern.
- Tauchen Sie das Gerät niemals in Wasser oder andere Flüssigkeiten ein. Falls das Gerät in Wasser oder andere Flüssigkeiten eingetaucht wurde, nehmen Sie es nicht mit Ihren Händen heraus. Ziehen Sie sofort den Netzstecker aus der Wandsteckdose. Falls das Gerät in Wasser oder andere Flüssigkeiten eingetaucht wird, darf es nicht mehr verwendet werden.

Elektrische Sicherheit

- Vergewissern Sie sich vor dem Gebrauch stets, dass die Netzspannung mit der Spannung auf dem Typenschild des Geräts übereinstimmt.
- Schließen Sie das Gerät an eine geerdete Wandsteckdose an. Verwenden Sie nötigenfalls ein geerdetes Verlängerungskabel mit einem geeigneten Durchmesser (mindestens $3 \times 1,5 \text{ mm}^2$).
- Lassen Sie als zusätzliche Schutzmaßnahme einen Fehlerstromschutzschalter (FI-Schutzschalter) installieren, der einen Nenn-Fehlerstrom von 30 mA nicht überschreitet.
- Das Gerät ist nicht dafür ausgelegt, von einer externen Zeitschaltuhr oder einem Fernsteuersystem betrieben zu werden.
- Stellen Sie sicher, dass kein Wasser in die Steckkontakte des Netzkabels und in das Verlängerungskabel eindringen kann.
- Wickeln Sie das Netzkabel und das Verlängerungskabel stets vollständig ab.
- Vergewissern Sie sich, dass das Netzkabel nicht an der Kante einer Arbeitsplatte hängen bleibt und nicht versehentlich daran gezogen oder darüber gestolpert wird.
- Halten Sie das Netzkabel von Hitzequellen, Öl und scharfen Kanten fern.
- Kontrollieren Sie das Netzkabel und den Netzstecker regelmäßig auf Anzeichen von Beschädigung. Verwenden Sie das Gerät nicht, wenn das Netzkabel oder der Netzstecker beschädigt oder defekt ist. Ist das Netzkabel oder der Netzstecker beschädigt oder defekt, muss das Teil vom Hersteller oder einem autorisierten Reparaturbetrieb ausgetauscht werden.

- Ziehen Sie niemals am Netzkabel, um den Netzstecker aus der Wandsteckdose zu ziehen.
- Ziehen Sie den Netzstecker aus der Wandsteckdose, wenn das Gerät nicht gebraucht wird, sowie vor der Zerlegung bzw. dem Zusammenbau und vor der Reinigung und Wartung.

Sicherheitsanweisungen für den Table Chef

- Stellen Sie das Gerät auf eine stabile, flache Oberfläche.
- Stellen Sie das Gerät auf eine hitzebeständige und spritzgeschützte Oberfläche.
- Stellen Sie das Gerät nicht auf ein Kochfeld.
- Stellen Sie sicher, dass rund um das Gerät ausreichend Platz vorhanden ist, damit die Wärme entweichen kann und eine ausreichende Belüftung gewährleistet ist.
- Decken Sie das Gerät nicht ab.

Bevor Sie fortfahren, beachten Sie bitte unbedingt die folgenden Hinweise:

- Decken Sie die Grillplatte nicht mit Alufolie ab.
- Halten Sie das Gerät von Wärmequellen fern.
- Stellen Sie sicher, dass das Gerät nicht mit entzündlichem Material in Berührung kommt.
- Verwenden Sie keine Holzkohle oder ähnliche Brennstoffe.
- Betreiben Sie das Gerät nicht mit nassen Händen. Betreiben Sie das Gerät nicht barfuß.
- Vorsicht: Heißes Fett kann von der Grillplatte spritzen.
- Nehmen Sie sich vor Dampf oder Spritzern in Acht, wenn Sie Lebensmittel auf die heiße Grillplatte legen.
- Gießen Sie kein kaltes Wasser auf die heiße Grillplatte. Das Wasser erzeugt Spritzer und beschädigt die Grillplatte.
- Vorsicht vor heißen Teilen. Die mit einem Warnsymbol gekennzeichneten Flächen werden beim Gebrauch heiß. Die zugänglichen Oberflächen können beim Gebrauch sehr heiß werden. Die Außenfläche kann beim Gebrauch sehr heiß werden.

- Die Grillplatte wird beim Gebrauch sehr heiß. Berühren Sie die heiße Grillplatte nicht.
- Verwenden Sie Ofenhandschuhe, wenn Sie das Gerät während oder kurz nach dem Gebrauch berühren müssen.
- Verwenden Sie das Gerät nicht unter regnerischen Bedingungen. Verwenden Sie das Gerät nicht in feuchten Umgebungen.
- Verwenden Sie das Gerät nicht in der Nähe von Wasserbassins wie beispielsweise Teichen oder Schwimmbecken.
- Tauchen Sie das Gerät niemals in Wasser oder andere Flüssigkeiten ein. Falls das Gerät in Wasser oder andere Flüssigkeiten eingetaucht wurde, nehmen Sie es nicht mit Ihren Händen heraus. Ziehen Sie sofort den Netzstecker aus der Wandsteckdose. Falls das Gerät in Wasser oder andere Flüssigkeiten eingetaucht wird, darf es nicht mehr verwendet werden.
- Verwenden Sie kein Metallbesteck, um Schäden an der Antihafbeschichtung zu vermeiden.
- Bewegen Sie das Gerät nicht, so lange es eingeschaltet oder noch heiß ist. Ziehen Sie den Netzstecker aus der Wandsteckdose und warten Sie, bis das Gerät abgekühlt ist.
- Verwenden Sie das Gerät nicht in der Nähe von Vögeln (z.B. tropischen Vögeln wie Papageien). Die Grillplatte ist mit einer Antihafschicht basierend auf PTFE versehen. Beim Erhitzen kann die Beschichtung kleine Mengen Gase abgeben, die für Personen völlig harmlos sind. Das Nervensystem von Vögeln ist jedoch sehr empfindlich gegen diese Gase.
- Bewahren Sie das Gerät bei Nichtgebrauch an einem trockenen Ort auf. Vergewissern Sie sich, dass Kinder keinen Zugang zu den aufbewahrten Geräten haben.

Beschreibung (Abb. A)

Ihr 110412 Princess Table Chef wurde zum Braten und Grillen von Speisen ohne Verwendung von Fett konstruiert. Das Gerät ist mit einer Grillplatte mit Antihafbeschichtung ausgestattet. Das Gerät ist sowohl für die Verwendung im Innern als auch im Freien geeignet.

1. Thermostatregler
2. Temperaturanzeige
3. Grillplatte
4. Tisch
5. Tischverlängerung
6. Ablagegitter
7. Bein

Erster Gebrauch

- Reinigen Sie das Gerät. Siehe Abschnitt „Reinigung und Wartung“.
- Reinigen Sie die Grillplatte mit einem feuchten Tuch. Trocknen Sie die Grillplatte gründlich ab.

Zusammenbau (Abb. B)

Das Gerät kann sowohl mit Tischstütze als auch ohne Tischstütze verwendet werden.

Bevor Sie fortfahren, beachten Sie bitte unbedingt die folgenden Hinweise:

- Ziehen Sie vor dem Zusammenbau immer den Netzstecker aus der Wandsteckdose.

Verwendung mit Tischstütze (Abb. B1 & B2)

- Montieren Sie das untere Ablagegitter (6) an das erste Beinpaar (7). Ziehen Sie die Schrauben von Hand an.
- Montieren Sie das obere Ablagegitter (6) an das erste Beinpaar (7). Ziehen Sie die Schrauben von Hand an.
- Montieren Sie das untere Ablagegitter (6) an das zweite Beinpaar (7). Ziehen Sie die Schrauben von Hand an.
- Montieren Sie das obere Ablagegitter (6) an das zweite Beinpaar (7). Ziehen Sie die Schrauben von Hand an.
- Ziehen Sie die Schrauben mit einem Schraubendreher fest an.
- Setzen Sie den Tisch (4) auf die Beine (7).

Verwendung ohne Tischstütze (Abb. B3)

- Stellen Sie den Tisch (4) auf eine stabile ebene Tischplatte.

Montage der Tischverlängerung (Abb. C)

Bevor Sie fortfahren, beachten Sie bitte unbedingt die folgenden Hinweise:

- Die Tischverlängerung darf mit höchstens 3 kg belastet werden.
- Bringen Sie die Tischverlängerung (5) an der Seite des Tisches (4) an.
- Ziehen Sie die Befestigungen (8) mit den Schrauben mit einem Schraubendreher fest am Tisch (4) an.

Ein- und Ausschalten (Abb. A)

Das Gerät ist mit einem Thermostat ausgestattet, der die Grillplatte auf der gewünschten Temperatur hält.

- Stecken Sie den Netzstecker in die Wandsteckdose, um das Gerät einzuschalten.
- Drehen Sie den Thermostatregler (1), um die gewünschte Temperatur einzustellen. Die Temperaturanzeige (2) bleibt eingeschaltet, während der Thermostat die Heizelemente erhitzt. Die Temperaturanzeige (2) erlischt, sobald die Heizelemente die gewünschte Temperatur erreicht haben.
- Solange das Gerät eingeschaltet ist, leuchtet die Temperaturanzeige (2) auf und erlischt, wenn der Thermostat die Heizelemente ein- und ausschaltet, um die gewünschte Temperatur aufrechtzuerhalten.
- Ziehen Sie den Netzstecker aus der Wandsteckdose, um das Gerät auszuschalten.

Einstellen der Temperatur (Abb. A)

- Drehen Sie den Thermostatregler (1) im Uhrzeigersinn, um die Temperatur der Grillplatte (3) zu erhöhen.
- Drehen Sie den Thermostatregler (1) gegen den Uhrzeigersinn, um die Temperatur der Grillplatte (3) zu verringern.

Hinweise für den Gebrauch

- Bereiten Sie die Zutaten vor.
- Reinigen Sie die Grillplatte mit einem feuchten Tuch.
- Stellen Sie das Gerät auf eine stabile, flache Oberfläche.
- Stecken Sie den Netzstecker in die Wandsteckdose.

- Drehen Sie den Thermostatregler, um die gewünschte Temperatur einzustellen.
- Warten Sie 10 Minuten, bis die Temperaturanzeige erlischt. Die Grillplatte hat die gewünschte Temperatur erreicht.
- Hinweis: Kleine Stücke grillen und braten besser und schneller als große Stücke.
- Stellen Sie den Thermostat auf eine für die Zutaten geeignete Temperatur ein. Probieren Sie die für die besten Ergebnisse erforderliche Garzeit und Temperatur aus.
- Verwenden Sie kein Metallbesteck, um Schäden an der Antihafbeschichtung zu vermeiden.

Reinigung und Wartung

Bevor Sie fortfahren, beachten Sie bitte unbedingt die folgenden Hinweise:

- Ziehen Sie vor der Reinigung und Wartung stets den Netzstecker aus der Wandsteckdose und warten Sie, bis das Gerät abgekühlt ist.

Bevor Sie fortfahren, richten Sie bitte Ihre Aufmerksamkeit auf folgende Hinweise:

- Verwenden Sie keine aggressiven oder scheuernden Mittel, um das Gerät zu reinigen.
- Verwenden Sie keine scharfen Gegenstände, um das Gerät zu reinigen.
- Kontrollieren Sie das Gerät regelmäßig auf mögliche Schäden.
- Reinigen Sie das Gerät nach jedem Gebrauch:
 - Entfernen Sie etwaige Rückstände mit einem Papier-Küchentuch.
 - Reinigen Sie die Grillplatte mit einem feuchten Tuch. Trocknen Sie die Grillplatte gründlich ab.
 - Reinigen Sie das Äußere des Geräts mit einem feuchten Lappen. Trocknen Sie das Gerät gründlich ab.
- Bewahren Sie das Gerät bei Nichtgebrauch an einem trockenen und für Kinder unerreichbaren Ort auf.

Haftungsausschluss

Änderungen vorbehalten; die Daten können ohne Vorankündigung geändert werden.

¡Enhorabuena!

Ha adquirido un aparato Princess. Nuestro objetivo es suministrar productos de calidad con un diseño elegante a un precio asequible. Esperamos que disfrute de este aparato durante muchos años.

Instrucciones de seguridad

El aparato puede ser utilizado por niños a partir de los 8 años y por personas con una discapacidad física, sensorial, mental o motora, o que no tengan experiencia ni conocimientos, sin son supervisados o instruidos en el uso del aparato de forma segura y entienden los riesgos implicados. Los niños no pueden jugar con el aparato. Los niños no podrán realizar la limpieza ni el mantenimiento del aparato a menos que tengan más de 8 años y cuenten con supervisión. Mantenga el aparato y el cable eléctrico fuera del alcance de los niños menores de 8 años.

Seguridad general

- Lea detenidamente el manual antes del uso. Conserve el manual para consultas posteriores.
- Utilice el aparato y los accesorios únicamente para sus respectivos usos previstos. No utilice el aparato ni los accesorios para otros fines que los descritos en este manual.
- No utilice el aparato si hay alguna pieza o accesorio dañado o defectuoso. Si una pieza o un accesorio está dañado o es defectuoso, éste debe ser sustituido por el fabricante o un servicio técnico autorizado.
- No utilice el aparato cerca de bañeras, duchas, lavabos u otros recipientes que contengan agua.
- No sumerja el aparato en agua ni otros líquidos. Si el aparato se sumerge en agua u otros líquidos, no saque el aparato con las manos. Retire inmediatamente el enchufe eléctrico de la toma de pared. Si el aparato se sumerge en agua u otros líquidos, no vuelva a utilizarlo.

Seguridad eléctrica

- Antes del uso, compruebe siempre que la tensión de red sea la misma que se indica en la placa de características del aparato.
- Conecte el aparato a un enchufe con toma de tierra. En caso necesario, utilice un cable alargador con toma de tierra de un diámetro adecuado (al menos 3 x 1,5 mm²).
- Para una protección adicional, instale un dispositivo de corriente residual (DCR) con una corriente operativa residual nominal que no supere los 30 mA.
- El aparato no se ha diseñado para funcionar mediante un temporizador externo o un sistema de control remoto independiente.
- Asegúrese de que no pueda entrar agua en los enchufes de contacto del cable eléctrico y el cable alargador.
- Desenrolle siempre totalmente el cable eléctrico y el cable alargador.
- Asegúrese de que el cable eléctrico no cuelgue por encima del borde de una superficie de trabajo y pueda engancharse accidentalmente o tropezarse con él.
- Mantenga el cable eléctrico alejado del calor, del aceite y de las aristas vivas.
- Compruebe periódicamente el cable eléctrico y el enchufe eléctrico para ver si muestran señales de daños. No utilice el aparato si el cable eléctrico o el enchufe eléctrico está dañado o defectuoso. Si el cable eléctrico o el enchufe eléctrico está dañado o defectuoso, éste debe ser sustituido por el fabricante o un servicio técnico autorizado.
- No tire del cable eléctrico para desconectar el enchufe de la red eléctrica.
- Desconecte el enchufe de la red eléctrica cuando el aparato no esté en uso, antes del montaje o el desmontaje y antes de la limpieza y el mantenimiento.

Instrucciones de seguridad para Table Chef

- Coloque el aparato sobre una superficie estable y plana.
- Coloque el aparato sobre una superficie resistente al calor y a prueba de salpicaduras.
- No coloque el aparato sobre una placa de cocinado.
- Asegúrese de que haya suficiente espacio alrededor del aparato para permitir que el calor escape y ofrecer suficiente ventilación.
- No cubra el aparato.

Antes de continuar, es necesario que preste atención a las siguientes notas:

- No cubra la parrilla con papel de aluminio.
- Mantenga el aparato alejado de fuentes de calor.
- Asegúrese de que el aparato no entre en contacto con materiales inflamables.
- No utilice carbón ni combustibles similares.
- No utilice el aparato con las manos mojadas. No utilice el aparato si se encuentra descalzo.
- Atención: Puede salpicar grasa caliente de la parrilla.
- Tenga cuidado con el vapor y las salpicaduras al poner los alimentos en la parrilla caliente.
- No vierta agua fría en la parrilla caliente. El agua salpicará y provocará daños en la parrilla.
- Tenga cuidado con las piezas calientes. Las superficies marcadas con un símbolo de precaución de superficies calientes pueden calentarse durante el uso. Las superficies accesibles pueden calentarse cuando el aparato está funcionando. La superficie exterior puede calentarse cuando el aparato está funcionando.
- La parrilla se calienta mucho durante el uso. No toque la parrilla caliente.
- Utilice guantes de horno si necesita tocar el aparato durante el uso o inmediatamente después.
- No utilice el aparato en condiciones de lluvia. No utilice el aparato en entornos húmedos.
- No utilice el aparato cerca de lugares con agua, como estanques o piscinas.

- No sumerja el aparato en agua ni otros líquidos. Si el aparato se sumerge en agua u otros líquidos, no saque el aparato con las manos. Retire inmediatamente el enchufe eléctrico de la toma de pared. Si el aparato se sumerge en agua u otros líquidos, no vuelva a utilizarlo.
- No toque el revestimiento antiadherente de la parrilla con utensilios metálicos para evitar daños.
- No mueva el aparato mientras esté encendido o aún esté caliente. Retire el enchufe eléctrico de la toma de pared y espere hasta que se haya enfriado el aparato.
- No utilice el aparato cerca de pájaros (p. ej. pájaros tropicales como loros). La parrilla está acabada con un revestimiento antiadherente con base de PTFE. Al calentarse, el revestimiento puede liberar pequeñas cantidades de gases que son totalmente inocuos para las personas. No obstante, el sistema nervioso de los pájaros es extremadamente sensible a estos gases.
- Almacene el aparato en un lugar seco cuando no lo utilice. Asegúrese de que los niños no tengan acceso a los aparatos almacenados.

Descripción (fig. A)

El Table Chef 110412 Princess se ha diseñado para freír o hacer al grill alimentos sin utilizar grasa. El aparato está equipado con una parrilla con revestimiento antiadherente. El aparato es adecuado para el uso en interior y en exterior.

1. Rueda del termostato
2. Indicador de temperatura
3. Parrilla
4. Mesa
5. Extensión de mesa
6. Rejilla de base
7. Pata

Uso inicial

- Limpie el aparato. Consulte la sección „Limpieza y mantenimiento“.
- Limpie la parrilla con un paño húmedo. Seque bien la parrilla.

Montaje (fig. B)

El aparato puede utilizarse con el soporte de mesa o sin el soporte de mesa.

Antes de continuar, es necesario que preste atención a las siguientes notas:

- Antes del montaje, retire siempre el enchufe eléctrico de la toma de pared.

Uso con el soporte de mesa (fig. B1 & B2)

- Monte la rejilla de base inferior (6) en el primer par de patas (7). Apriete manualmente los tornillos.
- Monte la rejilla de base superior (6) en el primer par de patas (7). Apriete manualmente los tornillos.
- Monte la rejilla de base inferior (6) en el segundo par de patas (7). Apriete manualmente los tornillos.
- Monte la rejilla de base superior (6) en el segundo par de patas (7). Apriete manualmente los tornillos.
- Apriete firmemente los tornillos con un destornillador.
- Coloque la mesa (4) sobre las patas (7).

Uso sin el soporte de mesa (fig. B3)

- Coloque la mesa (4) sobre una encimera estable y plana.

Montaje de la extensión de la mesa (fig. C)

Antes de continuar, es necesario que preste atención a las siguientes notas:

- No ponga pesos superiores a 3 kg en la extensión de la mesa.
- Monte la extensión de la mesa (5) en el lateral de la mesa (4).
- Apriete firmemente los soportes (8) con los tornillos a la mesa (4) con ayuda de un destornillador.

Encendido y apagado (fig. A)

El aparato está equipado con un termostato que mantiene la parrilla a la temperatura deseada.

- Para encender el aparato, inserte el enchufe eléctrico en la toma de pared.

- Gire la rueda del termostato (1) para ajustar la temperatura deseada. El indicador de temperatura (2) permanece encendido mientras el termostato calienta los elementos calefactores. El indicador de temperatura (2) se apaga cuando los elementos calefactores han alcanzado la temperatura deseada.
- Mientras el aparato está encendido, el indicador de temperatura (2) se enciende y se apaga cuando el termostato enciende y apaga los elementos calefactores para mantener la temperatura deseada.
- Para apagar el aparato, retire el enchufe eléctrico de la toma de pared.

Ajuste de la temperatura (fig. A)

- Gire la rueda del termostato (1) en sentido horario para aumentar la temperatura de la parrilla (3).
- Gire la rueda del termostato (1) en sentido antihorario para disminuir la temperatura de la parrilla (3).

Consejos de uso

- Prepare los ingredientes.
- Limpie la parrilla con un paño húmedo.
- Coloque el aparato sobre una superficie estable y plana.
- Inserte el enchufe eléctrico en la toma de pared.
- Gire la rueda del termostato para ajustar la temperatura deseada.
- Espere 10 minutos hasta que se apague el indicador de temperatura. La parrilla ha alcanzado la temperatura deseada.
- Nota: Los alimentos de menor tamaño se asarán o freirán mejor y más rápido que los de mayor tamaño.
- Ajuste el termostato en función de los ingredientes. Experimente con el tiempo de cocinado y la temperatura deseados para lograr los mejores resultados.
- No toque el revestimiento antiadherente de la parrilla con utensilios metálicos para evitar daños.

Limpieza y mantenimiento

Antes de continuar, es necesario que preste atención a las siguientes notas:

- Antes de la limpieza o el mantenimiento, retire el enchufe eléctrico de la toma de pared y espere hasta que se haya enfriado el aparato.

Antes de continuar, nos gustaría que centre su atención en las siguientes notas:

- No utilice productos de limpieza agresivos o abrasivos para limpiar el aparato.
- No utilice objetos afilados para limpiar el aparato.
- Compruebe periódicamente si el aparato presenta algún daño.
- Limpie el aparato después de cada uso:
 - Elimine los residuos con un papel de cocina.
 - Limpie la parrilla con un paño húmedo. Seque bien la parrilla.
 - Limpie el exterior del aparato con un paño húmedo. Seque bien el aparato.
- Almacene el aparato en un lugar, fuera del alcance de los niños.

Descargo de responsabilidad

Sujeto a cambios; las especificaciones pueden modificarse sin previo aviso.

Congratulazioni!

Avete acquistato un apparecchio Princess. Il nostro scopo è quello di fornire prodotti di qualità con un design gradevole, ad un prezzo interessante. Ci auguriamo che possiate usufruire di questo apparecchio per molti anni a venire.

Istruzioni per la sicurezza

L'apparecchio può essere utilizzato da bambini di almeno 8 anni e da persone con ridotte capacità fisiche, sensoriali, mentali o motorie oppure senza la necessaria pratica ed esperienza sotto la supervisione di un adulto o dopo aver ricevuto adeguate istruzioni sull'uso in sicurezza dell'apparecchio e aver compreso i possibili rischi. I bambini non devono giocare con l'apparecchio. I bambini non devono eseguire interventi di manutenzione e pulizia almeno che non abbiano più di 8 anni e non siano controllati. Tenere l'apparecchio e il cavo di alimentazione fuori dalla portata di bambini di età inferiore agli 8 anni.

Sicurezza generale

- Leggere attentamente il manuale prima dell'uso. Conservare il manuale per future consultazioni.
- Utilizzare l'apparecchio e gli accessori esclusivamente per gli scopi previsti. Non utilizzare l'apparecchio e gli accessori per scopi diversi da quelli descritti nel manuale.
- Non usare l'apparecchio se presenta parti o accessori danneggiati o difettosi. Se una parte o un accessorio sono danneggiati o difettosi, devono essere sostituiti dal fabbricante o da un centro di assistenza autorizzato.
- Non usare l'apparecchio in prossimità di vasche da bagno, docce, bacinelle o altri recipienti contenenti acqua.
- Non immergere l'apparecchio in acqua o in altri liquidi. Se l'apparecchio viene immerso in acqua o in altri liquidi, non rimuovere l'apparecchio con le mani. Rimuovere immediatamente la spina di alimentazione dalla presa a parete. Se l'apparecchio viene immerso in acqua o altri liquidi, non riutilizzare l'apparecchio.

Sicurezza elettrica

- Prima dell'uso, verificare sempre che la tensione di rete corrisponda alla tensione riportata sulla targhetta nominale dell'apparecchio.
- Collegare l'apparecchio a una presa a parete dotata di messa a terra. Se necessario, utilizzate un cavo di prolunga con conduttore di messa a terra di diametro adatto (almeno 3 x 1,5 mm²).
- Come ulteriore protezione, installare un interruttore differenziale (RCD) con una corrente residua di funzionamento nominale non superiore a 30 mA.
- L'apparecchio non è previsto per essere azionato mediante timer esterno o telecomando.
- Verificare che l'acqua non penetri negli spinotti del cavo di alimentazione e del cavo di prolunga.
- Srotolare sempre completamente il cavo di alimentazione e il cavo di prolunga.
- Verificare che il cavo di alimentazione non rimanga impigliato nel bordo di sporgenze o ripiani e non possa costituire fonte di rischio di incidenti o cadute.
- Tenere il cavo di alimentazione lontano da fonti di calore, olio e spigoli taglienti.
- Controllare regolarmente l'eventuale presenza di danni sul cavo e sulla spina di alimentazione. Non usare l'apparecchio se il cavo di alimentazione o la spina sono danneggiati o difettosi. Se il cavo di alimentazione o la spina sono danneggiati o difettosi, devono essere sostituiti dal fabbricante o da un centro di assistenza autorizzato.
- Per scollegare la spina di alimentazione elettrica, non tirare mai il cavo di alimentazione.

- Se l'apparecchio non viene utilizzato, prima di eseguire operazioni di montaggio o smontaggio e prima di effettuare interventi di pulizia e manutenzione, scollegare sempre la spina dalla rete di alimentazione elettrica.

Istruzioni di sicurezza per il Table Chef

- Collocare l'apparecchio su una superficie uniforme e stabile.
- Collocare l'apparecchio su una superficie resistente al calore e agli schizzi.
- Non collocare l'apparecchio su un piano di cottura.
- Verificare che attorno all'apparecchio vi sia sufficiente spazio per consentire la fuoriuscita del calore e fornire un'adeguata ventilazione.
- Non coprire l'apparecchio.

Prima di procedere, è necessario porre attenzione alle seguenti note:

- Non coprire la piastra grill con un foglio di alluminio.
- Tenere l'apparecchio a distanza dalle superfici calde.
- Verificare che l'apparecchio non entri in contatto con materiale infiammabile.
- Non utilizzare carbone o combustibili analoghi.
- Non usare l'apparecchio con le mani bagnate. Non azionare l'apparecchio a piedi nudi.
- Attenzione: Il grasso caldo può schizzare dalla piastra grill.
- Quando si colloca il cibo sulla piastra grill calda, fare attenzione a schizzi e getti di vapore.
- Non versare acqua sulla piastra grill calda. L'acqua potrebbe schizzare e danneggiare la piastra grill.
- Porre attenzione alle parti riscaldate. Le superfici contrassegnate con un simbolo di attenzione per superfici calde sono soggette a riscaldarsi durante l'uso. Quando l'apparecchio è in funzione le superfici accessibili possono diventare molto calde. Quando l'apparecchio è in funzione la superficie esterna può diventare molto calda.
- Durante l'uso la piastra grill diventa molto calda. Non toccare la piastra grill calda.

- Qualora fosse necessario toccare l'apparecchio durante o poco tempo dopo l'uso utilizzare dei guanti da forno.
- Non utilizzare l'apparecchio in condizioni di pioggia. Non utilizzare l'apparecchio in ambienti umidi.
- Non utilizzare l'apparecchio vicino a bacini d'acqua, quali laghetti o piscine.
- Non immergere l'apparecchio in acqua o in altri liquidi. Se l'apparecchio viene immerso in acqua o in altri liquidi, non rimuovere l'apparecchio con le mani. Rimuovere immediatamente la spina di alimentazione dalla presa a parete. Se l'apparecchio viene immerso in acqua o altri liquidi, non riutilizzare l'apparecchio.
- Non toccare la piastra grill con posate di metallo per evitare danni al rivestimento antiaderente.
- Non spostare l'apparecchio mentre è acceso o ancora caldo. Rimuovere la spina di alimentazione dalla presa a parete e attendere che l'apparecchio si raffreddi.
- Non utilizzare l'apparecchio vicino a uccelli (ad es. uccelli tropicali come pappagalli). La piastra grill è dotata di un rivestimento antiaderente a base di PTFE. Dopo il riscaldamento il rivestimento potrebbe rilasciare piccole quantità di gas completamente innocui per le persone. Tuttavia, il sistema nervoso degli uccelli è estremamente sensibile a tali gas.
- Riporre l'apparecchio in un luogo asciutto quando non viene utilizzato. Assicurarsi che i bambini non abbiano accesso agli apparecchi riposti.

Descrizione (fig. A)

Il Table Chef 110412 Princess è stato progettato per friggere o grigliare cibi senza uso di grassi. L'apparecchio è dotato di una piastra grill con rivestimento antiaderente. L'apparecchio è adatto per l'uso al coperto e all'aperto.

1. Quadrante del termostato
2. Spia della temperatura
3. Piastra grill
4. Piano
5. Prolunga del piano
6. Rastrelliera della base
7. Gambe

Primo utilizzo

- Pulire l'apparecchio. Consultare la sezione „Pulizia e manutenzione“.
- Pulire la piastra grill con un panno umido. Asciugare a fondo la piastra grill.

Montaggio (fig. B)

L'apparecchio può essere utilizzato sia con supporto del piano che senza supporto del piano.

Prima di procedere, è necessario porre attenzione alle seguenti note:

- Prima del montaggio, rimuovere sempre la spina di alimentazione dalla presa a parete.

Utilizzo con il supporto del piano (fig. B1 & B2)

- Installare la rastrelliera inferiore di base (6) sulla prima coppia di gambe (7). Serrare manualmente le viti.
- Installare la rastrelliera superiore di base (6) sulla prima coppia di gambe (7). Serrare manualmente le viti.
- Installare la rastrelliera inferiore di base (6) sulla seconda coppia di gambe (7). Serrare manualmente le viti.
- Installare la rastrelliera superiore di base (6) sulla seconda coppia di gambe (7). Serrare manualmente le viti.
- Utilizzando un cacciavite serrare saldamente le viti.
- Collocare il piano (4) sulle gambe (7).

Utilizzo senza supporto del piano (fig. B3)

- Collocare il piano (4) su una superficie piatta e stabile.

Montaggio della prolunga del piano (fig. C)

Prima di procedere, è necessario porre attenzione alle seguenti note:

- Non collocare pesi superiori a 3 kg sulla prolunga del piano.
- Montare la prolunga del piano (5) sul lato del piano (4).
- Utilizzando un cacciavite, serrare saldamente le staffe (8) mediante le viti sul piano (4).

Accensione e spegnimento (fig. A)

L'apparecchio è dotato di un termostato che mantiene la piastra grill alla temperatura desiderata.

- Per accendere l'apparecchio, inserire la spina di alimentazione nella presa a parete.
- Ruotare il quadrante del termostato (1) per impostare la temperatura desiderata. La spia della temperatura (2) rimane accesa mentre il termostato scalda gli elementi riscaldanti. Una volta che gli elementi riscaldanti hanno raggiunto la temperatura richiesta, la spia della temperatura (2) si spegne.
- Mentre l'apparecchio è acceso, la spia della temperatura (2) si illumina e si spegne quando il termostato accende e spegne gli elementi riscaldanti per mantenere la temperatura richiesta.
- Per spegnere l'apparecchio, rimuovere la spina di alimentazione dalla presa a parete.

Impostazione della temperatura (fig. A)

- Per aumentare la temperatura della piastra grill (3), ruotare in senso orario il quadrante del termostato (1).
- Per ridurre la temperatura della piastra grill (3), ruotare in senso antiorario il quadrante del termostato (1).

Suggerimenti per l'uso

- Preparare gli ingredienti.
- Pulire la piastra grill con un panno umido.
- Collocare l'apparecchio su una superficie uniforme e stabile.
- Inserire la spina di alimentazione nella presa a parete.
- Ruotare il quadrante del termostato per impostare la temperatura desiderata.
- Attendere 10 minuti fino allo spegnimento della spia della temperatura. La piastra grill ha raggiunto la temperatura richiesta.
- Nota: Pezzi piccoli arrosteranno o friggeranno meglio e più rapidamente rispetto ai pezzi grossi.
- Impostare il termostato in base agli ingredienti. Per ottenere risultati migliori fare delle prove con i tempi di cottura necessari e la temperatura richiesta.

-
- Non toccare la piastra grill con posate di metallo per evitare danni al rivestimento antiaderente.

Pulizia e manutenzione

Prima di procedere, è necessario porre attenzione alle seguenti note:

- Prima di eseguire interventi di pulizia e manutenzione, rimuovere la spina di alimentazione dalla presa a parete e attendere che l'apparecchio si raffreddi.

Prima di procedere, si prega di porre attenzione alle seguenti note:

- Per pulire l'apparecchio non utilizzare detergenti aggressivi o abrasivi.
 - Non utilizzare oggetti affilati per pulire l'apparecchio.
-
- Controllare l'apparecchio a intervalli regolari, verificando che non sia danneggiato.
 - Pulire l'apparecchio dopo ogni uso:
 - Con un asciugamano di carta rimuovere tutti i residui.
 - Pulire la piastra grill con un panno umido. Asciugare a fondo la piastra grill.
 - Pulire l'esterno dell'apparecchio con un panno umido. Asciugare a fondo l'apparecchio.
 - Riporre l'apparecchio in un luogo asciutto, fuori dalla portata dei bambini.

Clausola di esclusione della responsabilità

Soggetto a modifica; le specifiche possono subire variazioni senza preavviso.



Gratulerar!

Du har valt en apparat från Princess. Vårt mål är att kunna erbjuda kvalitetsprodukter med en smakfull design till ett överkomligt pris. Vi hoppas att du kommer att ha glädje av denna produkt i många år.

Säkerhetsanvisningar

Apparaten kan användas av barn från och med 8 års ålder och av personer med ett fysiskt, sensoriskt, mentalt eller motoriskt handicap, eller bris på erfarenhet och kunskap om de övervakas eller instrueras om hur apparaten ska användas på ett säkert sätt och förstår de risker som kan uppkomma. Barn får inte leka med apparaten. Rengöring och underhåll får inte utföras av barn såvida de inte är äldre än 8 år och övervakas. Håll apparaten och nätkabeln utom räckhåll för barn som är yngre än 8 år.

Allmän säkerhet

- Läs noggrant igenom handboken före användning. Behåll handboken för framtida behov.
- Använd bara apparaten och tillbehören för de avsedda ändamålen. Använd inte apparaten och tillbehören för andra syften än de som beskrivs i handboken.
- Använd inte apparaten om någon del eller tillbehör är skadat eller defekt. Om någon del eller tillbehör är skadat eller defekt, måste den bytas av tillverkaren eller behörig serviceverkstad.
- Använd inte apparaten nära badkar, duschar, bassänger eller andra kärl som innehåller vatten.
- Sänk inte ned apparaten i vatten eller någon annan vätska. Om apparaten hamnar i vatten eller någon annan vätska får inte apparaten tas bort med händerna.

Dra omedelbart ut nätkontakten från vägguttaget. Om apparaten hamnar under vatten eller någon annan vätska får den inte användas igen.

El-säkerhet

- Före användning, kontrollera alltid att spänningen i det använda nätuttaget överensstämmer med den som anges på märkplåten.
- Anslut apparaten till ett jordat vägguttag. Om nödvändigt, använd en jordad förlängningskabel med lämplig diameter (minst 3 x 1,5 mm²).
- För ytterligare skydd, installera en jordfelsbrytare med en nominell felström som inte överskrider 30 mA.
- Apparaten är inte avsedd att användas med hjälp av en yttre timer eller separat fjärrstyrningssystem.
- Kontrollera att vatten inte kan komma in i kontaktstiften på nätkabeln eller förlängningskabeln.
- Nysta alltid upp nätkabeln och förlängningskabeln helt.
- Kontrollera att nätkabeln inte hänger över en bordskant och att den inte kan fastna av misstag eller trampas på.
- Håll nätkabeln borta från hetta, olja och skarpa kanter.
- Kontrollera regelbundet nätkabeln och nätkontakten med avseende på tecken på skador. Använd inte apparaten om nätkabeln eller nätkontakten är skadad eller defekt. Om nätkabeln eller nätkontakten är skadad eller defekt, måste den bytas av tillverkaren eller behörig serviceverkstad.
- Dra aldrig i nätkabeln när du ska lossa nätkontakten från nätuttaget.
- Lossa nätkontakten från nätuttaget när apparaten inte används, före montering eller demontering och före rengöring och underhåll.

Säkerhetsanvisningar för Table Chef

- Placera apparaten på ett plant och stabilt underlag.
- Placera apparaten på ett värmebeständigt och vattensäkert underlag.
- Placera inte apparaten på en spishäll.

- Kontrollera att det finns tillräckligt med fritt utrymme runt apparaten så att värmen kan ledas bort och ge tillräcklig ventilation.
- Täck inte över apparaten.

Innan du börjar, ber vi dig att mycket noga beakta följande detaljer:

- Täck inte över grillplattan med aluminiumfolie.
- Håll apparaten borta från värmekällor.
- Kontrollera att apparaten inte kommer i kontakt med lättantändliga material.
- Använd inte träkol eller liknande antändbara bränslen.
- Använd inte apparaten om händerna är våta. Använd inte apparaten om du är barfota.
- Försiktig: Hett fett kan stänka upp från grillplattan.
- Se upp för ånga och stänk när livsmedel läggs på den heta grillplattan.
- Håll inte kallt vatten på den heta grillplattan. Vattnet kommer då att stänka och skada grillplattan.
- Akta dig för heta delar. Ytor som är märkta med en varningssymbol för heta ytor riskerar att bli heta vid användning. Den åtkomliga ytan kan bli het när apparaten används. Den yttre ytan kan bli het när apparaten används.
- Grillplattan blir mycket het när den används. Vidrör inte den heta grillplattan.
- Använd handskar om du måste vidröra apparaten under eller strax efter användning.
- Använd inte apparaten om det regnar på den. Använd inte apparaten i fuktiga miljöer.
- Använd inte apparaten nära bassänger, som t.ex. dammar eller swimmingpooler.
- Sänk inte ned apparaten i vatten eller någon annan vätska. Om apparaten hamnar i vatten eller någon annan vätska får inte apparaten tas bort med händerna. Dra omedelbart ut nätkontakten från vägguttaget. Om apparaten hamnar under vatten eller någon annan vätska får den inte användas igen.
- Vidrör inte beläggningen som skyddar mot vidhäftning med metallredskap, det kan skada beläggningen.

- Flytta inte apparaten medan den är påslagen eller fortfarande varm. Dra ut nätkontakten från vägguttaget och vänta tills apparaten har svalnat.
- Använd inte apparaten i närheten av fåglar (t.ex. tropiska fåglar som papegojor). Grillplattan har en beläggning, baserad på PTFE, som skyddar mot vidhäftning. Vid uppvärmning avger denna beläggning små mängder gas som är helt ofarliga för människor. Fåglars nervsystem är dock extremt känsliga för dessa gaser.
- Förvara apparaten på en torr plats när den inte används. Se till att barn inte kommer åt förvarade apparater.

Beskrivning (fig. A)

Denna 110412 Princess Table Chef har konstruerats för stekning eller grillning av livsmedel utan användning av fett. Apparaten är försedd med en grillplatta med en icke vidhäftande beläggning. Apparaten kan användas både inomhus och utomhus.

1. Termostatratt
2. Temperaturindikator
3. Grillplatta
4. Bord
5. Förlängningsbord
6. Bashylla
7. Ben

Första användningen

- Rengöra apparaten. Se avsnittet „Rengöring och underhåll“.
- Rengör grillplattan med en fuktig trasa. Torka grillplattan noggrant.

Montering (fig. B)

Apparaten kan användas både med bordsstödet och utan bordsstödet.

Innan du börjar, ber vi dig att mycket noga beakta följande detaljer:

- Dra alltid ut nätkontakten från vägguttaget innan apparaten monteras.

Användning med bordsstödet (fig. B1 & B2)

- Montera den undre bashyllan (6) på det första paret ben (7). Dra åt skruvarna för hand.
- Montera den övre bashyllan (6) på det första paret ben (7). Dra åt skruvarna för hand.
- Montera den undre bashyllan (6) på det andra paret ben (7). Dra åt skruvarna för hand.
- Montera den övre bashyllan (6) på det andra paret ben (7). Dra åt skruvarna för hand.
- Dra åt alla skruvarna ordentligt med hjälp av en skruvmejsel.
- Placera bordet (4) på benen (7).

Användning utan bordsstödet (fig. B3)

- Placera bordet (4) på en plan och stabil bordsskiva.

Montering av förlängningsbordet (fig. C)

Innan du börjar, ber vi dig att mycket noga beakta följande detaljer:

- Placera inte vikter på mer än 3 kg på förlängningsbordet.
- Montera förlängningsbordet (5) på sidan av bordet (4).
- Dra åt hållarna (8) med skruvarna i bordet (4) med hjälp av en skruvmejsel.

På- och avslagning (fig. A)

Apparaten är utrustad med en termostat som håller grillplattan på önskad temperatur.

- Sätt på apparaten genom att sätta in nätkontakten i vägguttaget.
- Vrid termostatratten (1) till önskad temperatur. Temperaturindikatorn (2) är tänd medan termostaten värmer upp värmeelementen. Temperaturindikatorn (2) slocknar när värmeelementen når önskad temperatur.
- Medan apparaten är på kommer temperaturindikatorn (2) att tändas och släckas när termostaten sätter på och stänger av värmeelementen för att upprätthålla önskad temperatur.
- Stäng av apparaten genom att dra ut nätkontakten från vägguttaget.

Inställning av temperaturen (fig. A)

- Vrid termostatratten (1) medurs för att höja grillplattans (3) temperatur.
- Vrid termostatratten (1) moturs för att sänka grillplattans (3) temperatur.

Tips för användning

- Förbered ingredienserna.
- Rengör grillplattan med en fuktig trasa.
- Placera apparaten på ett plant och stabilt underlag.
- Anslut nätkontakten till vägguttaget.
- Vrid termostatratten till önskad temperatur.
- Vänta cirka 10 minuter tills temperaturindikatorn slocknar. Grillplattan har uppnått önskad temperatur.
- Obs: Små bitar grillas eller steks snabbare än större bitar.
- Ställ in termostaten så att den passar till ingredienserna. Experimentera med tillagningstiden och temperaturen för att uppnå bästa resultat.
- Vidrör inte beläggningen som skyddar mot vidhäftning med metallredskap, det kan skada beläggningen.

Rengöring och underhåll

Innan du börjar, ber vi dig att mycket noga beakta följande detaljer:

- Före rengöring eller underhåll, dra ut nätkontakten från vägguttaget och vänta tills apparaten har svalnat.

Innan du börjar, ber vi dig att beakta följande detaljer:

- Använd inte aggressiva eller slipande rengöringsmedel vid rengöring av apparaten.
- Använd inte vassa föremål vid rengöring av apparaten.
- Kontrollera apparaten regelbundet med avseende på eventuella skador.
- Rengör apparaten efter varje användning:
 - Ta bort eventuella rester med hushållspapper.
 - Rengör grillplattan med en fuktig trasa. Torka grillplattan noggrant.
 - Rengör apparatens utsida med en fuktig trasa. Torka av apparaten noggrant.

-
- Förvara apparaten på en torr plats, utom räckhåll för barn.

Friskrivning

Specifikationer kan bli föremål för ändringar utan föregående meddelande.

Tillykke!

Du har købt et Princess apparat. Vi bestræber os på at levere kvalitetsprodukter med et stilfuldt design til en overkommelig pris. Vi håber, du vil få glæde af dette apparat i mange år.

Sikkerhedsinstruktioner

Apparatet kan anvendes af børn på 8 år og opefter samt personer med fysiske, sansemæssige, mentale eller motoriske handicaps eller mangel på erfaring eller viden vedrørende anvendelsen, hvis de overvåges eller instrueres i brugen af apparatet på en sikker måde samt forstår de medfølgende risici. Børn må ikke lege med apparatet. Rengøring og vedligeholdelse må ikke foretages af børn, medmindre de er over 8 år og overvåges. Hold apparatet og netledningen uden for børn under 8 års rækkevidde.

Generel sikkerhed

- Læs brugsanvisningen omhyggeligt før brug. Opbevar brugsanvisningen til senere brug.
- Brug kun apparatet og tilbehøret til de tiltænkte formål. Brug ikke apparatet og tilbehøret til andre formål end de i brugsanvisningen beskrevne.
- Brug ikke apparatet, hvis nogen dele eller noget tilbehør er beskadiget eller defekt. Hvis en del eller noget tilbehør er beskadiget eller defekt, skal det udskiftes af producenten eller en autoriseret reparatør.
- Undlad at anvende apparatet nær badekar, brusere, vaske eller andre beholdere, som indeholder vand.
- Sænk ikke apparatet ned i vand eller andre væsker. Hvis apparatet er sænket ned i vand eller andre væsker, fjern ikke apparatet med hænderne. Tag straks netstikket ud af stikkontakten. Hvis apparatet er sænket ned i vand eller andre væsker, bør det ikke anvendes igen.

Elektrisk sikkerhed

- Før brug skal det altid kontrolleres, at strømspændingen svarer til spændingen på apparatets typeskilt.
- Tilslut apparatet til en stikkontakt med jordforbindelse. Om nødvendigt kan en forlængerledning med jordforbindelse, og en passende diameter (mindst $3 \times 1,5 \text{ mm}^2$) anvendes.
- For yderligere beskyttelse så monter en reststrømafbryder (RCD) med en nominal reststrøm, som ikke overstiger 30 mA.
- Apparatet er ikke beregnet til brug med ekstern timer eller et separat fjernbetjeningssystem.
- Sørg for, at der ikke kan komme vand ind i netledningen og forlængerledningen.
- Rul altid netledningen og forlængerledningen helt ud.
- Sørg for, at netledningen ikke hænger over kanten af bordpladen, og at den ikke sætter sig i klemme eller bliver snublet over.
- Hold netledningen væk fra varme, olie og skarpe kanter.
- Kontroller med mellemrum netledningen og netstikket for tegn på beskadigelse. Brug ikke apparatet, hvis netledningen eller netstikket er beskadiget eller defekt. Hvis netledningen eller netstikket er beskadiget eller defekt, skal det udskiftes af producenten eller en autoriseret reparatør.
- Træk ikke i netledningen for at koble netstikket fra strømforsyningen.
- Når apparatet ikke anvendes, skal netstikket tages ud af strømforsyningen, inden det monteres eller afmonteres, og inden det rengøres og vedligeholdes.

Sikkerhedsinstruktioner for Table Chef

- Sæt apparatet på en stabil flad overflade.
- Sæt apparatet på en varmeafvisende og vandafvisende overflade.
- Anbring ikke apparatet på en varmeplade.
- Sørg for, at der er tilstrækkelig plads rundt om apparatet, så den varme luft kan slippe ud og give tilstrækkelig ventilation.
- Undlad at dække apparatet til.

Før du fortsætter, skal du være opmærksom på følgende noter:

- Dæk ikke grillpladen til med aluminiumsfolie.

- Hold apparatet væk fra varmekilder.
- Sørg for, at apparatet ikke kommer i kontakt med letantændelige materialer.
- Brug aldrig kul eller lignende brændstoffer.
- Apparatet må ikke betjenes med våde hænder. Apparatet må ikke betjenes, hvis du er barfodet.
- Forsigtig: Der kan sprøjte varm fedt op fra grillpladen.
- Pas på damp og stænk, når du lægger mad på den varme grillplade.
- Hæld aldrig koldt vand på den varme grillplade. Vandet vil sprøjte og beskadige grillpladen.
- Vær opmærksom på varme dele. De overflader, som er markeret med et advarselssymbol, kan blive varme under brugen. De tilgængelige overflader kan blive varme, når apparatet er i brug. Den ydre overflade kan blive varm, når apparatet er i brug.
- Grillpladen bliver meget varm under brug. Undgå at berøre den varme grillplade.
- Brug ovenvanter, hvis du får brug for at røre ved apparatet under eller kort efter brugen.
- Brug ikke apparatet i regnvej. Brug ikke apparatet i fugtige omgivelser.
- Brug ikke apparatet nær vandbassiner såsom damme eller swimming pools.
- Sænk ikke apparatet ned i vand eller andre væsker. Hvis apparatet er sænket ned i vand eller andre væsker, fjern ikke apparatet med hænderne. Tag straks netstikket ud af stikkontakten. Hvis apparatet er sænket ned i vand eller andre væsker, bør det ikke anvendes igen.
- Lad ikke metalredskaber berøre grillpladen for at undgå at beskadige non-stick-overfladen.
- Flyt ikke apparatet, mens det er tændt eller stadig er varmt. Fjern netstikket fra stikkontakten og vent, indtil apparatet er kølet af.

- Brug ikke apparatet tæt på fugle (f. eks. tropiske fugle såsom papegøjer). Grillpladen har en non-stick-overflade baseret på PTFE. Ved opvarmning kan overfladen afgive små mængder gasser, som er helt harmløse for mennesker. Fugles nervesystem er dog ekstremt følsomme over for sådanne gasser.
- Når apparatet ikke anvendes, skal det opbevares på et tørt sted. Sørg for, at børn ikke har adgang til opbevarede apparater.

Beskrivelse (fig. A)

Din 110412 Princess Table Chef er beregnet til stegning eller grillning af mad uden anvendelse af fedt. Dette apparat er udstyret med en grillplade med non-stick-overflade. Apparatet er både beregnet til indendørs og udendørs brug.

1. Termostatskive
2. Temperaturindikator
3. Grillplade
4. Bord
5. Forlængerbord
6. Basehylde
7. Ben

Indledende brug

- Rengør apparatet. Se afsnittet „Rengøring og vedligeholdelse“.
- Rengør grillpladen med en fugtig klud. Tør grillpladen godt.

Montering (fig. B)

Apparatet kan anvendes både med bordstøtte og uden bordstøtte.

Før du fortsætter, skal du være opmærksom på følgende noter:

- Fjern altid netstikket fra stikkontakten før montering.

Anvendelse med bordstøtte (fig. B1 & B2)

- Monter den underste basehylde (6) på de første par ben (7). Spænd skrueerne med hånden.

- Monter den øverste basehylde (6) på de første par ben (7). Spænd skruerne med hånden.
- Monter den underste basehylde (6) på de næste par ben (7). Spænd skruerne med hånden.
- Monter den øverste basehylde (6) på de næste par ben (7). Spænd skruerne med hånden.
- Stram skruerne grundigt ved hjælp af en skruetrækker.
- Placer bordet (4) på benene (7).

Anvendelse uden bordstøtte (fig. B3)

- Placer bordet (4) på en stabil og flad bordplade.

Montering af forlængerbordet (fig. C)

Før du fortsætter, skal du være opmærksom på følgende noter:

- Sæt ikke vægte på mere end 3 kg på forlængerbordet.
- Monter forlængerbordet (5) på siden af bordet (4).
- Stram vinklerne (8) godt fast i bordet (4) med skruerne ved hjælp af en skruetrækker.

Tænding og slukning (fig. A)

Dette apparat er udstyret med en termostat, som holder grillpladen på den rigtige temperatur.

- Sæt netstikket i en stikkontakt for at tænde for apparatet.
- Drej termostatskiven (1) for at vælge den ønskede temperatur. Temperaturindikatoren (2) forbliver tændt, mens termostaten opvarmer varmeelementerne. Temperaturindikatoren (2) slukker, når varmeelementerne har nået den ønskede temperatur.
- Mens apparatet er tændt, vil temperaturindikatoren (2) lyse og slukkes, når termostaten tænder og slukker for varmeelementerne for at holde den ønskede temperatur.
- Træk netstikket ud af stikkontakten for at slukke for apparatet.

Indstilling af temperaturen (fig. A)

- Drej termostatskiven (1) med uret for at forøge grillpladens (3) temperatur.
- Drej termostatskiven (1) mod uret for at formindske grillpladens (3) temperatur.

Tips til brug

- Forbered ingredienserne.
- Rengør grillpladen med en fugtig klud.
- Sæt apparatet på en stabil flad overflade.
- Sæt netstikket i stikkontakten.
- Drej termostatskiven for at vælge den ønskede temperatur.
- Vent i 10 minutter, indtil temperaturindikatoren slukkes. Grillpladen har nået den ønskede temperatur.
- Bemærk: Små stykker vil grilles eller steges bedre og hurtigere end store stykker.
- Stil termostaten, så den passer til ingredienserne. Eksperimenter med den nødvendige tilberedelsestid og den rigtige temperatur for at opnå de bedste resultater.
- Lad ikke metalredskaber berøre grillpladen for at undgå at beskadige non-stick-overfladen.

Rengøring og vedligeholdelse

Før du fortsætter, skal du være opmærksom på følgende noter:

- Fjern netstikket fra stikkontakten og vent, indtil apparatet er kølet af, før rengøring og vedligeholdelse.

Før du fortsætter, vil vi gerne henlede sin opmærksomhed på følgende noter:

- Brug ikke aggressive eller slibende rengøringsmidler for at rengøre apparatet.
- Brug ikke skarpe objekter for at rengøre apparatet.

- Kontroller apparatet med jævne mellemrum for mulige skader.
- Rengør apparatet efter hver brug:
 - Fjern eventuelle rester med en papirserviet.
 - Rengør grillpladen med en fugtig klud. Tør grillpladen godt.
 - Rengør ydersiden af apparatet med en fugtig klud. Tør apparatet grundigt af.

-
- Opbevar apparatet på et tørt sted og utilgængeligt for børn.

Ansvarsfraskrivelse

Afhængig af ændringer; specifikationerne kan ændres uden forudgående varsel.

DA

Gratulerer!

Du har kjøpt et Princess-apparat. Målet vårt er å produsere kvalitetsprodukter med smakfull design til en rimelig pris. Vi håper du vil glede deg over dette apparatet i mange år.

Sikkerhetsinstruksjoner

Apparatet kan brukes av barn fra 8 år og oppover, av personer med fysisk, sensorisk, mental eller motorisk funksjonshemming eller av personer som mangler nødvendig kunnskap eller erfaring, hvis disse ledes eller instrueres om hvordan de bruker apparatet på en sikker måte og forstår farene som foreligger. Barn må ikke leke med apparatet. Rengjøring og vedlikehold må ikke utføres av barn, med mindre disse er over 8 år og under oppsyn. Hold apparatet og strømledningen utenfor rekkevidde av barn under 8 år.

Generell sikkerhet

- Les bruksanvisningen før bruk. Ta vare på bruksanvisningen for fremtidig referanse.
- Apparatet og tilbehøret må kun brukes til det de er beregnet på. Ikke bruk apparatet og tilbehøret til andre formål enn de som beskrives i bruksanvisningen.
- Bruk aldri apparatet hvis noen av delene eller tilbehøret er skadede eller defekte. Dersom en del eller et tilbehør er skadet eller defekt, må de skiftes ut av produsenten eller en autorisert reparatør.
- Ikke bruk apparatet i nærheten av badekar, dusj, servant eller annet som inneholder vann.
- Ikke dypp apparatet ned i vann eller annen væske. Hvis apparatet senkes i vann eller annen væske, ikke ta apparatet ut med hendene. Trekk umiddelbart støpselet ut av stikkontakten. Hvis apparatet senkes i vann eller annen væske, må apparatet ikke brukes igjen.

Elektrisk sikkerhet

- Før bruk, kontroller at nettspenningen er den samme som den som er oppgitt på apparatets typeskilt.
- Koble apparatet til en jordet stikkontakt. Om nødvendig kan du bruke en jordet skjøteledning med passende diameter (minst 3 x 1,5 mm²).
- For ekstra beskyttelse bør du installere en reststrømsbeskyttelse med en nominell driftsstrøm på maksimalt 30 mA.
- Apparatet er ikke ment til bruk med en ekstern timer eller et separat fjernkontrollsystem.
- Påse at det ikke kommer vann på kontakter på strømledningen eller skjøteledningen.
- Trekk alltid hele strømledningen og skjøteledningen ut.
- Påse at strømledningen ikke henger over kanten på arbeidsplaten. Påse at man kan bli hengende fast eller snuble i strømledningen.
- Hold strømledningen unna varme, olje og skarpe kanter.
- Kontroller jevnlig strømledningen og støpselet for tegn på skade. Ikke bruk apparatet dersom strømledningen eller støpselet er skadet eller defekt. Dersom strømledningen eller støpselet er skadet eller defekt, må de skiftes ut av produsenten eller en autorisert reparatør.
- Trekk aldri i strømledningen for å dra støpselet ut av stikkontakten.
- Trekk støpselet ut av stikkontakten når apparatet ikke er i bruk, før montering eller demontering og før rengjøring og vedlikehold.

Sikkerhetsinstruksjoner for Table Chef

- Plasser apparatet på et stabilt og flatt underlag.
- Plasser apparatet på en varmeresistent og sprutsikker overflate.
- Ikke plasser apparatet på en kokeplate.
- Påse at det er nok plass rundt apparatet til at varmen kan slippe unna. Sørg for tilstrekkelig ventilasjon.
- Ikke dekk til apparatet.

Før du fortsetter, må du være oppmerksom på følgende:

- Ikke dekk grillplaten med aluminiumsfolie.
- Hold apparatet unna varmekilder.
- Påse at apparatet ikke kommer i kontakt med antennerlige materialer.
- Ikke bruk kull eller lignende brennbare drivstoff.
- Ikke bruk apparatet med våte hender. Ikke bruk apparatet når du er barbert.
- Forsiktig: Varmt fett kan sprute fra grillplaten.
- Vær oppmerksom på damp og sprut når du legger mat på den varme grillplaten.
- Ikke hell kaldt vann på grillplaten. Vannet vil sprute og skade grillplaten.
- Pass på varme deler. Overflater merket med et forsiktighetssymbol for varme overflater vil bli varme under bruk. De tilgjengelige overflatene kan bli varm når apparatet er i bruk. Den ytre overflaten kan bli varm når apparatet er i bruk.
- Grillplaten blir svært varm under bruk. Ikke berør den varme grillplaten.
- Bruk votter hvis du må ta på apparatet under eller rett etter bruk.
- Ikke bruk apparatet i regnvær. Ikke bruk apparatet i fuktige omgivelser.
- Ikke bruk apparatet i nærheten av dammer eller svømmebassenger.
- Ikke dypp apparatet ned i vann eller annen væske. Hvis apparatet senkes i vann eller annen væske, ikke ta apparatet ut med hendene. Trekk umiddelbart støpselet ut av stikkkontakten. Hvis apparatet senkes i vann eller annen væske, må apparatet ikke brukes igjen.
- Ikke la metallredskaper berøre grillplaten for at ikke klebefritt belegget skal ødelegges.
- Ikke flytt grillen mens den er slått på eller fremdeles varm. Trekk støpselet ut av stikkkontakten og vent til apparatet har kjølt seg ned.
- Ikke bruk apparatet i nærheten av fugler (f.eks. tropiske fugler som papegøyer).

Grillplaten har et klebefritt belegg basert på PTFE. Under oppvarmingen kan dette belegget avgi små mengder gass, men denne er ikke skadelig for mennesker. Derimot er nervesystemet til fugler ekstremt følsomt for gasser.

- Lagre apparatet på et tørt sted når det ikke er i bruk. Forsikre deg om at barn ikke har tilgang til lagrede apparater.

Beskrivelse (fig. A)

Din 110412 Princess Table Chef er beregnet på steking og grilling av mat uten å bruke fett. Apparatet er utstyrt med en grillplate med klebefritt belegg. Apparatet egner seg både til innendørs og utendørs bruk.

1. Termostatbryter
2. Temperaturindikator
3. Grillplate
4. Bord
5. Forlengelsesbord
6. Hylle
7. Ben

Første gangs bruk

- Rengjør apparatet. Se avsnittet „Rengjøring og vedlikehold“.
- Rengjør grillplaten med en fuktig klut. Tørk grillplaten grundig.

Montering (fig. B)

Apparatet kan brukes både med bordstativet og uten bordstativet.

Før du fortsetter, må du være oppmerksom på følgende:

- Før montering må du trekke støpselet ut av stikkkontakten.

Bruk med bordstativet (fig. B1 & B2)

- Monter den nederste hyllen (6) til det første benparet (7). Trekk skruene til for hånd.
- Monter øverste hylle (6) til det første benparet (7). Trekk skruene til for hånd.
- Monter nederste hylle (6) til det andre benparet (7). Trekk skruene til for hånd.

- Monter øverste hylle (6) til det andre benparet (7). Trekk skruene til for hånd.
- Trekk alle skruer godt til ved hjelp av en skrutrekker.
- Plasser bordet (4) på bena (7).

Bruk uten bordstativet (fig. B3)

- Plasser bordet (4) på en stabil og flat bordplate.

Montering av forlengelsesbordet (fig. C)

Før du fortsetter, må du være oppmerksom på følgende:

- Ikke legg mer enn 3 kg vekt på forlengelsesbordet.
- Monter forlengelsesbordet (5) på siden av bordet (4).
- Trekk brakettene (8) med skruene til bordet (4) ved hjelp av en skrutrekker.

Slå på og av (fig. A)

Apparatet er utstyrt med en termostat som holder grillplaten på ønsket temperatur.

- For å slå på apparatet setter du støpselet i stikkkontakten.
- Drei på termostatbryteren (1) for å stille inn ønsket temperatur. Temperaturindikatoren (2) lyser så lenge termostaten varmer opp varmeelementene. Temperaturindikatoren (2) slukkes når varmeelementene har nådd ønsket temperatur.
- Når apparatet er på vil temperaturindikatoren (2) tennes og slukkes etter hvert som termostaten slår varmeelementene på og av for å opprettholde ønsket temperatur.
- For å slå av apparatet trekker du støpselet ut av stikkkontakten.

Innstilling av temperaturen (fig. A)

- Drei termostatbryteren (1) med klokken for å øke temperaturen på grillplaten (3).
- Drei termostatbryteren (1) mot klokken for å redusere temperaturen på grillplaten (3).

Tips for bruk

- Klargjør ingrediensene.
- Rengjør grillplaten med en fuktig klut.
- Plasser apparatet på et stabilt og flatt underlag.
- Sett støpselet i stikkkontakten.
- Drei på termostatbryteren for å stille inn ønsket temperatur.
- Vent i 10 minutter til temperaturindikatoren slå seg av. Grillplaten har nådd ønsket temperatur.
- Merk: Små stykker vil steke eller grille bedre og hurtigere enn større stykker.
- Sett termostaten etter ingrediensene. Eksperimenter med nødvendig koketid og nødvendig temperatur for å oppnå beste resultat.
- Ikke la metallredskaper berøre grillplaten for at ikke klebefritt belegget skal ødelegges.

Rengjøring og vedlikehold

Før du fortsetter, må du være oppmerksom på følgende:

- Før rengjøring eller vedlikehold må du trekke støpselet ut av stikkkontakten og vente til apparatet har kjølt seg ned.
- Før du fortsetter, ber vi deg lese følgende nøye:
- Ikke bruk aggressive eller skurende rensedmidler til å rengjøre apparatet.
 - Ikke bruk skarpe objekter til å rengjøre apparatet.
 - Kontroller jevnlig om det er skader på apparatet.
 - Rengjør apparatet etter hvert bruk:
 - Tørk bort alle rester med kjøkkenpapir.
 - Rengjør grillplaten med en fuktig klut. Tørk grillplaten grundig.
 - Rengjør utsiden av apparatet med en fuktig klut. Tørk apparatet godt.
 - Oppbevar apparatet tørt og unna barna.

Ansvarsfraskrivelse

Gjenstand for endring; spesifikasjonene kan endres uten videre varsel.

Onnittelut!

Olet hankkinut Princess-laitteen. Tavoittemme on tarjota tyylikkäästi suunniteltuja laatutuotteita kohtuulliseen hintaan. Toivomme, että nautit laitteen käytöstä monen vuoden ajan.

Turvallisuusohjeet

Laitetta saavat käyttää 8-vuotiaat ja sitä vanhemmat lapset sekä henkilöt, joilla on fyysisiä, aistillisia, henkisiä tai liikkuvuuteen liittyviä rajoitteita, tai joilla ei ole kokemusta tai tuntemusta, mikäli heitä valvotaan ja ohjataan laitteen turvallisessa käytössä. Lapset eivät saa leikkiä laitteella. Lapset eivät saa puhdistaa tai huoltaa laitetta, elleivät he ole vähintään 8-vuotiaita ja heitä valvota. Pidä laite ja sen virtajohto kaukana alle 8-vuotiaiden lasten ulottumattomissa.

Yleinen turvallisuus

- Lue käyttöohjeet huolellisesti ennen laitteen käyttöönottoa. Säilytä käyttöohjeet tulevia käyttökertoja varten.
- Käytä laitetta ja sen lisävarusteita ainoastaan niiden suunniteltuihin käyttötarkoituksiin. Älä käytä laitetta ja sen lisävarusteita muihin kuin näissä ohjeissa kuvattuihin tarkoituksiin.
- Älä käytä laitetta, mikäli jokin osa tai lisävaruste on vaurioitunut tai viallinen. Jos jokin osa tai lisävaruste on vaurioitunut tai viallinen, se tulee vaihdattaa laitteen valmistajalla tai valtuutetussa huoltopalvelussa.
- Älä käytä laitetta kylpyammeiden, suihkujen, pesuallaiden tai muiden vettä sisältävien astioiden lähellä.
- Älä upota laitetta veteen tai muihin nesteisiin. Jos laite upotetaan veteen tai muihin nesteisiin, älä poista laitetta käsillä. Irrota pistoke välittömästi verkkovirtalähteestä. Jos laite upotetaan veteen tai muihin nesteisiin, älä käytä enää laitetta.

Sähköturvallisuus

- Tarkista aina ennen käyttöä, että verkkojännite vastaa laitteen tyyppikilven merkintöjä.

- Kytke laite maadoitettuun pistorasiaan. Käytä tarvittaessa maadoitettua ja sopivan halkaisijan omaavaa jatkojohtoa (vähintään 3 x 1,5 mm²).
- Asenna turvallisuuden lisäämiseksi vikavirtasuojakytkin (RCD), jonka käyttövirta ei ylitä arvoa 30 mA.
- Laitetta ei ole tarkoitettu käytettäväksi ulkoisella ajastimella tai erillisellä kauko-ohjausjärjestelmällä.
- Varmista, ettei virtajohtoon pistokkeisiin tai jatkojohtoon pääse vettä.
- Kelaajavirtajohto ja jatkojohto aina kokonaan auki.
- Varmista, ettei virtajohto roiku työtason reunaa vasten eikä siihen voi vahingossa takertua tai kompastua.
- Suojaa virtajohto kuumuudelta, öljyltä ja teräviltä reunoilta.
- Tarkista säännöllisesti virtajohto ja pistoke vaurioiden varalta. Älä käytä laitetta, mikäli virtajohto tai pistoke on vaurioitunut tai viallinen. Jos virtajohto tai pistoke on vaurioitunut tai viallinen, se tulee vaihdattaa laitteen valmistajalla tai valtuutetussa huoltopalvelussa.
- Älä vedä virtajohdosta silloin, kun irrotat pistokkeen verkkovirtalähteestä.
- Irrota pistoke verkkovirtalähteestä, kun laite ei ole käytössä, ennen kokoamista tai purkamista sekä ennen puhdistusta ja huoltoa.

Tuotteen Table Chef turvallisuusohjeet

- Aseta laite vakaalle ja tasaiselle alustalle.
- Aseta laite alustalle, joka kestää kuumuutta ja roiskeita.
- Älä aseta laitetta keittolevylle.
- Varmista, että laitteen ympärillä on riittävästi tilaa lämmön poistumista ja riittävästi tuuletusta varten.
- Älä peitä laitetta.

Kiinnitä huomiota seuraaviin kohtiin ennen jatkamista:

- Älä peitä grillaustasoa alumiinifoliolla.

- Pidä laite kaukana lämpölähteistä.
- Varmista, ettei laite koske syttyihin materiaaleihin.
- Älä käytä hiiltä tai vastaavia polttoaineita.
- Älä käytä laitetta märillä käsillä. Älä käytä laitetta avojaloin.
- Huomio: Kuuma rasva voi roiskua grillaustasolta.
- Varo höyryä ja räiskeitä silloin, kun ruoka-aineiksi asetetaan kuumalle grillaustasolle.
- Älä kaada kylmää vettä kuumalle grillaustasolle. Tällöin vesi räiskyy ja vaurioittaa grillaustasoa.
- Varo kuumia osia. Varoitusmerkillä merkityt pinnat kuumuvat käytön aikana. Käyttöpinnat voivat kuumentua laitteen käytön aikana. Ulkopinta voi kuumentua laitteen käytön aikana.
- Grillaustaso kuumenee huomattavasti käytön aikana. Älä koske kuumaan grillaustasoon.
- Käytä patalappuja, jos aiot koskea laitetta sen käytön aikana tai pian sen jälkeen.
- Älä käytä laitetta, jos ulkona sataa vettä. Älä käytä laitetta kosteissa ympäristöissä.
- Älä käytä laitetta vesialtaiden, kuten lampien tai uima-altaiden lähellä.
- Älä upota laitetta veteen tai muihin nesteisiin. Jos laite upotetaan veteen tai muihin nesteisiin, älä poista laitetta käsillä. Irrota pistoke välittömästi verkkovirtalähteestä. Jos laite upotetaan veteen tai muihin nesteisiin, älä käytä enää laitetta.
- Älä kosketa grillaustasoa metallisilla välineillä, sillä ne vaurioittavat tason hylkivää pintaa.
- Älä liikuta laitetta sen ollessa päällä tai edelleen kuuma. Irrota pistoke verkkovirtalähteestä ja odota, kunnes laite jäähtyy.
- Älä käytä laitetta lintujen lähellä (esim. trooppisten lintujen, kuten papukaijojen lähellä). Grillaustaso on päällystetty PTFE-aineeseen pohjautuvalla hylkivällä pinnoitteella. Kuumentuessa pinnoite voi päästää hiukan kaasuja, jotka ovat ihmisille täysin harmittomia. Lintujen hermosto on kuitenkin erityisen herkkä näille kaasuille.
- Säilytä laitetta kuivassa paikassa silloin, kun sitä ei käytetä. Varmista, etteivät lapset pääse varastoitujen laitteiden luo.

Kuvaus (kuva A)

110412 Princess Table Chef on tarkoitettu ruokien paistamiseen ja grillaukseen ilman rasvan käyttöä. Laitteessa on grillaustaso, jossa on hylkivä pinnoite. Laite sopii niin sisä- kuin ulkokäyttöön.

1. Termostaatin säädin
2. Lämpötilan merkkivalo
3. Grillaustaso
4. Pöytä
5. Jatkopöytä
6. Perusteline
7. Jalka

Käyttöönotto

- Puhdista laite. Katso osio „Puhdistus ja ylläpito“.
- Puhdista grillaustaso kostealla pyyhkeellä. Kuivaa grillaustaso huolellisesti.

Kokoonpano (kuva B)

Laitetta voidaan käyttää pöytätuen kanssa tai sitä ilman.

Kiinnitä huomiota seuraaviin kohtiin ennen jatkamista:

- Ennen kokoamista on pistoke aina irrotettava verkkovirtalähteestä.

Käyttö pöytätuen kanssa (kuva B1 & B2)

- Asenna alempi perusteline (6) ensimmäiseen jalkapariin (7). Kiristä ruuvit käsin.
- Asenna ylempi perusteline (6) ensimmäiseen jalkapariin (7). Kiristä ruuvit käsin.
- Asenna alempi perusteline (6) toiseen jalkapariin (7). Kiristä ruuvit käsin.
- Asenna ylempi perusteline (6) toiseen jalkapariin (7). Kiristä ruuvit käsin.
- Kiristä ruuvit tiukasti ruuvimeisselillä.
- Asenna pöytä (4) jalkoihin (7).

Käyttö ilman pöytäukea (kuva B3)

- Aseta pöytä (4) vakaalle ja tasaiselle pöydälle.

Jatkopöydän kiinnitys (kuva C)

Kiinnitä huomiota seuraaviin kohtiin ennen jatkamista:

- Älä aseta yli 3 kg painavia painoja jatkeiden päälle.
- Asenna jatkopöytä (5) pöydän (4) sivuun kiinni.
- Kiristä kannattimet (8) ruuveilla pöytään (4) ruuvimeisselillä.

Kytkeminen päälle ja pois päältä (kuva A)

Laitteessa on termostaatti, joka säilyttää grillaustason lämpötilan asetetussa arvossa.

- Kytke laite päälle asettamalla pistoke verkkovirtalähteeseen.
- Käännä termostaatin säädin (1) vaadittuun lämpötila-asetukseen. Lämpötilan merkkivalo (2) palaa silloin, kun termostaatti kuumentaa kuumennusyksiköitä. Lämpötilan merkkivalo (2) sammuu, kun kuumennusyksiköt ovat saavuttaneet vaaditun lämpötilan.
- Laitteen ollessa päälle lämpötilan merkkivalo (2) syttyy ja sammuu termostaatin kytkiessä kuumennusyksiköt paalle ja pois päältä vaaditun lämpötilan ylläpitämiseksi.
- Kytke laite pois päältä irrottamalla pistoke verkkovirtalähteestä.

Lämpötilan säätö (kuva A)

- Käännä termostaatin säädintä (1) myötäpäivään korottaaksesi grillaustason (3) lämpötilaa.
- Käännä termostaatin säädintä (1) vastapäivään vähentääksesi grillaustason (3) lämpötilaa.

Vinkkejä laitteen käyttöön

- Valmista ruoka-ainekset.
- Puhdista grillaustaso kostealla pyyhkeellä.
- Aseta laite vakaalle ja tasaiselle alustalle.
- Aseta pistoke verkkovirtalähteeseen.
- Käännä termostaatin säädin vaadittuun lämpötila-asetukseen.
- Odota 10 minuuttia, kunnes lämpötilan merkkivalo sammuu. Grillaustaso on saavuttanut vaaditun lämpötilan.

- Huom.: Pienet ruokapalat grillautuvat tai paistuvat paremmin ja nopeammin kuin suuret palat.
- Aseta termostaatti valmistettavien ruokien mukaan. Kokeile eri kypsennysaikoja ja lämpötiloja parhaiden tuloksien saavuttamiseksi.
- Älä kosketa grillaustasoa metallisilla välineillä, sillä ne vaurioittavat tason hylkivää pintaa.

Puhdistus ja ylläpito

Kiinnitä huomiota seuraaviin kohtiin ennen jatkamista:

- Irrrota pistoke verkkovirtalähteestä ennen puhdistusta tai huoltoa ja odota, kunnes laite jäähtyy.

Ota seuraavat seikat huomioon ennen jatkamista:

- Älä käytä voimakkaita tai kuluttavia puhdistusaineita laitteen puhdistukseen.
- Älä käytä teräviä esineitä laitteen puhdistamiseen.
- Tarkista laite säännöllisesti mahdollisten vaurioiden varalta.
- Puhdista laite jokaisen käytön jälkeen:
 - Poista mahdolliset jäämät paperipyyhkeellä.
 - Puhdista grillaustaso kostealla pyyhkeellä. Kuivaa grillaustaso huolellisesti.
 - Puhdista laitteen ulkopuoli kostealla liinalla. Kuivaa laite huolellisesti.
- Säilytä laitetta kuivassa paikassa lasten ulottumattomissa.

Vastuuvapauslauseke

Ominaisuuksia voidaan muuttaa ilman erillistä ilmoitusta.

LE

Parabéns!

Adquiriu um aparelho Princess. O nosso objectivo é fornecer produtos de qualidade com um design atraente e a um preço acessível. Esperamos que desfrute deste aparelho durante muitos anos.

Instruções de segurança

O aparelho pode ser utilizado por crianças com mais de 8 anos e por pessoas com incapacidade física, sensorial, mental ou motora, assim como com falta de experiência e conhecimentos caso sejam supervisionadas ou instruídas sobre como utilizar o aparelho de modo seguro e compreendam os riscos envolvidos. As crianças não devem brincar com o aparelho. A limpeza e manutenção não deve ser realizada por crianças a não ser que tenham mais de 8 anos e sejam supervisionadas.

Mantenha o aparelho e o cabo de alimentação fora do alcance de crianças com menos de 8 anos.

Segurança geral

- Leia atentamente o manual antes de utilizar. Guarde o manual para futura referência.
- Utilize apenas o aparelho e respectivos acessórios para os fins a que se destinam. Não utilize o aparelho nem os acessórios para outros fins, diferentes dos descritos no manual.
- Não utilize o aparelho se este possuir qualquer peça ou acessório danificado ou com defeito. Se alguma peça ou acessório estiver danificado ou apresentar defeitos, deverá ser substituído pelo fabricante ou um agente autorizado.
- Não utilize o aparelho próximo de banheiras, chuveiros, lavatórios ou outros recipientes que contenham água.

- Não mergulhe o aparelho em água ou outros líquidos. Se o aparelho for mergulhado em água ou outros líquidos, não retire o aparelho com as mãos. Retire imediatamente a ficha da tomada de parede. Se o aparelho for mergulhado em água ou outros líquidos, não volte a utilizar o aparelho.

Segurança eléctrica

- Antes de utilizar, assegure-se de que a voltagem de rede corresponde à indicada na placa de identificação do aparelho.
- Ligue o aparelho a uma tomada de parede com ligação à terra. Se necessário, utilize um cabo de extensão com ligação à terra de diâmetro adequado (pelo menos, 3 x 1,5 mm²).
- Para uma maior protecção, instale um dispositivo de corrente residual (RCD) com uma corrente de funcionamento nominal residual que não exceda 30 mA.
- O aparelho não permite o controlo através de um temporizador externo ou de um sistema de controlo remoto separado.
- Certifique-se de que não entra água nos pinos de contacto das fichas do cabo de alimentação e do cabo de extensão.
- Desenrole sempre totalmente o cabo de alimentação e o cabo de extensão.
- Certifique-se de que o cabo de alimentação fica pendurado na extremidade de uma bancada de trabalho e que não pode ser acidentalmente pisado ou puxado.
- Mantenha o cabo de alimentação afastado de calor, óleo e extremidades afiadas.
- Verifique regularmente o cabo de alimentação e a ficha quanto a sinais de danos. Não utilize o aparelho se o cabo de alimentação ou a ficha estiverem danificados ou apresentarem defeitos. Se o cabo de alimentação ou a ficha estiverem danificados ou apresentarem defeitos, deverão ser substituídos pelo fabricante ou um agente autorizado.
- Não puxe pelo cabo para desligar a ficha da tomada.
- Desligue a ficha da tomada quando o aparelho não estiver a ser utilizado, antes de montar ou desmontar e antes de limpar e proceder à manutenção.

Instruções de segurança para o Table Chef

- Coloque o aparelho sobre uma superfície estável e plana.
- Coloque o aparelho sobre uma superfície resistente ao calor e aos salpicos.
- Não coloque o aparelho sobre uma placa de cocção.
- Certifique-se de que existe espaço suficiente à volta do aparelho para permitir a saída do calor e facultar uma ventilação adequada.
- Não cubra o aparelho.

Antes de continuar, tem de ler com atenção as seguintes instruções:

- Não cubra a placa de grelhar com folha de alumínio.
- Mantenha o aparelho afastado de fontes de calor.
- Certifique-se de que o aparelho não entra em contacto com materiais inflamáveis.
- Não utilize carvão ou outros combustíveis idênticos.
- Não utilize o aparelho com as mãos húmidas. Não utilize o aparelho com os pés descalços.
- Atenção: Existe a possibilidade de salpicos de gordura quente da placa de grelhar.
- Tome as devidas precauções para evitar o vapor e salpicos ao colocar alimentos sobre a placa de grelhar quente.
- Não deite água fria sobre a placa de grelhar quente. A água irá salpicar e danificar a placa de grelhar.
- Tenha cuidado com as peças quentes. As superfícies que apresentam um símbolo de aviso relativo a superfícies quentes poderão aquecer durante a utilização. As superfícies acessíveis podem aquecer quando o aparelho está a ser utilizado. A superfície exterior pode aquecer quando o aparelho está a ser utilizado.
- A placa de grelhar aquece muito durante a sua utilização. Não toque na placa de grelhar quente.
- Utilize luvas de forno, caso tenha de tocar no aparelho durante ou imediatamente após a sua utilização.

- Não utilize o aparelho à chuva. Não utilize o aparelho em ambientes húmidos.
- Não utilize o aparelho próximo de locais com água, tais como lagos ou piscinas.
- Não mergulhe o aparelho em água ou outros líquidos. Se o aparelho for mergulhado em água ou outros líquidos, não retire o aparelho com as mãos. Retire imediatamente a ficha da tomada de parede. Se o aparelho for mergulhado em água ou outros líquidos, não volte a utilizar o aparelho.
- Não toque com talheres metálicos na placa de grelhar para evitar danos no revestimento anti-aderente.
- Não desloque o aparelho enquanto estiver ligado ou quente. Desligue a ficha da tomada de parede e aguarde até o aparelho arrefecer.
- Não utilize o aparelho próximo de aves (por exemplo, aves tropicais como papagaios). A placa de grelhar possui um revestimento anti-aderente PTFE. Ao aquecer, o revestimento poderá libertar pequenas quantidades de gases que são totalmente inofensivas para pessoas. No entanto, o sistema nervoso das aves é extremamente sensível a estes gases.
- Quando não estiver a utilizar o aparelho, guarde-o num local seco. Certifique-se de que as crianças não têm acesso a aparelhos armazenados.

Descrição (fig. A)

O seu Table Chef 110412 Princess destina-se a fritar ou grelhar alimentos sem usar gordura. O aparelho está equipado com uma placa de grelhar com revestimento anti-aderente. O aparelho é adequado para ser utilizado no interior e exterior.

1. Botão do termostato
2. Indicador de temperatura
3. Placa de grelhar
4. Mesa
5. Mesa de extensão
6. Prateleira de base
7. Perna

Utilização inicial

- Limpe o aparelho. Consulte a secção „Limpeza e manutenção“.
- Limpe a placa de grelhar com um pano húmido. Seque cuidadosamente a placa de grelhar.

Montagem (fig. B)

O aparelho pode ser utilizado com o suporte de mesa e sem o suporte de mesa.

Antes de continuar, tem de ler com atenção as seguintes instruções:

- Antes de montar, retire sempre a ficha da tomada de parede.

Utilização com o suporte de mesa (fig. B1 & B2)

- Monte a prateleira de base inferior (6) no primeiro par de pernas (7). Aperte manualmente os parafusos.
- Monte a prateleira de base superior (6) no primeiro par de pernas (7). Aperte manualmente os parafusos.
- Monte a prateleira de base inferior (6) no segundo par de pernas (7). Aperte manualmente os parafusos.
- Monte a prateleira de base superior (6) no segundo par de pernas (7). Aperte manualmente os parafusos.
- Aperte firmemente os parafusos com uma chave de fenda.
- Coloque a mesa (4) sobre as pernas (7).

Utilização sem o suporte de mesa (fig. B3)

- Coloque a mesa (4) sobre um tampo de mesa estável e plano.

Montagem da mesa de extensão (fig. C)

Antes de continuar, tem de ler com atenção as seguintes instruções:

- Não coloque pesos com mais de 3 kg sobre a mesa de extensão.
- Monte a mesa de extensão (5) na parte lateral da mesa (4).
- Aperte firmemente os suportes (8) com os parafusos à mesa (4) com uma chave de fenda.

Ligação e desligação (fig. A)

O aparelho está equipado com um termóstato que mantém a placa de grelhar à temperatura pretendida.

- Para ligar o aparelho, insira a ficha na tomada de parede.
- Rode o botão do termóstato (1) para a temperatura pretendida. O indicador de temperatura (2) permanece aceso enquanto o termóstato aquece os elementos de aquecimento. O indicador de temperatura (2) apaga-se assim que os elementos de aquecimento atingem a temperatura pretendida.
- Enquanto o aparelho está ligado, o indicador de temperatura (2) acende-se e apaga-se conforme o termóstato liga e desliga os elementos de aquecimento para manter a temperatura pretendida.
- Para desligar o aparelho, retire a ficha da tomada de parede.

Regulação da temperatura (fig. A)

- Rode o botão do termóstato (1) para a direita para aumentar a temperatura da placa de grelhar (3).
- Rode o botão do termóstato (1) para a esquerda para diminuir a temperatura da placa de grelhar (3).

Sugestões de utilização

- Prepare os ingredientes.
- Limpe a placa de grelhar com um pano húmido.
- Coloque o aparelho sobre uma superfície estável e plana.
- Insira a ficha na tomada de parede.
- Rode o botão do termóstato para a temperatura pretendida.
- Aguarde 10 minutos até o indicador da temperatura se apagar. A placa de grelhar atingiu a temperatura pretendida.
- Nota: Pedacos pequenos de alimentos grelharão ou fritarão melhor e mais rapidamente do que pedacos grandes.
- Regule o termóstato em função dos ingredientes. Experimente com o tempo de cozedura e a temperatura necessários para atingir os melhores resultados.

-
- Não toque com talheres metálicos na placa de grelhar para evitar danos no revestimento anti-aderente.

Limpeza e manutenção

Antes de continuar, tem de ler com atenção as seguintes instruções:

- Antes de limpar ou proceder à manutenção, desligue a ficha da tomada de parede e aguarde até o aparelho arrefecer.

Antes de continuar, deve ler atentamente as seguintes instruções:

- Não utilize agentes de limpeza agressivos ou abrasivos para limpar o aparelho.
- Não utilize objectos pontiagudos para limpar o aparelho.
- Verifique regularmente o aparelho quanto a possíveis danos.
- Limpe o aparelho após cada utilização:
 - Elimine eventuais resíduos com uma folha de papel de cozinha.
 - Limpe a placa de grelhar com um pano húmido. Seque cuidadosamente a placa de grelhar.
 - Limpe o exterior do aparelho com um pano húmido. Seque bem o aparelho.
- Guarde o aparelho num local seco, longe do alcance das crianças.

Declinação de responsabilidade

Sujeito a alterações; as especificações podem ser alteradas sem aviso prévio.

Θερμά συγχαρητήρια!

Έχετε αγοράσει μια συσκευή της Princess. Στόχος μας είναι να σας παρέχουμε ποιοτικά προϊόντα με ωραίο σχεδιασμό σε οικονομικές τιμές. Ελπίζουμε να απολαύσετε τη χρήση αυτής της συσκευής για πολλά χρόνια.

Οδηγίες ασφαλείας

Η συσκευή μπορεί να χρησιμοποιηθεί από παιδιά από 8 ετών και άνω και από άτομα με σωματική, αισθητηριακή, ψυχική ή κινητική αναπηρία, ή έλλειψη εμπειρίας και γνώσης, εάν είναι υπό επίβλεψη ή οδηγούνται στο πως να χρησιμοποιήσουν τη συσκευή με ασφαλή τρόπο και καταλαβαίνουν τους κινδύνους που εμπλέκονται. Τα παιδιά δεν πρέπει να παίζουν με τη συσκευή. Ο καθαρισμός και η συντήρηση δεν πρέπει να γίνουν από παιδιά εκτός εάν είναι μεγαλύτερα από 8 χρονών και υπό επίβλεψη. Κρατήστε τη συσκευή και τα καλώδια μακριά από παιδιά μικρότερα από 8 χρονών.

Γενική ασφάλεια

- Διαβάστε με προσοχή το εγχειρίδιο οδηγιών πριν τη χρήση. Φυλάξτε το εγχειρίδιο για μελλοντική χρήση.
- Να χρησιμοποιείτε τη συσκευή και τα εξαρτήματα μόνο για τους λόγους για τους οποίους έχει σχεδιαστεί. Μην χρησιμοποιείτε τη συσκευή και τα εξαρτήματα για άλλους λόγους εκτός από ότι περιγράφεται στο εγχειρίδιο.
- Μην χρησιμοποιείτε τη συσκευή εάν κάποιο μέρος ή εξάρτημά της έχει πάθει ζημιά ή παρουσιάζει ελάττωμα. Εάν ένα μέρος ή εξάρτημα έχει πάθει ζημιά ή παρουσιάζει ελάττωμα, πρέπει να αντικατασταθεί από τον κατασκευαστή ή κάποιο άλλο εξουσιοδοτημένο συνεργείο επισκευής.

- Μην χρησιμοποιείτε τη συσκευή κοντά σε μπανιέρες, ντουςιέρες, νιπτήρες ή άλλα σκάφη που περιέχουν νερό.
- Μην βυθίζετε τη συσκευή σε νερό ή άλλα υγρά. Εάν η συσκευή βυθίζεται σε νερό ή άλλα υγρά, μην αφαιρείτε τη συσκευή με τα χέρια σας. Βγάλτε αμέσως το βύσμα από την πρίζα. Εάν η συσκευή είναι βυθισμένο σε νερό ή άλλα υγρά, μην τη χρησιμοποιήσετε ξανά τη συσκευή.

Ασφάλεια από τον ηλεκτρισμό

- Πριν τη χρήση, ελέγξτε πάντα ότι η τάση παροχής είναι ίδια με τη τάση στην πινακίδα χαρακτηριστικών της συσκευής.
- Συνδέστε τη συσκευή σε μια γειωμένη πρίζα. Εάν χρειαστεί, χρησιμοποιήστε μια γειωμένη προέκταση καλωδίου κατάλληλου διαμέτρου (τουλάχιστον 3 x 1,5 mm²).
- Για πρόσθετη προστασία, εγκαταστήστε μια συσκευή υπόλοιπου ρεύματος (RCD) με μια ονομαστική τάση λειτουργίας που δεν ξεπερνάει τα 30 mA.
- Η συσκευή δεν έχει σχεδιαστεί για χρήση μέσω ενός εξωτερικού χρονοδιακόπτη ή ξεχωριστού τηλεχειριζόμενου συστήματος.
- Βεβαιωθείτε ότι το νερό δεν μπορεί να μπει στα βύσματα επαφής του καλωδίου παροχής και προέκτασης.
- Να ξετυλίγετε πάντα το καλώδιο παροχής και προέκτασης.
- Βεβαιωθείτε ότι το καλώδιο ηλεκτρικού ρεύματος δεν κρέμεται πάνω από την άκρη κάποιας επιφάνειας εργασίας ώστε να μην μπορεί να πιαστεί κατά λάθος και να μη σκοντάφτετε σε αυτό.
- Φροντίστε το καλώδιο κεντρικής παροχής να παραμένει μακριά από τη θερμότητα, τα λάδια και από αιχμηρές ακμές.
- Ελέγξτε τακτικά τα καλώδια και το βύσμα για σημάδια φθοράς. Μην χρησιμοποιείτε τη συσκευή αν το καλώδιο παροχής ρεύματος ή το βύσμα του έχει πάθει ζημιά ή παρουσιάζει ελάττωμα. Αν το καλώδιο παροχής ρεύματος ή το βύσμα του έχει πάθει ζημιά ή παρουσιάζει ελάττωμα, πρέπει να αντικατασταθεί από τον κατασκευαστή ή κάποιο άλλο εξουσιοδοτημένο συνεργείο επισκευής.
- Μην τραβάτε το καλώδιο ρεύματος για να το αποσυνδέσετε από τη κεντρική παροχή.

- Αποσυνδέστε το βύσμα παροχής από τη παροχή όταν η συσκευή δεν είναι σε χρήση, πριν την συναρμολόγηση ή την αποσυναρμολόγηση και πριν το καθαρισμό και την συντήρηση.

Οδηγίες ασφαλείας για Table Chef

- Τοποθετήστε τη συσκευή σε μια σταθερή και επίπεδη επιφάνεια.
- Τοποθετήστε τη συσκευή σε μια αδιαβροχη επιφάνεια που αντεχει στη θερμοκρασία.
- Μην τοποθετείτε τη συσκευή σε μάτι.
- Βεβαιωθείτε ότι υπάρχει αρκετός χώρος γύρο από τη συσκευή για να επιτρέψετε τη θερμότητα να αποφύγει και να παρέχετε αρκετό εξαερισμό.
- Μην καλύψετε τη συσκευή.

Πριν προχωρήσετε, πρέπει να προσέξετε τις παρακάτω σημειώσεις:

- Μην καλύπτετε τη πλάκα ψησίματος με αλουμινόχαρτο.
- Κρατήστε τη συσκευή μακριά από πυγές θερμότητας.
- Βεβαιωθείτε ότι η συσκευή δεν έρχεται σε επαφή με εύφλεκτο υλικό.
- Μην χρησιμοποιήσετε κάρβουνο ή άλλα παρόμοια εύφλεκτα καύσιμα.
- Μη χρησιμοποιείτε τη συσκευή όταν είναι βρεγμένα τα χέρια σας. Μη χρησιμοποιείτε τη συσκευή αν είστε ζυπόλυτοι.
- Προσοχή: Ο ζεστός λίπος μπορεί να πιτσιλίζει από τη πλάκα ψησίματος.
- Προσοχή από ατμό και πιτσιλίσματα όταν τοποθετείτε φαγητό στη ζεστή πλάκα ψησίματος.
- Μην ρίχνεται κρύο νερό στη ζεστή πλάκα ψησίματος. Το νερό να πιτσιλίζει και θα καταστρέψει τη πλάκα ψησίματος.
- Προσέξτε τα θερμά εξαρτήματα. Οι επιφάνειες σημαδεμένες με το σύμβολο προσοχής για ζεστές επιφάνειες μπορεί να θερμαίνονται κατά τη διάρκεια χρήσης. Οι προσίτες επιφάνειες μπορεί να είναι ζεστές όταν η συσκευή λειτουργεί. Η εξωτερική επιφάνεια μπορεί να είναι ζεστή όταν η συσκευή λειτουργεί.

- Η πλάκα ψησίματος θερμαίνεται πολύ κατά τη διάρκεια της χρήσης. Μην ακουμπάτε τη ζεστή πλάκα ψησίματος.
- Χρησιμοποιήστε γάντια φούρνου αν πρέπει να ακουμπήσετε τη συσκευή κατά τη λειτουργία ή αμέσως μετά τη λειτουργία.
- Μην χρησιμοποιείτε τη συσκευή σε βροχή. Μην χρησιμοποιείτε τη συσκευή σε περιβάλλον με υγρασία.
- Μην χρησιμοποιείτε τη συσκευή κοντά σε μέρη με νερό όπως σε λιμνούλες ή πισίνες.
- Μην βυθίζετε τη συσκευή σε νερό ή άλλα υγρά. Εάν η συσκευή βυθίζεται σε νερό ή άλλα υγρά, μην αφαιρείτε τη συσκευή με τα χέρια σας. Βγάλτε αμέσως το βύσμα από την πρίζα. Εάν η συσκευή είναι βυθισμένο σε νερό ή άλλα υγρά, μην τη χρησιμοποιήσετε ξανά τη συσκευή.
- Μην αφήνετε τα μεταλλικά μαχαιροπίρουνα να ακουμπήσουν τη πλάκα ψησίματος για να αποτρέψετε τη ζημιά στην αντί-κολλητική επιφάνεια.
- Μην ακουμπάτε τη συσκευή όταν είναι αναμμένη ή ακόμα ζεστή. Αφαιρέστε το βύσμα από τη πρίζα και περιμένετε μέχρι να κρυώσει η συσκευή.
- Μην χρησιμοποιήστε τη συσκευή κοντά σε πουλιά (π.χ. τροπικά πουλιά όπως παπαγάλους) Η πλάκα ψησίματος έχει μια αντί-κολλητική επιφάνεια με βάση PTFE. Όταν ζεσταίνεται, η επιφάνεια μπορεί να απελευθερώσει μικρά ποσά αερίων τα οποία είναι εντελώς ακίνδυνα για τους ανθρώπους. Ωστόσο, τα νευρικά συστήματα πουλιών είναι πολύ ευαίσθητα σε αυτά τα αέρια.
- Αποθηκεύστε τη συσκευή σε ένα στεγνό μέρος όταν δεν τη χρησιμοποιείτε. Βεβαιωθείτε ότι τα παιδιά δεν έχουν πρόσβαση στις αποθηκευμένες συσκευές.

Περιγραφή (εικ. Α)

Το Table Chef 110412 Princess έχει σχεδιαστεί για τηγάνισμα η ψήσιμο φαγητού χωρίς λίπος. Η συσκευή διαθέτει μια πλάκα ψησίματος με μια αντί-κολλητική επιφάνεια. Η συσκευή είναι κατάλληλη για εσωτερική και εξωτερική χρήση.

1. Περιστροφικό διακόπτης του θερμοστάτη
2. Ένδειξη θερμοκρασίας
3. Πλάκα ψησίματος
4. Τραπέζι
5. Επέκταση τραπέζιου
6. Μπάρα βάσης
7. Πόδι

Αρχική χρήση

- Καθαρίστε τη συσκευή. Αναφερθείτε στον τομέα „Καθαρισμός και συντήρηση“.
- Καθαρίστε τις πλάκες ψησίματος με ένα υγρό πανί. Στεγνώστε καλά τη πλάκα ψησίματος.

Συναρμολόγηση (εικ. Β)

Η συσκευή μπορεί να χρησιμοποιηθεί και με την βάση τραπέζιου και χωρίς την βάση τραπέζιου.

Πριν προχωρήσετε, πρέπει να προσέξετε τις παρακάτω σημειώσεις:

- Πριν την συναρμολόγηση, αφαιρέστε πάντα το βύσμα από την πρίζα.

Χρήση με βάση τραπέζιου (εικ. Β1 & Β2)

- Τοποθετήστε τη κάτω μπάρα βάσης (6) στο πρώτο ζεύγος ποδιών (7). Σφίξτε τις βίδες με το χέρι.
- Τοποθετήστε τη πάνω μπάρα βάσης (6) στο πρώτο ζεύγος ποδιών (7). Σφίξτε τις βίδες με το χέρι.
- Τοποθετήστε τη κάτω μπάρα βάσης (6) στο δεύτερο ζεύγος ποδιών (7). Σφίξτε τις βίδες με το χέρι.
- Τοποθετήστε τη πάνω μπάρα βάσης (6) στο δεύτερο ζεύγος ποδιών (7). Σφίξτε τις βίδες με το χέρι.
- Σφίξτε καλά τις βίδες με ένα καταβιδι.
- Τοποθετήστε το τραπέζι (4) στα πόδια (7).

Χρήση χωρίς βάση τραπέζιου (εικ. Β3)

- Τοποθετήστε το τραπέζι (4) σε μια σταθερή και επίπεδη επιφάνεια.

Τοποθέτηση της επέκτασης τραπέζιου (εικ. C)

Πριν προχωρήσετε, πρέπει να προσέξετε τις παρακάτω σημειώσεις:

- Μην βάζετε βάρος μεγαλύτερο των 3 kg στην επέκταση τραπέζιου.

- Τοποθετήστε την επέκταση τραπέζιου (5) στη πλευρά τραπέζιου (4).
- Σφίξτε καλά τους βραχίονες (8) με τις βίδες στο τραπέζι (4) χρησιμοποιώντας ένα καταβιδι.

Ενεργοποίηση και απενεργοποίηση (εικ. Α)

Η συσκευή διαθέτει ένα θερμοστάτη ο οποίος κρατάει τη πλάκα ψησίματος στην απαιτούμενη θερμοκρασία.

- Για να ανάψετε τη συσκευή, βάλτε το καλώδιο στην πρίζα.
- Στρέψτε το περιστροφικό διακόπτη της θερμοστάτη (1) για να ρυθμίσετε την απαιτούμενη θερμοκρασία. Η ένδειξη θερμοκρασίας (2) παραμένει αναμμένη ενώ ο θερμοστάτης ζεσταίνει τα στοιχεία θέρμανσης. Η ένδειξη θερμοκρασίας (2) σβήνει όταν τα στοιχεία θέρμανσης φτάνουν την απαιτούμενη θερμοκρασία.
- Όταν η συσκευή είναι αναμμένη, η ένδειξη θερμοκρασίας (2) θα ανάβει και σβήσει όταν ο θερμοστάτης ανάβει και σβήνει τα στοιχεία θέρμανσης για να συγκρατήσει την απαιτούμενη θερμοκρασία.
- Για να σβήσετε τη συσκευή, βγάλτε το καλώδιο από την πρίζα.

Ρύθμιση της θερμοκρασίας (εικ. Α)

- Στρέψτε το περιστροφικό διακόπτη της θερμοστάτη (1) δεξιόστροφα για να αυξήσετε την θερμοκρασία της πλάκας ψησίματος (3).
- Στρέψτε το περιστροφικό διακόπτη της θερμοστάτη (1) αριστερόστροφα για να αυξήσετε την θερμοκρασία της πλάκας ψησίματος (3).

Συμβουλές χρήσης

- Προετοιμασία συστατικών.
- Καθαρίστε τις πλάκες ψησίματος με ένα υγρό πανί.

- Τοποθετήστε τη συσκευή σε μια σταθερή και επίπεδη επιφάνεια.
- Βάλτε το βύσμα στην πρίζα.
- Στρέψτε το περιστροφικό διακόπτη του θερμοστάτη για να ρυθμίσετε την απαιτούμενη θερμοκρασία.
- Περιμένετε για 10 λεπτά μέχρι να σβήσει η ένδειξη θερμοκρασίας. Η πλάκα ψησίματος έχει φτάσει την απαιτούμενη θερμοκρασία.
- Σημείωση: Τα μικρά κομμάτια θα ψηθούν ή τηγανιστούν καλύτερα και πιο γρήγορα από τα μεγάλα κομμάτια.
- Ρυθμίστε τον θερμοστάτη σύμφωνα με τα συστατικά. Πειραματιστείτε με τον απαιτούμενο χρόνο ψησίματος και την απαιτούμενη θερμοκρασία για να πετύχετε τα καλύτερα αποτελέσματα.
- Μην αφήνετε τα μεταλλικά μαχαιροπίρουνα να ακουμπίσουν τη πλάκα ψησίματος για να αποτρέψετε τη ζημιά στην αντί-κολλητική επιφάνεια.
- Αποθηκεύετε τη συσκευή σε ξηρό μέρος, στο οποίο δεν έχουν πρόσβαση μικρά παιδιά.

Αποποίηση

Υπόκεινται σε τροποποιήσεις.
Οι προδιαγραφές μπορεί να τροποποιηθούν χωρίς προειδοποίηση.

Καθαρισμός και συντήρηση

Πριν προχωρήσετε, πρέπει να προσέξετε τις παρακάτω σημειώσεις:

- Πριν το καθαρισμό ή τη συντήρηση, αφαιρέστε το βύσμα από τη πρίζα και περιμένετε μέχρι να κρυώσει η συσκευή.

Πριν προχωρήσετε, πρέπει να συγκεντρώσετε την προσοχή σας στις παρακάτω σημειώσεις:

- Μην χρησιμοποιείτε δυνατά ή διαβρωτικά καθαριστικά για να καθαρίσετε τη συσκευή.
- Μην χρησιμοποιήσετε αιχμηρά αντικείμενα για να καθαρίσετε τη συσκευή.
- Ελέγχετε τακτικά τη συσκευή για πιθανές ζημιές.
- Καθαρίστε τη συσκευή μετά από κάθε χρήση:
 - Αφαιρέστε ότι υπολείμματα με μια χάρτινη πετσέτα.
 - Καθαρίστε τις πλάκες ψησίματος με ένα υγρό πανί. Στεγνώστε καλά τη πλάκα ψησίματος.
 - Καθαρίστε το εξωτερικό της συσκευής με ένα βρεγμένο πανί. Στεγνώστε καλά τη συσκευή.

التنظيف والصيانة

قبل مواصلة الخطوات، نرجو منك الانتباه للملاحظات التالية:

- قبل التنظيف أو الصيانة، افصل قابس التيار الكهربائي عن مقبس الحائط وانتظر إلى أن يبرد الجهاز.
- قبل مواصلة الخطوات، نرجو منك تركيز انتباهك على النقاط التالية:
- لا تستخدم مواد تنظيف كاشطة أو قوية لتنظيف الجهاز.
- لا تستخدم الأشياء الحادة في تنظيف الجهاز.
- افحص الجهاز بشكل دوري بحثًا عن أي تلف مكن.
- تنظيف الجهاز بعد كل استخدام:
- قم بإزالة أي بقايا باستخدام منشفة ورقية.
- قم بتنظيف لوح الشواء بقطعة قماش رطبة، جفف لوح الشواء تمامًا.
- قم بتنظيف الجزء الخارجي من الجهاز بقطعة قماش رطبة، جفف الجهاز تمامًا.
- احفظ الجهاز في مكان جاف. بعيدًا عن متناول الأطفال.

إخلاء المسؤولية

تخضع للتغيير، يمكن تغيير المواصفات بدون إشعار مسبق.

- لتشغيل الجهاز: أدخل قابس التيار الكهربائي في مقبس الحائط.
- قم بتدوير قرص الترموستات (1) لضبط درجة الحرارة المطلوبة. يبقى مؤشر درجة الحرارة (2) مضاءً أثناء تسخين الترموستات لعناصر التسخين. ينطفئ مؤشر درجة الحرارة (2) عندما تصل عناصر التسخين إلى درجة الحرارة المطلوبة.
- أثناء تشغيل الجهاز، سيضيء مؤشر درجة الحرارة (2) وينطفئ أثناء قيام الترموستات بتشغيل وإيقاف تشغيل عناصر التسخين للحفاظ على درجة الحرارة المطلوبة.
- لإيقاف تشغيل الجهاز، افصل قابس التيار الكهربائي عن مقبس الحائط.

ضبط درجة حرارة (الشكل A)

- قم بتدوير قرص الترموستات (1) في اتجاه عقارب الساعة لرفع درجة حرارة لوح الشواء (3).
- قم بتدوير قرص الترموستات (1) في عكس اتجاه عقارب الساعة لخفض درجة حرارة لوح الشواء (3).

تلميحات للاستخدام

- قم بتجهيز المكونات.
- قم بتنظيف لوح الشواء بقطعة قماش رطبة.
- ضع الجهاز على سطح مستو ومستقر.
- أدخل قابس التيار الكهربائي في مقبس الحائط.
- قم بتدوير قرص الترموستات لضبط درجة الحرارة المطلوبة.
- انتظر 10 دقائق إلى أن ينطفئ مؤشر درجة الحرارة، وصل لوح الشواء إلى درجة الحرارة المطلوبة.
- ملاحظة: سيتم شواء أو قلي القطع الصغيرة بشكل أفضل وبسرعة أكبر عن القطع الكبيرة.
- اضبط الترموستات ليناسب المكونات، قم بتجربة وقت الطهي المطلوب ودرجة الحرارة المطلوبة للحصول على أفضل النتائج.
- لا تدع أدوات المائدة المعدنية تلمس لوح الشواء لمنع إلحاق التلف بالطبقة غير اللاصقة.

قبل مواصلة الخطوات، نرجو منك الانتباه للملاحظات التالية:

- قبل التجميع، افصل قابس التيار الكهربائي دوماً عن مقبس الحائط.

الاستخدام مع دعامة الطاولة (الشكل B1 و B2)

- قم بتركيب حامل القاعدة السفلي (6) على أول زوجين من الدعامات (7). أحكم ربط المسامير يدوياً.
- قم بتركيب حامل القاعدة العلوي (6) على أول زوجين من الدعامات (7). أحكم ربط المسامير يدوياً.
- قم بتركيب حامل القاعدة السفلي (6) على ثاني زوجين من الدعامات (7). أحكم ربط المسامير يدوياً.
- قم بتركيب حامل القاعدة العلوي (6) على ثاني زوجين من الدعامات (7). أحكم ربط المسامير يدوياً.
- أحكم ربط المسامير بإحكام باستخدام المفك.
- ضع الطاولة (4) على الدعامات (7).

الاستخدام بدون دعامة الطاولة (الشكل B3)

- ضع الطاولة (4) على منضدة مرتفعة مستوية ومستقرة.

تركيب الطاولة الإضافية (الشكل C)

قبل مواصلة الخطوات، نرجو منك الانتباه للملاحظات التالية:

- لا تضع أوزان أكثر من 3 كجم على الطاولة الإضافية.

- قم بتركيب الطاولة الإضافية (5) على جانب الطاولة (4).
- أحكم ربط السنادات (8) جيداً باستخدام المسامير على الطاولة (4) باستخدام مفك.

التشغيل وإيقاف التشغيل (الشكل A)

الجهاز مزود بالترموستات الذي يحتفظ بلوح الشواء عند درجة الحرارة المطلوبة.

- لا تدع أدوات المائدة المعدنية تلمس لوح الشواء لمنع إلحاق التلف بالطبقة غير اللاصقة.
- لا تقم بتحريك الجهاز أثناء تشغيله أو إذا ما زال ساخناً. افصل قابس التيار الكهربائي عن مقبس الحائط وانتظر إلى أن يبرد الجهاز.
- لا تستخدم الجهاز بالقرب من الطيور (على سبيل المثال الطيور الاستوائية مثل الببغاء). تم طلاء لوح الشواء بطبقة غير لاصقة تعتمد على PTFE. عند التسخين. قد تصدر الطبقة مقادير صغيرة من الغازات التي لا تضر مطلقاً بالأشخاص. لكن الأجهزة العصبية للطيور تكون حساسة للغاية من هذه الغازات.
- قم بتخزين الجهاز في مكان جاف عند عدم الاستخدام. تأكد من عدم وصول الأطفال إلى الأجهزة الحزنة.

الوصف (الشكل A)

تم تصميم لوح الشواء Princess 110412 Table Chef لقلتي أو شواء الطعام بدون استخدام الدهون. الجهاز مزود بلوح شواء ذات طبقة غير لاصقة. علمًا بأن الجهاز مناسب للاستخدام داخل المنزل وخارجه.

1. قرص الترموستات
2. مؤشر درجة الحرارة
3. لوح الشواء
4. طاولة
5. طاولة إضافية
6. حامل القاعدة
7. الدعامة

الاستخدام الأولي

- قم بتنظيف الجهاز. ارجع إلى قسم „التنظيف والصيانة“.
- قم بتنظيف لوح الشواء بقطعة قماش رطبة. جفف لوح الشواء تمامًا.

التجميع (الشكل B)

يمكن استخدام الجهاز سواء مع دعامة الطاولة وبدونها.

- تأكد من أن هناك مساحة كافية حول الجهاز للسماح للحرارة بالخروج وتوفير تهوية كافية.
- لا تغطي الجهاز.

قبل مواصلة الخطوات، نرجو منك الانتباه للملاحظات التالية:

- لا تغطي لوح الشواء برفائق الألومنيوم.
- احتفظ بالجهاز بعيداً عن مصادر الحرارة.
- تأكد من عدم تلامس الجهاز بالمواد سريعة الاشتعال.
- لا تستخدم الفحم أو المواد القابلة للاحتراق المشابهة.
- جنب تشغيل الجهاز عندما تكون يداك مبتلتين.
- جنب تشغيل الجهاز أثناء عدم ارتداء أي شيء في قدميك.
- تنبيه: قد تتناثر الشحوم الساخنة من لوح الشواء.
- انتبه للبخار والقطرات المتناثرة عند وضع الطعام على لوح شواء ساخن.
- لا تسكب الماء البارد على لوح الشواء الساخن. سيتناثر الماء ويتلف لوح الشواء.
- انتبه للقطع الساخنة. الأسطح الموضوع عليها علامة تحذير كأسطح ساخنة عرضة لأن تصبح ساخنة أثناء الاستخدام. يمكن أن تصبح الأسطح الظاهرة ساخنة عند تشغيل الجهاز. يمكن أن يصبح السطح الخارجي ساخناً عند تشغيل الجهاز.
- يصبح لوح الشواء ساخناً جداً أثناء الاستخدام. لا تلمس لوح الشواء الساخن.
- استخدم قفازات الفرن إذا احتجت إلى لمس الجهاز أثناء الاستخدام أو بعده بفترة وجيزة.
- لا تستخدم الجهاز في الأحوال الممطرة. لا تستخدم الجهاز في البيئات الرطبة.
- لا تستخدم الجهاز بالقرب من أحواض المياه. مثل البركة أو حمام السباحة.
- لا نغمس الجهاز في الماء أو السوائل الأخرى. إذا تم غمس الجهاز في الماء أو سوائل أخرى. فلا تخرج الجهاز بيدك. افصل قابس التيار الكهربائي عن مقبس الحائط. إذا تم غمس الجهاز في الماء أو سوائل أخرى. فلا تستخدم الجهاز مرة أخرى.

تهانينا!

لقد اشترت أحد أجهزة Princess. نحن نهدف إلى توفير منتجات عالية الجودة بتصميم حسن وبسعر اقتصادي في متناول الجميع. ونأمل أنك ستستمتع باستخدام هذا الجهاز لسنوات عديدة.

إرشادات السلامة

يمكن استخدام هذا الجهاز بواسطة الأطفال من سن 8 سنوات وما فوق أو الأشخاص المصابين بإعاقة حركية أو عقلية أو حسية أو جسدية أو الذين يفتقرون إلى الخبرة والمعرفة إذا تم الإشراف عليهم أو إرشادهم إلى كيفية استخدام الجهاز بطريقة آمنة وفهمهم للمخاطر المحتملة. يجب على الأطفال عدم اللعب بهذا الجهاز. يجب على الأطفال عدم القيام بتنظيف وصيانة هذا الجهاز إلا إذا كانوا أكبر من 8 سنوات وفي وجود من يشرف عليهم. احرص على وضع الجهاز وكبل التيار الكهربائي بعيداً عن متناول الأطفال الأقل من 8 سنوات.

السلامة العامة

- اقرأ الدليل بعناية قبل الاستخدام. احتفظ بالدليل للرجوع إليه في المستقبل.
- لا تستخدم الجهاز والملحقات إلا في الاستخدامات المخصصة لها، لا تستخدم الجهاز والملحقات في أي استخدامات أخرى غير موصوفة في الدليل.
- لا تستخدم الجهاز أو أياً من الملحقات إن كان هناك أي جزء تالف أو معيب، إذا كان أحد الأجزاء أو الملحقات تالفاً أو معيباً، فيجب استبداله من قبل الشركة المصنعة أو وكيل إصلاح معتمد.
- لا تستخدم الجهاز بالقرب من حوض الاستحمام أو الدش أو حمام السباحة أو الأوعية الأخرى التي تحتوي على مياه.
- لا تغمس الجهاز في الماء أو السوائل الأخرى، إذا تم غمس الجهاز في الماء أو سوائل أخرى، فلا تخرج الجهاز بيدك، افصل قابس التيار الكهربائي عن مقبس الحائط، إذا تم غمس الجهاز في الماء أو سوائل أخرى، فلا تستخدم الجهاز مرة أخرى.

السلامة الكهربائية

- قبل الاستخدام، تأكد دوماً من أن فلطية التيار الكهربائي هي الفلطية نفسها على لوحة التقدير بالجهاز.
 - قم بتوصيل الجهاز بمقبس حائط أرضي، إذا لزم الأمر. استخدم كبل توصيل أرضي بقطر مناسب (على الأقل $3 \times 1,5$ مم²).
 - للحصول على حماية إضافية، قم بتركيب الجهاز الحالي (RCD) بتيار تشغيل مقدر لا يتجاوز 30 مللي أمبير.
 - هذا الجهاز غير مخصص للتشغيل من خلال مؤقت خارجي أو وحدة تحكم عن بعد منفصلة.
 - تأكد من عدم دخول الماء في فتحات القابس.
 - بكبل التيار الكهربائي وكبل التوصيل.
 - احرص دوماً على فك كبل التيار الكهربائي وكبل التوصيل كلياً.
 - تأكد من أن كبل التيار الكهربائي لا يتدلى على حافة الجزء المستخدم ومن أنه لن يعلق عرضاً أو يتم التعثر فيه.
 - حافظ على كبل التيار الكهربائي بعيداً عن الحرارة والزيت والحواف الحادة.
 - افحص كبل التيار الكهربائي وقابس التيار الكهربائي بانتظام للتأكد من خلوها من علامات التلف. لا تستخدم الجهاز إذا كان كبل التيار الكهربائي أو قابس التيار الكهربائي تالفاً أو معيباً، فإن كان كبل التيار الكهربائي أو قابس التيار الكهربائي تالفاً أو معيباً، فيجب استبداله من قبل الشركة المصنعة أو وكيل إصلاح معتمد.
 - لا تقم بشد كبل التيار الكهربائي لفصل قابس التيار الكهربائي عن التيار الكهربائي.
 - افصل قابس التيار الكهربائي عن التيار الكهربائي عند عدم استخدام الجهاز، وقبل التجميع أو الفك وقبل التنظيف والصيانة.
- إرشادات السلامة لجهاز Table Chef
- ضع الجهاز على سطح مستو ومستقر.
 - ضع الجهاز على سطح مضاد للبقع ومقاوم للحرارة.
 - لا تضع الجهاز على صفيحة.

