



**DE** AUFBAU- UND GEBRAUCHSANLEITUNG

**EN** INSTRUCTIONS ON ASSEMBLY AND USE

**IT** ISTRUZIONI PER IL MONTAGGIO E PER L'USO

**ES** INSTRUCCIONES DE MONTAJE Y DE USO

**FR** INSTRUCTIONS DE MONTAGE ET MODE D'EMPLOI

**NL** MONTAGE- EN GEBRUIKSHANDLEIDING

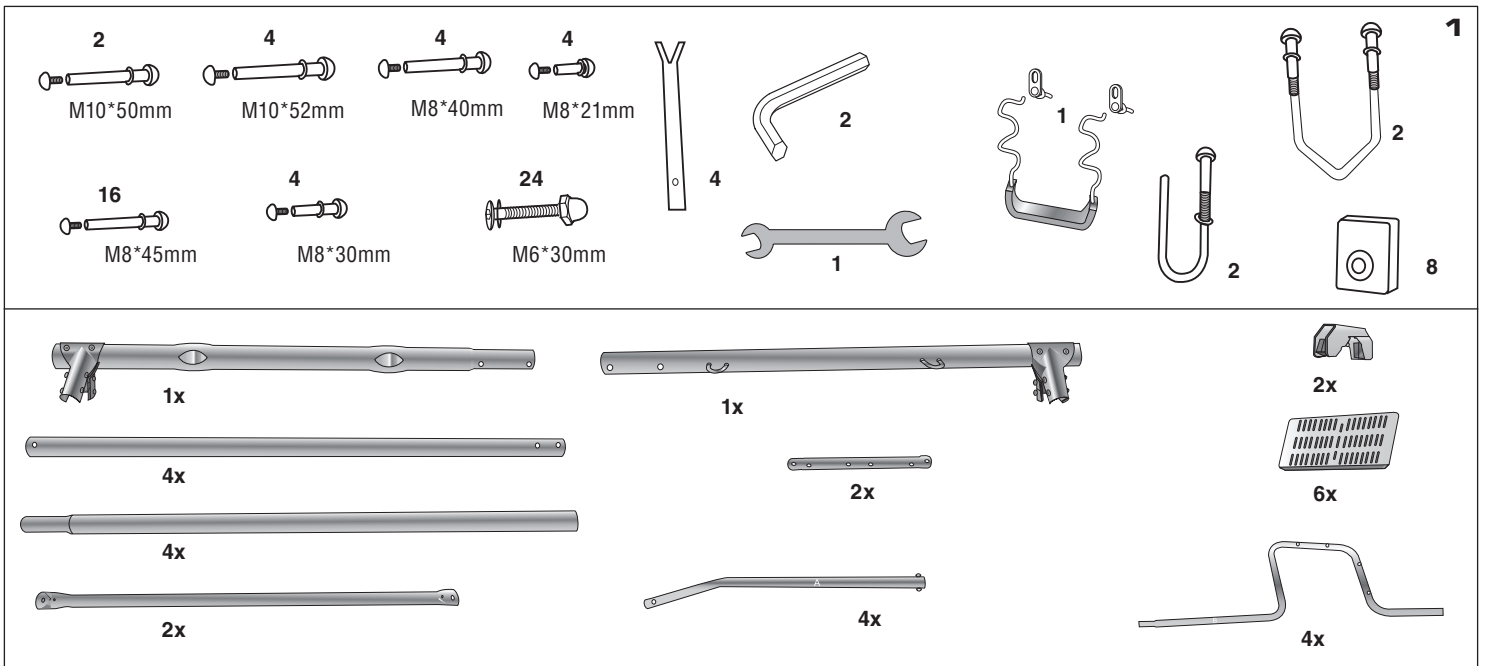

SOLLTE ETWAS FEHLEN, WENDEN SIE SICH DIREKT AN UNS: / PLEASE CONTACT US DIRECTLY, SHOULD ANYTHING BE MISSING: / SE DOVESSE MANCARE QUALCOSA, RIVOLGETEVI DIRETTAMENTE A NOI: / PÓNGASE DIRECTAMENTE EN CONTACTO CON NOSOTROS SI FALTA ALGUNA PARTE: / S'IL MANQUE QUELQUE CHOSE, ADRESSEZ-VOUS DIRECTEMENT À NOUS: / MOCHT ER IETS ONTBREKEN, NEEM DAN DIRECT CONTACT MET ONS OP: ☎ 02191 - 60912-8800

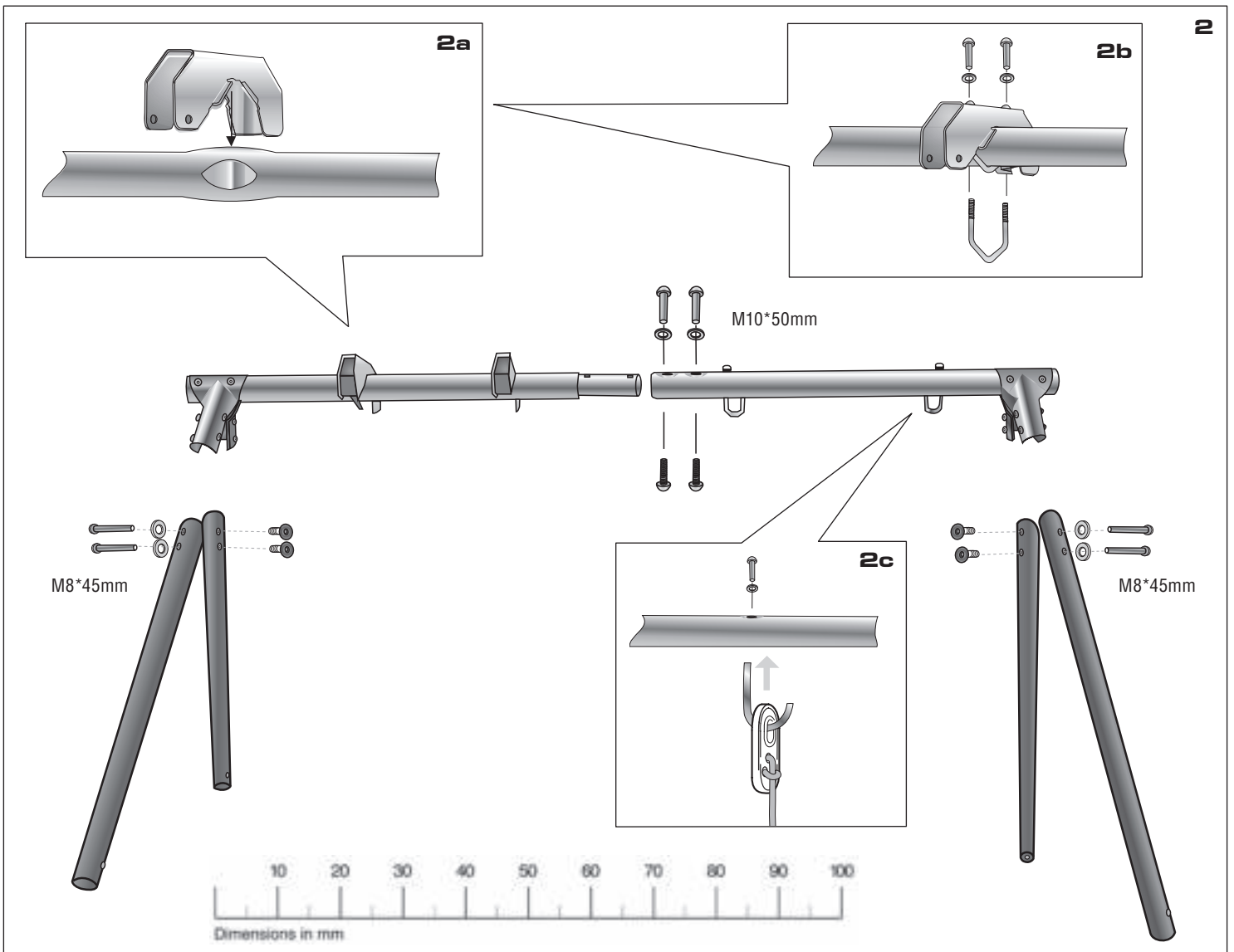

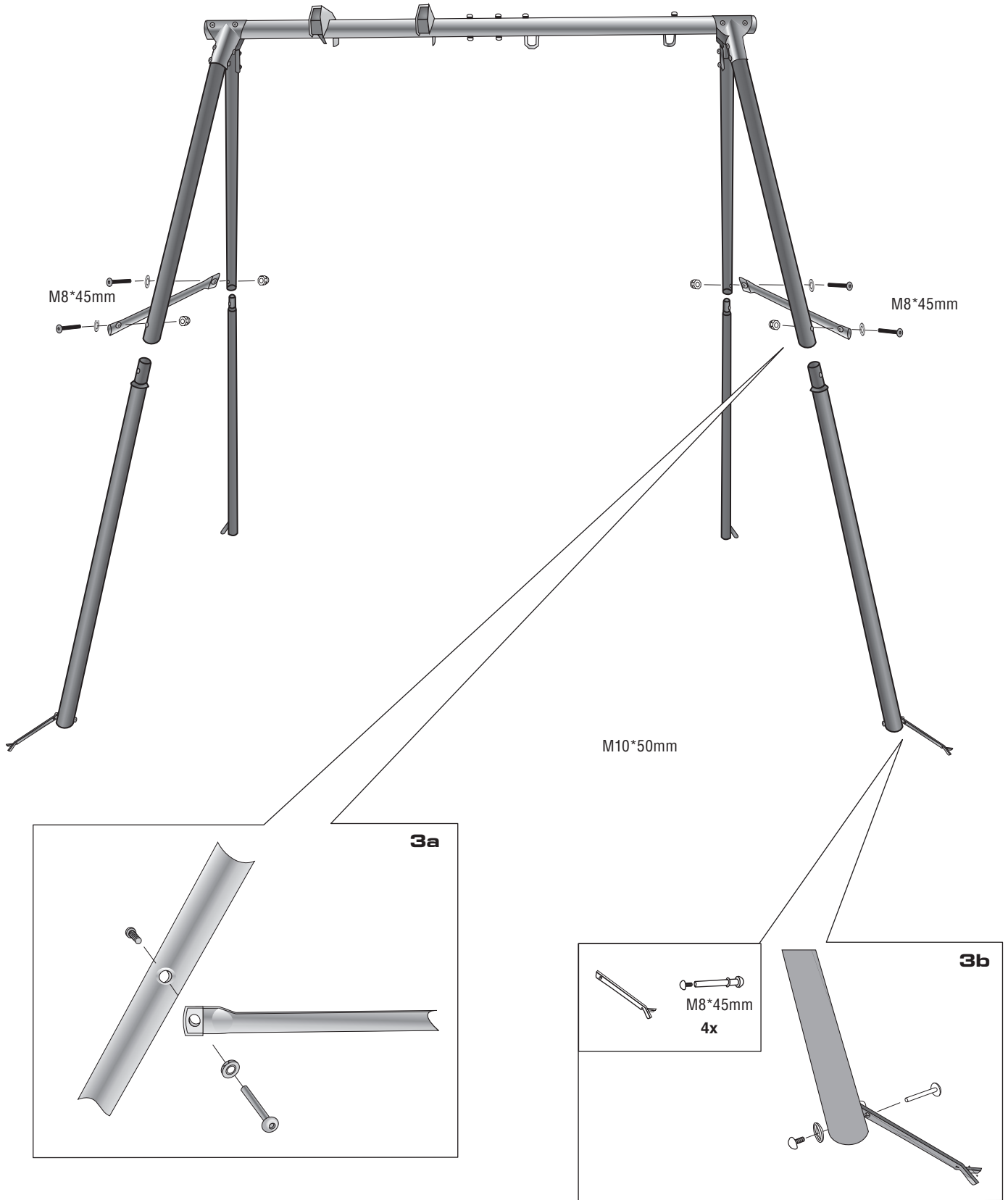

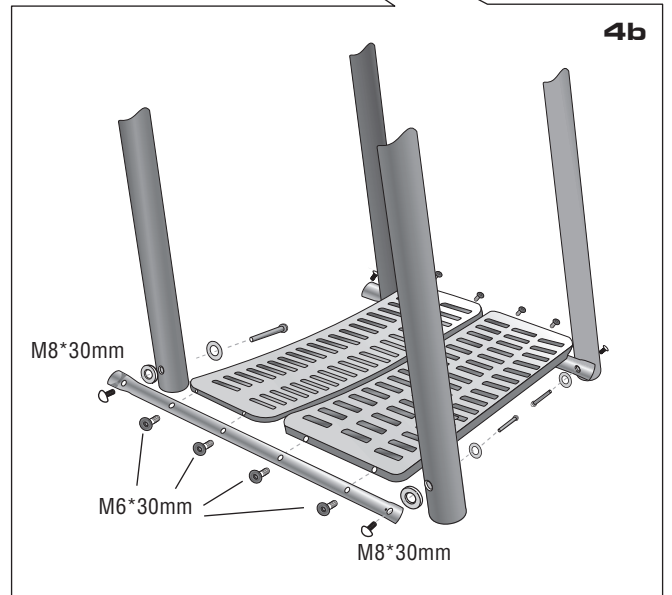
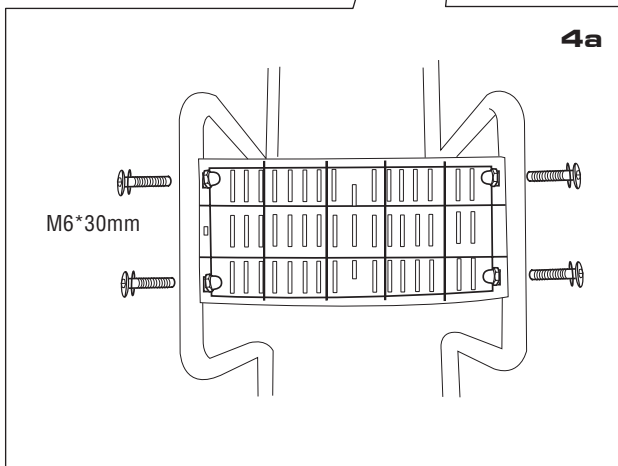
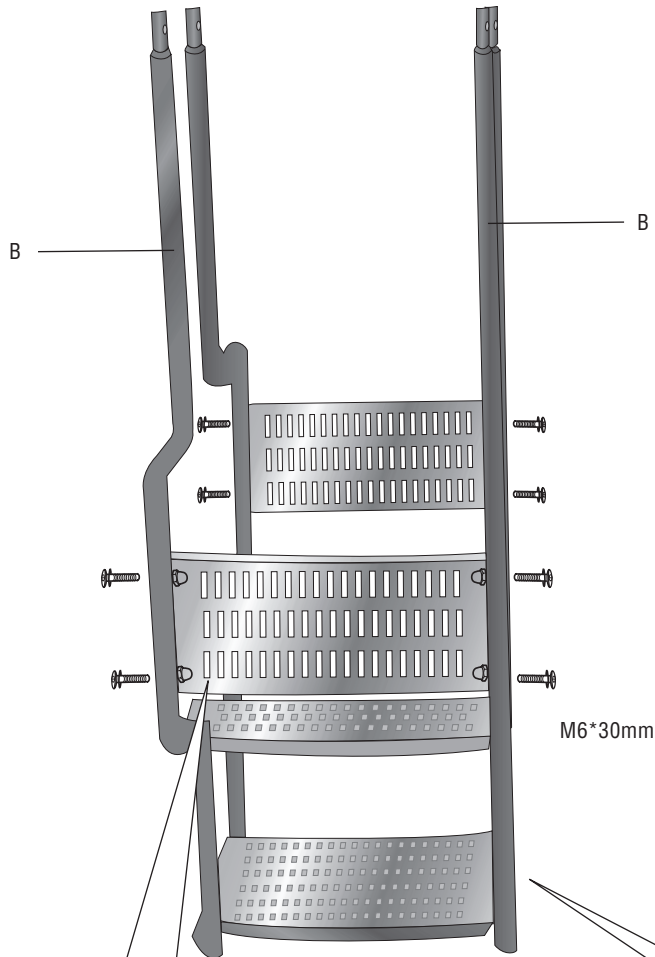

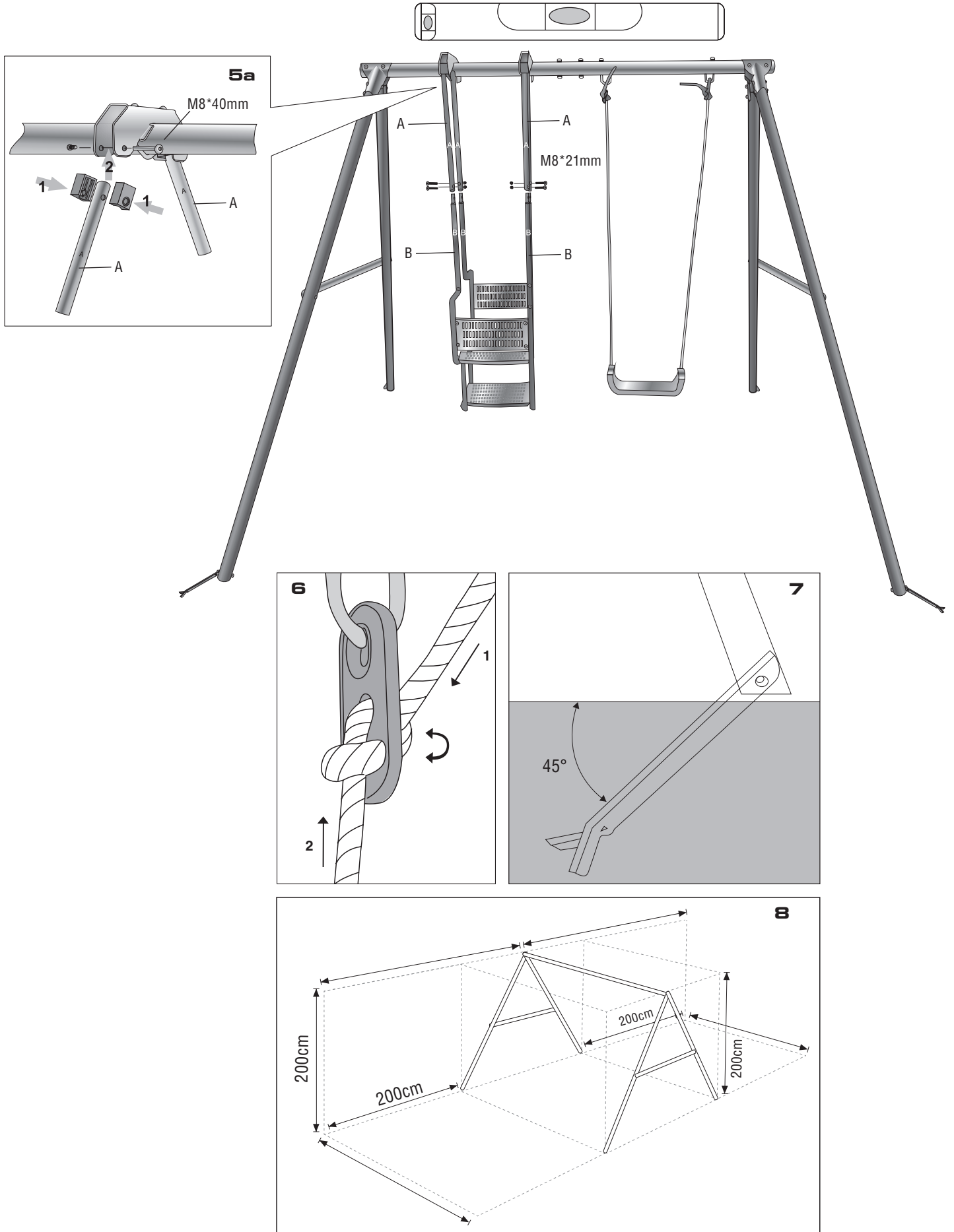



**HERZLICHEN GLÜCKWUNSCH ZUM ERWERB DIESES PRODUKTES!**

Bitte lesen Sie diese Bedienungsanleitung sorgfältig durch. Die Bedienungsanleitung ist fester Bestandteil des Produktes. Bewahren Sie sie deshalb genauso wie die Verpackung für spätere Fragen sorgfältig auf. Wenn Sie das Produkt an Dritte weitergeben, geben Sie bitte immer diese Bedienungsanleitung mit. Dieses Produkt muss von einem Erwachsenen aufgebaut werden. Dieses Produkt ist nicht für den gewerblichen Gebrauch konstruiert. Die Benutzung des Produktes erfordert bestimmte Fähigkeiten und Kenntnisse. Setzen Sie es nur altersgerecht ein und benutzen Sie das Produkt ausschließlich für seinen vorgesehenen Zweck.

**TECHNISCHE SPEZIFIKATIONEN**

|                             |                               |
|-----------------------------|-------------------------------|
| Artikel:                    | HUDORA Schaukelgestell HD 700 |
| Artikelnummer:              | 64011                         |
| Produktgewicht:             | 29 kg                         |
| Aufbaumaße:                 | 245 x 205 x 206 cm            |
| Maximales Nutzergewicht:    | 50 kg                         |
| Mindestalter für Benutzung: | 3 Jahre                       |
| Maximale Benutzeranzahl:    | 3                             |

Wenn Sie Probleme beim Aufbau haben oder weitere Produktinformationen wünschen finden Sie alles Wissenswerte unter <http://www.hudora.de/>.

**INHALT**

- 1 x Schaukel (Abb. 1)
- 1 x Anleitung

Weitere Teile, die unter Umständen in der Lieferung enthalten sind, werden nicht benötigt.

**SICHERHEITSHINWEISE**

- **ACHTUNG!** Nur für den privaten, häuslichen Gebrauch und den Außenbereich geeignet!
- **ACHTUNG!** Nur unter direkter Aufsicht von Erwachsenen benutzen!
- **ACHTUNG!** Für Kinder unter 36 Monaten nicht geeignet! Absturzgefahr!
- **ACHTUNG!** Nicht für Kinder unter 36 Monaten geeignet wegen langer Schnüre. Strangulationsgefahr!
- Die Eigentümer der Schaukel sowie die zuständigen Aufsichtspersonen sind verantwortlich dafür, dass alle Benutzer den Anweisungen in der Bedienungsanleitung folgen.
- Nehmen Sie keine technischen Modifikationen vor.
- Änderungen am Originalprodukt dürfen nur nach Herstellervorgaben ausgeführt werden.
- Während der Benutzung darf niemand in den Schaukelbereich laufen.
- Niemals auf der Schaukel stehen oder knien.
- Halten Sie sich immer mit beiden Händen fest.
- Sorgen Sie für einen Sicherheitsabstand zu anderen Aufbauten oder Hindernissen von mindestens 2 m (vorne und hinten) (Abb. 8) und für einen ebenen, stoßdämpfenden Untergrund (z.B. Gras) frei von scharfkantigen oder spitzen Gegenständen, Hindernissen (z.B. Wäscheleinen o.ä.), Gefällstrecken, Absätzen, Treppen oder harten Oberflächen (z.B. Beton o.ä.).
- Der seitliche Abstand zu stationären Teilen wie etwa einem Schaukelgerüst muss mindestens 30 cm betragen.
- Die Schaukel muss im Ruhezustand einen Mindestabstand von 35 cm zum Boden einhalten. Die Anpassung der Länge des Schaukelseiles wird durch das Lockern des Knotens an der Halterung und das Nachschieben des Seilendes 1 (verlängern) oder 2 (verkürzen) gewährleistet (Abb. 6). Nach Anpassung der Länge Knoten festziehen.
- Sie sollten die Schaukel nicht so befestigen, dass der Benutzer durch Sonneneinstrahlung geblendet werden kann.
- Weiterhin verwenden Sie die mitgelieferten Bodenanker zur dauerhaften Befestigung und zum Schutz vor Umkippen, wie in der Aufbauanleitung gezeigt (Abb. 7). Wir empfehlen diese Verankerungen in Beton zu setzen.

**MONTAGE**

Das Erzeugnis soll zuerst nur fingerfest verschraubt werden, um sicher zu stellen, dass es sich nicht verzieht und um den Zusammenbau zu erleichtern. Erst nachdem alle Teile zusammengebaut sind, sollten sie fest angezogen und überprüft werden. Bitte achten Sie auf scharfkantige Bohrungen und Späne, die unter Umständen in der Herstellung dieses Spielgerätes anfallen können und entfernen Sie diese gegebenenfalls.

**WARTUNG UND LAGERUNG**

Überprüfen Sie das Produkt vor und nach Gebrauch auf Schäden und Verschleisspuren. Weiterhin empfehlen wir vor jeder Nutzung:

- Festsitz von Muttern und Schrauben prüfen, gegebenenfalls nachziehen
- bewegliche Teile einfetten um den Verschleiß zu minimieren
- alle Abdeckungen von Schrauben und scharfen Kanten prüfen und bei Bedarf austauschen
- defekte Teile entsprechend den Anweisungen des Herstellers auszutauschen

Außerdem sollten Sie alle Kunststoffteile nach spätestens 5 Jahren austauschen um einem möglichen Versagen dieser Teile vorzubeugen.

Das Produkt ist hochwertig Pulverbeschichtet. Bei dauernder Einstrahlung durch UV-Licht kann es zum Ausbleichen der Farbe kommen, welches jedoch keinen Sicherheitsgefährdenden Aspekt hat. Zur Vermeidung von frühzeitigem Ausbleichen und frühzeitiger Korrosion sowie zur Verlängerung der Lebensdauer sollten Sie das Produkt bei Nichtverwendung, speziell im Winter, mit einer Plane abdecken um es somit vor Wettereinflüssen zu schützen.

Reinigen Sie das Produkt nur mit einem Tuch oder feuchten Lappen und nicht mit speziellen Reinigungsmitteln! Lagern Sie das Produkt an einem sicheren, witterungsgeschütztem Ort, so dass es nicht beschädigt werden kann oder Personen verletzen kann. Sollten Teile beschädigt sein oder scharfe Ecken und Kanten entstanden sein, darf das Produkt nicht mehr verwendet werden! Nehmen Sie im Zweifel mit unserem Service Kontakt auf <http://www.hudora.de/service>.

**ENTSORGUNGSHINWEIS**

Bitte führen Sie das Gerät am Ende seiner Lebensdauer den zur Verfügung stehenden Rückgabe- und Sammelsystemen zu. Fragen beantworten die Entsorgungsunternehmen vor Ort.

**SERVICE**

Wir sind bemüht einwandfreie Produkte auszuliefern. Sollten trotzdem Fehler auftreten, sind wir genauso bemüht, diese zu beheben. Deswegen erhalten Sie zahlreiche Informationen zum Produkt, zu Ersatzteilen, Problemlösungen und verloren gegangene Aufbauanleitungen unter <http://www.hudora.de/artnr/64011>.

**CONGRATULATIONS ON PURCHASING THIS PRODUCT!**

Please read these instructions carefully. The instructions are an integral component of the product. Therefore, please store them and the packaging carefully in case questions arise in the future. Please always include these instructions when handing on the product to a third party. This product must be assembled by an adult. This product is not designed for industrial use. The use of the product requires certain capabilities and skills. Always adjust according to the age of the user and use for the purpose it has been designed for.

**TECHNICAL SPECIFICATIONS**

|                            |                         |
|----------------------------|-------------------------|
| Item:                      | HUDORA swing set HD 700 |
| Item number:               | 64011                   |
| Item weight:               | 29 kg                   |
| Dimensions when assembled: | 245 x 205 x 206 cm      |
| Maximum user weight:       | 50 kg                   |
| Minimum age for use:       | 3 years                 |
| Maximum number of users:   | 3                       |

If you have assembly problems or would like further information on the product, we have all you need and more at <http://www.hudora.de/>.

**CONTENTS**

- 1 x swing set (picture 1)
- 1 x Manual

Other parts which may be included with the delivery in some circumstances are not required.

**SAFETY INSTRUCTION**

- **WARNING!** Only suitable for private, domestic use and in the outdoors area!
- **WARNING!** Only use under direct supervision of an adult!
- **WARNING!** Not suitable for children under 36 months old. Danger of falling!
- **WARNING!** Not suitable for children under 36 months old due to long cords! Strangulation hazard!
- The owners of the swing as well as the competent supervisory personnel are responsible for ensuring that all users follow the instructions in the operation manual.
- Do not make any technical modifications.
- Changes to the original product must only be carried out according to manufacturer specifications.
- No one is permitted to gain access to the swing area during use.
- Never stand or kneel on the swing.
- Always hold yourself firmly with both hands.
- Ensure a safe distance from other structures or obstructions of at least 2 meters (front and rear) (picture 8) and for a level, shock-absorbing underground (e.g. grass) free from sharp or pointed objects, obstacles (e.g. clotheslines etc.), gradients, steps, stairs or hard surfaces (e.g. concrete etc.).
- The lateral distance to stationary parts such as a swing scaffold must at least amount to 30 cm.
- The swing must at rest have a minimum distance of 35 cm from the ground. The adjustment of the length of the rope swing is achieved by loosening the knot on the holder and the pushing forward of the rope 1 (lengthening) or 2 (shortening) (picture 6). After adjustment of the length, tighten the knot.
- You should not attach the swing in a manner that makes it possible for the user to be blinded by the sunlight.
- Furthermore, using the included ground anchors for permanent attachment and protection against tipping over, as shown in the assembly instructions (picture 7). We recommend having this anchor placed into concrete.

**ASSEMBLY**

The product should initially only be screwed finger-tight to ensure that it does not warp and to facilitate the assembly. Only when all parts are assembled, should they be firmly tightened and checked. Please take note of sharp-edged holes and chips that under circumstances may occur by the manufacture of this game device and if necessary have these removed.

**MAINTENANCE AND STORAGE**

Check the product for damage or traces of wear and tear before and after each use.

We also recommend before each use:

- to check for the firm sitting of nuts and bolts, tighten if necessary
- to lubricate moving parts in order to minimize wear.
- to check all covers of screws and sharp edges and replace if necessary
- to replace defective parts according to the manufacturer's instructions

You should also replace all the plastic parts after a maximum of 5 years to prevent a possible failure of these parts. The product is fitted with a high-quality powder-coating. The constant exposure to sunlight can lead to fading of the color, due to UV light that has however no hazardous safety aspect. In order to prevent premature fading and premature corrosion as well as to the usage life, you should in the event that the product is not in use, have it covered with a canvas, in order to protect it against being exposed to weather influences, most especially in winter.

Use a dry or damp cloth only to clean the product; do not use special cleaning agents! Store the product in a safe place where it is protected from the elements, cannot be damaged, and cannot injure anyone. If parts become damaged or if sharp edges or corners should develop, the product may not be used any more. If in any doubt, please contact our service team (<http://www.hudora.de/service/>).

**DISPOSAL ADVICE**

At the end of the product's life, please dispose of it at an appropriate collection point in your area. Local waste management companies will be able to answer your questions on this.

**SERVICE**

We make every effort to deliver faultless products. If faults do arise however, we put just as much effort into rectifying them. Therefore, you can find numerous information on the product, replacement parts, solutions to problems and lost assembly manuals at <http://www.hudora.de/artnr/64011>.





**CONGRATULAZIONI PER AVER ACQUISTATO QUESTO PRODOTTO!**

La preghiamo di leggere molto attentamente questo manuale. Il manuale fa parte del prodotto. Quindi va conservato come tutto l'imballaggio per eventuali domande in futuro. Dando il prodotto a terzi per cortesia allegare sempre il manuale. Il prodotto deve essere montato da un adulto. Questo prodotto non è adatto per uso commerciale. L'utilizzo del prodotto richiede determinate abilità e conoscenze. Usare solo in maniera adeguata all'età, e utilizzare il prodotto esclusivamente per gli scopi previsti.

**SPECIFICHE TECNICHE**

|                           |                               |
|---------------------------|-------------------------------|
| Articolo:                 | HUDORA Telaio altalena HD 700 |
| Articolo n°:              | 64011                         |
| Peso:                     | 29 kg                         |
| Misure per il montaggio:  | 245 x 205 x 206 cm            |
| Massima capacità portante | 50 kg                         |
| Età minima per l'uso:     | 3 anni                        |
| Numero massimo utenti:    | 3                             |

Se avete problemi con l'assembla o richiedete più informazioni, visiti prego il nostro website <http://www.hudora.de/>.

**CONTENUTO**

1 x Telaio altalena (Fig. 1)

1 x Istruzioni per l'uso

Gli altri pezzi compresi nella fornitura non sono rilevanti per il montaggio e per l'uso.

**NORME DI SICUREZZA**

- **AVVERTENZA!** Adatto solo per uso privato, domestico e all'aperto!
- **AVVERTENZA!** Utilizzare solo sotto diretta supervisione di un adulto!
- **AVVERTENZA!** Non adatto per bambini sotto i 36 mesi. Pericolo di caduta!
- **AVVERTENZA!** Non adatto per bambini sotto i 36 mesi a causa del filo lungo! Rischio di strangolamento.
- I proprietari dell'altalena e le persone preposte alla sorveglianza sono tenute a garantire che tutti gli utenti seguano le istruzioni riportate nel manuale.
- Non apportate modifiche tecniche.
- Modifiche al prodotto originale possono essere effettuate solo in base alle specifiche del produttore.
- Durante l'uso nessuno può camminare nell'area dell'altalena.
- Non stare mai in piedi o in ginocchio sull'altalena.
- Tenersi sempre saldamente con entrambe le mani.
- Assicurare una distanza di sicurezza da altre strutture o ostacoli di almeno 2 metri (davanti e dietro) (Fig. 8) e un terreno uniforme, ammortizzante (per es. erba) libero da oggetti aguzzi o appuntiti, ostacoli (per es. corde per il bucato, ecc), dislivelli, gradini, scale o superfici dure (per es. calcestruzzo, ecc).
- La distanza laterale rispetto a parti fisse, come la struttura dell'altalena, deve essere di almeno 30 cm.
- L'altalena a riposo deve stare a una distanza minima di 35 cm da terra. La regolazione della lunghezza della corda dell'altalena si effettua allentando il nodo sulla staffa e spingendo in avanti l'estremità della corda 1 (per allungare) o 2 (per accorciare) (Fig. 6). Dopo aver regolato la lunghezza, stringere il nodo.
- Non fissare l'altalena in modo che l'utente possa essere accecato dalla luce del sole.
- Utilizzare inoltre gli ancoraggi a terra in dotazione per il fissaggio permanente e la protezione contro il ribaltamento, come indicato nelle istruzioni di montaggio (Fig. 7). Si consiglia di fissare gli ancoraggi nel calcestruzzo.

**MONTAGGIO**

Il prodotto deve essere prima avvitato solo con le dita per garantire che non si storca e per facilitare l'assemblaggio. Una volta assemblati tutti i pezzi è necessario stringerli e controllarli. Si prega di fare attenzione ai fori con spigoli vivi e alle schegge che possono presentarsi in determinate circostanze nella produzione di questo dispositivo di gioco e rimuoverle se necessario.

**AVVERTENZA**

Verificate che il prodotto non abbia subito danno e non presenti tracce di usura prima e dopo l'uso.

Consigliamo inoltre prima di ogni utilizzo:

- controllare il serraggio di dadi e bulloni, stringere se necessario
- di lubrificare le parti mobili per ridurre al minimo l'usura
- controllare tutte le coperture di viti e spigoli vivi e sostituire se necessario
- sostituire parti difettose secondo le istruzioni del produttore

Inoltre si dovrebbero sostituire tutte le parti in plastica dopo un massimo di 5 anni per evitare possibili malfunzionamenti. Il prodotto è rivestito con polvere di alta qualità. Una prolungata esposizione ai raggi UV può causare lo sbiadimento dei colori, che tuttavia non presenta aspetti pericolosi per la sicurezza. Per evitare il prematuro sbiadimento e la prematura corrosione e per allungare la durata del prodotto, in caso di mancato utilizzo, specialmente in inverno, si dovrebbe coprire con un telo per proteggerlo dagli agenti atmosferici.

Pulire il prodotto solo con un panno oppure con un panno inumidito senza usare speciali detergenti. Staccate il prodotto in un luogo sicuro, protetto dalle intemperie, in modo che non possa essere danneggiato o ferire delle persone.

Se le parti dovessero essere danneggiate oppure dovessero evidenziare angoli e spigoli, il prodotto non potrà essere più utilizzato. Nel dubbio contattate il nostro centro di assistenza tecnica (<http://www.hudora.de/service/>).

**ISTRUZIONI PER LO SMALTIMENTO**

Siete pregati di portare l'apparecchio, al termine della propria durata utile, presso un apposito punto di raccolta e di restituzione disponibile. L'impresa di smaltimento locale sarà a vostra disposizione per rispondere ad eventuali domande.

**ASSISTENZA TECNICA**

Ci sforziamo a fornire dei prodotti perfettamente funzionali. Se comunque dovete riconoscere eventuali difetti, ci impegneremo subito a rimuoverli. A tale proposito riceverete tante informazioni sul prodotto, sui pezzi di ricambio, sulle soluzioni ai problemi e sulle istruzioni per il montaggio andate perse sul sito web all'indirizzo <http://www.hudora.de/artnr/64011/>.

**¡LE FELICITAMOS POR LA COMPRA DE ESTE PRODUCTO!**

Lea atentamente este manual de instrucciones. El manual de instrucciones forma parte integrante del producto. Consérvelo por ello cuidadosamente, al igual que el embalaje, para posteriores consultas y preguntas. Entregue asimismo el manual cuando preste o regale el producto a terceros. Este producto debería ser montado por un adulto. El producto no se diseña para el uso comercial. El uso del producto requiere de ciertas capacidades y conocimientos. Utilícelo sólo conforme a la edad y exclusivamente con el objeto previsto.

**ESPECIFICACIONES TÉCNICAS**

|                              |                                     |
|------------------------------|-------------------------------------|
| Artículo:                    | HUDORA Armazón para columpio HD 700 |
| Número de artículo:          | 64011                               |
| Peso de artículo:            | 29 kg                               |
| Dimensiones de montaje:      | 245 x 205 x 206 cm                  |
| Peso máximo del usuario:     | 50 kg                               |
| Edad mínima para el uso:     | 3 años                              |
| Máxima cantidad de usuarios: | 3                                   |

Si usted tiene problemas con la asamblea o requiere más información, visite por favor nuestro website <http://www.hudora.de/>.

**CONTENIDO**

1 x Armazón para columpio (fig. 1)

1 x Indicaciones de uso

Las otras piezas contenidas en el envío no son relevantes para el montaje y el uso.

**INDICACIONES DE SEGURIDAD**

- ¡ATENCIÓN! ¡Sólo apto para el uso privado, doméstico y en el exterior!
- ¡ATENCIÓN! ¡Utilizar sólo bajo vigilancia de un adulto!
- ¡ATENCIÓN! ¡No conveniente para los niños bajo 36 meses. ¡Peligro de caídas!
- ¡ATENCIÓN! ¡No conveniente para los niños bajo 36 meses debido a la longitud de la cuerda! Peligro de estrangulación.
- Los propietarios del columpio así como las personas de vigilancia competentes son responsables de que todos los usuarios cumplan las indicaciones de las instrucciones de uso.
- No realice modificaciones técnicas.
- Las modificaciones en el producto original sólo pueden ser llevadas a cabo según las prescripciones del fabricante.
- Durante el uso nadie puede permanecer en la zona del columpio.
- Nunca pararse sobre el columpio o ponerse de rodillas.
- Sosténgase siempre con ambas manos.
- Procure que haya una distancia de seguridad hacia otras construcciones u otros obstáculos de cómo mínimo 2 m (hacia delante y atrás) (fig. 8) y que haya una superficie plana amortiguante (por ej. césped) libre de objetos de canto vivo o puntiagudos, obstáculos (por ej. cuerdas para tender la ropa, o similares), pendientes, escalones, escaleras o superficies duras (por ej. hormigón, o similares).
- La distancia lateral hacia piezas estacionarias como por ej. el armazón del columpio, debe ser de cómo mínimo 30 cm.
- El columpio debe tener una distancia mínima de 35 cm hacia el suelo estando quieto. La adaptación de la longitud de la cuerda del columpio se garantiza soltando el nudo en el soporte y desplazando el extremo de la cuerda 1 (prolongando) o 2 (reduciendo) (fig. 6). Después de haber adaptado la longitud ajustar los nudos.
- No debería sujetar el columpio de modo tal que el usuario pueda quedar encandilado por la radiación solar.
- Asimismo utilice los pernos de anclaje suministrados para una sujeción duradera y para evitar que se vuelque, como se indica en las instrucciones de montaje (fig. 7). Le recomendamos colocar los pernos de anclaje en hormigón.

**MONTAJE**

El producto debe atornillarse en primer lugar sólo a mano, para garantizar que no se deforme y facilitar el montaje. Recién después de que se haya ensamblado todas las piezas, se las debe ajustar fijas y verificar el producto. Por favor tenga en cuenta orificios de canto vivo y virutas que bajo circunstancias pueden originarse en la fabricación del juguete y elimínelos en su caso.

**MANTENIMIENTO Y ALMACENAMIENTO**

Revise el producto antes y después del uso en cuanto a daños y rastros de desgaste.

Asimismo, antes de cada uso recomendamos:

- Verificar el asiento correcto de tuercas y tornillos, dado el caso, reajustarlos
- lubricar las partes móviles para minimizar el desgaste
- Verificar todas las coberturas de tornillos y cantos vivos y, dado el caso, sustituirlos
- Sustituir las piezas defectuosas correspondientemente a las indicaciones del fabricante

Asimismo debería sustituir todas las piezas de plástico a más tardar cada 5 años para prevenir una posible falla de esas piezas. El producto está recubierto de polvo de alta calidad. En caso de radiación continua con rayos UV puede degradarse el color, lo que no afecta la seguridad. Para evitar una degradación del color y corrosión tempranas, así como para prolongar la vida útil, usted debería cubrir el producto con una lona cuando no lo esté usando para protegerlo de las condiciones meteorológicas, especialmente en invierno.

Limpie el producto sólo con un paño o un trapo húmedo y no con agentes de limpieza especiales. Guarde el producto en un lugar seguro, protegido de las inclemencias del tiempo, de modo que no pueda ser dañado ni pueda lastimar a personas.

Si hay partes dañadas o se han generado ángulos y bordes filosos, el producto no deberá seguir siendo utilizado. En caso de duda, contáctese con nuestro servicio técnico a <http://www.hudora.de/service/>.

**INSTRUCCIONES DE DESECHACIÓN**

Utilice los sistemas de devolución o recogida disponibles para desechar el producto cuando éste llegue al final de su vida útil. Consulte en su caso a los servicios de desechación locales.

**SERVICIO**

Procuramos vender siempre productos perfectos. Si éstos presentan, no obstante, defectos, procuramos eliminarlos inmediatamente. Por ello proporcionamos numerosas informaciones sobre el producto y los recambios, soluciones a problemas e instrucciones de montaje perdidas en <http://www.hudora.de/artnr/64011/>.

Tutte le illustrazioni sono esempi di progetti.

Todas las ilustraciones son ejemplos de diseño.





## FÉLICITATIONS POUR L'ACHAT DE CE PRODUIT!

Veillez lire attentivement le présent mode d'emploi. Le mode d'emploi fait partie intégrante du produit. Veuillez en conséquence le conserver soigneusement ainsi que l'emballage à des fins de questions ultérieures. Si vous cédez le produit à un tiers, veuillez également lui donner le présent mode d'emploi. Ce produit doit être monté par un adulte. Ce produit n'a pas été conçu à des fins industrielles. L'utilisation du produit nécessite certaines facultés et connaissances. Ne l'utilisez que conforme à l'âge d'utilisation et utilisez le produit uniquement dans son but prévu.

## SPÉCIFICATIONS TECHNIQUES

Article: HUDORA support de balançoire HD 700  
Référence article: 64011  
Poids: 29 kg  
Dimensions après montage: 245 x 205 x 206 cm  
Poids maximum de l'utilisateur: 50 kg  
Âge minimum pour l'utilisation: 3 ans  
Nombre maximum d'utilisateurs: 3  
Si vous rencontrez certaines difficultés lors de l'installation ou si vous souhaitez plus d'informations sur le produit, rendez-vous sur <http://www.hudora.de/>.

## CONTENU

1 x support de balançoire (ill. 1)  
1 x Mode d'emploi  
Les autres pièces incluses dans la livraison ne sont pas importantes pour le montage et l'utilisation.

## INDICATIONS DE SECURITE :

- **AVERTISSEMENT!** Uniquement appropriée pour l'utilisation privée à domicile et pour l'extérieur!
- **AVERTISSEMENT!** Seulement utiliser sous la surveillance d'adultes!
- **AVERTISSEMENT!** Ne convient pas aux enfants de moins de 36 mois. Risques de chutes!
- **AVERTISSEMENT!** Ne convient pas aux enfants de moins de 36 mois en raison de la corde longue! Risque de strangulation.
- Les propriétaires de la balançoire ainsi que les surveillants sont responsables, que tous les utilisateurs respectent les indications et consignes du mode d'emploi.
- N'effectuez pas de modifications techniques.
- Des changements au produit d'origine doivent uniquement être exécutés selon les instructions du fabricant.
- Personne n'a le droit de pénétrer le rayon de balancement de la balançoire pendant l'utilisation.
- Ne jamais se mettre debout ou s'agenouiller sur la balançoire.
- Tenez-vous toujours bien avec les deux mains.
- Veillez à un écart de sécurité d'au moins 2 mètres par rapport à d'autres constructions ou d'obstacles (à l'avant et à l'arrière) (ill. 8) et à une surface plane et amortissante (par exemple de la pelouse) sous la balançoire, surface exempte d'objets tranchants ou pointus, d'obstacles (par exemple cordes à linge ou similaire), de pentes, de paliers, d'escaliers ou de surfaces dures (par exemple du béton ou similaire).
- L'écart latéral par rapport à des pièces stationnaires comme par exemple un échafaudage de balançoire, doit d'être d'au moins 30 cm.
- La balançoire doit, au repos, avoir un écart de 35 cm par rapport au sol. L'adaptation de la longueur de la corde de balançoire est garantie par le relâchement du nœud au support et le fait de fourguer le bout de corde 1 (allonger) ou 2 (raccourcir) (ill. 6). Bien serrer les nœuds après l'adaptation de la longueur.
- Vous ne devriez pas fixer la balançoire de façon à ce que l'utilisateur soit ébloui par le rayonnement solaire.
- En outre, utilisez les ancrages au sol livrés pour la fixation durable et pour la protection contre le renversement, comme montré dans le mode d'emploi (ill. 7). Nous recommandons de fixer ces ancrages dans du béton.

## MONTAGE

Le produit doit d'abord être vissé à la force des doigts, afin de s'assurer qu'il ne se déforme pas et afin d'en faciliter le montage. Uniquement une fois que toutes les pièces ont été assemblées, elles doivent être vissées avec force et contrôlées. Veuillez faire attention à des forages et des copeaux à bords tranchants, qui peuvent éventuellement apparaître lors de la production de ce produit destiné au jeu et enlever-les éventuellement.

## ENTRETIEN ET STOCKAGE

Avant et après utilisation, vérifiez le produit afin de détecter tout signe d'endommagement ou d'usure. Avant chaque utilisation, nous recommandons en outre :

- De contrôler la bonne assise des écrous et des vis et, le cas échéant, de les resserrer
- de graisser toutes parties amovibles pour minimiser l'usure
- De contrôler les couvercles de vis et de bords tranchants et de les remplacer en cas de besoin
- D'échanger les pièces défectueuses selon les directives du fabricant

En plus, vous devriez remplacer toutes les pièces en plastique au plus tard après 5 ans, afin de prévenir la défaillance éventuelle de ces pièces. Le produit est équipé d'une couche de poudre de haute qualité. Lors d'un rayonnement permanent par la lumière UV, la couleur peut blanchir ce qui n'a néanmoins pas de conséquence mettant en danger la sécurité. Pour éviter le blanchissement et la corrosion prématurés ainsi que pour prolonger la durée de vie, vous devez couvrir le produit avec une bâche en cas de non-utilisation, et particulièrement en hiver, pour le protéger ainsi des influences climatiques. Nettoyez le produit uniquement avec un tissu ou chiffon humide et non avec un produit de nettoyage spécial! Stockez le produit dans un endroit sûr et à l'abri des intempéries de manière à ce qu'il ne puisse pas être endommagé et qu'il ne puisse blesser personne. Le produit ne doit plus être utilisé en cas d'endommagement de certaines parties ou d'apparition de coins saillants ou d'arêtes vives. En cas de doute, prenez contact avec notre service après-vente (<http://www.hudora.de/service/>).

## CONSIGNES D'ÉLIMINATION

À la fin de la durée de vie de l'appareil, veuillez l'amener dans un centre de reprise et de collecte mis à disposition. Le personnel des déchetteries répondra à toutes vos questions sur place.

## SERVICE APRÈS-VENTE

Nous nous efforçons de livrer des produits irréprochables. Cependant, en cas de défaillances, nous déployons également tous les efforts requis afin de les éliminer. Vous pouvez obtenir de nombreuses informations sur le produit, les pièces de rechange, la résolution des problèmes et les instructions de montage égarées sur <http://www.hudora.de/artnr/64011>.

## HARTELIJK GEFELICITEERD MET DE KOOP VAN DIT PRODUCT!

Lees de gebruiksaanwijzing zorgvuldig door. De gebruiksaanwijzing is een vast bestanddeel van het product. Bewaar de gebruiksaanwijzing en verpakking dus zorgvuldig voor eventuele vragen op een later tijdstip. Wanneer u het product aan derden overdraagt, moet u de gebruiksaanwijzing ook meegeven. Dit product moet door een volwassene gemonteerd worden. Dit product is niet geconstrueerd en niet toegelaten voor commercieel gebruik. Het gebruik van dit product vereist bepaalde vaardigheden en kennis. Gebruik het uitsluitend in overeenstemming met de leeftijd en gebruik het product uitsluitend voor het beoogde doel.

## TECHNISCHE SPECIFICATIES

Artikel: HUDORA schommeltoestel HD 700  
Artikelnummer: 64011  
Gewicht: 29 kg  
Opbouwafmetingen: 245 x 205 x 206  
Maximaal gewicht gebruiker: 50 kg  
Minimum leeftijd voor gebruik: 3 jaar  
Maximaal aantal gebruikers: 3  
Wanneer u problemen heeft met de montage of verdere informatie over het product wenst, vindt u onder <http://www.hudora.de/>.

## INHOUD

1 x schommeltoestel (afb. 1)  
1 x Gebruiksaanwijzing  
Verdere meegeleverde onderdelen en items zijn niet relevant voor de montage of het gebruik.

## VEILIGHEIDSGEGEVINGEN

- **WAARSCHUWING!** Uitsluitend geschikt voor privégebruik, in en om het huis!
- **WAARSCHUWING!** Gebruik uitsluitend onder toezicht van volwassenen!
- **WAARSCHUWING!** Niet geschikt voor kinderen die jonger zijn dan 36 maanden. Gevaar voor ongevallen!
- **WAARSCHUWING!** Niet geschikt voor kinderen die jonger zijn dan 36 maanden vanwege lange snoeren! Risico op verwurging.
- De eigenaar van de schommel en bevoegd toezichhoudende personen zijn verantwoordelijk ervoor, dat alle gebruikers de instructies in de handleiding volgen.
- Voer geen technische wijzigingen door.
- Wijzigingen aan het oorspronkelijke product moeten volgens de specificaties van de fabrikant worden uitgevoerd.
- Tijdens het gebruik mag zich niemand binnen het schommelbereik (swing zone) ophouden.
- Nooit op de schommel gaan staan of knieën.
- Houdt u zich steeds met beide handen vast.
- Houd een veilige afstand van tenminste 2 meter t.o.v. andere attributen of obstructies (voor en achter) (afb. 8) en zorg voor een gladde, schokabsorberende ondergrond (bijvoorbeeld gras), vrij van scherpe of puntige voorwerpen, obstakels (bv. Waslijnen enz.), hellingen, trappen, trappen of harde oppervlakken (bv. beton enz.).
- De zijdelingse afstand tot vaste onderdelen zoals het schommelgestel moet tenminste 30 cm bedragen.
- De schommel moet in rusttoestand een minimale afstand van 35 cm vanaf de grond hebben. De aanpassing van de lengte van het schommeltoestel wordt bereikt door het losmaken van de knoop op de houder en door te schuiven verlegen (1) of verkorten (2) van het kabeleinde (afb. 6). Maak de knoop na aanpassing van de lengte opnieuw vast.
- De schommel moet zodanig worden bevestigd, dat de gebruiker niet door zonlicht kan worden verblind.
- Gebruik bovendien ter permanente bevestiging en bescherming tegen kantelen de meegeleverde grondankers, zoals in de montage-instructies getoond (afb. 7). Wij raden aan om deze ankers in beton vast te zetten.

## MONTAGE

Het product mag eerst alleen handvast worden geschroefd om ervoor te zorgen dat het niet krom trekt en om de montage te vergemakkelijken. Pas als alle onderdelen zijn gemonteerd moeten deze worden vastgezet en gecontroleerd. Let altijd op scherpe randen aan boorgaten en splinters die bij de fabricage van dit speelapparaat kunnen ontstaan en verwijder dit indien nodig.

## ONDERHOUD EN OPSLAG

Controleer het product vóór en na gebruik op schade en tekenen van slijtage.

Verder raden we u ook voor elk gebruik aan:

- controleer het vastzitten van bouten en moeren, draai deze indien nodig verder aan
- vet beweegbare delen in om slijtage te beperken
- controleer alle afdekkingen van schroeven en scherpe kanten en vervang deze indien nodig
- vervang defecte onderdelen conform de instructies van de fabrikant

Bovendien moeten uit voorzorg alle plastic onderdelen binnen maximaal 5 jaar worden vervangen. Het product is van hoogwaardige poedercoatingkwaliteit. Bij constante bestraling van UV-licht kan dit leiden tot vervaging van de kleur, maar dit levert geen gevaar op met betrekking tot veiligheidsaspecten. Om vroegtijdige verbleking en corrosie te voorkomen en de levensduur te verlengen moet u het product, wanneer u het niet gebruikt, vooral in de winter, met een zeil afdekken, om het zo te beschermen tegen de elementen.

Reinig het product slechts met een doek of een vochtige lap en niet met speciale reinigingsmiddelen. Berg het product op een veilige plek op waar het beschermd is tegen weersinvloeden, zodat het niet beschadigd raakt of mensen verwondingen toebrengt.

Mochten onderdelen beschadigd zijn of scherpe hoeken en randen ontstaan zijn, dan mag het product niet meer worden gebruikt. Neem in geval van twijfel contact op met onze Serviceafdeling (<http://www.hudora.de/service/>).

## AANWIJZING VOOR DE AFVOER AAN HET EINDE VAN DE LEVENSDUUR

Laat het toestel aan het einde van de levensduur afvoeren via de ter beschikking staande terug-geve- en inzamelsystemen. Met eventuele vragen kunt u terecht bij afvalverwerkers bij u in de buurt.

## SERVICE

Wij doen ons best om producten te leveren die helemaal in orde zijn. Mochten toch fouten voorkomen, dan zullen wij ons best doen om deze op te lossen. Om die reden vindt u zeer veel informatie over product, onderdelen, probleemoplossingen en kwijtinggeraakte opbouw instructies onder <http://www.hudora.de/artnr/64011/>.

Tous les schémas sont indicatifs.

Alle afbeeldingen zijn ontwerp-voorbeelden.



**HUDORA®**

HUDORA | Jägerwald 13 | 42897 Remscheid | Germany  
[www.hudora.de](http://www.hudora.de)



Art.-Nr. 64011  
Stand 09/11  
Seite 8/8