

# POWX075710S

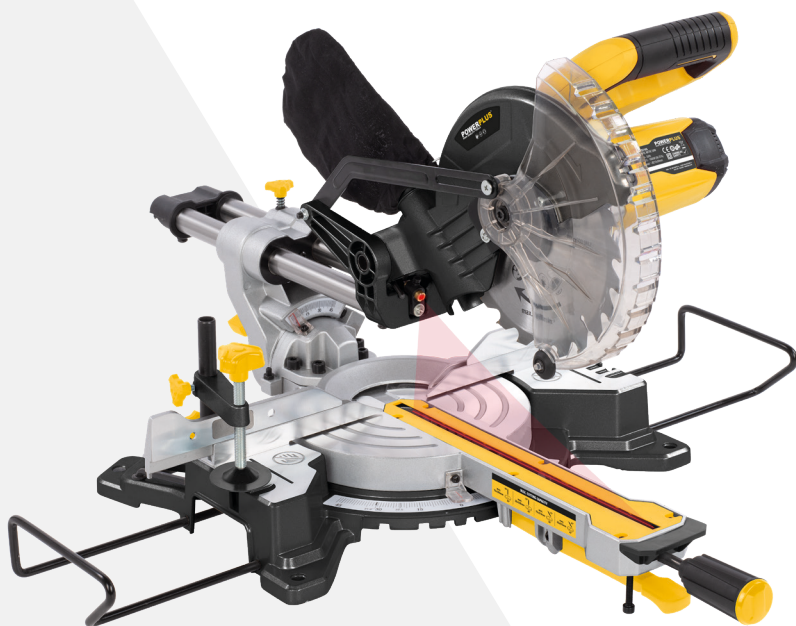

NL · FR · EN · DE · ES · IT · PT · NO · DA · SV · FI · EL · HR · SR · CS · SK · RO · PL · HU · RU · BG

**POWERPLUS**<sup>®</sup>  
HIGH QUALITY TOOLS



NL	NEDERLANDS	VERTAALDE VERSIE VAN DE ORIGINELE HANDLEIDING
FR	FRANÇAIS	TRADUCTION DU MODE D'EMPLOI D'ORIGINE
EN	ENGLISH	ORIGINAL INSTRUCTION MANUAL
DE	DEUTSCH	ÜBERSETZUNG DER ORIGINAL-BETRIEBSANLEITUNG
ES	ESPAÑOL	TRADUCCIÓN DEL MANUAL DE INSTRUCCIONES ORIGINAL
IT	ITALIANO	TRADUZIONE DEL MANUALE DI ISTRUZIONI ORIGINALE
PT	PORTUGUÊS	TRADUÇÃO DO MANUAL DE INSTRUÇÕES ORIGINAL
NO	NORSK	OVERSETTELSE AV ORIGINAL BRUKERVEILEDNING
DA	DANSK	OVERSÆTTELSE AF DEN ORIGINALE BRUGSVEJLEDNING
SV	SVENSKA	ÖVERSÄTTNING AV DEN URSPRUNGLIGA BRUKSANVISNINGEN
FI	SUOMI	ALKUPERÄISEN OHJEKIRJAN KÄÄNNÖS
EL	Ελληνικά	Μετάφραση του πρωτότυπου εγχειριδίου οδηγιών
HR	HRVATSKI	PREJEVOD ORIGINALNOG PRIRUČNIKA S UPUTAMA ZA RAD
SR	SRPSKI	PREVOD ORIGINALNOG UPUTSTVA ZA UPOTREBU
CS	ČESKY	PŘEKLAD ORIGINÁLNÍHO NÁVODU K POUŽITÍ
SK	SLOVENČINA	PREKLAD NÁVODU NA POUŽÍVANIE Z ORIGINÁLU
RO	ROMÂNĂ	TRADUCEREA MANUALULUI DE INSTRUCȚIUNI ORIGINALE
PL	POLSKI	TŁUMACZENIE ORYGINALNEJ INSTRUKCJI OBSŁUGI
HU	MAGYAR	AZ EREDETI KEZELÉSI UTASÍTÁS FORDÍTÁSA
RU	РУССКИЙ	ОРИГИНАЛЬНАЯ ИНСТРУКЦИЯ ПО ЭКСПЛУАТАЦИИ
BG	БЪЛГАРСКИ	ПРЕВОД НА ОРИГИНАЛНОТО РЪКОВОДСТВО

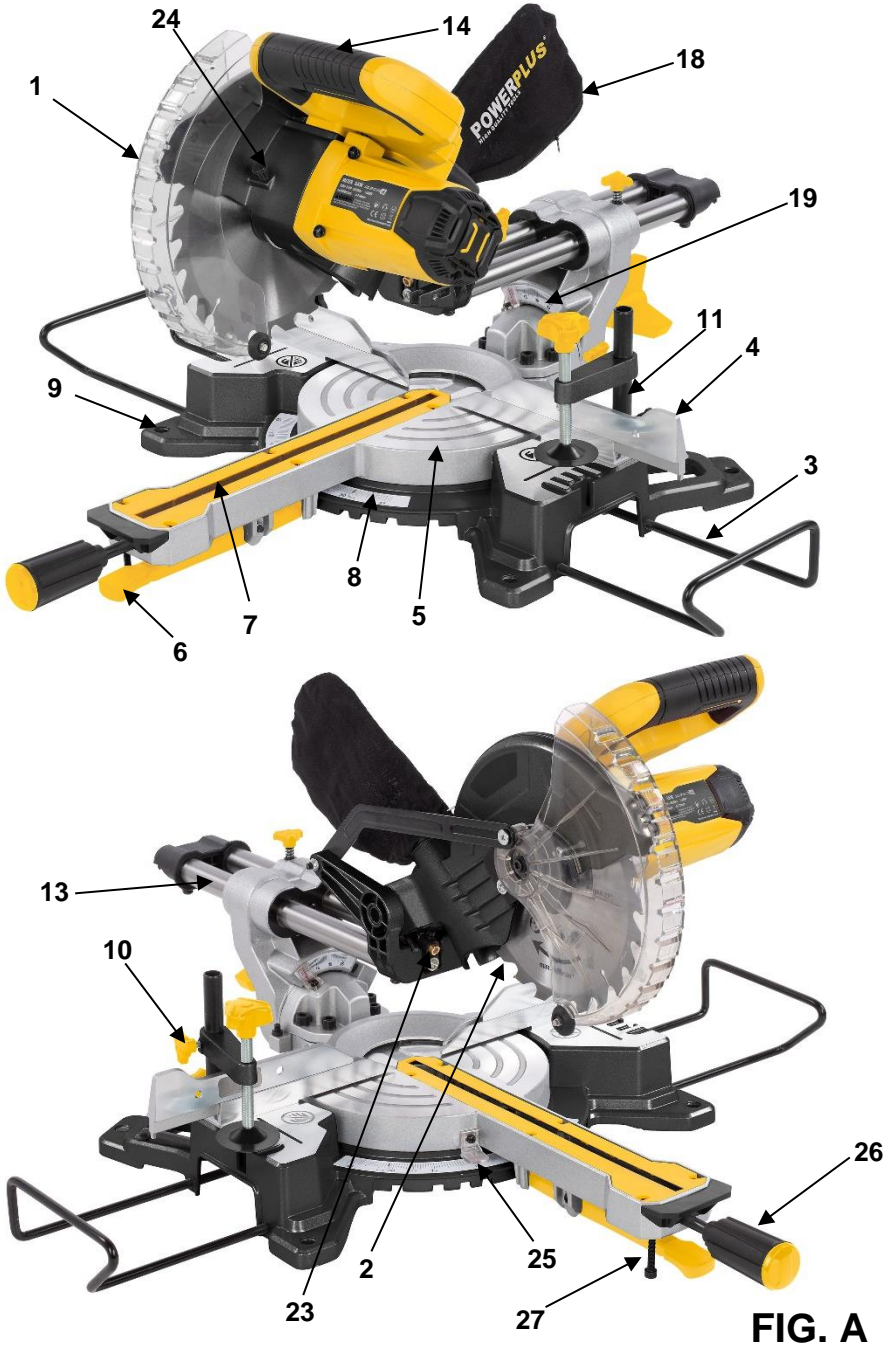

**FIG. A**

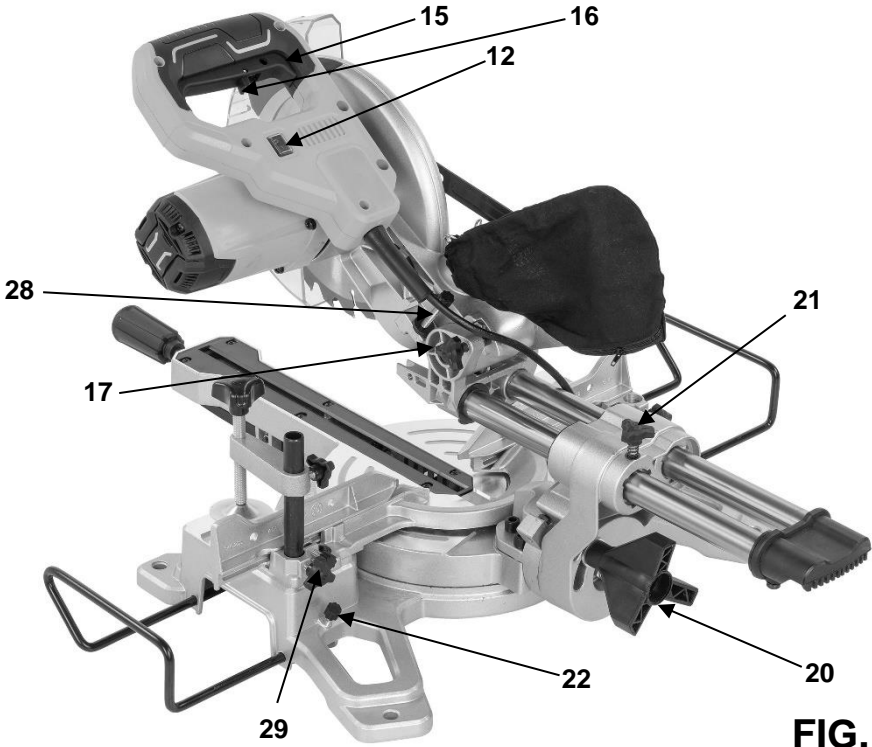

**FIG. B**



**FIG. 1**

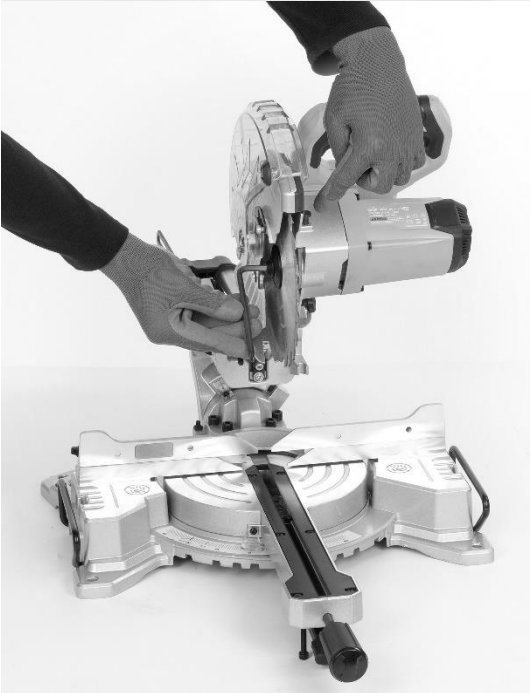

**FIG. 1**

<b>1</b>	<b>TOEPASSING</b> .....	<b>3</b>
<b>2</b>	<b>OMSCHRIJVING (FIG. A &amp; B)</b> .....	<b>3</b>
<b>3</b>	<b>INHOUD VAN DE VERPAKKING</b> .....	<b>3</b>
<b>4</b>	<b>TOELICHTING VAN DE SYMBOLEN</b> .....	<b>4</b>
<b>5</b>	<b>ALGEMENE VEILIGHEIDSVOORSCHRIFTEN</b> .....	<b>4</b>
5.1	<i>Werkplaats</i> .....	4
5.2	<i>Elektrische veiligheid</i> .....	4
5.3	<i>Veiligheid van personen</i> .....	5
5.4	<i>Zorgvuldige omgang met en gebruik van elektrisch gereedschap</i> .....	5
5.5	<i>Service</i> .....	6
<b>6</b>	<b>AANVULLENDE VEILIGHEIDSVOORSCHRIFTEN</b> .....	<b>6</b>
<b>7</b>	<b>AANVULLENDE VEILIGHEIDSVOORSCHRIFTEN VOOR LASERS</b> .....	<b>7</b>
<b>8</b>	<b>ASSEMBLAGE</b> .....	<b>7</b>
8.1	<i>Assemblage van de hulpgeleiders</i> .....	8
8.2	<i>De klem monteren</i> .....	8
<b>9</b>	<b>BEDRIJFSINSTRUCTIES</b> .....	<b>8</b>
9.1	<i>Transport van de verstekzaag</i> .....	8
9.2	<i>Opvang van stof en zaagsel</i> .....	8
9.3	<i>Vastklemmen van het werkstuk</i> .....	8
9.4	<i>Horizontale verstekhoek</i> .....	8
9.5	<i>De zaaghoek instellen</i> .....	8
9.6	<i>Verticale verstekhoek</i> .....	8
9.7	<i>Uittrekvergrendeling</i> .....	9
9.8	<i>Aan- en uitschakelen</i> .....	9
9.9	<i>Laser</i> .....	9
9.10	<i>Stofopvangzak</i> .....	9
9.11	<i>Zagen</i> .....	9
9.12	<i>Zagen van speciale werkstukken</i> .....	9
9.13	<i>Zaagblad vervangen (Fig. 1)</i> .....	10
<b>10</b>	<b>REINIGING EN ONDERHOUD</b> .....	<b>10</b>

10.1	Reiniging .....	10
10.2	Netsnoer .....	11
11	<b>TECHNISCHE GEGEVENS</b> .....	11
12	<b>SNIJCAPACITEIT</b> .....	11
13	<b>GELUID</b> .....	11
14	<b>OPSLAG</b> .....	11
15	<b>PROBLEEMOPLOSSING</b> .....	12
16	<b>GARANTIE</b> .....	12
17	<b>MILIEU</b> .....	13
18	<b>CONFORMITEITSVERKLARING</b> .....	13



# TELESCOPISCHE VERSTEKZAAG 1600 W-210 MM POWX075710S

## 1 TOEPASSING

Dit apparaat is een stationair toestel dat gebruikt wordt voor het maken van rechte en schuine sneden in hout.

U kunt het gebruiken voor het zagen van hard en zacht hout, alsook voor vezelplanken.

Het apparaat mag enkel gebruikt worden door volwassenen.

Niet geschikt voor professioneel gebruik.



**WAARSCHUWING! Lees voor uw eigen veiligheid deze gebruiksaanwijzing goed door alvorens de machine te gebruiken. Geef dit elektrisch werktuig alleen samen met deze gebruiksaanwijzing door aan anderen.**

## 2 OMSCHRIJVING (FIG. A & B)

- |  |                                       |
|--|---------------------------------------|
| 1. Beschermkap                           | 15. Aan / uitschakelaar               |
| 2. Zaagblad                              | 16. Ontgrendelingshendel              |
| 3. Hulpgeleiders                         | 17. Blokkeerpin                       |
| 4. Geleiderail                           | 18. Stofzak                           |
| 5. Zaagtafel                             | 19. Verticale schaalplaat             |
| 6. Hendel voor horizontale verstekhoeken | 20. Hoekvergrendelingshendel          |
| 7. Inlegstuk                             | 21. Vergrendelknop sliding            |
| 8. Horizontale schaalplaat               | 22. Schroeven voor de hulpgeleiders   |
| 9. Bevestigingsgaten                     | 23. Laser                             |
| 10. Vergrendeling voor klem              | 24. Asvergrendeling                   |
| 11. Klem                                 | 25. Pijl                              |
| 12. Aan- / uitschakelaar laser           | 26. Vergrendelschroef zaagtafel       |
| 13. Schuifstang                          | 27. Steunbout                         |
| 14. Bedieningshandvat                    | 28. Zaagdieptemaat                    |
|  | 29. Vergrendelknop instelbare aanslag |

## 3 INHOUD VAN DE VERPAKKING

- Verwijder alle verpakkingsmateriaal.
- Verwijder de overblijvende verpakking en de transportsteunen (indien aanwezig).
- Controleer of de inhoud van de verpakking compleet is.
- Controleer het toestel, het netsnoer, de stekker en alle toebehoren op transportschade.
- Berg het verpakkingsmateriaal op tot aan het einde van de garantieperiode. Na deze periode kunt u het via uw lokale afvalinzameling laten verwijderen.



**WAARSCHUWING! Verpakkingsmateriaal is geen speelgoed! Kinderen mogen niet spelen met plastic zakken! Gevaar voor verstikking**

In deze verpakking vindt u:

- 1 telescopische verstekzaag
- 1 zeskantsleutel (6 mm)
- 1 klem
- 1 Vergrendelschroef zaagtafel









- 1 gebruiksaanwijzing
- 2 hulpgeleiders
- 1 stofzak



**Neem contact op met uw dealer wanneer er stukken ontbreken of beschadigd zijn.**

## 4 TOELICHTING VAN DE SYMBOLEN

In deze handleiding en/of op deze machine worden de volgende symbolen gebruikt:

	Gevaar voor lichamelijk letsel of materiële schade.	 	Draag gehoorbescherming. Draag een veiligheidsbril.
	Lees de handleiding voor gebruik.		Conform de essentiële eisen van de Europese richtlijn(en).
	Klasse II - De machine is dubbel geïsoleerd; een aardedraad is daarom niet nodig.		
	Draag handschoenen.		Indien er stof ontstaat, stofmasker dragen.

## 5 ALGEMENE VEILIGHEIDSVOORSCHRIFTEN

Neem alle voorschriften door. Het niet naleven van de voorschriften kan elektrische schokken, brand en/of ernstige verwondingen veroorzaken. Het hierna gebruikte begrip „elektrisch gereedschap" heeft betrekking op elektrisch gereedschap, gevoed door het elektriciteitsnet (met elektriciteitskabel) of op batterij (snoerloos).

### 5.1 Werkplaats

- Hou de werkplaats proper en opgeruimd. Wanorde en een slecht verlichte werkplaats kunnen tot ongevallen leiden.
- Gebruik het apparaat niet in een omgeving waarin zich brandbare vloeistoffen, gassen of stoffen bevinden. Elektrisch gereedschap brengt vonken voort die dergelijke stoffen of dampen kunnen laten ontbranden.
- Zorg dat er geen kinderen of andere personen in de buurt zijn als u het elektrisch apparaat gebruikt. Afdeling kan ervoor zorgen dat u de controle over het toestel verliest.

### 5.2 Elektrische veiligheid



**Controleer altijd of de netspanning overeenstemt met deze vermeld op het typeplaatje.**

- De stekker van het apparaat moet in het stopcontact passen. De stekker mag op geen enkele wijze worden gewijzigd. Gebruik geen adapterstekkers in combinatie met gearde apparaten. Ongewijzigde stekkers en passende stopcontacten doen het risico op elektrische schokken afnemen.
- Hou het apparaat buiten bereik van regen of vocht. Het binnendringen van water in een elektrisch apparaat verhoogt het risico op elektrische schokken.
- Gebruik de kabel niet om het apparaat te dragen of op te hangen, of de stekker uit het stopcontact te trekken. Hou de kabel buiten bereik van hitte, olie, scherpe randen of bewegende onderdelen van het apparaat. Beschadigde of in de war geraakte kabels verhogen het risico op elektrische schokken.
- Wanneer u het gereedschap buitenshuis gebruikt, gebruik dan een verlengkabel die geschikt is voor gebruik buiten. Het gebruik van een verlengkabel die geschikt is voor gebruik buitenshuis vermindert het gevaar voor een elektrische schok.

- Wanneer het gebruik van het gereedschap in een vochtige omgeving niet te vermijden is, gebruik dan een aansluitpunt dat beveiligd is met een verliesstroomschakelaar. Het gebruik van een verliesstroomschakelaar vermindert het gevaar voor een elektrische schok.

### **5.3 Veiligheid van personen**

- Wees aandachtig. Let op wat u doet en ga verstandig aan het werk met elektrisch gereedschap. Gebruik het apparaat niet als u moe bent of onder invloed bent van drugs, alcohol of medicijnen. Eén moment van onoplettendheid bij het gebruik van het apparaat kan tot ernstige verwondingen leiden.
- Draag uw persoonlijke veiligheidsuitrusting en steeds een veiligheidsbril. Door een persoonlijke veiligheidsuitrusting (stofmasker, niet glijdende veiligheidsschoenen, een veiligheidshelm of een gehoorbescherming - afhankelijk van de aard en het gebruik van het elektrisch gereedschap) te dragen, doet u het risico op verwondingen afnemen.
- Voorkom een ongewilde inbedrijfstelling. Ga na of de schakelaar op "UIT(0)" staat voor u de stekker in het stopcontact steekt. Als u bij het dragen van het apparaat de vinger aan de schakelaar houdt of de stekker in het stopcontact steekt terwijl het ingeschakeld is, kan dat tot ongevallen leiden.
- Verwijder instelgereedschap of schroef sleutels voor u het apparaat inschakelt. Gereedschap dat of een sleutel die zich in een draaiend onderdeel van het apparaat bevindt, kan tot verwondingen leiden.
- Overschat uzelf niet. Neem een veilige houding aan en zorg dat u uw evenwicht niet verliest. Zo kunt u het apparaat in een onverwachte situatie beter onder controle houden.
- Draag gepaste kleding. Draag geen wijde kleren en geen sieraden. Hou uw haar, kleren en handschoenen buiten het bereik van bewegende delen. Losse kleren, sieraden en lange haren kunnen door bewegende delen worden gegrepen.
- Als er stofafzuig- en stofopvanginrichtingen kunnen worden gemonteerd, moet u ervoor zorgen dat die aangesloten zijn en juist worden gebruikt. Het gebruik van dergelijke inrichtingen doet de gevaren door stof afnemen.

### **5.4 Zorgvuldige omgang met en gebruik van elektrisch gereedschap**

- Overbelast het apparaat niet. Gebruik voor uw werk het elektrische gereedschap dat daarvoor bestemd is. Met een geschikt elektrisch apparaat werkt u beter en veiliger in het opgegeven vermogensbereik.
- Gebruik geen elektrisch apparaat waarvan de schakelaar defect is. Een elektrisch apparaat dat niet meer kan worden in- of uitgeschakeld, is gevaarlijk en moet worden hersteld.
- Trek de stekker uit het stopcontact voor u het apparaat instelt, accessoires vervangt of het apparaat opbergt. Die voorzorgsmaatregel voorkomt dat het apparaat ongewild wordt gestart.
- Bewaar ongebruikt elektrisch gereedschap buiten het bereik van kinderen. Laat personen die niet vertrouwd zijn met het apparaat of die deze gebruiksaanwijzing niet hebben gelezen, het apparaat niet gebruiken. Elektrisch gereedschap is gevaarlijk als het door onervaren personen wordt gebruikt.
- Ga zorgvuldig om met het apparaat. Controleer of de bewegende onderdelen ervan op de juiste manier werken en niet klemmen, en er geen onderdelen zo erg beschadigd zijn dat de werking van het apparaat in het gedrang komt. Laat beschadigde onderdelen eerst herstellen voor u het apparaat gebruikt. Veel ongevallen worden veroorzaakt door slecht onderhouden elektrisch gereedschap.
- Hou zaaggereedschap scherp en zuiver. Zorgvuldig onderhouden zaaggereedschap met scherpe kanten raakt minder snel geklemd en is gemakkelijker te hanteren.
- Gebruik elektrisch gereedschap, accessoires, speciaal gereedschap en dergelijke meer in overeenstemming met deze gebruiksaanwijzing en zoals het voor het type van apparaat is voorgeschreven. Hou bovendien rekening met de werkomstandigheden en de uit te

voeren werkzaamheden. Het gebruik van elektrisch gereedschap voor andere doeleinden dan de voorgeschreven, kan tot gevaarlijke situaties leiden.

### 5.5 Service

Laat uw apparaat uitsluitend door gekwalificeerde vaklui en met originele reserveonderdelen herstellen. Zo bent u zeker dat de veiligheid van het apparaat behouden blijft.

## 6 AANVULLENDE VEILIGHEIDSVOORSCHRIFTEN

- Draag altijd oogbescherming.
- Gebruik het gereedschap niet in de aanwezigheid van brandbare vloeistoffen of gassen.
- Gebruik **NOOIT** het gereedschap als er een doorslijpschijf (en geen zaagblad) op werd gemonteerd.
- Controleer het blad vóór ieder gebruik op scheurtjes of beschadigingen. Vervang een gescheurd of beschadigd blad onmiddellijk.
- Gebruik enkel zaagbladen die door de fabrikant werden aangeraden en die voldoen aan EN847-1.
- Gebruik altijd de accessoires die in deze handleiding worden aanbevolen.
- Kies het juiste zaagblad voor het te zagen materiaal.
- Zorg er altijd voor dat het blad en scherp en proper is om het geproduceerde lawaai te verminderen.
- Gebruik correct geslepen zaagbladen. Hou u aan de maximumsnelheid die op het zaagblad is aangegeven.
- Reinig de as, de flenzen (vooral de montageoppervlakken) en de zeskantmoer vóór het monteren van het blad. Slechte montage kan tot trillen/slaan of tot doorslijpen van het zaagblad leiden.
- Zaag geen metalen zoals nagels en schroeven. Zoek en verwijder alle nagels, schroeven en andere vreemde materialen uit het werkstuk, vóór u begint te werken.
- Verwijder sleutels, afgezaagde stukken enz. van de tafel vóór u de schakelaar aanzet.
- Draag **NOOIT** handschoenen tijdens het werken (enkel tijdens het vervangen van de snijgereedschappen kunt u handschoenen dragen).
- Hou uw handen uit de snijlijn van het zaagblad.
- Sta **NOOIT** of laat **NOOIT** iemand in de snijlijn van het zaagblad staan.
- Laat de zaag even draaien vóór u het werkstuk aanbrengt. Let op het trillen en slaan van het zaagblad wat kan wijzen op een slechte montage of uitbalancerings van het blad.
- Het gereedschap mag niet gebruikt worden voor het aanbrengen van sleuven of sponningen.
- Vervang het tafelinzetstuk als het versleten is.
- Regel **NOOIT** iets bij als het toestel draait. Haal de stekker uit het stopcontact vóór het afregelen.
- Gebruik een duwstok wanneer nodig. Een duwstok **MOET** worden gebruikt bij het langszagen van smalle werkstukken om zo uw handen en vingers goed uit de buurt van het zaagblad te houden.
- Berg de duwstok altijd op wanneer hij niet wordt gebruikt.
- Let in het bijzonder op de instructies voor het verminderen van het gevaar op **TERUGSLAG**. **TERUGSLAG** is een plotse reactie op een geklemd, verbogen of slecht uitgelijnd zaagblad. **TERUGSLAG** veroorzaakt het terugwerpen van het werkstuk in de richting van de operator. **TERUGSLAG KAN TOT ERNSTIGE VERWONDINGEN LEIDEN**. Vermijd **TERUGSLAG** door het blad scherp te houden, de langsgeleider evenwijdig aan het zaagblad te houden, het spouwmes en de zaagkap op hun plaats en in goede staat te houden, door het werkstuk niet los te laten tot u het volledig voorbij het zaagblad hebt geduwd en door geen stukken in hun langszichting te zagen die gedraaid of scheefgetrokken zijn of die geen rechte kant hebben om naast de langsgeleider te bewegen.

- Voer geen bewerkingen uit met de vrije hand. Met de vrije hand betekent dat u uw handen gebruikt om het werkstuk te ondersteunen of te geleiden in plaats van de langseleider of de verstekbak.
- Buig NOOIT over of rond het zaagblad. Reik NOOIT naar een werkstuk vóór het zaagblad volledig tot stilstand is gekomen.
- Vermijd plots en snel aanvoeren. Voer harde werkstukken zo traag mogelijk door. Plooi of draai een werkstuk nooit tijdens het aanvoeren. Als het zaagblad tijdens het aanvoeren vastloopt of klemt, zet dan het toestel onmiddellijk uit. Haal de stekker uit het stopcontact. Verwijder de blokkering.
- Verwijder NOOIT afgezaagde stukjes en raak nooit de zaagkap aan zolang het blad draait.
- Klop alle losse knoesten van het werkstuk af VÓÓR u begint met zagen.
- Mishandel het snoer niet. Trek nooit aan het snoer om de stekker uit het stopcontact te halen. Hou het snoer uit de buurt van hitte, olie, water en scherpe randen.
- Sommige soorten stof die ontstaan tijdens het werken bevatten chemicaliën die kanker, geboorteafwijkingen of andere erfelijke schade kunnen veroorzaken. Enkele voorbeelden van deze stoffen zijn:
  - lood uit materiaal met loodhoudende verf
  - arsenicum en chroom uit chemisch behandelde houtsoorten
- uw gevaar door deze blootstellingen is afhankelijk van hoe vaak u dit werk doet
- Om uw blootstelling aan deze chemicaliën te verminderen: werk in een goed verluchte omgeving en werk met gekeurde veiligheidsuitrusting zoals stofmaskers die speciaal ontworpen werden om microscopische deeltjes uit te filteren.
- Sluit het toestel voor het zagen aan op een stofopvangsysteem.
- De kap kan tijdens het plaatsen van het werkstuk of, voor het gemak, tijdens onderhoudswerkzaamheden worden opgetild. Zorg ervoor dat de zaagkap neergelaten is en vlak tegen de zaagtafel leunt vóór u het toestel aansluit.
- Zorg ervoor dat de uitrusting voor het kantelen van de arm van de verstekzaag stevig vastzit.
- De vloer rondom de machine moet vlak, proper en vrij zijn van losse deeltjes zoals spaanders en zaagafval.

## 7 AANVULLENDE VEILIGHEIDSVORSCHRIFTEN VOOR LASERS



**Waarschuwing! De laserstraal kan potentieel ernstige schade aan de ogen veroorzaken. Kijk of staar nooit direct in de laserstraal.**

- Richt de laserstraal tijdens gebruik nooit op mensen, hetzij direct, hetzij indirect via reflecterende oppervlakken.
- Deze laser voldoet aan klasse 2 volgens de van toepassing zijnde standaard. Het apparaat heeft geen onderhoudsdelen. Open de behuizing in geen geval. Indien het apparaat is beschadigd, laat u de beschadiging repareren door een erkend hersteller.
- Laserbril is een niet beschermende bril tegen laserstraling

## 8 ASSEMBLAGE



**Haal altijd de stekker uit het stopcontact voor u een afregeling of onderhoud uitvoert.**

Gebruik de verstekzaag niet alvorens deze volledig gemonteerd is en klaargemaakt is voor gebruik in overeenstemming met deze handleiding.

### 8.1 *Assemblage van de hulpgeleiders*

- Plaats de twee geleiderstangen in de zijsteunen en zet ze vast.
- Zet de schroef los en plaats de hulpgeleiders op de positioneeropeningen.
- Zet de hulpgeleiders met de schroef vast om te voorkomen dat ze uit hun positie schuiven.

### 8.2 *De klem monteren*

De klem (11) kan aan de linker- of rechterkant van de aanslag gemonteerd worden. Stop de montagegang van de klem in de opening aan de aanslag.

## 9 **BEDRIJFSINSTRUCTIES**

### 9.1 *Transport van de verstekzaag*

Om u toestel te transporteren, dient u gebruik te maken van de blokkeerpin voor transport (17).

Trek de zaagarm naar beneden en vergrendel hem in zijn laagste stand door de blokkeerpin in te drukken. Op die manier is het apparaat vergrendeld.

### 9.2 *Opvang van stof en zaagsel*

Als u het zaagsel en het stof wil opvangen tijdens het werk, dient u de stofzak (18) aan te brengen op de zaagseluitlaat.

Voor het opvangen van extern stof, kan u best gebruik maken van een stofzuiger.



**De stofzak zorgt slechts voor een gedeeltelijke opvang van het stof! Deze heeft als doel het stof te breken.**

### 9.3 *Vastklemmen van het werkstuk*

Zorg er te allen tijde voor dat het werkstuk niet kan wegvliegen. De klem (11) is het perfecte hulpmiddel hiervoor.

- Plaats het werkstuk tegen de geleiderail (4) en tussen de klem.
- Draai de klem (11) aan om het werkstuk vast te zetten.

### 9.4 *Horizontale verstekhoek*

De horizontale verstekhoek kan ingesteld worden van  $-45^\circ$  tot  $+45^\circ$ . De horizontale schaalplaat (8) geeft de huidige gradenstand aan.

- Om de verstekhoek in te stellen, draait u de vergrendelhandgreep (26) van de draaibare zaagtafel los in tegenwijzerzin en tilt u de instelhendel (6) op.
- Draai de zaagtafel nu naar de gewenste verstekstand.
- De zaagtafel beschikt over vaste klikposities op  $0^\circ$ ,  $15^\circ$ ,  $22,5^\circ$ ,  $31,6^\circ$  en  $45^\circ$  voor een snelle instelling op de gangbare verstekhoeken.

### 9.5 *De zaaghoek instellen*

- Plaats de zaag in de benedenpositie en blokkeer deze met de blokkeerpin.
- Houd nu een winkelhaak ( $90^\circ$ ) tegen de geleiderail en het zaagblad. Dit laatste moet met de winkelhaak volledig contact maken. Indien niet, kunt u de hoek aanpassen door de contraoer los te draaien en hem in te stellen met de instellingsmoeren tot de hoek tussen het blad en de tafel  $90^\circ$  is.
- Draai hiervoor met de bijgeleverde sleutel de bouten los. Vergeet niet deze achteraf terug vast te zetten.

### 9.6 *Verticale verstekhoek*

De verticale verstekhoek kan ingesteld worden van  $0^\circ$  tot  $45^\circ$ . Het verticale gradenplaatje geeft de huidige gradenstand aan.

- Draai de vergrendelhendel (20) los, als deze vast zit.
- Draai de arm met het handvat naar de gewenste hoek.
- Draai de vergrendelhendel (20) terug vast.

- Plaats een gradenboog aan de zijkant van het zaagblad en de tafel wanneer de verstekhoek geen 45° bedraagt. Regel de hoogte van de regelschroef bij totdat de verstekhoek correct is. Zet ten slotte de moer vast en controleer nogmaals de hoek.

### 9.7 *Uittrekvergrendeling*

- Om de telescopische geleiders (13) te ontgrendelen of te vergrendelen, draait u de vergrendelingsknop van de telescopische geleiders (21) in tegenwijzerzin of wijzerzin. Voor lange werkstukken moet u de sliding gebruiken; zet daartoe de vergrendelknop los.

- Zaag door het werkstuk.

- Schakel het apparaat uit.

- Wacht tot het zaagblad tot stilstand gekomen is alvorens het werkstuk of restanten hiervan te verwijderen.

### 9.8 *Aan- en uitschakelen*



**Gebruik voor u eigen veiligheid twee handen bij het aan- en uitschakelen van u toestel.**

- Verbind het apparaat met de netspanning.
- Druk de ontgrendelknop in en duw op de aan/uit-knop (10) in de richting van de handgreep. Het zaagblad draait zolang u de schakelaar ingedrukt houdt.
- Om het toestel uit te schakelen, volstaat het de schakelaar (15) los te laten.

### 9.9 *Laser*

- U kunt de laser IN- en UIT-schakelen met de schakelaar (12).
- De laser (23) projecteert een straal op het werkstuk.
- Met de laserfunctie kunnen zeer precieze zaagsneden gemaakt worden.

### 9.10 *Stofopvangzak*

Om de stofopvangzak (18) te monteren, plaatst u hem op de aansluiting voor de stofafzuiging. Haal de stofopvangzak van het gereedschap en maak hem leeg wanneer hij ongeveer halfvol zit.

### 9.11 *Zagen*



**Zorg ervoor dat het zaagblad niet blokkeert tijdens het zagen. Dit veroorzaakt beschadiging aan en verbranding van de motor. Als er toch een blokkade van het zaagblad zou optreden, dient u de schakelaar onmiddellijk los te laten om de beschadiging aan de motor te voorkomen.**

- Klem het werkstuk vast.
- Stel de gewenste verstekhoeken in.
- Schakel het apparaat in.
- Beweeg het handvat (14) naar beneden. U zult merken dat u de veiligheidsschakelaar (16) moet induwen alvorens dit te kunnen doen.
- Zaag door het werkstuk.
- Schakel het apparaat uit.
- Wacht tot het zaagblad (2) tot stilstand gekomen is alvorens het werkstuk of restanten hiervan te verwijderen.

### 9.12 *Zagen van speciale werkstukken*

Kromme of ronde werkstukken moeten goed vastgezet worden om wegslijpen te voorkomen. Zorg ervoor dat er geen ruimte is tussen het werkstuk en de geleiderail (4) of de zaagtafel (5).

**9.13 Zaagblad vervangen (Fig. 1)**

Haal de stekker uit het stopcontact alvorens aan het zaagblad te werken.

Wacht tot het zaagblad afgekoeld is alvorens dit aan te raken.

De tanden van het zaagblad kunnen zeer scherp zijn.

- Duw de ontgrendelhendel (16) van de zaagbladbeschermer in en draai dan de onderste intrekbare zaagbladbeschermer (1) naar boven om de schroef zichtbaar te maken.
- Zet de schroef op de montageplaat van de zaagbladbeschermer los m.b.v. de meegeleverde multitoel.
- Schuif de montageplaat van de zaagbladbeschermer naar boven om het zaagblad (2) bereikbaar te maken. De onderste intrekbare beschermer (1) zal door de zaagbladbeschermer worden vastgehouden.
- Duw de asvergrendelingsknop (24) volledig in en hou hem in die positie.
- Draai m.b.v. de meegeleverde multitoel lichtjes aan de klemschroef totdat de as vergrendeld is.
- Draai de klemschroef in wijzerzin los en verwijder ze, samen met de buitenste flens en het zaagblad (2). Verwijder de binnenste flens niet van de as.
- Plaats een nieuw zaagblad op de as en zorg ervoor dat de boring van het zaagblad precies op de binnenste flens past. Zorg ervoor dat de draairichting die op het zaagblad staat aangegeven, overeenstemt met deze die op het bovenste, vaste deel van de zaagbladbeschermer staat aangeduid.
- Zet het zaagblad (2) met de buitenste flens en de klemschroef vast. Span de klemschroef in tegenwijzerzin aan m.b.v. het meegeleverd gereedschap.
- Draai met de hand aan het zaagblad om te controleren dat het soepel ronddraait. Er mag geen speling op zitten.
- Zet de montageplaat van de zaagbladbeschermer en de onderste intrekbare zaagbladbeschermer (1) in omgekeerde volgorde van hierboven vast.



De 'sliding' kan tijdens het vervangen van het zaagblad vastgezet worden aan de hand van de vergrendelknop (21).

**10 REINIGING EN ONDERHOUD**

Trek de netstekker uit de contactdoos alvorens werkzaamheden aan het apparaat te verrichten.

**10.1 Reiniging**

- Reinig regelmatig de behuizing van de machine met een zachte doek, bij voorkeur na ieder gebruik.
- Als het vuil niet verwijderd kan worden, gebruik dan een zachte doek bevochtigd met zeepwater.
- Gebruik nooit oplosmiddelen zoals benzine, alcohol, ammoniakwater, etc. Deze oplosmiddelen kunnen de plastic onderdelen beschadigen.



Zorg ervoor dat er geen water in de machine komt.



**10.2 Netsnoer**

Wanneer de voedingskabel (of de stekker) beschadigd is, moet hij worden vervangen. Het vervangen van de voedingskabel mag uitsluitend worden uitgevoerd door een gekwalificeerde persoon (een vakman op het vlak van elektriciteit).

**11 TECHNISCHE GEGEVENS**

Netspanning	220-240 V ~ 50 Hz
Vermogen	1600 W (S6 25%)
Toerental onbelast	5000 min-1
Beschermingsklasse	II
Afmetingen zaagblad	210 mm x 30 mm x 2,6 mm

**12 SNIJCAPACITEIT**

Hoek werktafel	Kantelhoek zaagkop	Hoogte x breedte (mm)
90°	90°	70 x 305 mm
45°	90°	70 x 210 mm
90°	45°	35 x 305 mm
45°	45°	35 x 210 mm

**13 GELUID**

Geluidsemissiewaarden gemeten volgens de van toepassing zijnde standaard. (K=3)

Geluidsdrukniveau LpA	97 dB(A)
Geluidsvermogeniveau LwA	108 dB(A)



**AANDACHT!** Draag gehoorbeschermers wanneer het geluidsdrukniveau 85 dB(A) overschrijdt.

**14 OPSLAG**

- Reinig zorgvuldig de gehele machine en het toebehoren.
- Berg de machine op buiten het bereik van kinderen, in een stabiele en veilige positie en op een droge plaats met een gematigde temperatuur. Vermijd te hoge en te lage temperaturen.
- Bescherm de machine tegen direct invallend licht. Bewaar ze, indien mogelijk, op een donkere plaats.
- Bewaar de machine niet in plastic of Nylon zakken om te vermijden dat er condens ontstaat.

**15 PROBLEEMOPLOSSING**

PROBLEEM	MOGELIJKE OORZAAK	OPLOSSING
Motor draait niet.	Er komt geen stroom tot bij het toestel.  De motor is overbelast of oververhit.	Controleer de netspanning en de stroomkabel.  Laat het toestel rustig draaien gedurende 2 minuten om het af te koelen.
Te sterke trillingen.	Schroeven van onderdelen zijn te los.  Het apparaat is niet goed gemonteerd.  Werkstuk staat niet goed vast.	Zet alle vijzen vast.  Monteer het apparaat correct.  Zet het werkstuk vast.

**16 GARANTIE**

- Dit product is, conform de wettelijke reglementeringen, gewaarborgd gedurende een periode van 36 maanden die begint vanaf de datum van aankoop door de eerste koper.
- Deze garantie dekt alle materiaal- of productiefouten met uitsluiting van: batterijen, laders, defecten aan onderdelen onderhevig aan normale slijtage zoals lagers, borstels, kabels, stekkers of accessoires zoals boren, boorbits, zaagbladen enz., beschadigingen of defecten die voortvloeien uit onjuist gebruik, ongelukken of modificaties, alsook de transportkosten.
- Vallen ook niet onder de garantiebepalingen: beschadigingen en/of defecten die voortvloeien uit onjuist gebruik.
- Wij wijzen tevens alle verantwoordelijkheid af voor elk lichamelijk letsel welke het gevolg is van onjuist gebruik van het toestel.
- Herstellingen mogen enkel gebeuren door een erkende klantenservice voor Powerplus gereedschappen.
- Meer informatie kan u steeds bekomen op het nummer 00 32 3 292 92 90.
- Eventuele transportkosten zijn steeds voor rekening van de klant, tenzij schriftelijk anders overeengekomen werd.
- Tevens kan geen aanspraak gemaakt worden op de garantie wanneer de schade aan het toestel het gevolg is van nalatig onderhoud of overbelasting.
- Zeker uitgesloten van de garantie is schade als gevolg van vochtinsijpeling, overmatige stofindringing, moedwillige beschadiging (met opzet of door grove onachtzaamheid), ondoelmatig gebruik (gebruik voor doeleinden waarvoor het toestel niet geschikt is), onoordeelkundig gebruik (o.a. niet respecteren van de instructies gegeven in de handleiding), ondeskundige montage, blikseminslag, verkeerde netspanning. Deze lijst is niet limitatief.
- De aanvaarding van claims onder garantie geeft in géén geval aanleiding tot verlenging van de garantieperiode noch tot het aanvragen van een nieuwe garantieperiode in geval van een vervanging van het toestel.
- Toestellen of onderdelen die onder waarborg vervangen werden, worden daardoor eigendom van Varo NV.
- We behouden ons het recht voor om elke garantieclaim te weigeren waarbij de aankoop niet kan worden geverifieerd of waarbij het duidelijk is dat het product niet correct werd onderhouden (propere ventilatiesleuven, regelmatig vervangen koolborstels, ...).
- Uw aankoopbon moet worden bewaard als bewijs van de aankoopdatum.
- Uw gereedschap moet als geheel naar uw dealer worden teruggebracht in een aanvaardbare staat van netheid, in zijn originele kunststof koffer (indien van toepassing op het product) en het moet vergezeld zijn van uw bewijs van aankoop.

**17 MILIEU**

Indien u, na zekere tijd, beslist uw machine te vervangen, werp deze dan niet weg bij uw huishoudelijk afval maar doe dit op een milieuvriendelijke wijze.

Het elektrische afval mag niet op dezelfde manier behandeld worden dan het gewone huishoudelijke afval. Breng het naar een recyclagecentrum op plaatsen waar zulke gepaste installaties bestaan. Raadpleeg de plaatselijke instanties of de verkoper voor adviezen over inzameling en verwerking.

**18 CONFORMITEITSVERKLARING****VARO**

**VARO N.V.** - Joseph Van Instraat 9 - BE2500 Lier - BELGIUM, verklaart dat,  
product: Telescopische verstekzaag  
handelsmerk: POWERplus  
model: POWX075710S

voldoet aan de essentiële eisen en aan de overige relevante bepalingen van de van toepassing zijnde Europese Richtlijnen, gebaseerd op de toepassing van Europese geharmoniseerde normen. Elke niet-toegelaten modificatie van het apparaat maakt deze verklaring nietig.

Europese Richtlijnen (inclusief, indien van toepassing, hun wijzigingen tot op de datum van ondertekening):

2011/65/EU  
2006/42/EC  
2014/30/EU

Europese geharmoniseerde normen (inclusief, indien van toepassing, hun wijzigingen tot op de datum van ondertekening):

EN62841-1 : 2015  
EN62841-3-9 : 2015  
EN55014-1 : 2017  
EN55014-2 : 2015  
EN IEC61000-3-2 : 2019  
EN IEC61000-3-11 : 2019

Beheerder van de technische documentatie: Philippe Vankerkhove, VARO – Vic. Van Rompuy N.V.

Ondergetekende handelt in opdracht van de bedrijfsleider,

Ludo Mertens  
Regelgevings- en compliancemanager  
12/01/2022, Lier - Belgium

<b>1</b>	<b>APPLICATION</b> .....	<b>3</b>
<b>2</b>	<b>DESCRIPTION (FIG. A &amp; B)</b> .....	<b>3</b>
<b>3</b>	<b>Liste des pièces contenues dans l'emballage</b> .....	<b>3</b>
<b>4</b>	<b>PICTOGRAMMES</b> .....	<b>4</b>
<b>5</b>	<b>CONSIGNES DE SÉCURITÉ GÉNÉRALES</b> .....	<b>4</b>
5.1	<i>Lieu de travail</i> .....	4
5.2	<i>Sécurité électrique</i> .....	4
5.3	<i>Sécurité des personnes</i> .....	5
5.4	<i>Précautions de manipulation et d'utilisation d'outils électriques</i> .....	5
5.5	<i>Entretien</i> .....	6
<b>6</b>	<b>CONSIGNES DE SÉCURITÉ COMPLÉMENTAIRES</b> .....	<b>6</b>
<b>7</b>	<b>CONSIGNES DE SÉCURITÉ COMPLÉMENTAIRES POUR LES LASERS</b> .....	<b>7</b>
<b>8</b>	<b>MONTAGE</b> .....	<b>8</b>
8.1	<i>Montage des guides latéraux</i> .....	8
8.2	<i>Montage du levier de blocage</i> .....	8
<b>9</b>	<b>MODE D'EMPLOI</b> .....	<b>8</b>
9.1	<i>Transport de la scie à onglets</i> .....	8
9.2	<i>Extraction de poussière et de copeaux</i> .....	8
9.3	<i>Blocage de la pièce à travailler</i> .....	8
9.4	<i>Angle d'onglet horizontal</i> .....	8
9.5	<i>Réglage de l'angle de coupe</i> .....	8
9.6	<i>Angle de biseau vertical</i> .....	9
9.7	<i>Réglage du blocage coulissant</i> .....	9
9.8	<i>Mise sous tension et hors tension</i> .....	9
9.9	<i>Laser</i> .....	9
9.10	<i>Sac à poussière</i> .....	9
9.11	<i>Sciage</i> .....	9
9.12	<i>Sciage des pièces spéciales</i> .....	10
9.13	<i>Remplacez les lames de scie (Fig. 1)</i> .....	10
<b>10</b>	<b>NETTOYAGE ET ENTRETIEN</b> .....	<b>11</b>

10.1	<i>Nettoyage</i> .....	11
10.2	<i>Câble de raccordement</i> .....	11
11	<b>DONNÉES TECHNIQUES</b> .....	11
12	<b>CAPACITÉ DE COUPE</b> .....	11
13	<b>BRUIT</b> .....	11
14	<b>ENTREPOSAGE</b> .....	11
15	<b>RECHERCHE DE PANNE</b> .....	12
16	<b>GARANTIE</b> .....	12
17	<b>ENVIRONNEMENT</b> .....	13
18	<b>DÉCLARATION DE CONFORMITÉ</b> .....	13

# SCIE À ONGLETS TÉLESCOPIQUE 1600 W-210 MM POWX075710S

## 1 APPLICATION

Cet outil électrique est indiqué pour un usage stationnaire, pour réaliser des découpes droites et transversales dans du bois. Vous pouvez scier du bois dur et souple ainsi que des panneaux de particules et de fibres.

Seuls les adultes peuvent utiliser cet outil.

Ne convient pas à une utilisation professionnelle.



**Mise en garde ! Pour votre propre sécurité, lisez préalablement ce manuel et les consignes de sécurité générales avant d'utiliser la machine. Si vous cédez votre appareil, joignez-y toujours ce mode d'emploi.**

## 2 DESCRIPTION (FIG. A & B)

- |  |   |
|--|---|
| 1. Capot de protection                   | 16. Levier de déblocage                         |
| 2. Lame de scie                          | 17. Goupille de retenue                         |
| 3. Guide latéral                         | 18. Sac à poussière                             |
| 4. Barrière                              | 19. Règle d'angle                               |
| 5. Table d'appui                         | 20. Levier de blocage de l'angle                |
| 6. Levier                                | 21. Blocage de la barre coulissante             |
| 7. Plaque amovible                       | 22. Vis pour guide latéral                      |
| 8. Règle de scie à onglets (horizontale) | 23. Laser                                       |
| 9. Orifice de montage                    | 24. Blocage de l'arbre                          |
| 10. Verrou de dispositif de serrage      | 25. Index                                       |
| 11. Levier de blocage                    | 26. Vis de blocage de la table d'appui          |
| 12. Interrupteur ON / OFF (Laser)        | 27. Boulon de support                           |
| 13. Barre coulissante                    | 28. Jauge de profondeur de coupe                |
| 14. Poignée de commande                  | 29. Bouton de verrouillage de barrière réglable |
| 15. Interrupteur ON / OFF                |   |

## 3 LISTE DES PIÈCES CONTENUES DANS L'EMBALLAGE

- Retirez tous les matériaux d'emballage.
- Retirez les supports d'emballage et de transport restants (le cas échéant).
- Vérifiez qu'il ne manque rien dans le carton.
- Vérifiez que l'appareil, le cordon d'alimentation, la fiche d'alimentation électrique et tous les accessoires n'ont pas subi de dommages au cours du transport.
- Conservez les matériaux d'emballage le plus longtemps possible jusqu'à la fin de la période de garantie. Jetez-les ensuite conformément à votre système de mise au rebut des déchets.



**AVERTISSEMENT : Les matériaux d'emballage ne sont pas des jouets ! Les enfants ne doivent pas jouer avec des sacs en plastique ! Il existe un risque de suffocation !**

Dans l'emballage, vous pouvez retrouver:









- |                                      |                   |
|--------------------------------------|-------------------|
| 1 scie à onglets télescopique        | 1 mode d'emploi   |
| 1 clé hexagonale de 6 mm             | 2 guides latéraux |
| 1 jeu de pinces                      | 1 sac à poussière |
| 1 Vis de blocage de la table d'appui |                   |



En cas de pièces manquantes ou endommagées, contactez votre revendeur.

#### 4 PICTOGRAMMES

Les symboles suivants sont utilisés dans ce mode d'emploi et/ou sur la machine :

	Risque de lésion corporelle ou de dégâts matériels.	 	Portez des protège-oreilles. Portez des lunettes de sécurité.
	Lisez le manuel avant utilisation.		Conformément aux principales exigences de la/des directive(s) Européenne(s).
	Machine de la classe II – Double isolation – vous n'avez pas besoin d'une prise avec mise à terre.		
	Portez des gants de protection.		En cas de formation de poussière, porter un masque de protection respiratoire

#### 5 CONSIGNES DE SÉCURITÉ GÉNÉRALES



**Attention, tous les avertissements et consignes de sécurité doivent être lus! Un non-respect des avertissements et des consignes peut entraîner des décharges électriques, des incendies et/ou des blessures graves. Conservez tous les avertissements et consignes de sécurité pour une consultation ultérieure. La notion d'"outil électrique" utilisée ci-après fait référence à un outil électrique connecté au réseau électrique (avec câble secteur) ou à un outil électrique alimenté par batterie (sans fil).**

##### 5.1 *Lieu de travail*

- Maintenez la propreté et un éclairage correct dans votre espace de travail. Désordre et manque de lumière peuvent donner lieu à des accidents.
- N'utilisez pas les outils électriques dans un environnement présentant un risque d'explosion, contenant par exemple des liquides, gaz ou poussières inflammables. Les outils électriques produisent des étincelles susceptibles de provoquer l'embrasement de la poussière ou des vapeurs.
- Maintenez les enfants et les tierces personnes à l'écart lorsque vous utilisez l'outil électrique. Vous risquez de perdre le contrôle de l'appareil en cas de distraction.

##### 5.2 *Sécurité électrique*



**La tension d'alimentation doit correspondre à celle indiquée sur l'étiquette des caractéristiques.**

- La fiche de raccordement des outils électriques doit être adaptée à la prise. La fiche secteur ne peut en aucun cas être modifiée. N'utilisez pas d'adaptateur en même temps que des outils électriques mis à la terre. Des fiches secteur non modifiées et des prises adaptées réduisent le risque de décharge électrique.

- Tenez les outils électriques à l'écart de la pluie ou de l'humidité. La pénétration d'eau dans un appareil électrique augmente le risque de décharge.
- N'endommagez pas le cordon d'alimentation. Ne l'utilisez pas pour porter, tirer ou débrancher l'outil électrique de la prise. Tenez le câble secteur à l'écart de la chaleur, de l'huile, des bords coupants ou des pièces mobiles de l'appareil. Des câbles secteurs endommagés ou empâtés augmentent le risque de décharge électrique.
- Lorsque vous utilisez un outil électrique à l'air libre, n'employez que des rallonges autorisées dans le cadre d'un usage extérieur. L'usage d'une rallonge convenant à un usage extérieur réduit le risque de décharge électrique.
- Si vous êtes obligé d'utiliser des outils électriques dans un local humide, utilisez une alimentation électrique protégée par un dispositif à courant résiduel (DCR). L'utilisation d'un DCR réduit le risque de décharge.

### **5.3 Sécurité des personnes**

- Soyez attentif. Faites attention à ce que vous faites et faites preuve de bon sens lorsque vous utilisez un outil électrique. N'utilisez pas un outil électrique lorsque vous êtes fatigué ou sous l'influence de la drogue, de l'alcool ou de médicaments. Un moment d'inattention durant l'utilisation d'outils électriques peut engendrer des blessures graves.
- Portez un équipement de protection individuelle ainsi que des lunettes de protection en toutes circonstances. Le port d'un équipement de protection individuelle tel que masque anti-poussière, chaussures de sécurité antidérapantes, casque de protection ou protections auditives, selon l'usage de l'outil électrique, réduit le risque de blessures.
- Évitez toute mise en marche impromptue. Assurez-vous que le commutateur se trouve en position éteinte avant de brancher la fiche secteur dans la prise. Un risque d'accident existe si votre doigt se trouve sur le commutateur de l'outil électrique lorsque vous portez celui-ci ou lorsque vous le raccordez au secteur en position allumée.
- Retirez les outils de réglage ou les clés de serrage avant de mettre l'outil électrique en circuit. Un outil ou une clé se trouvant dans une partie rotative de l'outil électrique est susceptible de provoquer des blessures.
- Ne tendez pas les bras trop loin. Veillez à conserver une position sûre et maintenez votre équilibre à tout moment. Cela vous permettra de mieux contrôler l'outil électrique dans les situations inattendues.
- Portez des vêtements appropriés. Ne portez pas de vêtements larges ni de bijoux. Maintenez les cheveux, vêtements et gants à l'écart de l'outil électrique. Les vêtements amples, les bijoux ou les cheveux longs peuvent être happés par les pièces mobiles.
- Si des dispositifs d'aspiration et de réception de la poussière sont montés, assurez-vous que ceux-ci sont raccordés et correctement employés. L'utilisation de ces dispositifs réduit les risques inhérents à la poussière.

### **5.4 Précautions de manipulation et d'utilisation d'outils électriques**

- Ne surchargez pas l'outil électrique. Utilisez l'outil électrique adapté à votre travail. Un outil électrique adapté vous permettra d'effectuer un travail plus efficace et plus sûr dans le champ d'application concerné.
- N'utilisez aucun outil électrique dont le commutateur est défectueux. Un outil électrique ne pouvant plus être allumé ou éteint est dangereux et doit être réparé.
- Retirez la fiche secteur de la prise avant de procéder à des réglages, de remplacer des accessoires ou de ranger l'outil électrique. Cette mesure de précaution empêche la mise en marche impromptue de l'outil électrique.
- Conservez les outils électriques inutilisés hors d'atteinte des enfants. Ne laissez pas des personnes ne connaissant pas l'appareil ou n'ayant pas pris connaissance de ces consignes utiliser l'appareil. Les outils électriques sont dangereux lorsqu'ils sont utilisés par des personnes inexpérimentées.
- Entretenez l'appareil avec soin. Contrôlez qu'aucune pièce mobile de l'appareil n'est décentrée ou grippée, qu'aucune pièce n'est cassée ou endommagée au point d'entraver



le fonctionnement de l'appareil. Faites réparer les pièces endommagées avant d'utiliser l'appareil. De nombreux accidents sont dus à un entretien défaillant des outils électriques.

- Maintenez la propreté et l'affûtage des outils tranchants. Des outils tranchants entretenus avec soin, équipés de lames affûtées, se bloquent moins souvent et sont plus faciles à diriger.
- Utilisez l'outil électrique, les accessoires, les outils de coupe ou autres en respectant ces consignes et de la manière prescrite pour le type d'outil électrique concerné. Tenez compte des conditions d'emploi et du travail à accomplir. L'utilisation d'outils électriques à des fins autres que les applications prévues peut aboutir à des situations dangereuses.

### 5.5 *Entretien*

Ne faites réparer votre outil électrique que par du personnel qualifié, au moyen de pièces de rechange d'origine uniquement, de manière à préserver la sécurité de l'appareil.

## 6 **CONSIGNES DE SÉCURITÉ COMPLÉMENTAIRES**

- Portez toujours des lunettes de protection.
- N'utilisez pas l'outil en présence de liquides ou de gaz inflammables.
- N'utilisez JAMAIS l'équipement si un disque de coupe (et non un disque de sciage) est fixé sur la machine.
- Avant chaque utilisation, contrôlez attentivement que la lame n'est pas fendue ou endommagée avant de l'utiliser. Remplacez immédiatement toute lame fendue ou endommagée.
- N'utilisez que des lames de scie recommandées par le fabricant et qui sont conformes à la norme EN847.
- Utilisez toujours les accessoires recommandés dans ce manuel.
- Choisissez la lame de scie correcte pour le matériau à couper.
- Afin de réduire les émissions de bruit, vérifiez toujours que la lame est bien affûtée et propre.
- Utilisez uniquement des lames correctement affûtées. Respectez la vitesse maximale indiquée sur la lame de scie.
- Nettoyez l'arbre, les flasques (particulièrement la surface de montage) et l'écrou hexagonal avant d'installer la lame. Une mauvaise installation peut entraîner des vibrations/oscillations ou le dérapage de la lame.
- Ne coupez pas de métaux tels que les clous et les vis. Vérifiez bien et enlevez tous les clous, vis et autres corps étrangers de la pièce à œuvrer avant toute opération.
- Enlevez les clés, les copeaux, etc. de la table avant de mettre l'interrupteur en marche.
- N'utilisez JAMAIS de gants pendant l'utilisation (vous pouvez porter des gants uniquement lorsque vous changez des outils tranchants).
- Gardez vos mains en dehors de la ligne de la lame de scie.
- Ne vous tenez JAMAIS et ne permettez jamais à personne de se tenir dans la ligne du passage de la lame de scie.
- Avant d'utiliser l'outil sur la pièce sur laquelle vous devez travailler, laissez-le tourner un moment. Soyez attentif à toute vibration ou oscillation qui pourrait indiquer une mauvaise installation ou une lame mal équilibrée.
- L'outil ne doit pas être utilisé pour le mortaisage ni les coupes de feuillure.
- Remplacez l'insert de la table lorsqu'il est usé.
- Ne procédez JAMAIS à aucun réglage lorsque l'outil fonctionne. Débranchez l'outil avant de procéder à tout réglage.
- Utilisez un poussoir si nécessaire. Il FAUT utiliser un poussoir pour refendre des pièces à œuvrer étroites afin de maintenir vos mains et vos doigts à distance de la lame.
- Rangez toujours le poussoir lorsque vous ne l'utilisez pas.
- Faites particulièrement attention aux instructions pour réduire le risque de REBOND. Le REBOND est une réaction soudaine lorsque la lame de la scie est pincée, bloquée ou mal alignée. Le REBOND entraîne l'éjection de la pièce à œuvrer de l'outil vers l'utilisateur. Le

REBOND PEUT ENTRAÎNER DES BLESSURES CORPORELLES GRAVES. Évitez les REBONDS en veillant à ce que la lame soit bien affûtée, en maintenant le refendeur parallèle à la lame, en maintenant le refendeur et le carter de protection bien en place et en ordre de fonctionnement, en ne relâchant pas la pièce à œuvrer avant qu'elle ne soit entièrement passée par la lame et en ne fendant pas une pièce à œuvrer qui est tordue, voilée ou qui n'a pas un côté droit qui permet de la pousser le long du guide.

- Ne réalisez aucune opération à main levée. Travailler à main levée signifie utiliser vos mains pour soutenir ou guider la pièce à œuvrer au lieu d'utiliser un guide de refente ou un étalon d'onglet.
- Ne passez JAMAIS les bras derrière ou au-dessus de la lame de la scie. Ne tendez JAMAIS les bras pour prendre une pièce à œuvrer avant que la lame de la scie ne se soit complètement arrêtée.
- Évitez de faire passer les pièces de façon abrupte, rapide. Introduisez les pièces aussi lentement que possible et ne tordez pas la pièce à œuvrer pendant que vous la faites passer. Si vous calez ou bloquez la lame dans la pièce à œuvrer, arrêtez immédiatement l'outil. Débranchez l'outil. Résolvez ensuite le blocage.
- N'enlevez JAMAIS les déchets de coupe près de la lame ni ne touchez le carter de protection lorsque la lame tourne.
- Ôtez tous les nœuds de la pièce à œuvrer qui ne sont pas fixes AVANT de commencer à couper.
- Ne maltraitez pas le cordon d'alimentation. Ne tirez pas sur le cordon pour débrancher l'outil de la prise. Maintenez le cordon loin de toute source de chaleur, d'huile, d'eau et d'objets tranchants.
- Certaines poussières résultant de l'utilisation contiennent des produits chimiques reconnus pour causer cancers, malformations congénitales ou être nocifs au système reproductif. Quelques exemples de ces produits chimiques sont les suivants :
  - le plomb ou les matériaux peints avec un produit à base de plomb
  - l'arsenic et le chrome du bois de charpente traité chimiquement.
- Votre risque d'être exposé à ceux-ci varie en fonction de la fréquence à laquelle vous effectuez ce type de travail.
- Pour réduire votre exposition à ces produits chimiques : travaillez dans un espace de travail bien aéré et travaillez avec un équipement de sécurité agréé, tel que des masques anti-poussière qui sont spécialement conçus pour filtrer les particules microscopiques.
- Branchez l'outil à un appareil de récolte de la poussière lorsque vous sciez.
- Le carter de protection peut être soulevé lorsque vous ajustez la pièce à œuvrer et pour faciliter le nettoyage. Assurez-vous toujours que le capot du carter est abaissé et à plat sur la table de sciage avant de brancher l'outil sur le secteur.
- Vérifiez que le dispositif qui permet de basculer le bras sur les scies à onglets est bien fixé.
- Le sol autour de l'outil doit être plat, propre et exempt de particules volantes telles que des copeaux et des déchets de coupe.

## 7 CONSIGNES DE SÉCURITÉ COMPLÉMENTAIRES POUR LES LASERS



**Mise en garde: Le rayon laser est susceptible de provoquer des blessures oculaires. Ne regardez jamais directement dans le rayon laser.**

- Pendant l'utilisation, ne pointez pas le rayon laser en direction des personnes, directement ou indirectement au travers de matières réfléchissantes.
- Ce laser est conforme à la classe 2 de la norme applicable. Cet appareil ne contient pas de pièces nécessitant une maintenance. N'ouvrez le boîtier sous aucun prétexte. Si l'appareil est endommagé, faites-le réparer par un technicien autorisé.

- Les lunettes permettant de voir le faisceau laser ne protègent pas contre le rayonnement laser.

## 8 MONTAGE



**Retirer la fiche de prise de courant avant d'effectuer tout réglage ou entretien.**

N'utilisez pas cette scie à onglets tant qu'elle n'a pas été complètement assemblée et bien préparée à une utilisation conforme au présent manuel.

### 8.1 Montage des guides latéraux

- Placez les deux tiges de guidage dans les supports latéraux et bloquez-les.
- Desserrez la vis et placez les guides latéraux dans les orifices de positionnement.
- Fixez les guides latéraux à l'aide de la vis pour les empêcher de glisser en dehors des orifices.

### 8.2 Montage du levier de blocage

Le levier de blocage (11) peut être monté à gauche ou à droite du guide. Insérez la tige de l'établi dans l'orifice du guide et serrez-la à l'aide de la vis de blocage.

## 9 MODE D'EMPLOI

### 9.1 Transport de la scie à onglets

Pour transporter l'outil électrique, utilisez la goupille de retenue (17).

Tirez la scie à onglets vers le bas et bloquez-la en position abaissée en enfonçant la goupille de retenue, de cette façon, la scie est bien fixée.

### 9.2 Extraction de poussière et de copeaux

Pour l'extraction de poussière présente à l'intérieur, installez le sac à poussière (18) sur la sortie de sciure.

Pour la poussière extérieure, vous pouvez utiliser un flexible d'aspirateur.



**Le sac à poussière ne peut être utilisé que pour une élimination partielle de la poussière ! Il est prévu pour diminuer l'extraction de poussière.**

### 9.3 Blocage de la pièce à travailler

Assurez-vous que la pièce à travailler ne peut être projetée. Le levier de blocage (11) est l'élément idéal pour l'éviter.

- Appuyez la pièce à travailler contre la barrière (4) et contre la butée de la bride.
- Serrez le bouton de verrouillage pour bloquer la pièce à travailler.

### 9.4 Angle d'onglet horizontal

L'angle d'onglet horizontal peut être réglé dans la plage comprise entre -45° et 45°. La règle de l'angle d'onglet horizontal (8) indique le réglage courant en degrés.

- Pour régler l'angle d'onglet, desserrez la poignée de blocage de la table d'appui (26) dans le sens inverse des aiguilles d'une montre et soulevez le levier de réglage (6).
- Tournez ensuite la table à onglets vers la position souhaitée.
- La table à onglets présente des butées à déclic fixes à 0°, 15°, 22,5°, 31,6° et 45° pour un réglage rapide des angles les plus courants.

### 9.5 Réglage de l'angle de coupe

- Placez la scie en position inférieure et bloquez-la avec la goupille de blocage.

- Maintenant, tenez l'équerre (90 °) contre le rail de guidage et la lame de scie. Cette dernière doit se trouver en contact complet avec l'équerre. Si ce n'est pas le cas, vous pouvez régler l'angle en desserrant le contre-écrou et en réglant à l'aide des boulons de réglage jusqu'à ce que l'angle entre la lame et la table tournante soit égal à 90°.
- Pour mener à bien cette étape, utiliser la clé fournie pour dévisser les vis. Ensuite n'oubliez pas de resserrer les vis.

### 9.6 **Angle de biseau vertical**

L'angle de biseau vertical peut être réglé dans la plage comprise entre 0° et 45°. La règle en biseau vertical indique le réglage courant en degrés.

- Desserrez le levier de verrouillage (20), s'il est serré.
- Basculez le bras de l'outil à l'aide de la poignée selon l'angle requis.
- Serrez le levier de verrouillage (20).
- Placez un rapporteur sur le côté de la lame de scie et de la table, si l'angle n'est pas un angle de biseau de 45°. Réglez la hauteur de la vis de réglage jusqu'à ce que l'angle de biseau soit correct. Pour terminer, serrez l'écrou et contrôlez encore une fois l'angle.

### 9.7 **Réglage du blocage coulissant**

Pour débloquer et bloquer la barre coulissante (13), tournez le bouton de blocage de barre coulissante (21) dans le sens des aiguilles d'une montre ou dans le sens inverse.

- Pour des pièces à œuvrer plus longues, vous devez utiliser la barre coulissante; desserrez pour cela le bouton de blocage.
- Sciez la pièce à travailler.
- Mettez l'outil électrique hors tension.
- Attendez que la lame de scie (2) soit complètement immobilisée avant de retirer la pièce à travailler.

### 9.8 **Mise sous tension et hors tension**



**Pour votre sécurité, utilisez les deux mains pour mettre l'outil électrique sous tension et hors tension.**

- Raccordez l'outil à l'alimentation électrique.
- Déverrouillez le bouton de déverrouillage et appuyez sur l'interrupteur Marche/Arrêt (15) dans le sens de la poignée. La lame de la scie tourne tant que vous appuyez sur l'interrupteur.
- Vous devez relâcher l'interrupteur marche-arrêt (15) pour mettre la machine hors tension.

### 9.9 **Laser**

- Vous pouvez activer et désactiver le laser à l'aide de l'interrupteur (12).
- Le laser (23) dirige un faisceau vers la pièce à travailler.
- La fonction laser permet de réaliser des coupes extrêmement précises.

### 9.10 **Sac à poussière**

Fixez le sac à poussière (18) en l'installant sur l'adaptateur d'extraction de la poussière. Lorsque le sac à poussière est rempli jusqu'à la moitié, retirez-le de l'outil et videz-le.

### 9.11 **Sciage**



**Assurez-vous que la lame de scie ne se bloque pas lorsque vous sciez. Cela endommagerait et brûlerait le moteur. En cas de blocage de la lame de scie, desserrez immédiatement l'interrupteur pour ne pas endommager le moteur.**

- Serrez bien la pièce à travailler.
- Réglez l'angle d'onglet horizontal requis ou l'angle de biseau vertical requis.
- Mettez l'outil électrique sous tension.
- Déplacez la poignée de commande (14) lentement vers le bas. Vous devez pousser l'interrupteur de sécurité (16) avant de pouvoir faire cela.
- Sciez la pièce à travailler.
- Mettez l'outil électrique hors tension.
- Attendez que la lame de scie (2) soit complètement immobilisée avant de retirer la pièce à travailler.

### 9.12 *Sciage des pièces spéciales*

Des pièces à travailler courbées ou rondes doivent être bien fixées pour éviter qu'elles ne glissent.

Vérifiez qu'il n'existe aucun espace entre la pièce à travailler et la barrière (4) ou la table de sciage (5).

### 9.13 *Remplacez les lames de scie (Fig. 1)*



**Débranchez l'outil de la prise avant de travailler sur la lame de scie.**



**Attendez un moment avant de toucher la lame de scie. Elle peut être très chaude.**

**Les dents de la lame de scie sont très affûtées.**

- Appuyez sur le levier de déblocage de la protection de lame (16), puis tournez la protection de lame rétractable inférieure (1) vers le haut pour exposer la vis.
- Desserrez la vis de la plaque de fixation de la protection à l'aide de l'outil polyvalent fourni.
- Faites glisser la plaque de fixation de la protection vers le haut pour exposer la lame de scie (2). La protection de lame rétractable inférieure (1) sera maintenue par la protection de lame.
- Appuyez sur le bouton de blocage de l'arbre (24) et maintenez-le enfoncé.
- Tournez légèrement la vis de blocage à l'aide de l'outil polyvalent fourni jusqu'au blocage de l'arbre.
- Desserrez la vis de blocage dans le sens des aiguilles d'une montre et retirez-la avec le flasque externe et la lame de scie (2). Ne retirez pas le flasque interne de l'arbre.
- Montez une nouvelle lame de scie sur l'arbre et vérifiez que l'alésage de la lame de scie s'adapte correctement sur le flasque interne. Vérifiez que le sens de rotation indiqué que la lame de scie est identique à celui indiqué sur la protection de lame fixe supérieure.
- Fixez la lame de scie (2) à l'aide du flasque externe et de la vis de blocage. Serrez la vis de blocage dans le sens inverse des aiguilles d'une montre à l'aide de l'outil fourni.
- Tournez la lame de scie à la main pour vérifier qu'elle tourne librement. Elle ne doit pas pouvoir bouger.
- Fixez la plaque de fixation de la protection et la protection de lame rétractable inférieure (1) dans le sens inverse comme décrit ci-dessus.



**Lors du remplacement de la lame de scie, vous pouvez serrer la barre coulissante à l'aide du bouton de verrouillage (21).**

**10 NETTOYAGE ET ENTRETIEN**

Avant toute intervention sur l'appareil, débranchez la fiche de secteur.

**10.1 Nettoyage**

- Nettoyez régulièrement le bâti de la machine avec un chiffon doux, de préférence après chaque utilisation.
- Si la saleté est tenace, utilisez un chiffon doux mouillé avec de l'eau savonneuse.
- N'utilisez jamais de solvants comme l'essence, l'alcool, l'ammoniaque, etc. Ces solvants peuvent endommager les pièces en plastique.



Assurez-vous que de l'eau ne pénètre pas à l'intérieur de l'outil électrique !

**10.2 Câble de raccordement**

Lorsque le câble de raccordement (ou la fiche secteur) est endommagé, il doit être remplacé. Le remplacement du câble de raccordement doit être obligatoirement effectué par une personne qualifiée (technicien spécialisé).

**11 DONNÉES TECHNIQUES**

Tension nominale	220-240 V ~ 50 Hz
Indice de puissance	1600 W (S6 25%)
Vitesse à vide	5000 min-1
Classe de protection	II
Dimensions de la lame	210 mm x 30 mm x 2,6 mm

**12 CAPACITÉ DE COUPE**

Angle de la table de travail	Angle d'inclinaison de la tête	Hauteur x largeur (mm)
90°	90°	70 x 305 mm
45°	90°	70 x 210 mm
90°	45°	35 x 305 mm
45°	45°	35 x 210 mm

**13 BRUIT**

Valeurs des émissions acoustiques mesurées selon la norme applicable. (K=3)

Pression acoustique LpA	97 dB(A)
Puissance acoustique LwA	108 dB(A)



**ATTENTION !** Lorsque la pression acoustique dépasse la valeur de 85 dB(A), il est nécessaire de porter des dispositifs individuels de protection de l'ouïe.

**14 ENTREPOSAGE**

- Nettoyez soigneusement toute la machine et ses accessoires.
- Entrez-la hors de portée des enfants, dans une position stable et sûre, dans un lieu sec et tempéré, évitez les températures trop hautes ou trop basses.
- Protégez-la du rayonnement direct du soleil. Gardez-la, si possible, dans le noir.
- Ne l'enfermez pas dans des sacs en plastique car de l'humidité pourrait s'y former.

**15 RECHERCHE DE PANNE**

PROBLÈME	CAUSE POSSIBLE	SOLUTION
Le moteur ne tourne pas.	L'électricité n'arrive pas à la machine.	Contrôlez le câble et la fiche d'alimentation.
	Surcharge ou surchauffe du moteur.	Laissez tourner la machine au ralenti pendant environ 2 minutes afin qu'elle refroidisse.
Les vibrations sont trop importantes.	Les vis ou les pièces sont desserrées.	Serrez toutes les vis.
	La scie à onglets n'est pas correctement montée.	Montez correctement la scie à onglets.
	La pièce à travailler n'est pas correctement soutenue.	Bloquez la pièce à travailler.

**16 GARANTIE**

- Ce produit est garanti pour une période de 36 mois effective à compter de la date d'achat par le premier utilisateur.
- Cette garantie couvre toutes les défaillances matérielles ou les défauts de fabrication, elle n'inclut pas : les batteries, les chargeurs, les défauts dus à l'usure normale des pièces, telles que les roulements, brosses, câbles, fiches ou les accessoires tels que les foreuses, forets, lames de scie, etc. ; les dommages ou les défauts résultant d'une utilisation incorrecte, d'accidents ou de modifications ; ni ne couvre les frais de transport.
- Les dommages et/ou les défauts résultant d'une utilisation incorrecte n'entrent pas non plus dans les clauses de garantie.
- Nous rejetons toute responsabilité pour toute blessure corporelle résultant d'une utilisation inappropriée de l'outil.
- Les réparations ne peuvent être réalisées que par un service après-vente agréé pour les outils Powerplus.
- Vous pouvez obtenir davantage d'informations au numéro 00 32 3 292 92 90.
- Tous les frais de transport doivent toujours être supportés par le client, sauf indication contraire écrite.
- De plus, aucune réclamation ne peut être émise dans le cadre de la garantie si l'endommagement de l'appareil résulte d'une négligence d'entretien ou d'une surcharge.
- Tout dommage résultant d'une pénétration de fluide, d'une pénétration d'une grande quantité de poussière, d'un endommagement volontaire (délibérément ou par grave négligence), d'une utilisation inappropriée (utilisations pour lesquelles l'appareil n'est pas adapté), d'une utilisation incorrecte (par exemple, non-respect des consignes indiquées dans le manuel), d'un montage incorrect, de la foudre, d'une tension incorrecte, n'entre pas dans la garantie. Cette liste n'est pas restrictive.
- L'acceptation des réclamations sous garantie ne peut en aucun cas entraîner la prolongation de la période de garantie ni le début d'une nouvelle période de garantie en cas de remplacement de l'appareil.
- Les appareils ou pièces remplacé(e)s sous garantie sont par conséquent la propriété de Varo NV.
- Nous nous réservons le droit de rejeter toute réclamation dans les cas où l'achat ne peut être vérifié ni lorsqu'il est évident que le produit n'a pas été correctement entretenu. (nettoyage des orifices de ventilation, entretien régulier des balais de charbon, etc.)
- Votre reçu d'achat doit être conservé comme preuve de la date d'achat.

- Votre outil non démonté doit être renvoyé à votre revendeur dans un état de propreté acceptable (dans son coffret moulé par soufflage d'origine le cas échéant), accompagné de votre preuve d'achat.

## 17 ENVIRONNEMENT



Si votre appareil doit être remplacé, après une utilisation prolongée, ne vous en débarrassez pas avec les ordures ménagères mais destinez-le à un traitement respectueux de l'environnement.

Les outils électriques usagés ne peuvent être traités de la même manière que les ordures ménagères ordinaires. Procédez à leur recyclage, là où il existe des installations adéquates. Renseignez-vous à propos des procédés de collecte et de traitement auprès des autorités locales compétentes ou de votre revendeur.

## 18 DÉCLARATION DE CONFORMITÉ

**VARO**

**VARO N.V.** - Joseph Van Instraat 9 - BE2500 Lier - BELGIQUE, déclare que :

l'appareil : Scie à onglets télescopique  
marque : POWERplus  
modèle : POWX075710S

est en conformité avec les exigences essentielles et les autres dispositions pertinentes des Directives européennes applicables, basées sur l'application des normes européennes harmonisées. Toute modification non autorisée de l'appareil annule cette déclaration.

Directives européennes (y compris, le cas échéant, leurs amendements à la date de la signature) :

2011/65/EU  
2006/42/EC  
2014/30/EU

Normes européennes harmonisées (y compris, le cas échéant, leurs amendements à la date de la signature) :

EN62841-1 : 2015  
EN62841-3-9 : 2015  
EN55014-1 : 2017  
EN55014-2 : 2015  
EN IEC61000-3-2 : 2019  
EN IEC61000-3-11 : 2019

Détenteur de la Documentation technique : Philippe Vankerkhove, VARO – Vic. Van Rompuy N.V.

Le soussigné agit au nom du PDG de l'entreprise,

Ludo Mertens  
Réglementation – Directeur de la conformité  
12/01/2022 Lier - Belgium



<b>1</b>	<b>APPLICATION</b> .....	<b>3</b>
<b>2</b>	<b>DESCRIPTION (FIG. A &amp; B)</b> .....	<b>3</b>
<b>3</b>	<b>PACKAGE CONTENT LIST</b> .....	<b>3</b>
<b>4</b>	<b>SYMBOLS</b> .....	<b>4</b>
<b>5</b>	<b>GENERAL POWER TOOL SAFETY WARNINGS</b> .....	<b>4</b>
5.1	<i>Working area</i> .....	4
5.2	<i>Electrical safety</i> .....	4
5.3	<i>Personal safety</i> .....	5
5.4	<i>Power tools use and care</i> .....	5
5.5	<i>Service</i> .....	5
<b>6</b>	<b>ADDITIONAL SAFETY INSTRUCTIONS</b> .....	<b>5</b>
<b>7</b>	<b>ADDITIONAL SAFETY INSTRUCTIONS FOR LASERS</b> .....	<b>7</b>
<b>8</b>	<b>ASSEMBLY</b> .....	<b>7</b>
8.1	<i>Assembling the side support bars</i> .....	7
8.2	<i>Assembling the clamp</i> .....	7
<b>9</b>	<b>OPERATING INSTRUCTIONS</b> .....	<b>7</b>
9.1	<i>Transporting the mitre saw</i> .....	7
9.2	<i>Dust and chip extraction</i> .....	8
9.3	<i>Clamping the work piece</i> .....	8
9.4	<i>Horizontal mitre angle</i> .....	8
9.5	<i>Adjusting of the cutting angle</i> .....	8
9.6	<i>Vertical bevel angle</i> .....	8
9.7	<i>Slide lock adjustment</i> .....	8
9.8	<i>Switching ON / OFF</i> .....	9
9.9	<i>Laser</i> .....	9
9.10	<i>Dust bag</i> .....	9
9.11	<i>Sawing</i> .....	9
9.12	<i>Sawing special work pieces</i> .....	9
9.13	<i>Replacing the saw blade (Fig. 1)</i> .....	9
<b>10</b>	<b>CLEANING AND MAINTENANCE</b> .....	<b>10</b>
10.1	<i>Cleaning</i> .....	10

10.2	Connecting cable.....	10
11	TECHNICAL DATA .....	10
12	CUTTING CAPACITY.....	10
13	NOISE.....	10
14	STORAGE .....	11
15	TROUBLE SHOOTING .....	11
16	WARRANTY .....	11
17	ENVIRONMENT .....	12
18	DECLARATION OF CONFORMITY .....	12

# SLIDING MITRE SAW 1600 W-210 MM POWX075710S

## 1 APPLICATION

This power tool is intended as a stationary machine for making straight and cross cuts in wood. You can saw hard and soft wood as well as chip and fibre boards.

Only adults may use this tool.

Not suitable for professional use.



**WARNING!** For your own safety, read this manual and the general safety instructions carefully before using the appliance. Your power tool should only be given to other users together with these instructions.

## 2 DESCRIPTION (FIG. A & B)

- |                                       |                                   |
|---------------------------------------|-----------------------------------|
| 1. Protective hood                    | 16. Release lever                 |
| 2. Saw blade                          | 17. Retaining pin                 |
| 3. Side support bar                   | 18. Dust collection bag           |
| 4. Fence                              | 19. Angle scale                   |
| 5. Saw table                          | 20. Angle lock lever              |
| 6. Lever                              | 21. Slide bar lock                |
| 7. Table insert                       | 22. Side support bar screws       |
| 8. Scale for mitre angle (horizontal) | 23. Laser                         |
| 9. Mounting hole                      | 24. Spindle lock                  |
| 10. Lock for clamping device          | 25. Pointer                       |
| 11. Clamp                             | 26. Turntable lock screw          |
| 12. ON / OFF switch laser             | 27. Support bolt                  |
| 13. Slide bar                         | 28. Cutting depth gauge           |
| 14. Operating handle                  | 29. Adjustable fence locking knob |
| 15. ON / OFF switch                   |                                   |

## 3 PACKAGE CONTENT LIST

- Remove all packaging materials.
- Remove remaining packaging and packing inserts (if included).
- Check that the package contents are complete.
- Check the appliance, the power cord, the power plug and all accessories for transportation damage.
- Keep the packaging materials as far as possible until the end of the warranty period. Then take it to your local waste disposal system.



**WARNING!** Packaging materials are not toys! Children must not play with plastic bags! There is a danger of suffocation!

In this packaging, you can find:







- |                        |               |
|------------------------|---------------|
| 1 sliding mitre saw    | 1 manual      |
| 1pc 6mm hex spanner,   | 2 side guides |
| 1 set clamp            | 1 dust bag    |
| 1 Turntable lock screw |               |



**If any parts are missing or damaged, please contact your dealer.**

## 4 SYMBOLS

The following symbols are used in this manual and/or on the machine:

	Denotes risk of personal injury or damage to the tool.		Wear ear guards and goggles.
	Read manual before use.		In accordance with essential requirements of the European directive(s).
	Class II - The machine is double insulated; Earthing wire is therefore not necessary.		
	Wear gloves.		Wear a mask In dusty conditions.

## 5 GENERAL POWER TOOL SAFETY WARNINGS



**Read all safety warnings and instructions. Failure to heed warnings and follow instructions may result in electric shock, fire and/or serious injury. Keep safety warnings and instructions for future reference. The term "power tool" in the safety warnings refers to your mains- operated (corded) power tool or battery- operated (cordless) power tool.**

### 5.1 Working area

- Keep working area clean and well lit. Untidy and dark areas can lead to accidents.
- Do not operate power tools in potentially explosive surroundings, for example, in the presence of inflammable liquids, gases or dust. Power tools create sparks which may ignite the dust or fumes.
- Keep children and bystanders at a distance when operating a power tool. Distractions can cause you to lose control of it.

### 5.2 Electrical safety



**Always check that the power supply corresponds to the voltage on the rating plate.**

- Power tool plugs must match the outlet. Never modify the plug in any way. Do not use adapter plugs with earthed power tools. Unmodified plugs and matching outlets will reduce the risk of an electric shock.
- Do not expose power tools to rain or wet conditions. If water gets inside a power tool, it will increase the risk of an electric shock.
- Do not damage the cord. Never use the cord for carrying, pulling or unplugging the power tool. Keep the cord away from heat, oil, sharp edges or moving parts. Damaged or entangled cords increase the risk of an electric shock.
- When operating a power tool outdoors, use an extension cable suitable for outdoor use. Using a cord suitable for outdoor use reduces the risk of an electric shock.
- If operating a power tool in a damp location is unavoidable, use a power supply protected by a residual current device (RCD). Using an RCD reduces the risk of an electric shock.

### **5.3 Personal safety**

- Stay alert, watch what you are doing and use common sense when operating a power tool. Do not use a power tool when you are tired or under the influence of drugs, alcohol or medication. A moment of inattention when operating a power tool may result in serious personal injury.
- Use safety equipment. Always wear eye protection. Using safety equipment such as a dust mask, non-skid safety shoes, a hard hat, or hearing protection whenever it is needed will reduce the risk of personal injury.
- Avoid accidental starts. Ensure the switch is in the off position before inserting the plug. Carrying power tools with your finger on the switch or plugging in power tools when the switch is in the on position makes accidents more likely.
- Remove any adjusting keys or spanners before turning on the power tool. A spanner or key left attached to a rotating part of the power tool may result in personal injury.
- Do not reach out too far. Keep your feet firmly on the ground at all times. This will enable you retain control over the power tool in unexpected situations.
- Dress properly. Do not wear loose clothing or jewellery. Keep your hair, clothing and gloves away from the power tool. Loose clothes, jewellery or long hair can become entangled in the moving parts.
- If there are devices for connecting dust extraction and collection facilities, please ensure that they are attached and used correctly. Using such devices can reduce dust-related hazards.

### **5.4 Power tools use and care**

- Do not expect the power tool to do more than it can. Use the correct power tool for what you want to do. A power tool will achieve better results and be safer if used in the context for which it was designed.
- Do not use the power tool if the switch cannot turn it on and off. A power tool with a broken switch is dangerous and must be repaired.
- Disconnect the plug from the power source before making adjustments, changing accessories, or storing power tools. Such preventive safety measures reduce the risk of starting the power tool accidentally.
- Store power tools, when not in use, out of the reach of children and do not allow people who are not familiar with the power tool or these instructions to operate it. Power tools are potentially dangerous in the hands of untrained users.
- Maintain power tools. Check for misalignment or jammed moving parts, breakages or any other feature that might affect the operation of the power tool. If it is damaged, the power tool must be repaired. Many accidents are caused by using poorly maintained power tools.
- Keep cutting tools sharp and clean. Properly maintained cutting tools with sharp cutting edges are less likely to jam and are easier to control.
- Use the power tool, accessories and cutting tools, etc., in accordance with these instructions and in the manner intended for the particular type of power tool, taking into account the working conditions and the work which needs to be done. Using a power tool in ways for which it was not intended can lead to potentially hazardous situations.

### **5.5 Service**

Your power tool should be serviced by a qualified specialist using only standard spare parts. This will ensure that it meets the required safety standards.

## **6 ADDITIONAL SAFETY INSTRUCTIONS**

- Always wear eye protectors.
- Never use the equipment in the presence of flammable liquids or gases.
- NEVER use the equipment when a cutting disc (and not a saw disc) has been attached.
- Before each use, check the saw blade for small cracks or damages. Replace a cracked or damaged blade immediately.

- Only use saw blades that are recommended by the manufacturer and that fulfil the EN847-1 standard.
- Always use the accessories that are recommended by this manual.
- Select the correct saw blade for the material must be sawn.
- To reduce the generation of noise, always make sure that the blade is sharp and clean.
- Only use correctly sharpened saw blades. Never exceed the maximum speed that is indicated on the saw blade.
- Before installing the saw blade, clean the axle, the flanges (especially the assembly surfaces) and the hexagonal nut. Incorrect mounting can lead to vibrations/knocking or slipping of the saw blade.
- Prevent that the saw comes into contact with metals, such as nails and screws. Search for and remove all nails, screws and other foreign materials from the workpiece, before you start to work.
- Remove spanners, cut off pieces and the other items from the saw table, before turning on the switch.
- NEVER wear gloves while working; the wearing of gloves is only recommended while cutting tools are being replaced.
- Make sure that your hands stay clear of the cutting line of the saw blade.
- NEVER stand in the cutting line of the saw blade and NEVER let anyone else stand in that position.
- Let the saw run for a few moments before inserting a workpiece. Listen for vibrations or knocking of the saw blade, which can indicate improper mounting or balancing of the blade.
- The equipment may not be used for making grooves or recesses.
- Replace the table insert when it is worn out.
- NEVER make any adjustments on the machine while it is turning. Remove the plug from the socket before making any adjustments.
- If necessary, use a push block. A push block MUST be used for longitudinal sawing of smaller workpieces, so that your hands and fingers are kept well away from the saw blade.
- Always store your push block, whenever it is not in use.
- Pay special attention to the instructions that help to reduce the hazard of KICK BACK. KICK BACK is a sudden reaction to a jammed, bent or badly aligned saw blade. KICK BACK causes the workpiece to be thrown back in the direction of the operator. KICK BACK can lead to serious injuries. KICK BACK can be avoided by keeping your saw blade sharp, by keeping the rip fence parallel to the saw blade, by maintaining the riving knife and the saw guard in good condition and in the right position, by keeping a good grip on the workpiece until you have pushed it completely past the saw blade, and by not sawing any twisted or skewed wood pieces, or pieces that do not have a straight edge for moving along the rip fence, in a longitudinal direction.
- Do not carry out any free-hand operations. Free-hand means that you use your hands for supporting the workpiece, or for leading it with your hands, instead of using the rip fence or the mitre block.
- NEVER bend over or around the saw blade. NEVER reach for a workpiece, before the saw blade has come to a complete stop.
- Avoid a sudden or too quick infeed of a workpiece. Workpieces made of hard material should be fed in as slowly as possible. Never fold or turn a workpiece while feeding it into the saw. If the saw blade jams or ceases to turn while the workpiece is being fed in, turn the equipment off immediately. Remove the plug from the socket. Remove the piece that is blocking the saw.
- NEVER try to remove sawed off chips, and never touch the saw guard, as long as the saw blade is turning.
- Remove all loose knots from the workpiece, BEFORE starting to saw.

- Do not maltreat the cable. Never pull on the cable, for removing the plug from the socket. Do not expose the cable to heat, oil, water or sharp edges.
- Some types of dust that is generated while working with the saw may contain chemicals, which can cause cancer, birth defects or other genetic damages. Some examples of these substances are:
  - Lead derived from paints containing lead;
  - Arsenic and chrome from chemically treated wood.
- The hazard to your health from such exposures is dependent on how frequently you do this kind of work.
- Measures for reducing your exposure to such chemicals: Always work in well-ventilated surroundings and with certified safety equipment, such as dust masks that have been specially designed for filtering out microscopic particles.
- For sawing operations, connect the equipment to a dust exhaust system.
- The guard may be lifted up while positioning a workpiece, or for easier access during maintenance works. Make sure that the saw guard has been lowered and is positioned flat against the sawing table, before connecting your tool to the mains supply.
- Ensure that the equipment for swinging the arm on mitre saws is securely fastened.
- The floor around the machine must be flat, clean and clear of loose particles such as chips and off-cuts.

## 7 ADDITIONAL SAFETY INSTRUCTIONS FOR LASERS



**Warning! The laser beam potentially causes eye damage. Do not look or stare into the laser beam.**

- During use, do not point the laser beam at people, directly or indirectly through reflecting surfaces.
- This laser complies with class 2 according to the relevant standard. The unit includes no servicing components. Do not open the housing for any reason. If the unit is damaged, have the damage repaired by an authorized repair agent.
- Laser viewing glasses are not protective glasses against laser radiation.

## 8 ASSEMBLY



**Disconnect the power plug before carrying out any adjustments or maintenance.**

Do not operate this mitre saw until it has been fully assembled and correctly prepared for use in accordance with this instruction manual.

### 8.1 *Assembling the side support bars*

- Place the two guide rails into the side supports and secure them.
- Loosen the screw and place the side support bars into the positioning holes.
- Secure the side support bars with the screw to prevent them sliding out of position.

### 8.2 *Assembling the clamp*

The clamp (11) can be installed on either left or right side of the guide fence. Insert the vise rod into the hole in the guide fence and fasten with locking screw

## 9 OPERATING INSTRUCTIONS

### 9.1 *Transporting the mitre saw*

To transport the power tool, use the retaining pin (17).

Pull the mitre saw downwards and lock it in the lowered position by pushing in the retaining pin. That way, the saw is secured.

### 9.2 *Dust and chip extraction*

For integrated dust extraction, place the dust bag (18) on the sawdust outlet. For external dust, you can use a vacuum cleaner hose.



**The dust bag is only for a partial dust removal! It is designed to break the dust extraction.**

### 9.3 *Clamping the work piece*

Make sure the work piece can't be catapulted. The clamp(11) is the most perfect gadget to avoid this.

- Press the work piece against the fence (4) and between the clamp
- Tighten the clamp (11) clockwise to secure the work piece.

### 9.4 *Horizontal mitre angle*

The horizontal mitre angle can be set in the range from -45° to 45°. The horizontal mitre angle scale shows the currently set in degrees.

- To adjust the mitre angle, loosen the turntable locking handle (26) anticlockwise and uplift the adjustment lever (6).
- Then rotate the mitre table to the desired position.
- The mitre table features positive click stops at 0°, 15°, 22,5°, 31,6° and 45° for quick setting of the common angels.

### 9.5 *Adjusting of the cutting angle*

- Position the saw in the lower position and block it with the retaining pin.
- Now hold the try square (90°) against the guide rail and the saw blade. The latter must make complete contact with the try square. If this is not the case, then you can adjust the angle by loosening the counter nut and adjust with adjustment bolts until the angle between the blade and the turn table equals 90°.
- To carry out this step, use the delivered key for loosening the screws. Do not forget to re-tighten the screws afterwards.

### 9.6 *Vertical bevel angle*

The vertical bevel angle can be set in the range of 0° to 45°. The vertical bevel scale shows the currently set in degrees.

- Loosen the locking lever (20), if tightened.
- Swing the tool arm with the handle to the required angle.
- Tighten the locking lever (20).
- Place a protractor at the side of the saw blade and table, if the angle is not 45° bevel angle. Adjusting the height of the adjustment screw until the bevel angle is the correct angle. Finally tighten the nut and check the angle once more.

### 9.7 *Slide lock adjustment*

- To unlock and lock the slide bar (13), turn the slide bar lock knob (21) counterclockwise or clockwise

For long workpieces you should use the slide; loosen the locking knob for this purpose.

- Saw trough the work piece.
- Switch off the power tool.
- Wait until the saw blade (2) has come to a complete standstill before removing the work piece.



**9.8 Switching ON / OFF**

**For your safety use both hands to switch the power tool on and off.**

- Connect the power tool to the power supply.
- Unlock the lock-off button and depress the on/off switch (15) in the direction of the handle. The saw blade rotates as long as you keep the switch engaged.
- When you want to turn off the machine, you have to release the on/off switch (15).

**9.9 Laser**

- You can switch the laser ON and OFF with the switch (12)
- The laser (23) directs a beam onto the workpiece
- Extremely precise cuts can be made using the laser function.

**9.10 Dust bag**

To attach the dust bag (18), fit it onto the dust extraction adapter. When the dust bag is about half full, remove the dust bag from the tool and empty it.

**9.11 Sawing**

**Make sure the saw blade doesn't block while you are sawing. It causes damage to and burning of the motor. If there is a blockade of the saw blade, please loosen the switch immediately to prevent damage at the motor.**

- Clamp the work piece firmly.
- Set the required horizontal mitre angle or the required vertical bevel angle.
- Switch on the power tool.
- Move the handle (14) slowly downwards. You have to push the safety switch (16) before you can do this.
- Saw through the work piece.
- Switch off the power tool.
- Wait until the saw blade (2) has come to a complete standstill before removing the work piece.

**9.12 Sawing special work pieces**

Curved or round work pieces need to be secured against slipping. Make sure there is no gap between the work piece and the fence (4) or the saw table (5).

**9.13 Replacing the saw blade (Fig. 1)**

**Disconnect the tool from the outlet before working on the saw blade.**

**Wait a while before touching the saw blade. It can be very hot.**

**The teeth of the saw blade are very sharp.**

- Press the blade guard release lever (16) and then rotate the lower retractable blade guard (1) upwards to expose the screw.
- Loosen the screw on the guard mounting plate with the provided multi tool.
- Slide the guard mounting plate upwards to expose the saw blade (2). The lower retractable blade guard (1) will be held by the blade guard the lower retractable blade guard (1) will be held by the blade guard.
- Press the spindle lock button (24) fully and hold it in position.
- Turn the clamping screw slightly with the provided multi tool until the spindle is locked.

- Loosen the clamping screw in clockwise direction and remove it together with the outer flange and saw blade (2). Do not remove the inner flange from the spindle
- Place a new saw blade on the spindle and make sure that the bore of the saw blade properly fits the inner flange . Ensure that the rotational direction indicated on the saw blade is the same as the one shown on the upper fixed blade guard.
- Secure the saw blade (2) with the outer flange and clamping screw. Tighten the clamping screw in anti-clockwise direction with the provided tool.
- Turn the saw blade by hand to test if it is rotating smoothly. It should not flutter.
- Secure the guard mounting plate and lower retractable blade guard (1) in reverse order as described above.



**When replacing the saw blade, you can tighten the slide bar with the locking knob (21).**

## 10 CLEANING AND MAINTENANCE



**Before performing any work on the equipment, pull the power plug.**

### 10.1 Cleaning

- Regularly clean the machine housing with a soft cloth, preferably after each use.
- If the dirt does not come off use a soft cloth moistened with soapy water.
- Never use solvents such as petrol, alcohol, ammonia water, etc. These solvents may damage the plastic parts.



**Make sure no water can reach the inside of the power tool!**

### 10.2 Connecting cable

If the connecting cable (or mains plug) is damaged, it must be replaced. Replacement of the connecting cable should only be carried out by a qualified specialist (qualified electrician).

## 11 TECHNICAL DATA

Nominal Voltage	220-240 V ~ 50 Hz
Power rating	1600 W (S6 25%)
No load speed	5000 min-1
Protection class	II
Blade size	210 mm x 30 mm x 2.6 mm

## 12 CUTTING CAPACITY

Worktable tilting angle	Head tilting angle	Height x width (mm)
90°	90°	70 x 305 mm
45°	90°	70 x 210 mm
90°	45°	35 x 305 mm
45°	45°	35 x 210 mm

## 13 NOISE

Noise emission values measured according to relevant standard. (K=3)

Acoustic pressure level LpA	97 dB(A)
Acoustic power level LwA	108 dB(A)



**ATTENTION!** Wear hearing protection when sound pressure is over 85 dB(A).

## 14 STORAGE

- Thoroughly clean the whole machine and its accessories.
- Store it out of the reach of children, in a stable and secure position, in a cool and dry place, avoid too high and too low temperatures.
- Protect it from exposure to direct sunlight. Keep it in the dark, if possible.
- Don't keep it in plastic bags to avoid humidity build-up.

## 15 TROUBLE SHOOTING

PROBLEM	POSSIBLE CAUSE	SOLUTION
Motor does not run.	No electricity arrives at the machine.  The motor is overloaded or overheated.	Check the power supply and the power line.  Allow the machine to run idle for about 2 minutes to cool down.
Vibrations are too strong.	Screws or parts are loose.  The mitre saw is not correctly mounted.  Work piece is not properly supported.	Tighten all screws.  Mount the mitre saw correctly.  Secure the work piece.

## 16 WARRANTY

- This product is warranted for a 36-month period effective from the date of purchase by the first user.
- This warranty covers all material or production flaws excluding : batteries, chargers, defective parts subject to normal wear & tear such as bearings, brushes, cables, and plugs, or accessories such as drills, drill bits, saw blades, etc. ; damage or defects resulting from maltreatment, accidents or alterations; nor the cost of transportation.
- Damage and/or defects resulting from inappropriate use also do not fall under the warranty provisions.
- We also disclaim all liability for any bodily injury resulting from inappropriate use of the tool.
- Repairs may only be carried out by an authorized customer service centre for Powerplus tools.
- You can always obtain more information at the number 00 32 3 292 92 90.
- Any transportation costs shall always be borne by the customer, unless agreed otherwise in writing.
- At the same time, no claim can be made on the warranty if the damage of the device is the result of negligent maintenance or overload.
- Definitely excluded from the warranty is damage resulting from fluid permeation, excessive dust penetration, intentional damage (on purpose or by gross carelessness), inappropriate usage (use for purposes for which the device is not suitable), incompetent usage (e.g. not following the instructions given in the manual), inexpert assembly, lightning strike, erroneous net voltage. This list is not exhaustive.
- Acceptance of claims under warranty can never lead to the prolongation of the warranty period nor commencement of a new warranty period in case of a device replacement.
- Devices or parts which are replaced under the warranty therefore remain the property of Varo NV.

- We reserve the right to reject a claim whenever the purchase cannot be verified or when it is clear that the product has not been properly maintained. (Clean ventilation slots, carbon brushes serviced regularly, etc.).
- Your purchase receipt must be kept as proof of date of purchase.
- Your appliance must be returned undismantled to your dealer in an acceptably clean state, (in its original blow-moulded case if applicable to the unit), accompanied by proof of purchase.

## 17 ENVIRONMENT



Should your appliance need replacement after extended use, do not discard it with the household rubbish but dispose of it in an environmentally safe way.

Waste produced by electrical machine items should not be handled like normal household rubbish. Please recycle where recycle facilities exist. Check with your Local Authority or retailer for recycling advice.

## 18 DECLARATION OF CONFORMITY



**VARO N.V.** - Joseph Van Instraat 9 - BE2500 Lier - BELGIUM, declares that,  
product: Sliding mitre saw  
trade mark: POWERplus  
model: POWX075710S

is in conformity with the essential requirements and other relevant provisions of the applicable European Directives, based on the application of European harmonized standards. Any unauthorized modification of the apparatus voids this declaration.

European Directives (including, if applicable, their amendments up to the date of signature):  
2011/65/EU  
2006/42/EC  
2014/30/EU

European harmonized standards (including, if applicable, their amendments up to the date of signature):

EN62841-1 : 2015  
EN62841-3-9 : 2015  
EN55014-1 : 2017  
EN55014-2 : 2015  
EN IEC61000-3-2 : 2019  
EN IEC61000-3-11 : 2019

Keeper of the Technical Documentation: Philippe Vankerkhove, VARO – Vic. Van Rompuy N.V.

The undersigned acts on behalf of the company CEO,

Ludo Mertens  
Regulatory Affairs – Compliance Manager  
12/01/2022, Lier - Belgium

<b>1</b>	<b>EINSATZBEREICH</b> .....	<b>3</b>
<b>2</b>	<b>BESCHREIBUNG DER TEILE (ABB. A UND B)</b> .....	<b>3</b>
<b>3</b>	<b>VERZEICHNIS DES VERPACKUNGSINHALTS</b> .....	<b>3</b>
<b>4</b>	<b>ERKLÄRUNG DER SYMBOLE</b> .....	<b>4</b>
<b>5</b>	<b>ALLGEMEINE SICHERHEITSHINWEISE FÜR ELEKTROWERKZEUGE</b> .....	<b>4</b>
5.1	<i>Arbeitsplatz</i> .....	4
5.2	<i>Elektrische Sicherheit</i> .....	4
5.3	<i>Sicherheit von Personen</i> .....	5
5.4	<i>Der Gebrauch und die Pflege von elektrisch betriebenen Geräten</i> .....	5
5.5	<i>Wartung</i> .....	6
<b>6</b>	<b>ZUSÄTZLICHE SICHERHEITSHINWEISE</b> .....	<b>6</b>
<b>7</b>	<b>ZUSÄTZLICHE SICHERHEITSHINWEISE FÜR LASER</b> .....	<b>8</b>
<b>8</b>	<b>MONTAGE</b> .....	<b>8</b>
8.1	<i>Auslegebügel montieren</i> .....	8
8.2	<i>Klemme montieren</i> .....	8
<b>9</b>	<b>BEDIENUNGSHINWEISE</b> .....	<b>8</b>
9.1	<i>Transport der Säge</i> .....	8
9.2	<i>Staubabsaugung</i> .....	8
9.3	<i>Werkstück festklemmen</i> .....	8
9.4	<i>Waagerechter Gehrungswinkel</i> .....	9
9.5	<i>Schneidwinkel einstellen</i> .....	9
9.6	<i>Senkrechter Gehrungswinkel</i> .....	9
9.7	<i>Einstellen der Teleskopführung</i> .....	9
9.8	<i>Ein- und Ausschalten</i> .....	9
9.9	<i>Laser</i> .....	9
9.10	<i>Staubsack</i> .....	10
9.11	<i>Wichtige Hinweise zum Sägen</i> .....	10
9.12	<i>Speziell geformte Werkstücke bearbeiten</i> .....	10
9.13	<i>Sägeblatt auswechseln (Abb. 1)</i> .....	10
<b>10</b>	<b>REINIGUNG UND WARTUNG</b> .....	<b>11</b>

10.1	Reinigung.....	11
10.2	Netzkabel.....	11
11	<b>TECHNISCHE DATEN</b> .....	11
12	<b>SCHNEIDLEISTUNG</b> .....	11
13	<b>GERÄUSCHEMISSION</b> .....	12
14	<b>LAGERUNG</b> .....	12
15	<b>FEHLERBESEITIGUNG</b> .....	12
16	<b>GARANTIE</b> .....	13
17	<b>UMWELT</b> .....	13
18	<b>KONFORMITÄTSERKLÄRUNG</b> .....	14

# GEHRUNGSKAPPSÄGE 1600 W-210 MM POWX075710S

## 1 EINSATZBEREICH

Dieses Elektrowerkzeug ist als stationäre Maschine für gerade und schräge Schnitte in Holz ausgelegt. Mit der Maschine lassen sich Hart- und Weichholz sowie Span- und Faserplatten bearbeiten.

Diese Maschine darf nur von erwachsenen Personen bedient werden.  
Nicht für den professionellen Einsatz geeignet.



**WARNHINWEIS! Bitte lesen Sie vor der Inbetriebnahme des Geräts zu Ihrer eigenen Sicherheit dieses Handbuch und die allgemeinen Sicherheitshinweise gründlich durch. Wenn Sie das Gerät Dritten überlassen, legen Sie diese Gebrauchsanweisung immer bei.**

## 2 BESCHREIBUNG DER TEILE (ABB. A UND B)

- |   |   |
|---|---|
| 1. Schutzhaube                                  | 16. Freigabegriff                                 |
| 2. Sägeblatt                                    | 17. Sicherungsstift                               |
| 3. Auslegebügel                                 | 18. Staubsack                                     |
| 4. Anschlagleiste                               | 19. Dezember Winkel-Skala                         |
| 5. Säge Tisch                                   | 20. Griff für Winkelfeststellung                  |
| 6. Hebel  | 21. Feststeller für Gleitschiene                  |
| 7. Tischeinsatz                                 | 22. Schrauben für Auslegebügel                    |
| 8. Maßstab für die Mitra-<br>Winkel(waagerecht) | 23. Laser   |
| 9. Haltebohrung                                 | 24. Wellensicherung                               |
| 10. Arretierung für Klemmvorrichtung            | 25. Skalenanzeiger                                |
| 11. Schnellklemme                               | 26. Säge Tisch-Sperrschraube                      |
| 12. Ein-/Aus-Schalter Laser                     | 27. Stützscharbe                                  |
| 13. Gleitschiene                                | 28. Schnitttiefskala                              |
| 14. Griff                                       | 29. Befestigungsknauf für verstellbares<br>Gitter |
| 15. Ein-/Aus-Schalter                           |   |

## 3 VERZEICHNIS DES VERPACKUNGSINHALTS

- Entfernen Sie das Verpackungsmaterial.
- Entfernen Sie die Verpackungs- und Transportsicherungen (falls vorhanden).
- Überprüfen Sie, ob der Lieferumfang vollständig ist.
- Kontrollieren Sie das Gerät, das Netzkabel, den Netzstecker und die Zubehörteile auf Transportschäden.
- Bewahren Sie die Verpackung nach Möglichkeit bis zum Ablauf der Garantiezeit auf. Danach entsorgen Sie diese bitte umweltgerecht.



**WARNHINWEIS: Verpackungsmaterial ist kein Kinderspielzeug! Kinder dürfen nicht mit Kunststoffbeuteln spielen! Es besteht Erstickungsgefahr!**

In dieser Verpackung finden Sie:

- |                              |                                  |
|------------------------------|----------------------------------|
| 1 Teleskopische Gehrungssäge | 1 Gebrauchsanweisung             |
| 1 Sechskantschlüssel (6 mm)  | 2 Seitenführungen (Schutzhauben) |
| 1 Satz Klemmen               | 1 Staubsack                      |
| 1 Säge Tisch-Sperrschraube   |                                  |



Wenn Teile fehlen oder beschädigt sind, wenden Sie sich bitte an Ihren Händler.

#### 4 ERKLÄRUNG DER SYMBOLE

In dieser Anleitung und/oder auf dem Gerät werden folgende Symbole verwendet:

	Achtung: Verletzungsgefahr oder mögliche Beschädigung des Elektrowerkzeugs.		Schutzbrille und Ohrenschutz tragen
	Vor Gebrauch Bedienungsanleitung lesen.		Übereinstimmung mit den einschlägigen Anforderungen der EU-Richtlinie(n).
	Klasse II - Doppelisolierung - Es wird kein geerdeter Stecker benötigt.		
	Schutzhandschuhe tragen.		Bei Staubentwicklung: Atemschutzmaske tragen

#### 5 ALLGEMEINE SICHERHEITSHINWEISE FÜR ELEKTROWERKZEUGE

Bitte lesen Sie alle Anweisungen und Warnhinweise genau durch. Die Nichteinhaltung von Anweisungen und Warnhinweisen kann zu einem Stromschlag, zu einem Brand und/oder zu schweren Verletzungen führen. Bitte heben Sie die Anweisungen und die Warnhinweise gut auf. Unter dem Begriff "Gerät" werden hier elektrisch betriebene Geräte verstanden, entweder mit Netzbetrieb (mit Netzkabel) oder mit Akkubetrieb (ohne Netzkabel).

##### 5.1 Arbeitsplatz

- Den Arbeitsbereich immer sauber, gut aufgeräumt und gut ausgeleuchtet halten. Unordentliche und dunkle Bereiche sind unfallträchtig.
- Das Gerät darf nicht in explosiven Bereichen betrieben werden, wie z.B. im Umfeld von entflammaren Flüssigkeiten, Gasen oder Stäuben. Das Gerät kann Funken verursachen, die die Stäube oder Dämpfe zur Explosion bringen können.
- Beim Arbeiten mit dem Gerät müssen andere Personen, vor allem Kinder, immer einen Sicherheitsabstand einhalten. Bei einer Ablenkung durch andere können Sie die Kontrolle über das Gerät verlieren.

##### 5.2 Elektrische Sicherheit



**Die Netzspannung muss immer mit den entsprechenden Angaben zur Stromspannung auf dem Typenschild des Geräts übereinstimmen.**

- Der Netzstecker des Geräts muss in die Steckdose passen. Der Stecker darf in keiner Weise verändert werden. Verwenden Sie keine Adapterstecker gemeinsam mit schutzgeerdeten Elektrogeräten. Unveränderte Stecker und passende Steckdosen verringern das Risiko eines elektrischen Schlags.
- Halten Sie das Gerät von Regen oder Nässe fern. Das Eindringen von Wasser in das Gerät erhöht das Risiko eines elektrischen Schlags.



- Zweckentfremden Sie das Kabel nicht, um das Gerät zu tragen, um es aufzuhängen oder um den Stecker aus der Steckdose zu ziehen. Halten Sie das Kabel immer von Hitze, Öl, scharfen Kanten oder sich bewegenden Teilen fern. Beschädigte oder verwickelte Kabel erhöhen das Risiko eines elektrischen Schlags.
- Wenn Sie mit dem Gerät im Freien arbeiten (müssen), verwenden Sie nur Verlängerungskabel, die auch für den Außenbereich geeignet sind. Die Anwendung eines für den Außenbereich geeigneten Verlängerungskabels verringert das Risiko eines elektrischen Schlags.
- Wenn der Betrieb des Geräts in feuchter Umgebung nicht vermeidbar ist, verwenden Sie in jedem Fall einen Fehlerstromschutzschalter. Der Einsatz eines Fehlerstromschutzschalters vermindert das Risiko eines elektrischen Schlags.

### **5.3 Sicherheit von Personen**

- Seien Sie aufmerksam, achten Sie darauf, was Sie tun, und gehen Sie mit Bedacht an die Arbeit mit einem Elektrogerät. Benutzen Sie das Gerät nicht, wenn Sie müde sind oder wenn Sie unter dem Einfluss von Drogen, Alkohol oder Medikamenten stehen. Ein Moment der Unachtsamkeit beim Gebrauch des Geräts kann zu schweren Verletzungen führen.
- Tragen Sie eine persönliche Schutzausrüstung und immer eine Schutzbrille. Das Tragen von persönlicher Schutzausrüstung, wie Staubmaske, rutschfeste Sicherheitsschuhe, Schutzhelm oder Ohrenschutz, je nach Art und Einsatz des Geräts, verringert das Verletzungsrisiko.
- Vermeiden Sie eine unbeabsichtigte Inbetriebnahme. Vergewissern Sie sich, dass das Gerät ausgeschaltet ist, bevor Sie es an die Stromversorgung anschließen. Wenn Sie beim Tragen des Geräts den Finger am Schalter haben oder das Gerät eingeschaltet an die Stromversorgung anschließen, kann dies leicht zu Unfällen führen.
- Entfernen Sie vor dem Einschalten des Geräts alle Einstellwerkzeuge oder Schraubenschlüssel. Ein Werkzeug oder ein Schlüssel, das/der in einem drehenden Geräteteil verblieben ist, kann zu Verletzungen führen.
- Vermeiden Sie jede nicht normale Körperhaltung. Sorgen Sie für einen sicheren Stand, und halten Sie jederzeit das Gleichgewicht. Dadurch können Sie das Gerät in unerwarteten Situationen besser kontrollieren.
- Tragen Sie immer geeignete Arbeitskleidung. Tragen Sie keine weite Kleidung oder Schmuck. Halten Sie Haare, Kleidung und Handschuhe von sich bewegenden Teilen fern. Locker sitzende oder weite Kleidung, Schmuck oder lange Haare können leicht von den sich bewegenden Teilen erfasst werden.
- Wenn Staubabsaug- und -auffangeinrichtungen montiert werden können, vergewissern Sie sich, dass diese angeschlossen sind und richtig verwendet werden. Die Verwendung einer solchen Vorrichtung kann Gefährdungen durch Staub verringern.

### **5.4 Der Gebrauch und die Pflege von elektrisch betriebenen Geräten**

- Überlasten Sie das Gerät nicht. Verwenden Sie für Ihre Arbeit nur dafür geeignetes Gerät. Mit dem passenden Gerät arbeiten Sie besser und sicherer im angegebenen Leistungsbereich.
- Benutzen Sie kein Gerät, dessen Schalter defekt ist. Ein Gerät, das sich nicht mehr ein- oder ausschalten lässt, ist gefährlich und muss repariert werden.
- Nehmen Sie den Netzstecker von der Steckdose ab und/oder entfernen Sie den Akku, bevor Sie Geräteeinstellungen vornehmen, Zubehörteile wechseln oder das Gerät weglegen. Diese Vorsichtsmaßnahme verhindert den unbeabsichtigten Start des Geräts.
- Bewahren Sie unbenutzte Geräte immer außerhalb der Reichweite von Kindern auf. Lassen Sie Personen, die mit diesem Gerät nicht vertraut sind oder die diese Anweisungen nicht gelesen haben, das Gerät nicht benutzen. Elektrisch betriebene Geräte sind gefährlich, wenn sie von unerfahrenen Personen benutzt werden.

- Warten Sie das Gerät regelmäßig, und pflegen Sie es gut. Kontrollieren Sie, dass die beweglichen Teile einwandfrei funktionieren und nicht klemmen, ob Teile gebrochen oder so beschädigt sind, dass die Funktion des Geräts beeinträchtigt ist. Lassen Sie alle beschädigten Komponenten vor dem Einsatz des Geräts reparieren. Viele Unfälle haben ihre Ursache in schlecht gewarteten Geräten.
- Halten Sie Schneidwerkzeuge (Einsätze) scharf und sauber. Sorgfältig gepflegte Schneidwerkzeuge mit scharfen Schneidkanten verklemmen sich weniger und sind leichter zu führen.
- Verwenden Sie das Gerät, das Zubehör, die Einsätze usw. entsprechend diesen Anweisungen. Berücksichtigen Sie dabei die Arbeitsbedingungen und die auszuführende Tätigkeit. Der Gebrauch von elektrisch betriebenen Geräten für andere als die vorgesehenen Anwendungen kann zu gefährlichen Situationen führen.

### **5.5** *Wartung*

Lassen Sie Ihr Gerät nur von einem qualifizierten Fachbetrieb mit Original-Ersatzteilen oder von unserem Kundendienst reparieren. Damit wird sichergestellt, dass die Sicherheit des Geräts gewährleistet bleibt.

## **6 ZUSÄTZLICHE SICHERHEITSHINWEISE**

- Immer eine Schutzbrille tragen.
- In der Nähe von brennbaren Flüssigkeiten oder Gasen nicht sägen.
- Das Gerät nie mit einer Trennscheibe (die keine Sägescheibe ist) verwenden.
- Das Sägeblatt vor dem Gebrauch immer auf kleine Risse oder Schäden überprüfen. Ein Sägeblatt, das Risse oder Schäden aufweist, muss sofort ersetzt werden.
- An diesem Gerät dürfen nur Komponenten verwendet werden, die vom Hersteller empfohlen werden, und die der Norm EN 847-1 entsprechen
- Nur das in dieser Gebrauchsanweisung empfohlene Zubehör verwenden.
- Immer das richtige Sägeblatt für das zu sägende Material verwenden.
- Das Sägeblatt muss immer scharf und sauber gehalten werden, um die Lärmemission des Geräts möglichst niedrig zu halten.
- Nur richtig geschliffene Sägeblätter verwenden, und die auf dem Sägeblatt angegebene maximale Drehzahl immer einhalten.
- Vor dem Anbringen des Sägeblatts die Achse, die Flansche (vor allem die Montageflächen) und die Sechskantmutter reinigen. Eine schlechte Montage kann zu Vibrationen/Schlagen oder zum Durchrutschen des Sägeblatts führen.
- Metallteile, wie z.B. Nägel und Schrauben, dürfen mit dieser Säge auf keinen Fall gesägt werden. Prüfen Sie deshalb vor der Arbeit das zu sägende Werkstück auf evtl. noch vorhandene Nägel, Schrauben oder sonstige Fremdkörper, und entfernen Sie diese.
- Einstellwerkzeuge, abgesägte Stücke usw. vor dem Betätigen des Ein-/Aus-Schalters vom Säge Tisch entfernen.
- Beim Sägen selbst KEINE Schutzhandschuhe tragen! Nutzen Sie Schutzhandschuhe, wenn diese wirklich helfen, z.B. beim Wechseln des Sägeblatts.
- Mit den Händen nie in die Schneidlinie des Sägeblatts fassen.
- Stellen Sie sich nie in die Schneidlinie des Sägeblatts, und sorgen Sie auch dafür, dass sich andere Personen NIE dorthin stellen.
- Bevor das Werkstück angelegt wird, das Gerät etwas anlaufen lassen. Achten Sie dabei auf mögliche Vibrationen und etwaiges Schlagen des Sägeblatts. Solche Erscheinungen können Anzeichen für eine schlechte Montage oder eine unzureichende Ausbalancierung des Sägeblatts sein (läuft nicht rund).
- Dieses Gerät darf nicht für das Anbringen von Rillen oder Nuten verwendet werden.
- Wenn der Tischeinsatz verschlissen ist, muss er ausgewechselt werden.
- Am (noch) drehenden Gerät NIE Einstellungen vornehmen. Vor solchen Arbeiten muss das Gerät unbedingt von der Steckdose getrennt worden und zum völligen Stillstand gekommen sein.

- Bei Bedarf einen Schubstab verwenden. Ein Schubstab MUSS beim Längssägen von schmalen Werkstücken verwendet werden, damit die Hände und die Finger nicht in die Nähe des Sägeblatts gelangen können.
- Den Schubstab immer gut und sicher lagern, wenn er nicht benutzt wird.
- Beachten Sie insbesondere die Hinweise und Anleitungen zur Verringerung der Gefahr eines Rückschlags. Ein Rückschlag ist eine plötzliche Reaktion auf ein verklemmtes, verbogenes oder schlecht ausbalanciertes Sägeblatt. Ein solcher Rückschlag verursacht ein Zurückschleudern des Werkstücks in Richtung Bediener. Ein Rückschlag kann schwere Verletzungen bewirken. Vermeiden Sie deshalb einen Rückschlag, indem Sie das Sägeblatt immer scharf halten, indem die Längsführung immer parallel zum Sägeblatt gehalten wird, indem der Spaltkeil und der Sägeblattschutz angebracht sind und gut funktionieren, indem Sie das Werkstück nicht loslassen, bevor es das Sägeblatt vollständig passiert hat, und indem Sie keine Werkstücke in Längsrichtung sägen, die gekrümmt oder schief sind oder die anderweitig keine ebene Fläche aufweisen, um sie problemlos und gleichmäßig entlang der Längsführung zu bewegen.
- Führen Sie keine Bearbeitungen mit der freien Hand aus. Mit der freien Hand arbeiten heißt, dass Sie Ihre Hände dazu benutzen, um das Werkstück zu führen, anstatt die Längsführung oder den Gehrungsanschlag zu benutzen.
- Beugen Sie sich NIE über den Bereich des Sägeblatts. Versuchen Sie nie, nach einem Werkstück zu greifen, bevor das Gerät zum völligen Stillstand gekommen ist.
- Vermeiden Sie jedes plötzliche oder zu schnelle Zuführen von Werkstücken. Führen Sie vor allem harte, feste Werkstücke möglichst langsam und gleichmäßig ein. Beim Zuführen das Werkstück nie biegen oder drehen. Wenn das Sägeblatt während des Zuführens des Werkstücks festgeht oder klemmt, muss das Gerät sofort ausgeschaltet werden. Trennen Sie zuerst immer das Gerät komplett von der Stromversorgung. Beseitigen Sie dann erst die Blockierung.
- Bei (noch) drehendem Sägeblatt NIE abgesägte Stücke entfernen und den Sägeblattschutz NIE berühren.
- Lose (Borken-/Rinden-) Reste immer vom Werkstück entfernen, bevor gesägt wird.
- Mit dem Anschlusskabel immer richtig umgehen. Nie am Kabel ziehen, um den Netzstecker aus der Steckdose zu lösen. Die Schnur darf nicht in und bei Bereichen verlegt sein, die heiß sind, in denen Öl oder Wasser vorkommt, und in denen es scharfe Kanten gibt.
- Einige Arten von freigesetzten (Holz-) Stäuben enthalten Chemikalien, die Krebs, Missgeburten oder andere Schädigungen des Erbmaterials hervorrufen können. Beispiel für diese Stoffe sind:
  - Blei im Material oder in bleihaltiger Farbe
  - Arsen und Chrom in chemisch behandelten Holzsorten
- Ihr persönliches Risiko durch diese Aussetzungen ist davon abhängig, wie oft Sie die entsprechenden Tätigkeiten ausführen.
- Maßnahmen, um die Aussetzung durch diese Chemikalien zu verringern: Arbeiten Sie nur in einem Bereich, der gut belüftet ist, tragen Sie eine geprüfte Sicherheitsausrüstung einschließlich Staubschutzmaske, die speziell für das Ausfiltern von mikroskopisch kleinen Partikeln ausgelegt ist.
- Schließen Sie das Gerät vor dem Sägen an ein Absaugsystem an.
- Der Sägeblattschutz kann beim Einsetzen des Werkstücks und zur Erleichterung von Wartungsarbeiten aufgeklappt werden. Vor dem erneuten Anschließen des Geräts muss dann überprüft werden, dass der Sägeblattschutz zum Abdecken des Sägeblatts wieder nach unten gestellt wurde und gut am Gerät anliegt.
- Das Zubehör für den Schwenkarm der Säge muss ordnungsgemäß befestigt sein.
- Der Boden um die Maschine muss eben, sauber und frei von losen Teilen wie Spänen und Sägeresten sein.

## 7 ZUSÄTZLICHE SICHERHEITSHINWEISE FÜR LASER



**WARNHINWEIS!** Der Laserstrahl kann schwere Augenverletzungen verursachen. Schauen Sie niemals direkt in den Laserstrahl.

- Richten Sie den Laserstrahl beim Einsatz niemals auf Personen – weder direkt, noch indirekt durch reflektierende Flächen.
- Der Laser entspricht Klasse 2 gemäß den einschlägigen Normen. Das Gerät enthält keine zu wartenden Komponenten. Öffnen Sie unter keinen Umständen das Gehäuse. Ist das Gerät beschädigt, lassen Sie es von einem autorisierten Fachbetrieb reparieren.
- Laserbrillen stellen keinen wirksamen Schutz gegen Laserstrahlen dar.

## 8 MONTAGE



**Vor allen Wartungs-, Umrüst- und Montagearbeiten immer erst das Gerät von der Stromversorgung trennen.**

Diese Gehrungssäge darf erst in Betrieb genommen werden, wenn sie komplett montiert und ordnungsgemäß nach den Anweisungen in diesem Handbuch vorbereitet worden ist.

### 8.1 Auslegebügel montieren

- Die beiden Führstangen in die Seitenhalterungen einsetzen und befestigen.
- Die Schraube lösen, und die Auslegebügel in den vorgesehenen Haltelöchern anbringen.
- Die Auslegebügel mit der Schraube sichern, damit sie sich nicht bewegen können.

### 8.2 Klemme montieren

Die Klemme (11) kann rechts oder links von der Anschlagleiste angebracht werden. Die Zwinke in die Öffnung in der Anschlagleiste einsetzen und mit der Sicherungsschraube befestigen.

## 9 BEDIENUNGSHINWEISE

### 9.1 Transport der Säge

Beim Transport wird die Säge mit dem Sicherungsstift (17) gesichert. Den Sägearm nach unten ziehen, und diesen durch Eindrücken des Sicherungsstifts in der abgelenkten Position sichern. Auf diese Weise ist das Gerät gesichert.

### 9.2 Staubabsaugung

Wenn Staub und Sägespäne bei der Arbeit abgesaugt werden sollen, wird der Staubsack (18) verwendet. Dazu den Staubsack (18) am Ausgang für Staub und Sägespäne anbringen. Wenn Staub und Sägespäne extern abgesaugt werden sollen, kann ein Staubsauger mit passendem Anschlusschlauch verwendet werden.



**Mit dem Staubsack können Staub und Sägespäne nur teilweise entfernt werden. Der Staubsack ist dazu bestimmt, die Staubabsaugung zu unterbrechen.**

### 9.3 Werkstück festklemmen

Das Werkstück darf auf keinen Fall aufgeschleudert werden können. Dies wird durch die Schnellklemme (11) sicher verhindert.

- Das Werkstück gegen die Anschlagleiste (4) und zwischen die Klemme drücken.
- Die Klemme (11) anziehen, damit das Werkstück fest sitzt.

#### **9.4 Waagerechter Gehrungswinkel**

Der waagerechte Gehrungswinkel kann in einem Bereich zwischen -45° bis 45° eingestellt werden. Die zugehörige Winkelskala (waagrecht) zeigt den eingestellten Winkel in Grad an.

- Zur Einstellung des Gehrungswinkels den Hebel (26) zur Verriegelung des Drehtisches gegen den Uhrzeigersinn lockern und den Freigabegriff (6) heben.
- Dann den Gehrungstisch in die gewünschte Position drehen.
- Zur schnellen Einstellung der gängigen Winkel verfügt der Gehrungstisch über Rastanschläge bei 0°, 15°, 22,5°, 31,6° und 45°.

#### **9.5 Schneidwinkel einstellen**

- Die Säge in die untere Position bringen und mit dem Arretierstift sichern.
- Jetzt ein Winkeleisen (90°) gegen die Anschlagleiste und das Sägeblatt halten. Letzteres muss voll am Winkeleisen anliegen. Wenn das nicht der Fall ist, kann der Winkel durch Lösen der Kontermutter und mit Einstellbolzen eingestellt werden, bis der Winkel zwischen dem Sägeblatt und dem Drehtisch 90° beträgt.
- Schrauben Sie dazu mit dem mitgelieferten Schraubenschlüssel die Bolzen los. Nicht vergessen, diese am Ende des Ausrichtens wieder festzuziehen.

#### **9.6 Senkrechter Gehrungswinkel**

Der senkrechte Gehrungswinkel kann in einem Bereich zwischen 0° bis 45° eingestellt werden. Die zugehörige Winkelskala (senkrecht) zeigt den eingestellten Winkel in Grad an.

- Den Feststeller für den Gehrungswinkel (20) senkrecht lösen, wenn dieser festgestellt ist.
- Den Sägearm mit dem Handgriff auf den gewünschten Winkel schwenken.
- Den Feststeller für den Gehrungswinkel (20) senkrecht wieder anziehen.
- Wenn der Gehrungswinkel nicht 45° beträgt, an der Seite des Sägeblatts und des Tisches einen Winkelmesser anbringen. Die Höhe der Einstellschraube einstellen, bis der Gehrungswinkel richtig ist. Am Ende die Mutter festziehen und den Winkel nachprüfen.

#### **9.7 Einstellen der Teleskopführung**

- Zum Verriegeln und Freistellen der Führungsschiene (13) den Feststeller (21) für die Schiene im Uhrzeigersinn oder gegen den Uhrzeigersinn drehen.

Für lange Werkstücke müssen Sie die Gleitschiene verwenden. Lösen Sie den zugehörigen Feststeller.

- Das Werkstück mit der Säge bearbeiten.
- Die Maschine ausschalten.
- Warten, bis das Sägeblatt zum absoluten Stillstand gekommen ist. Erst danach das Werkstück entnehmen.

#### **9.8 Ein- und Ausschalten**



**WARNHINWEIS: Benutzen Sie bitte aus Sicherheitsgründen zum Ein- und Ausschalten der Maschine immer BEIDE Hände.**

- Schließen Sie die Maschine an die Stromversorgung an.
- Entsichern Sie die Arretiertaste und drücken Sie den Ein/Aus-Schalter (10) in Richtung Griff herunter. Das Sägeblatt dreht sich, solange Sie den Schalter betätigen.
- Wenn Sie die Maschine abstellen wollen, lassen Sie den Ein-/Aus-Schalter (15) einfach los.

#### **9.9 Laser**

- Mit dem Schalter (12) können Sie den Laser ein- und ausschalten.
- Der Strahl des Lasers (23) ist auf das Werkstück gerichtet.
- Mit der Laserfunktion lassen sich äußerst präzise Schnitte ausführen.

### 9.10 *Staub sack*

Der Staub sack (18) wird am Anschluss für die Staubabsaugung angebracht. Wenn der Staub sack etwa halb voll ist, den Staub sack vom Gerät abnehmen und ihn entleeren.

### 9.11 *Wichtige Hinweise zum Sägen*



**VORSICHT:** Das Sägeblatt darf beim Sägen nicht blockieren können, weil dies Schäden und sogar einen Brand am Motor auslösen kann. Wenn das Sägeblatt doch einmal blockiert, lassen Sie bitte sofort den Ein-/Aus-Schalter los, um einen Motorschaden zu vermeiden.

- Das Werkstück immer sicher festklemmen.
- Den gewünschten waagerechten oder senkrechten Gehrungswinkel einstellen.
- Die Maschine einschalten.
- Den Griff (14) langsam nach unten bewegen. Dazu muss der entsprechende Freigabegriff (16) betätigt werden.
- Das Werkstück mit der Säge bearbeiten.
- Die Maschine ausschalten.
- Warten, bis das Sägeblatt (2) zum absoluten Stillstand gekommen ist. Erst danach das Werkstück entnehmen.

### 9.12 *Speziell geformte Werkstücke bearbeiten*

Gekrümmte oder runde Werkstücke müssen gegen Verrutschen gesichert sein. Zwischen dem Werkstück und der Anschlagleiste (4) bzw. dem Sägertisch (5) darf kein Spalt vorhanden sein.

### 9.13 *Sägeblatt auswechseln (Abb. 1)*



**WARNHINWEIS:** Trennen Sie immer die Maschine von der Stromversorgung, bevor Sie am Sägeblatt arbeiten.



**Warten Sie eine Zeit lang ab, bevor Sie das Sägeblatt berühren, denn es kann beim Betrieb sehr heiß werden.**

**VORSICHT:** Die Zähne des Sägeblatts sind sehr scharf.

- Drücken Sie den Freigabegriff (16) der Schutzhaube und drehen Sie dann die untere schwenkbare Schutzhaube (1) nach oben, damit die Schraube zugänglich ist.
- Lockern Sie die Schraube auf der Montageplatte der Haube mit dem im Lieferumfang enthaltenen Mehrzweckwerkzeug.
- Schieben Sie die Montageplatte der Haube nach oben, um das Sägeblatt (2) freizulegen. Die untere schwenkbare Schutzhaube (1) wird von der Schutzhaube gehalten.
- Drücken Sie die Spindel-Arretiertaste (24) vollständig und halten Sie sie gedrückt.
- Drehen Sie die Spannschraube leicht mit dem im Lieferumfang enthaltenen Mehrzweckwerkzeug, bis die Spindel arretiert ist.
- Lockern Sie die Spannschraube im Uhrzeigersinn und nehmen Sie sie zusammen mit dem Spannflansch und dem Sägeblatt (2) ab. Lassen Sie den Aufnahme flansch auf der Spindel.
- Setzen Sie ein neues Sägeblatt auf die Spindel und achten Sie darauf, dass die Bohrung des Sägeblatts einwandfrei auf den Aufnahme flansch passt. Vergewissern Sie sich, dass die auf dem Sägeblatt angegebene Drehrichtung mit der auf der oberen festen Schutzhaube angegebenen Richtung übereinstimmt.

- Sichern Sie das Sägeblatt (2) mit dem Spannflansch und der Spannschraube. Drehen Sie die Spannschraube mit dem im Lieferumfang enthaltenen Werkzeug gegen den Uhrzeigersinn fest.
- Prüfen Sie durch Drehen des Sägeblatts mit der Hand, ob sich das Sägeblatt leichtgängig dreht. Das Sägeblatt darf nicht flattern.
- Sichern Sie die Montageplatte der Haube und die untere schwenkbare Schutzhaube (1) in umgekehrter Reihenfolge wie oben beschrieben.



**Beim Auswechseln des Sägeblatts kann die Gleitschiene mit dem Feststeller für die Gleitschiene (21) festgestellt werden.**

## 10 REINIGUNG UND WARTUNG



**Vor allen Arbeiten am Gerät das Gerät immer von der Stromversorgung trennen.**

### 10.1 Reinigung

- Halten Sie die Lüftungsschlitze des Geräts sauber, um eine Überhitzung des Motors zu vermeiden.
- Das Gehäuse des Geräts regelmäßig mit einem weichen Tuch reinigen, möglichst nach jedem Einsatz.
- Lösemittel wie z.B. Benzin, Alkohol, Ammoniakwasser usw. nie benutzen! Diese Lösemittel können die Kunststoffteile beschädigen.



**WARNHINWEIS: Wasser darf auf keinen Fall in das Innere der Maschine gelangen können!**

### 10.2 Netzkabel

Wenn das Netzkabel (oder der Netzstecker) beschädigt ist, muss es/er sofort ersetzt werden. Diese Reparatur darf nur von einem geprüften Fachbetrieb (ausgebildeter Elektriker) ausgeführt werden.

## 11 TECHNISCHE DATEN

Nennspannung	230-240 V~ 50 Hz
Nennleistung	1600 W (S6 25%)
Leeraufdrehzahl	5000 U/Min.
Schutzklasse	II
Blattmaß	210 mm x 30 mm x 2,6 mm

## 12 SCHNEIDLEISTUNG

Winkel Arbeitstisch	Winkel Sägekopf	Höhe x Breite (mm)
90°	90°	70 x 305 mm
45° (rechts)	90°	70 x 210 mm
90°	45°	35 x 305 mm
45° (rechts)	45°	35 x 210 mm

**13 GERÄUSCHEMISSION**

Geräuschemissionswerte nach den einschlägigen Normen gemessen. (K=3)

Schalldruckpegel LpA 97 dB(A)

Schalleistungspegel LwA 108 dB(A)

**WARNHINWEIS! Wenn der Schalldruck 85 dB (A) übersteigt, muss ein Ohrenschutz getragen werden!****14 LAGERUNG**

- Das gesamte Gerät und das Zubehör müssen gründlich gereinigt werden.
- Das Gerät immer außerhalb der Reichweite von Kindern einlagern. In stabiler Position an einem trockenen und sicheren Ort aufstellen, an dem extrem hohe oder extrem niedrige Temperaturen nicht auftreten können.
- Das eingelagerte Gerät vor Sonneneinstrahlung schützen, nach Möglichkeit in abgedunkelten Bereichen aufstellen.
- Das Gerät nicht in Säcke bzw. Planen aus Nylon oder Kunststoff einschlagen, weil sich dort Feuchtigkeit ausbilden kann.

**15 FEHLERBESEITIGUNG**

PROBLEM	URSACHE	ABHILFE
Motor läuft nicht.	Die Maschine ist nicht mit der Stromversorgung verbunden.	Stromversorgung, Netzstecker und Netzkabel prüfen.
	Der Motor ist überlastet oder überhitzt.	Maschine ca. 2 Minuten lang im Leerlauf laufen lassen, damit sich der Motor abkühlen kann.
Übermäßige, ungewöhnliche Vibrationen.	Schrauben oder Teile sind lose.	Alle Schrauben nachziehen.
	Die Säge wurde nicht richtig zusammengebaut.	Zusammenbau überprüfen und Fehler beheben.
	Das Werkstück ist nicht richtig gesichert (geklemmt).	Das Werkstück mit den Klemmen ordnungsgemäß sichern.



**16 GARANTIE**

- Gemäß den einschlägigen gesetzlichen Bestimmungen gewähren wir auf dieses Produkt eine Garantie von 36 Monaten ab dem Datum des Kaufs durch den Erstbenutzer.
- Diese Garantie deckt alle Material- oder Herstellungsfehler ab, ausgenommen: Batterien und Akkus, Ladegeräte, Defekt von Teilen aufgrund von normaler Abnutzung wie z.B. Lager, Bürsten, Kabel und Stecker, oder von Zubehör wie z.B. Bohrer, Bohr-Bits, Sägeblätter usw.; sowie Schäden oder Defekte aufgrund von falscher Behandlung, Unfällen oder Abänderungen; und auch nicht die Transportkosten.
- Schäden und/oder Defekte wegen unsachgemäßen Gebrauchs fallen ebenfalls nicht unter diese Garantie.
- Wir lehnen jede Haftung für Verletzungen ab, die infolge des unsachgemäßen Gebrauchs des Geräts eingetreten sind.
- Reparaturen dürfen nur von einem autorisierten Kundendienst für Powerplus Geräte ausgeführt werden.
- Weitere Informationen erhalten Sie unter der Tel.-Nr.: 00 32 3 292 92 90
- Eventuelle Transportkosten gehen immer zu Lasten des Kunden; es sei denn, Anderslautendes wurde schriftlich vereinbart.
- Gleichzeitig kann ein Garantieanspruch nicht geltend gemacht werden, wenn der Schaden infolge von mangelnder Wartung oder Überlastung des Geräts entstanden ist.
- Schäden, die aus den nachstehenden Gründen entstanden sind, sind von der Garantie ausdrücklich ausgenommen: Eindringen von Flüssigkeit, übermäßiges Eindringen von Staub, wissentliche Beschädigung (absichtlich oder durch grobe Fahrlässigkeit verursacht), falsche Verwendung (Einsatz für Zwecke, für die das Gerät nicht geeignet ist), falsche Bedienung (z.B. durch Nichtbefolgen von Anweisungen im Handbuch), falsche Montage, Blitzschlag oder falsche Netzspannung. Die vorstehende Aufzählung erhebt keinen Anspruch auf Vollständigkeit.
- Wenn wir einem Garantieverlangen nachkommen, verlängert sich die Garantiezeit für ein repariertes Gerät nicht, und für ein Austauschgerät gilt keine neue, volle Garantiezeit.
- Altgeräte und Altteile, die im Rahmen der Garantiarbeiten oder eines Austauschs übrig bleiben, werden und bleiben Eigentum von Varo N.V.
- Wir behalten uns das Recht vor, ein Garantieverlangen zurückzuweisen, wenn der Kauf nicht belegt werden kann, oder wenn das Produkt offensichtlich nicht richtig gewartet bzw. gepflegt wurde (unzureichende Reinigung der Lüftungsschlitze, unregelmäßige Wartung der Kohlebürsten usw.).
- Bitte heben Sie Ihren Kaufbeleg gut auf, denn er gilt als Nachweis des Kaufdatums.
- Das Gerät ist im Garantiefall dem Händler montiert und vollständig, sowie gereinigt, und falls so verkauft, im Original-Gerätekofter, zusammen mit dem Kaufbeleg zurückzugeben.

**17 UMWELT**

Werfen Sie Ihr Gerät nach der Nutzungsdauer nicht einfach in den Mülleimer, sondern entsorgen Sie es auf umweltfreundliche Weise.

Die Altteile des Geräts dürfen nicht in den normalen Hausmüll gegeben werden, sondern Sie müssen diese in zugelassenen Anlagen umweltgerecht durch Recycling entsorgen lassen. Bitte erkundigen Sie sich bei der örtlichen Behörde oder beim Vertragshändler über das Recycling.

**18 KONFORMITÄTSERKLÄRUNG**

Hiermit erklären wir, **VARO N.V.**, Joseph Van Instraat 9, B-2500 Lier, Belgien, dass das nachfolgend bezeichnete Gerät

Bezeichnung des Geräts:	Gehrungskappsäge
Marke:	POWERplus
Modell-Nr.:	POWX075710S

den grundlegenden Anforderungen und anderen einschlägigen Bestimmungen der entsprechenden EU-Richtlinien auf der Grundlage der harmonisierten EU-Normen entspricht. Bei einer nicht mit uns abgestimmten Änderung des Geräts verliert diese Erklärung ihre Gültigkeit.

EU-Richtlinien (einschließlich ihrer etwaigen Änderungen, bis zum Datum der Unterschrift):

2011/65/EU  
2006/42/EU  
2014/30/EU

Harmonisierte EU-Normen (einschließlich ihrer etwaigen Änderungen, bis zum Datum der Unterschrift):

EN62841-1 : 2015  
EN62841-3-9 : 2015  
EN55014-1 : 2017  
EN55014-2 : 2015  
EN IEC61000-3-2 : 2019  
EN IEC61000-3-11 : 2019

Halter der Technischen Dokumentation: Philippe Vankerkhove, VARO – Vic. Van Rompuy N.V.

Der Unterzeichner handelt im Namen der Geschäftsführung des Unternehmens,

Ludo Mertens  
Zulassungsabteilung – Compliance Manager  
12/01/2022, Lier - Belgium

<b>1</b>	<b>APLICACIÓN</b> .....	<b>3</b>
<b>2</b>	<b>DESCRIPCIÓN (FIG. A &amp; B)</b> .....	<b>3</b>
<b>3</b>	<b>LISTA DE CONTENIDO DEL PAQUETE</b> .....	<b>3</b>
<b>4</b>	<b>SÍMBOLOS</b> .....	<b>4</b>
<b>5</b>	<b>ADVERTENCIAS GENERALES EN MATERIA DE SEGURIDAD</b> .	<b>4</b>
5.1	<i>Zona de trabajo</i> .....	4
5.2	<i>Seguridad eléctrica</i> .....	4
5.3	<i>Seguridad par alas personas</i> .....	5
5.4	<i>Uso y cuidados de las herramientas eléctricas</i> .....	5
5.5	<i>Servicio</i> .....	6
<b>6</b>	<b>INSTRUCCIONES DE SEGURIDAD ADICIONALES</b> .....	<b>6</b>
<b>7</b>	<b>INSTRCCIONES DE SEGURIDAD ADICIONALES PARA UNIDADES LÁSER</b> .....	<b>7</b>
<b>8</b>	<b>ENSAMBLAJE</b> .....	<b>8</b>
8.1	<i>Ensamblaje de las barras de soporte lateral</i> .....	8
8.2	<i>Ensamblaje de la brida</i> .....	8
<b>9</b>	<b>INSTRUCCIONES DE UTILIZACIÓN</b> .....	<b>8</b>
9.1	<i>Transporte de la sierra de inglete</i> .....	8
9.2	<i>Extracción de polvo y virutas</i> .....	8
9.3	<i>Sujeción de la pieza de trabajo</i> .....	8
9.4	<i>Ángulo de inglete horizontal</i> .....	8
9.5	<i>Ajuste del ángulo de corte</i> .....	9
9.6	<i>Ángulo de bisel vertical</i> .....	9
9.7	<i>Ajuste del dispositivo de bloqueo del deslizamiento</i> .....	9
9.8	<i>Encendido y apagado</i> .....	9
9.9	<i>Láser</i> .....	9
9.10	<i>Bolsa para polvo</i> .....	9
9.11	<i>Aserrado</i> .....	10
9.12	<i>Serrado de piezas de trabajo especiales</i> .....	10
9.13	<i>Reemplazo de la hoja de sierra (Fig. 1)</i> .....	10
<b>10</b>	<b>LIMPIEZA Y MANTENIMIENTO</b> .....	<b>11</b>

10.1	Limpieza.....	11
10.2	Cable de conexión.....	11
11	ESPECIFICACIONES TÉCNICAS.....	11
12	CAPACIDAD DE CORTE.....	11
13	RUIDO .....	11
14	ALMACENAMIENTO .....	12
15	SOLUCIÓN DE PROBLEMAS.....	12
16	GARANTÍA.....	13
17	MEDIO AMBIENTE .....	13
18	DECLARACIÓN DE CONFORMIDAD.....	14

# SIERRA DE INGLETES DESLIZANTE 1600 W-210 MM POWX075710S

## 1 APLICACIÓN

Esta herramienta está destinada a ser utilizada como una máquina estacionaria para cortes transversales y verticales en madera. Es posible serrar madera dura y blanda, así como placas de virutas y fibras.

Sólo los adultos pueden utilizar esta herramienta.

No conviene para un uso profesional.



**¡ADVERTENCIA!** Para su seguridad, lea atentamente este manual y las instrucciones de seguridad antes de utilizar la máquina. Preste siempre su herramienta eléctrica junto con estas instrucciones.

## 2 DESCRIPCIÓN (FIG. A & B)

- |   |   |
|---|---|
| 1. Dispositivo de protección                            | 16. Palanca de liberación                               |
| 2. Hoja de sierra                                       | 17. Pasador de retención                                |
| 3. Barra de soporte lateral                             | 18. Bolsa del aspirador                                 |
| 4. Borde  | 19. Escala angular                                      |
| 5. Mesa de sierra                                       | 20. Palanca de bloqueo angular                          |
| 6. Palanca  | 21. Dispositivo de bloqueo de la barra de deslizamiento |
| 7. Inserto de mesa                                      | 22. Tornillos de la barra de soporte lateral            |
| 8. Escala para ángulo de inglete (horizontal)           | 23. Láser   |
| 9. Agujero de montaje                                   | 24. Dispositivo de bloqueo del mandril                  |
| 10. Bloqueo del dispositivo de sujeción                 | 25. Aguja   |
| 11. Abrazadera de acción rápida                         | 26. Tornillo de bloqueo de la mesa de sierra            |
| 12. Interruptor de encendido/apagado (On/Off) del láser | 27. Perno de soporte                                    |
| 13. Barra de deslizamiento                              | 28. Indicador de profundidad de corte                   |
| 14. Empuñadura de utilización                           | 29. Botón ajustable de bloqueo de la guía               |
| 15. Interruptor De Conexión / Desconexión               |   |

## 3 LISTA DE CONTENIDO DEL PAQUETE

- Retirar todos los componentes del embalaje.
- Retirar el embalaje restante y los insertos de transporte (si los hubiere).
- Verificar que el contenido del paquete esté completo.
- Verificar que no haya daños de transporte en la herramienta, el cable de alimentación, el enchufe eléctrico y todos los accesorios.
- Conserve los componentes de embalaje hasta el final del periodo de garantía. Elimínelos después utilizando el sistema local de eliminación de desechos.



**CUIDADO: ¡Los materiales de embalaje no son juguetes! ¡Los niños no deben jugar con bolsas plásticas! ¡Existe un peligro de asfixia!**

Contenido del paquete:









- |  |                           |
|--|---------------------------|
| 1 sierra de ingletes deslizante            | 1 manual de instrucciones |
| 1 llave hexagonal de 6 mm                  | 2 guías laterales         |
| 1 brida de ajuste                          | 1 bolsa del aspirador     |
| 1 Tornillo de bloqueo de la mesa de sierra |                           |



En caso que faltaren piezas o que hubiera piezas dañadas, póngase en contacto con el vendedor.

#### 4 SÍMBOLOS

En este manual y/o en el aparato mismo se utilizan los siguientes símbolos:

	Indica riesgo de lesión corporal o de daños materiales.	 	Utilice un dispositivo de protección auricular. Use gafas de protección.
	Lea este manual antes de utilizar el aparato.		De conformidad con las normas fundamentales de las directivas europeas.
	Herramienta de tipo II – Doble aislamiento – No requiere enchufe con conexión a tierra.		
	Lleve guantes de seguridad.		Utilice una máscara en condiciones de polvo.

#### 5 ADVERTENCIAS GENERALES EN MATERIA DE SEGURIDAD



Lea todas las instrucciones y advertencias en materia de seguridad. El incumplimiento de las consignas contenidas en las advertencias e instrucciones puede provocar descargas eléctricas, incendios y/o lesiones corporales graves. Conserve todas las advertencias e instrucciones para poderlas consultar en el futuro. El término “herramienta eléctrica” utilizado en las advertencias se refiere a la herramienta eléctrica (con cable) alimentada desde la red eléctrica o a la herramienta eléctrica (sin cable) alimentada por una batería.

##### 5.1 Zona de trabajo

- Mantenga la zona de trabajo limpia y ordenada. Las zonas desordenadas y poco iluminadas favorecen los accidentes de trabajo.
- No utilice herramientas eléctricas en atmósferas potencialmente explosivas, así como en presencia de líquidos, gases o polvos inflamables. Las herramientas eléctricas provocan chispas que pueden inflamar polvos o humos.
- Mantenga alejados a los niños y otras personas mientras utilice la herramienta eléctrica. El distraerse puede hacerle perder el control de la máquina.

##### 5.2 Seguridad eléctrica



La tensión de alimentación debe corresponder a aquella la indicada en la placa de características.

- El enchufe de la máquina debe encajar en la toma de corriente. No se debe modificar de manera alguna el enchufe. No utilice ningún adaptador con herramientas eléctricas puestas a tierra. El uso de enchufes no modificados y de tomas de corriente adecuadas reduce el riesgo de una descarga eléctrica.
- Evite exponer las herramientas eléctricas a la lluvia y la humedad. La penetración de agua en los aparatos eléctricos aumentará el riesgo de una descarga eléctrica.
- No dañe el cable. Nunca utilice el cable para transportar, tirar o desconectar la herramienta eléctrica. Mantenga el cable lejos de fuentes de calor, aceite, bordes afilados o piezas en movimiento. Un cable dañado o enredado aumenta el riesgo de descargas eléctricas.
- Cuando trabaje con una herramienta eléctrica al exterior, utilice un cable prolongador apto para una utilización al exterior. Este tipo de cable reduce el riesgo de una descarga eléctrica mortal.
- Si se debe utilizar una herramienta eléctrica en un lugar húmedo, utilice una alimentación protegida por un dispositivo de corriente residual (RCD). El uso de tal dispositivo reduce el riesgo de descargas eléctricas.

### **5.3 Seguridad par alas personas**

- Esté atento. Concéntrese en el trabajo que esté realizando y utilice las herramientas eléctricas con sensatez. No utilice el aparato cuando esté cansado o bajo los efectos de narcóticos, alcohol o fármacos. Un momento de inatención mientras se utiliza una herramienta eléctrica puede provocar graves lesiones corporales.
- Utilice equipo de seguridad. Lleve siempre gafas de protección. Un equipo de seguridad adecuado tal como una máscara contra el polvo, calzado de seguridad antideslizante, casco de protección o auriculares de protección reducirá el riesgo de lesiones personales.
- Evite la puesta en marcha involuntaria. Asegúrese que el interruptor esté apagado antes de enchufar la herramienta. Llevar una herramienta eléctrica con el dedo puesto en el interruptor o bien, conectar una herramienta eléctrica cuando el interruptor está en posición de encendido favorece los accidentes.
- Retire las llaves de ajuste antes de encender la herramienta. Una llave que quede en una pieza móvil de la herramienta puede provocar lesiones corporales.
- No se sobrestime. Mantenga siempre un apoyo firme con los pies. Esto permitirá un mejor control de la herramienta en situaciones inesperadas.
- Lleve ropa adecuada. No lleve ropa holgada ni joyas. Mantenga el cabello, la ropa y los guantes lejos de las piezas en movimiento. La ropa holgada, las joyas y el cabello largo pueden engancharse en las piezas en movimiento.
- Si se proporciona dispositivos para conectar equipos de extracción y recolección de polvo, asegúrese que éstos estén conectados y utilizados de manera correcta. El uso de este tipo de equipos puede reducir los riesgos debidos al polvo.

### **5.4 Uso y cuidados de las herramientas eléctricas**

- No fuerce la herramienta. Utilice para su trabajo la herramienta eléctrica adecuada. Con la herramienta adecuada podrá trabajar mejor y de manera más segura, al ritmo para el que ésta ha sido diseñada.
- No utilice ninguna herramienta eléctrica, cuyo interruptor esté defectuoso. Una herramienta eléctrica que no se pueda encender y apagar es peligrosa y se le debe reparar.
- Desconecte el enchufe de la toma de corriente antes de efectuar un ajuste cualquiera en la herramienta, de cambiar accesorios o de guardar la herramienta. Estas medidas de seguridad preventiva reducen el riesgo de puesta en marcha accidental de la herramienta.
- Guarde las herramientas que utilice fuera del alcance de los niños. No permita que una persona no familiarizada con estas instrucciones utilice la herramienta. Las herramientas eléctricas son peligrosas en manos de una persona no capacitada.

- Mantenimiento. Verifique la alineación o la unión de las piezas móviles, la ausencia de piezas y cualquier otra situación que pudiere afectar el funcionamiento de la herramienta. Si la herramienta estuviere dañada, hágala reparar antes de utilizarla. Muchos accidentes se deben a falta de mantenimiento.
- Mantenga las herramientas de corte limpias y afiladas. Unas herramientas de corte en buen estado y afiladas son más fáciles de manejar y se agarrotan menos.
- Utilice la herramienta eléctrica, los accesorios, la herramienta de corte, etc. de conformidad con estas instrucciones y como se indica para cada tipo de herramienta. Tenga en cuenta siempre las condiciones de trabajo y el trabajo en sí. El uso inadecuado de las herramientas eléctricas puede conducir a situaciones peligrosas.

### 5.5 Servicio

Las intervenciones de servicio en su herramienta eléctrica deben ser efectuadas por personas cualificadas que utilicen únicamente piezas de repuesto estándar. De esta manera, se cumplirá con las normas de seguridad necesarias.

## 6 INSTRUCCIONES DE SEGURIDAD ADICIONALES

- Utilice siempre un dispositivo de protección para los ojos.
- Nunca utilice la herramienta en presencia de gases o líquidos inflamables.
- NUNCA utilice el equipo cuando se haya instalado un disco de corte (y no un disco de sierra).
- Antes de cada utilización, verifique la hoja de sierra para detectar pequeñas fisuras o daños. Cambie inmediatamente una hoja fisurada o dañada.
- Utilice únicamente hojas de sierra recomendadas por el fabricante y que estén enteramente conformes con la norma EN847-1.
- Utilice siempre los accesorios recomendados en este manual.
- Seleccione la hoja de sierra adaptada al material que desea cortar.
- Para reducir el ruido producido, asegúrese siempre que la hoja esté afilada y limpia.
- Utilice sólo hojas de sierra afiladas correctamente. Nunca exceda la velocidad máxima indicada en la hoja de sierra.
- Antes de instalar la hoja de sierra, limpie el eje, las abrazaderas (especialmente las superficies de ensamblaje) y la tuerca hexagonal. Una instalación incorrecta puede ocasionar vibraciones/golpes o deslizamientos de la hoja de sierra.
- Impida que la sierra entre en contacto con elementos metálicos tales como clavos y tornillos. Busque y retire todos los clavos, tornillos y otros elementos metálicos extraños de la pieza que se desea cortar, antes de comenzar a trabajar.
- Retire las llaves, recortes y otros elementos de la mesa de sierra antes de encender la herramienta.
- NUNCA use guantes cuando trabaje; se recomienda utilizar guantes sólo para cambiar los accesorios de corte.
- Asegúrese que sus manos estén fuera de la línea de corte de la hoja de sierra.
- NUNCA se ponga en la línea de corte de la hoja de sierra ni deje que alguien se encuentre en esa posición.
- Deje que la sierra funcione durante algunos momentos antes de insertar una pieza de trabajo. Esté atento para oír vibraciones o golpes de la hoja de sierra, que pudieren indicar un montaje o equilibrado incorrecto de la hoja.
- No se debe utilizar esta herramienta para hacer ranuras o cavidades.
- Cambie el inserto de mesa cuando éste esté desgastado.
- NUNCA ajuste la herramienta mientras que ésta esté en funcionamiento. Desconecte el enchufe de la toma de corriente antes de realizar cualquier ajuste.
- Si fuera necesario, utilice un bloque de empuje. SE DEBE utilizar un bloque de empuje para serrar longitudinalmente las piezas de trabajo más pequeñas, de manera que se pueda mantener las manos y dedos lejos de la hoja.
- Almacene siempre el bloque de empuje cuando no lo utilice.



- Siga atentamente las instrucciones que ayudan a reducir el riesgo de REBOTE. El REBOTE es una reacción repentina a una hoja de sierra atascada, torcida o desalineada. El REBOTE hace que la pieza de trabajo salte en dirección del operador. El REBOTE puede causar graves lesiones corporales. Se puede evitar el REBOTE manteniendo la hoja de sierra afilada, con una barrera de corte paralela a la hoja de sierra, manteniendo el cuchillo divisor y la protección de sierra en buen estado y en la posición correcta, sujetando bien la pieza de trabajo hasta que haya pasado completamente la hoja de sierra, y no serrando ninguna pieza de madera torcida o que no tuviere un borde recto para desplazar a lo largo de éste la barrera de corte en una dirección longitudinal.
- No efectuar operaciones a mano alzada. La expresión "mano alzada" significa utilizar las manos para soportar la pieza de trabajo o bien guiar esta última con las manos, en lugar de utilizar la barrera de corte o el bloque de inglete.
- NUNCA incline ni pliegue la hoja de sierra. NUNCA acceda a una pieza de trabajo antes de que la hoja de sierra se haya detenido completamente.
- Evite insertar una pieza de trabajo de manera repentina o demasiado rápida. Las piezas de trabajo de materiales duros deben ser introducidas lo más lentamente posible. Nunca pliegue o doble una pieza de trabajo mientras que la esté introduciendo bajo la sierra. Si la hoja de sierra se atasca o deja de girar mientras que se está introduciendo la pieza de trabajo, apague inmediatamente la herramienta. Desconecte el enchufe de la toma de corriente. Retire la pieza bloqueada en la sierra.
- NUNCA intente retirar virutas ni tocar la protección de sierra mientras que la hoja esté funcionando.
- Retire todos los nudos de la pieza de trabajo ANTES de comenzar a serrar.
- No maltrate el cable. Nunca tire el cable para desconectar el enchufe de la toma de corriente. No exponga el cable a calor, aceite, agua o bordes afilados.
- Algunos tipos de polvo generados durante el trabajo con la sierra pueden contener sustancias químicas cancerígenas o que causen defectos en neonatos u otros daños de carácter genético. Entre estas sustancias se cuenta:
  - El plomo de las pinturas con plomo;
  - El arsénico y el cromo de maderas tratadas químicamente.
- El riesgo para la salud frente a tales exposiciones depende de la frecuencia con la cual se realiza este tipo de trabajo.
- Medidas para reducir su exposición a tales sustancias químicas: Trabaje siempre en un área bien ventilada y con equipo de seguridad aprobado, tales como máscaras de protección contra el polvo especialmente diseñadas para filtrar partículas microscópicas.
- Para operaciones de aserrado, conecte el equipo a un sistema de evacuación de polvo.
- Se puede levantar la protección mientras que se posiciona una pieza de trabajo, o para facilitar el acceso durante trabajos de mantenimiento. Asegúrese que la protección de sierra esté abajo y posicionada enteramente apoyada sobre la mesa de sierra antes de conectar la herramienta al dispositivo de alimentación.
- Asegúrese que el dispositivo de rotación del brazo en la sierra de inglete esté sujetado firmemente.
- El piso alrededor de la máquina debe estar plano, limpio y libre de partículas sueltas como virutas y recortes.

## **7 INSTRUCCIONES DE SEGURIDAD ADICIONALES PARA UNIDADES LÁSER**



**¡Advertencia! El rayo láser puede causar graves daños en los ojos. No mire nunca directamente al rayo láser.**

- Mientras se esté utilizando, no apunte a las personas con el rayo láser, ni directa ni indirectamente a través de superficies reflectantes.

- Este láser cumple con lo establecido en la norma pertinente para la clase 2. La unidad no incluye componentes de servicio. No abra la carcasa bajo ninguna circunstancia. Si la unidad se dañara, haga que la repare un técnico de reparación autorizado.
- Las gafas que permiten ver el láser no protegen contra la radiación láser.

## 8 ENSAMBLAJE



**Retire la conexión de la corriente eléctrica antes de efectuar cualquier arreglo o ejecución.**

No utilice esta sierra de inglete antes de que esté enteramente ensamblada y correctamente preparada para ser utilizada, de conformidad con este manual de instrucciones.

### 8.1 *Ensamblaje de las barras de soporte lateral*

- Coloque las dos varillas de guía en los soportes laterales y fíjelos.
- Afloje el tornillo y coloque las barras de soporte lateral en los agujeros de posicionamiento.
- Fije las barras de soporte lateral con el tornillo para evitar que se deslicen fuera de su posición.

### 8.2 *Ensamblaje de la brida*

Se puede instalar la brida (11) en cualesquiera de los lados (derecho o izquierdo) de la guía. Inserte la varilla de tornillo en el orificio de guía y sujétela con el tornillo de bloqueo.

## 9 INSTRUCCIONES DE UTILIZACIÓN

### 9.1 *Transporte de la sierra de inglete*

Para transporte la herramienta, utilice el pasador de retención (17).

Tire la sierra de inglete hacia abajo y bloquearlo en la posición inferior empujando el pasador de retención. De esta manera, la sierra queda firme.

### 9.2 *Extracción de polvo y virutas*

Para utilizar el dispositivo extracción de polvo integrado coloque la bolsa para serrín (18) en la salida.

Para el polvo exterior, se puede utilizar la manguera de una aspiradora doméstica.



**¡La bolsa para polvo sólo sirve para eliminar parcialmente el polvo! Está diseñada para frenar la extracción de polvo.**

### 9.3 *Sujeción de la pieza de trabajo*

Asegúrese que la pieza de trabajo no pueda ser catapultada. La brida (11) es la mejor garantía para evitarlo.

- Presione la pieza de trabajo sobre el borde (4) y contra el tope de la abrazadera.
- Apriete la brida (11) en sentido horario para sujetar la pieza de trabajo.

### 9.4 *Ángulo de inglete horizontal*

Se puede ajustar el ángulo de inglete horizontal en un rango de  $-45^\circ$  a  $45^\circ$ . La escala del ángulo de inglete horizontal muestra el ajuste actual, en grados.

- Para ajustar el ángulo de inglete, afloje la manija de bloqueo del plato giratorio (26) en sentido antihorario y levante la palanca de ajuste (6).
- A continuación, gire la mesa de inglete a la posición deseada.
- La mesa de inglete presenta paradas positivas a  $0^\circ$ ,  $15^\circ$ ,  $22,5^\circ$ ,  $31,6^\circ$  y  $45^\circ$  que permiten configurar rápidamente los ángulos comunes.

**9.5 Ajuste del ángulo de corte**

- Coloque la sierra en la posición más baja y bloquéela con el pasador de bloqueo.
- Mantenga ahora la escuadra de ensayo (90°) contra el carril de guía y la hoja de sierra. Esta última debe estar enteramente en contacto con la escuadra de ensayo. Si no fuere el caso, se puede ajustar aflojando la contratuerca y ajustenado con los pernos de ajuste hasta que el ángulo entre la hoja y la mesa sea de 90°.
- Para realizar esta etapa, utilice la llave suministrada para aflojar los tornillos. No olvide apretar los tornillos después.

**9.6 Ángulo de bisel vertical**

Se puede ajustar el ángulo de bisel vertical en un rango de 0° a 45°. La escala del ángulo de bisel vertical muestra el ajuste actual, en grados.

- Afloje la palanca de bloqueo (20), si está apretada.
- Balancee el brazo de la herramienta con la empuñadura hasta obtener el ángulo necesario.
- Apriete la palanca de bloqueo (20).
- Coloque un transportador en el costado de la hoja de sierra y de la mesa, si el ángulo no es un ángulo de bisel de 45°. Ajuste la altura del tornillo de ajuste hasta que el ángulo de bisel sea el ángulo correcto. Finalmente apriete la tuerca y verifique el ángulo una vez más.

**9.7 Ajuste del dispositivo de bloqueo del deslizamiento**

- Para desbloquear y bloquear la barra de deslizamiento (13), gire el botón con dispositivo de bloqueo de esta barra (21) en sentido antihorario u horario.

Para las piezas de trabajo largas, se debe utilizar la deslizadera. Para este fin, afloje el botón de bloqueo.

- Sierre a través de la pieza de trabajo.
- Apague la herramienta.
- Espere que la hoja de la sierra (2) se haya detenido completamente antes de retirar la pieza de trabajo.

**9.8 Encendido y apagado**

**Para su propia seguridad, utilice ambas manos para encender y apagar la herramienta.**

- Conecte la herramienta a la alimentación.
- Desbloquee el botón de desbloqueo y presione el interruptor de encendido/apagado (On/Off) (15) en dirección de la manija. La hoja de sierra gira mientras que se mantenga enclavado el interruptor.
- Para apagar la máquina, suelte el interruptor de encendido/apagado (on/off) (15).

**9.9 Láser**

- Se puede encender (ON) y apagar (OFF) el láser mediante el interruptor (12).
- El dispositivo láser (23) dirige un haz sobre la pieza de trabajo.
- Es posible efectuar cortes de alta precisión utilizando la función láser.

**9.10 Bolsa para polvo**

Para fijar la bolsa para el polvo (18), póngala en el adaptador de extracción de polvo. Una vez que la bolsa para el polvo esté llena a la mitad, retírela de la herramienta y vacíela.

**9.11 Aserrado**

**Asegúrese que la hoja de la sierra no se bloquee mientras esté serrando. Daña y quema el motor. Si se bloquea la hoja de la sierra, suelte inmediatamente el interruptor para evitar dañar el motor.**

- Sujete firmemente la pieza de trabajo.
- Ajuste el ángulo de inglete horizontal necesario o el ángulo de bisel vertical necesario.
- Encienda la herramienta.
- Desplace lentamente la empuñadura (14) de la herramienta hacia abajo. Se debe empujar antes el interruptor de seguridad (16).
- Sierre a través de la pieza de trabajo.
- Apague la herramienta.
- Espere que la hoja de la sierra (2) se haya detenido completamente antes de retirar la pieza de trabajo.

**9.12 Serrado de piezas de trabajo especiales**

Las piezas de trabajo curvas o redondas deben estar sujetadas de tal manera que no se deslicen.

Asegúrese que no haya ningún intervalo entre la pieza de trabajo y el borde (4) o la mesa de la sierra (5).

**9.13 Reemplazo de la hoja de sierra (Fig. 1)**

**Desconecte la herramienta de la toma antes de intervenir en la hoja de la sierra.**



**Espere un momento antes de tocar la hoja de la sierra. Ésta puede estar muy caliente.**

**Los dientes de la hoja de la sierra están muy afilados.**

- Presione la palanca de liberación de la protección de la hoja de corte (16) y gire después la protección de la hoja retráctil inferior (1) hacia arriba para acceder al tornillo.
- Afloje el tornillo de la placa de montaje de la protección con la herramienta múltiple suministrada.
- Deslice hacia arriba la placa de montaje de la protección para acceder a la hoja de sierra (2). La protección inferior de la hoja retráctil (1) estará sostenida por la protección de la hoja; la protección de la hoja retráctil inferior (1) estará sostenida por la protección de la hoja.
- Presione completamente el botón de bloqueo del eje (24) y manténgalo presionado.
- Gire ligeramente el tornillo de sujeción con la herramienta múltiple hasta que el eje esté bloqueado.
- Afloje el tornillo de sujeción en sentido horario y retírelo junto con la abrazadera exterior y la hoja de sierra (2). No retire la abrazadera interior del eje.
- Coloque una nueva hoja de sierra en el eje y asegúrese de que el orificio de ésta se ajuste correctamente a la abrazadera interior. Asegúrese que la dirección de rotación indicada en la hoja de sierra sea la misma que figura en la protección superior de la hoja fija.
- Asegure la hoja de sierra (2) con la abrazadera exterior y el tornillo de sujeción. Apriete el tornillo de sujeción en sentido antihorario con la herramienta suministrada.
- Gire la hoja de sierra con la mano para comprobar si gira uniformemente. No debe vibrar.

- Asegure la placa de montaje de la protección y la protección inferior de la hoja retráctil (1) procediendo en orden inverso como se describe más arriba.



**Al reemplazar la hoja de sierra, puede apretar la barra de desplazamiento con el botón de bloqueo (21).**

## 10 LIMPIEZA Y MANTENIMIENTO



**Antes de llevar a cabo cualquier trabajo en el equipo, desconecte el enchufe de alimentación.**

### 10.1 Limpieza

- Limpie regularmente la herramienta con un trapo suave, preferentemente después de cada uso.
- Si hubiera suciedad incrustada, utilice un trapo humedecido con agua jabonosa.
- Nunca utilice solventes tales como gasolina, alcohol, amoníaco, etc. Estos solventes pueden dañar las partes de plástico.



**¡Asegúrese que el agua no pueda penetrar en la herramienta!**

### 10.2 Cable de conexión

Si el cable de conexión (o enchufe de alimentación) está dañado, se le debe reemplazar. Sólo un especialista cualificado (electricista cualificado) debe cambiar el cable de conexión.

## 11 ESPECIFICACIONES TÉCNICAS

Voltaje nominal	220-240 V ~ 50 Hz
Régimen nominal de potencia	1600 W (S6 25%)
Velocidad sin carga	5000 min-1
Clase de protección	II
Tamaño de la cuchilla	210 mm x 30 mm x 2,6 mm

## 12 CAPACIDAD DE CORTE

Ángulo de la mesa de trabajo	Ángulo de inclinación del cabezal	Altura x anchura (mm)
90°	90°	70 x 305 mm
45°	90°	70 x 210 mm
90°	45°	35 x 305 mm
45°	45°	35 x 210 mm

## 13 RUIDO

Valores de emisión de ruidos medidos de conformidad con la norma pertinente. (K=3)

Nivel de presión acústica LpA	97 dB(A)
Nivel de potencia acústica LwA	108 dB(A)



**¡ATENCIÓN! Utilice una protección auricular cuando la presión acústica sea superior a 85 dB(A).**

**14 ALMACENAMIENTO**

- Limpie cuidadosamente la máquina y sus accesorios.
- Ajustela fuera del alcance de los niños, en una posición estable y segura, en un lugar seco y al tiempo, evite las temperaturas demasiado altas o demasiadas bajas.
- Protéjala de la luz directa. Téngala si es posible a la sombra.
- No lo meta en un saco de Nylon porque la humedad puede dañarla.

**15 SOLUCIÓN DE PROBLEMAS**

<b>PROBLEMA</b>	<b>CAUSA</b>	<b>ACCIÓN</b>
El motor no funciona.	La electricidad no llega a la máquina.	Verifique la alimentación y el cable de alimentación.
	El motor está sobrecargado o sobrecalentado.	Deje que la máquina funcione sin carga durante aproximadamente 2 minutos para que se enfríe.
Las vibraciones son demasiado fuertes.	Los tornillos o piezas están flojos.	Apriete todos los tornillos.
	La sierra de inglete no está correctamente montada.	Instale correctamente la sierra de inglete.
	La pieza de trabajo no está correctamente apoyada.	Asegure la pieza de trabajo.

**16 GARANTÍA**

- Este producto está garantizado por un periodo de 36 meses, efectivos desde la fecha de compra por el primer usuario.
- Esta garantía cubre cualquier fallo de material o de producción excluyendo: baterías, cargadores, piezas defectuosas debido al desgaste normal tales como rodamientos, escobillas, cables y enchufes, o accesorios tales como perforadoras, brocas, hojas de sierra, etc.; los daños o defectos causados por uso abusivo, accidentes o alteraciones del producto; ni los costes de transporte.
- Los daños y/o defectos que fueren la consecuencia de un uso indebido tampoco están cubiertos por las disposiciones de esta garantía.
- Igualmente, declinamos toda responsabilidad por lesiones corporales causadas por el uso inadecuado de la herramienta.
- Las reparaciones deben ser efectuadas por un centro autorizado de servicio al cliente para herramientas Powerplus.
- Se puede obtener más información llamando al número de teléfono 00 32 3 292 92 90.
- El cliente correrá siempre con todos los costes de transporte, salvo si se conviene lo contrario por escrito.
- Al mismo tiempo, si el daño del aparato es la consecuencia de una sobrecarga o de un mantenimiento negligente, no se aceptará ninguna reclamación en el marco de la garantía.
- Se excluye definitivamente de la garantía los daños que fueren la consecuencia de una penetración de líquido o de polvo en exceso, los daños intencionales (aposta o por gran negligencia), así como el resultado de un uso inadecuado (utilización para fines para los cuales no está adaptado), incompetente (por ejemplo, incumpliendo las instrucciones contenidas en este manual), de un ensamblaje realizado por una persona sin experiencia, de rayos, de una tensión incorrecta de la red. Esta lista no es completa.
- La aceptación de reclamaciones en el marco de la garantía nunca puede conducir a la prolongación del periodo de validez de ésta ni al inicio de un nuevo periodo de garantía, en caso de reemplazo del aparato.
- Los aparatos o piezas reemplazadas en el marco de la garantía serán, por lo tanto, propiedad de Varo NV.
- Nos reservamos el derecho de rechazar toda reclamación en la que no se pueda verificar la fecha de compra o que no se pueda demostrar un correcto mantenimiento (limpieza frecuente de las rejillas de ventilación e intervención regular de servicio en las escobillas, etc.).
- Debe conservar el recibo de compra como prueba de la fecha de compra.
- Debe devolver al vendedor la máquina no desmontada, en un estado de limpieza aceptable, en su maleta original (en caso de que se hubiere entregado la máquina en un maleta), acompañada de su recibo de compra.

**17 MEDIO AMBIENTE**

Si al cabo de un largo periodo de utilización debiere cambiar la máquina, no la deseche entre los residuos domésticos. Deshágase de ella de una forma que fuere compatible con la protección del medio ambiente.

No se pueden tratar los desechos producidos por las máquinas eléctricas como desechos domésticos. Se les debe reciclar allí donde existan instalaciones apropiadas. Consulte el organismo local o el vendedor para obtener información sobre su reciclaje.

**18 DECLARACIÓN DE CONFORMIDAD**



**VARO N.V.** – Joseph Van Instraat 9. BE2500 Lier – Bélgica, declara que:

Tipo de aparato: Sierra de inglete deslizante  
Marca: POWERplus  
Número del producto: POWX075710S

está en conformidad con los requisitos esenciales y otras disposiciones pertinentes de las Directivas europeas aplicables, basados en la aplicación de las normas europeas armonizadas. Cualquier modificación no autorizada de este aparato anula esta declaración.

Directivas europeas (incluyendo, si se aplica, sus respectivas enmiendas hasta la fecha de la firma):

2011/65/EU  
2006/42/EC  
2014/30/EU

Normas europeas armonizadas (incluyendo, si se aplica, sus respectivas hasta la fecha de la firma):

EN62841-1 : 2015  
EN62841-3-9 : 2015  
EN55014-1 : 2017  
EN55014-2 : 2015  
EN IEC61000-3-2 : 2019  
EN IEC61000-3-11 : 2019

Custodio de la documentación técnica: Philippe Vankerkhove, VARO – Vic. Van Rompuy N.V.

El suscrito actúa en nombre del director general de la compañía,

Ludo Mertens  
Asuntos reglamentarios - Director de conformidad  
12/01/2022, Lier - Belgium



<b>1</b>	<b>APPLICAZIONE</b> .....	<b>3</b>
<b>2</b>	<b>DESCRIZIONE (FIGG. A E B)</b> .....	<b>3</b>
<b>3</b>	<b>DISTINTA DEI COMPONENTI</b> .....	<b>3</b>
<b>4</b>	<b>SIMBOLI</b> .....	<b>4</b>
<b>5</b>	<b>NORME GENERALI DI SICUREZZA</b> .....	<b>4</b>
5.1	<i>Luogo di lavoro</i> .....	4
5.2	<i>Sicurezza elettrica</i> .....	4
5.3	<i>Sicurezza delle persone</i> .....	5
5.4	<i>Uso attento e scrupoloso degli elettroutensili</i> .....	5
5.5	<i>Manutenzione</i> .....	6
<b>6</b>	<b>MISURE DI SICUREZZA SUPPLEMENTARI</b> .....	<b>6</b>
<b>7</b>	<b>MISURE DI SICUREZZA SUPPLEMENTARI PER I DISPOSITIVI LASER</b> .....	<b>7</b>
<b>8</b>	<b>ASSEMBLAGGIO</b> .....	<b>8</b>
8.1	<i>Assemblaggio delle barre di supporto laterali</i> .....	8
8.2	<i>Montaggio della morsa</i> .....	8
<b>9</b>	<b>ISTRUZIONI PER L'USO</b> .....	<b>8</b>
9.1	<i>Trasporto della sega</i> .....	8
9.2	<i>Dispositivo di estrazione polvere e trucioli</i> .....	8
9.3	<i>Fissaggio del pezzo da lavorare</i> .....	8
9.4	<i>Angolo a quartabuono orizzontale</i> .....	8
9.5	<i>Regolazione dell'angolo di taglio</i> .....	8
9.6	<i>Angolo acuto verticale</i> .....	9
9.7	<i>Regolazione del fermo del cursore</i> .....	9
9.8	<i>Accensione/spengimento</i> .....	9
9.9	<i>Laser</i> .....	9
9.10	<i>Sacco raccogliipolvere</i> .....	9
9.11	<i>Uso della sega</i> .....	9
9.12	<i>Esecuzione di tagli su pezzi particolari</i> .....	10
9.13	<i>Sostituzione della lama (Fig. 1)</i> .....	10
<b>10</b>	<b>PULIZIA E MANUTENZIONE</b> .....	<b>11</b>

10.1	<i>Pulizia</i> .....	11
10.2	<i>Cavo di collegamento</i> .....	11
11	<b>DATI TECNICI</b> .....	11
12	<b>CAPACITÀ DI TAGLIO</b> .....	11
13	<b>RUMORE</b> .....	11
14	<b>CONSERVAZIONE</b> .....	11
15	<b>ELIMINAZIONE DI ERRORI</b> .....	12
16	<b>GARANZIA</b> .....	12
17	<b>AMBIENTE</b> .....	13
18	<b>DICHIARAZIONE DI CONFORMITÀ</b> .....	13

# SEGA SCORREVOLE PER TAGLI OBLIQUI 1600 W-210 MM POWX075710S

## 1 APPLICAZIONE

Questo apparecchio è previsto come macchina fissa per eseguire tagli retti e obliqui su legno. È possibile tagliare legname morbido e duro oltre a pannelli truciolari e di fibre.

L'uso di questo apparecchio è consentito ai soli adulti.

Non idoneo per l'uso professionale.



**AVVERTENZA!** Per l'incolumità dell'operatore, si consiglia di leggere attentamente il presente manuale prima di utilizzare la macchina. Consegnare l'elettrotensile solo accompagnato da queste istruzioni.

## 2 DESCRIZIONE (FIGG. A e B)

1. Protezione
2. Lama della sega
3. Barra di supporto laterale
4. Spondina
5. Tavolo della sega
6. Leva
7. Inserto tavolo
8. Scala per angolo a quartabuono (orizzontale)
9. Foro di montaggio
10. Dispositivo di bloccaggio della morsa
11. Morsa ad azione rapida
12. Interruttore ON/OFF laser
13. Barra di scorrimento
14. Leva di funzionamento
15. Interruttore on/off
16. Leva di sbloccaggio
17. Dispositivo di innesto
18. Sacco raccogli-polvere
19. Scala angolare
20. Leva di blocco angolo
21. Blocco per barra di scorrimento
22. Viti della barra di supporto laterale
23. Laser
24. Dispositivo di blocco dell'albero
25. Puntatore
26. Vite di bloccaggio M6 del tavolo della sega
27. Bullone di supporto
28. Calibro della profondità di taglio
29. Manopola di bloccaggio spondina regolabile

## 3 DISTINTA DEI COMPONENTI

- Estrarre l'apparecchio dall'imballaggio.
- Rimuovere il resto dell'imballaggio e i componenti di supporto per il trasporto (se presenti)
- Verificare che tutti i pezzi siano presenti.
- Controllare che l'apparecchio, il cavo di alimentazione, la spina e tutti gli accessori non abbiano riportato danni durante il trasporto.
- Se possibile conservare tutto il materiale di imballaggio fino al termine del periodo di garanzia. Successivamente, smaltirlo presso il sistema locale di smaltimento rifiuti.



**AVVERTENZA:** i componenti del materiale di imballaggio non sono giocattoli! I bambini non devono giocare con i sacchetti di plastica! Rischio di soffocamento!

L'imballo contiene:

- |   |                                   |
|---|-----------------------------------|
| 1 sega scorrevole per tagli obliqui           | 1 manuale di istruzioni per l'uso |
| 1 chiave esagonale da 6 mm                    | 2 guide bilaterali                |
| 1 set di morse                                | 1 sacco raccogli-polvere          |
| 1 Vite di bloccaggio M6 del tavolo della sega |                                   |



Se alcuni componenti risultano danneggiati o mancanti, rivolgersi al rivenditore.

#### 4 SIMBOLI

Nel presente manuale e/o sull'apparecchio sono utilizzati i seguenti simboli:

	Indica il rischio di lesioni personali o danni all'utensile.		Indossare protezioni auricolari.
			Indossare protezioni oculari.
	Leggere attentamente il manuale prima dell'uso.		Conforme ai requisiti essenziali delle Direttive Europee.
	Apparecchio classe II - Doppio isolamento - Non è necessaria la messa a terra.		
	Indossare guanti protettivi.		Indossare una maschera in ambienti polverosi.

#### 5 NORME GENERALI DI SICUREZZA



**Leggere tutte le avvertenze di sicurezza e le istruzioni. Il mancato rispetto delle avvertenze e delle istruzioni che seguono può causare scosse elettriche, incendi e/o gravi lesioni. Conservare le presenti avvertenze di sicurezza e istruzioni in modo da poterle consultare in seguito. Il termine "elettroutensile" di seguito utilizzato si riferisce ad elettroutensili alimentati a rete (con cavo) o a batteria (cordless).**

##### 5.1 *Luogo di lavoro*

- Mantenere l'area di lavoro pulita e ben illuminata. Aree di lavoro in disordine e non illuminate possono dare origine a incidenti.
- Non utilizzare l'apparecchio in ambienti a rischio di esplosione nei quali si trovino liquidi, gas o polveri infiammabili. Gli elettroutensili producono scintille che possono incendiare polveri o vapori.
- Durante l'impiego dell'elettroutensile, tenere lontani bambini e i non addetti ai lavori. In caso di distrazione, si potrebbe perdere il controllo dell'apparecchio.

##### 5.2 *Sicurezza elettrica*



**Verificare sempre che i dati riportati sulla targhetta corrispondano a quelli della rete elettrica.**

- La spina dell'apparecchio deve essere adatta alla presa. La spina non può essere modificata in alcun modo. Non utilizzare adattatori insieme ad apparecchi collegati a terra. Spine non modificate e prese di corrente adatte riducono il rischio di scosse elettriche.
- Proteggere l'apparecchio da pioggia e umidità. L'infiltrazione di acqua in un elettroutensile aumenta il rischio di scosse elettriche letali.

- Non danneggiare il cavo. Non utilizzare il cavo per trasportare l'apparecchio, per trascinarlo oppure per estrarre la spina dalla presa. Tenere lontano il cavo da fonti di calore, olio, spigoli aguzzi o parti in movimento dell'apparecchio. I cavi danneggiati o aggrovigliati aumentano il rischio di scosse elettriche letali.
- Se l'elettrotensile viene impiegato all'aperto, utilizzare solo prolunghe adatte a questo scopo. L'impiego di una prolunga adatta per l'uso all'aperto diminuisce il rischio di scosse elettriche letali.
- Se non si può evitare di azionare l'elettrotensile in un luogo umido, utilizzare una rete di alimentazione protetta da dispositivo di corrente residua (RCD). L'uso di un RCD riduce il rischio di scosse elettriche letali.

### **5.3 Sicurezza delle persone**

- Prestare attenzione. Fare molta attenzione a quello che si fa quando si lavora con un elettrotensile. Non utilizzare l'apparecchio quando si è stanchi o sotto gli effetti di droghe, alcool o farmaci. Un momento di distrazione durante l'uso dell'apparecchio può causare gravi lesioni.
- L'utilizzo di occhiali protettivi e di altri dispositivi di protezione individuale quali maschera antipolvere, calzature di sicurezza antiscivolo, elmetto o paraorecchie, a seconda del tipo di impiego dell'elettrotensile, fa diminuire il rischio di lesioni.
- Evitare la messa in funzione accidentale. Accertarsi che l'interruttore si trovi sulla posizione "off" prima di inserire la spina nella presa. Se durante il trasporto dell'apparecchio il dito poggia sull'interruttore, oppure se l'apparecchio viene collegato alla rete già in posizione di innesto, si possono verificare incidenti.
- Prima di avviare l'apparecchio, rimuovere gli utensili di regolazione o la chiave per dadi. Un utensile o una chiave che si trovino in una sezione rotante possono causare lesioni.
- Non sporgersi troppo quando si lavora con l'apparecchio. Trovare una posizione sicura e mantenere sempre l'equilibrio. In questo modo si può controllare l'apparecchio anche in situazioni impreviste.
- Indossare un abbigliamento idoneo. Indossare capi il più possibile aderenti ed evitare di indossare ornamenti o gioielli. Tenere capelli, abbigliamento e guanti lontano dalle sezioni in movimento. Un abbigliamento non aderente, gioielli o capelli lunghi possono restare intrappolati nelle sezioni in movimento.
- Se possono essere montati sistemi di aspirazione e captazione della polvere, assicurarsi che siano collegati e che vengano utilizzati in modo corretto. L'impiego di questi sistemi diminuisce i rischi causati dalla polvere.

### **5.4 Uso attento e scrupoloso degli elettrotensili**

- Non sovraccaricare l'apparecchio. Utilizzare l'elettrotensile idoneo al lavoro da svolgere. Con un elettrotensile adatto si potrà lavorare meglio e in modo più sicuro a seconda del campo di applicazione.
- Non utilizzare mai un elettrotensile il cui interruttore sia difettoso. Un elettrotensile che non si riesca più ad accendere o spegnere è pericoloso e deve essere riparato.
- Estrarre la spina dalla presa prima di effettuare regolazioni sull'apparecchio, sostituire accessori o prima di riporre l'elettrotensile. Queste precauzioni servono a prevenire l'avvio involontario dell'apparecchio.
- Conservare gli elettrotensili fuori dalla portata dei bambini. Non far utilizzare l'apparecchio a persone che non abbiano familiarità oppure che non abbiano letto queste istruzioni. Gli elettrotensili sono attrezzi pericolosi nelle mani di persone inesperte.
- Avere cura dell'apparecchio. Controllare che le parti mobili dell'apparecchio funzionino perfettamente e non si blocchino, che non ci siano pezzi rotti oppure danneggiati in modo tale da pregiudicarne il funzionamento. Far riparare i pezzi danneggiati prima dell'impiego dell'apparecchio. Molti incidenti sono stati causati da elettrotensili sui quali viene eseguita una scarsa manutenzione.

- Conservare gli utensili da taglio affilati e in ordine. Gli utensili da taglio conservati con cura e debitamente affilati si bloccano di meno e si gestiscono meglio.
- Utilizzare l'elettro utensile, gli accessori, gli utensili, ecc. conformemente alle presenti istruzioni e per gli scopi previsti per questo particolare modello. Tenere quindi in considerazione le condizioni di lavoro e il tipo di applicazione. L'impiego di elettro utensili per usi diversi da quelli previsti può condurre a situazioni pericolose.

### 5.5 **Manutenzione**

Far riparare l'apparecchio solo da personale specializzato e che utilizza solo pezzi di ricambio originali. In questo modo viene garantita la sicurezza dell'apparecchio.

## 6 MISURE DI SICUREZZA SUPPLEMENTARI

- Indossare sempre protezioni oculari.
- Non utilizzare l'apparecchio in presenza di liquidi o gas infiammabili.
- **NON** utilizzare MAI l'apparecchio con un disco di taglio applicato (anziché la lama).
- Prima dell'uso, controllare la lama per escludere la presenza di crepe o altri danni. Sostituire immediatamente la lama se incrinata o danneggiata.
- Usare esclusivamente le lame raccomandate dal fabbricante e conformi allo standard EN847-1.
- Utilizzare gli accessori raccomandati in questo manuale.
- Selezionare la lama corretta in base al materiale da tagliare.
- Per ridurre la rumorosità, accertarsi che la lama sia sempre affilata e pulita.
- Usare esclusivamente lame correttamente affilate. Non superare mai la velocità massima indicata sulla lama.
- Prima di installare la lama, pulire l'albero, le flange (soprattutto le superfici di montaggio) e il dado esagonale. Un montaggio errato può provocare vibrazioni/urti o lo slittamento della lama.
- Evitare qualsiasi contatto tra la sega e oggetti metallici quali chiodi e viti. Cercare ed eventualmente rimuovere tutti i chiodi, viti e altri corpi estranei presenti nel pezzo da lavorare prima di iniziare l'operazione.
- Rimuovere chiavi, ritagli di materiale e altri corpi estranei dal piano di taglio prima di attivare l'interruttore.
- **NON** indossare MAI i guanti durante l'uso dell'apparecchio. L'uso dei guanti è consigliato solo durante la sostituzione degli accessori di taglio.
- Mantenere sempre le mani lontane dalla linea di taglio della lama.
- **NON** sostare MAI sulla linea di taglio della lama e non consentire MAI a nessuno di occupare tale posizione.
- Prima di inserire un pezzo da lavorare, lasciare in funzione la sega per qualche istante. Prestare attenzione ad eventuali vibrazioni o colpi della lama, che possono indicare l'errato montaggio o bilanciamento della lama.
- L'apparecchio non deve essere utilizzato per praticare scanalature o cavità.
- Sostituire il piano non appena si usura.
- Non effettuare MAI regolazioni dell'apparecchio mentre questo è in funzione. Rimuovere la spina dalla presa prima di qualsiasi intervento di regolazione.
- Se necessario utilizzare un blocco di spinta. L'uso del blocco di spinta è **OBBLIGATORIO** per il taglio longitudinale di pezzi di piccole dimensioni, in modo da mantenere mani e dita a distanza di sicurezza dalla lama.
- Riporre sempre il blocco di spinta quando non in uso.
- Prestare particolare attenzione alle istruzioni che aiutano a ridurre il rischio di **CONTRACCOLPO**. Il **CONTRACCOLPO** è una reazione improvvisa che si verifica quando la lama è disallineata o resta incastrata o colpisce un corpo estraneo. Il **CONTRACCOLPO** provoca l'espulsione del pezzo da lavorare dall'apparecchio, che retrocede verso l'operatore. Il **CONTRACCOLPO** può provocare gravi lesioni. Per evitare il **CONTRACCOLPO** è necessario mantenere la lama affilata, verificare che la spondina

sia sempre parallela alla lama, mantenere la lama a cuneo e il paralama in buone condizioni e nella corretta posizione, afferrare saldamente il pezzo da lavorare fino a spingerlo completamente oltre la lama e non segare blocchi di legno contorti o obliqui o pezzi privi di margine lineare da far scorrere lungo la spondina in senso longitudinale.

- Non eseguire mai operazioni a mano libera. "A mano libera" significa sostenere o spingere il pezzo da lavorare servendosi delle mani anziché della spondina o del blocco di spinta.
- Non sporgersi MAI accanto o al di sopra della lama. Non sporgersi MAI verso il pezzo da lavorare prima che la lama si sia fermata completamente.
- Non inserire mai il pezzo da lavorare in maniera improvvisa o troppo rapida. I pezzi di materiale duro devono essere inseriti con la massima lentezza possibile. Non piegare o ruotare mai un pezzo da lavorare durante l'inserimento attraverso la sega. Se la lama si inceppa o cessa di ruotare durante l'inserimento del materiale, spegnere immediatamente l'apparecchio. Estrarre la spina dalla presa della corrente. Rimuovere il pezzo che blocca la lama.
- Non tentare MAI di rimuovere trucioli e non toccare mai il paralama mentre la lama è in rotazione.
- Eliminare eventuali nodi dal pezzo da tagliare PRIMA di iniziare l'operazione.
- Non maltrattare il cavo. Non rimuovere la spina dalla presa tirando il cavo. Non esporre il cavo a temperature elevate o al contatto con olio e bordi taglienti.
- Alcuni tipi di polveri prodotte durante il lavoro con la sega possono contenere sostanze chimiche che possono provocare cancro, malformazioni fetali o altri danni genetici. Alcune di queste sostanze sono, per esempio:
  - Piombo contenuto in alcune vernici;
  - Arsenico e cromo presenti nel legname trattato chimicamente.
- I danni alla salute determinati dall'esposizione a queste sostanze varia a seconda della frequenza con cui si svolge questo tipo di lavoro.
- Precauzioni per ridurre l'esposizione a tali sostanze: Lavorare sempre in ambienti adeguatamente ventilati e utilizzando dispositivi di sicurezza certificati come maschere antipolvere specifiche per il filtraggio di polveri sottili.
- Per operazioni di taglio collegare l'apparecchio a sistemi di aspirazione.
- Durante il posizionamento di un pezzo da lavorare o per facilitare l'accesso durante lavori di manutenzione è possibile sollevare il coperchio. Prima di collegare l'apparecchio alla rete di alimentazione accertarsi che il paralama sia stato abbassato e poggi contro il piano di taglio.
- Assicurarsi che l'attrezzatura per fare oscillare il braccio sulle seghe per tagli obliqui sia fissata saldamente.
- Il pavimento attorno all'apparecchio deve essere piano, pulito e libero da elementi sparsi come trucioli e ritagli.

## **7 MISURE DI SICUREZZA SUPPLEMENTARI PER I DISPOSITIVI LASER**



**Avvertenza: il raggio laser può causare gravi lesioni alla vista. Non osservare né fissare direttamente il raggio laser.**

- Durante l'uso, non dirigere il raggio laser sulle persone, né direttamente né indirettamente mediante superfici riflettenti.
- Questo laser è conforme alle unità di classe 2, in osservanza della normativa applicabile. L'unità non contiene componenti che richiedono manutenzione. Non tentare di aprire l'alloggiamento in alcuna circostanza. Se l'unità è danneggiata, rivolgersi ad un centro autorizzato.
- Gli occhiali visori per raggio laser non proteggono dalle radiazioni laser.

**8 ASSEMBLAGGIO**

**Scollegare la spina della corrente prima di effettuare qualsiasi intervento di regolazione o manutenzione.**

Non azionare questo apparecchio prima di averlo completamente assemblato e preparato correttamente per l'uso in base alle istruzioni descritte in questo manuale.

**8.1 Assemblaggio delle barre di supporto laterali**

- Posizionare le due aste di guida nei supporti laterali e fissarli.
- Svitare la vite e posizionare le barre di supporto laterali nei fori di posizionamento.
- Fissare le barre di supporto laterali per mezzo della vite per evitare che fuoriescano dalla posizione.

**8.2 Montaggio della morsa**

La morsa (11) può essere montata sul lato destro o sinistro della spondina. Inserire l'asta della morsa nel foro della spondina e fissare con la vite di bloccaggio.

**9 ISTRUZIONI PER L'USO****9.1 Trasporto della sega**

Per trasportare l'apparecchio servirsi del dispositivo di innesto (17).

Tirare la sega verso il basso e bloccarla nella posizione abbassata tirando il dispositivo di innesto.

**9.2 Dispositivo di estrazione polvere e trucioli**

Per l'estrazione integrata della polvere, collocare il sacco raccogli-polvere (18) al dispositivo di scarico sigaturato.

Per la polvere esterna è possibile utilizzare il tubo di un aspirapolvere.



**Il sacchetto raccogli-polvere consente solo la rimozione parziale della polvere! Esso è progettato per ridurre la quantità di polvere da eliminare.**

**9.3 Fissaggio del pezzo da lavorare**

Accertarsi che il pezzo da lavorare non possa essere scagliato via. La morsa (11) consente di evitare questo rischio.

- Premere il pezzo da lavorare contro la spondina (4) e contro il fermo della morsa.
- Serrare il fermo (11) ruotandolo in senso orario per fissare il pezzo.

**9.4 Angolo a quartabuono orizzontale**

L'angolo a quartabuono orizzontale può essere impostato tra -45° e 45°. La scala graduata orizzontale indica l'impostazione corrente in gradi.

- Per regolare l'angolo a quartabuono, allentare l'impugnatura di bloccaggio della base girevole (26) ruotandola in senso antiorario e sollevare la leva di regolazione (6).
- Quindi ruotare la tavoletta per quartabuono sulla posizione desiderata.
- La tavoletta per quartabuono emette un clic sulle posizioni di 0°, 15°, 22,5°, 31,6° e 45° per l'impostazione degli angoli comuni.

**9.5 Regolazione dell'angolo di taglio**

- Posizionare la sega nella posizione inferiore e bloccarla per mezzo dell'apposito fermo.
- Trattenere la squadra di prova (90°) contro la guida e la lama. Quest'ultima deve essere completamente a contatto con la squadra. In caso contrario, è possibile regolare l'angolo allentando il controdado e regolando per mezzo dei bulloni di regolazione fino ad ottenere un angolo di 90° tra la lama e la tavoletta girevole.



- Per eseguire questo passaggio, utilizzare la chiave in dotazione per allentare le viti. Non dimenticare di serrare nuovamente le viti in seguito.

### 9.6 Angolo acuto verticale

L'angolo acuto verticale può essere impostato tra 0° e 45°. La scala graduata verticale indica l'impostazione corrente in gradi.

- Se stretta, allentare la leva di bloccaggio (20).
- Usando la maniglia inclinare la leva di funzionamento fino a raggiungere l'angolazione desiderata.
- Serrare la leva di bloccaggio (20).
- Posizionare un goniometro al lato della lama e del tavolo, se l'angolo non presenta una smussatura di 45°. Regolare l'altezza della vite di regolazione fino a quando la smussatura presenti l'angolo corretto. Infine serrare il dado e controllare nuovamente l'angolo.

### 9.7 Regolazione del fermo del cursore

- Per sbloccare e bloccare la barra di scorrimento (13), ruotare la relativa manopola (21) rispettivamente in senso antiorario o orario

Per pezzi lunghi, è opportuno utilizzare il cursore; a questo scopo allentare la manopola di bloccaggio.

- Eseguire il taglio.
- Spegner l'apparecchio.
- Attendere che la lama (2) si fermi completamente, quindi rimuovere il pezzo lavorato.

### 9.8 Accensione/spengimento



**Per una maggiore sicurezza, accendere e spegnere l'apparecchio utilizzando entrambe le mani.**

- Collegare l'apparecchio alla rete di alimentazione.
- Sbloccare il pulsante di arresto di sicurezza e premere l'interruttore on/off (10) nella direzione dell'impugnatura. La lama della sega ruota fintanto che l'interruttore viene mantenuto inserito.
- Per spegnere l'apparecchio è necessario rilasciare l'interruttore on/off (15).

### 9.9 Laser

- È possibile accendere e spegnere il laser per mezzo dell'interruttore ON/OFF (12).
- Il laser (23) dirige un raggio sul pezzo da lavorare.
- La funzione laser permette di eseguire tagli estremamente precisi.

### 9.10 Sacco raccogli-polvere

Per collegare il sacco raccogli-polvere (18), applicarlo sull'adattatore dell'aspirapolvere. Quando il sacco raccogli-polvere è metà pieno, rimuoverlo dall'apparecchio e vuotarlo.

### 9.11 Uso della sega



**Accertarsi che la lama non si inceppi durante l'uso. In caso contrario il motore subirebbe danni per surriscaldamento. In caso di inceppamento della lama, rilasciare immediatamente l'interruttore per evitare danni al motore.**

- Fissare saldamente il pezzo da lavorare.
- Impostare l'angolo a quartabuono orizzontale o l'angolo acuto verticale desiderato.
- Accendere l'apparecchio.

- Spostare lentamente la leva dell'apparecchio (14) verso il basso. Prima però è necessario spingere l'interruttore di sicurezza (16).
- Eseguire il taglio.
- Spegnerne l'apparecchio.
- Attendere che la lama (2) si fermi completamente, quindi rimuovere il pezzo lavorato.

### **9.12 Esecuzione di tagli su pezzi particolari**

In caso di pezzi ricurvi o sferici, è necessario fissarli saldamente per evitare che si spostino. Eliminare eventuali spazi tra il pezzo da lavorare e la spondina (4) o la tavoletta della sega (5).

### **9.13 Sostituzione della lama (Fig. 1)**



**Scollegare l'apparecchio dalla presa della corrente prima di qualsiasi intervento sulla lama.**

**Attendere qualche istante prima di toccare la lama. Essa può diventare estremamente calda.**

**I denti della lama sono molto affilati.**

- Premere la leva di rilascio del paralama (16) quindi ruotare il paralama inferiore retrattile (1) verso l'alto per esporre la vite.
- Allentare la vite sulla piastra di montaggio della protezione per mezzo del multiutensile in dotazione.
- Far scorrere la piastra di montaggio della protezione verso l'alto per esporre la lama della sega (2). Il paralama inferiore retrattile (1) viene trattenuto dal paralama.
- Premere a fondo il dispositivo di blocco dell'albero (24) e tenerlo in posizione.
- Ruotare leggermente la vite di fissaggio per mezzo del multiutensile in dotazione fino al bloccaggio dell'albero.
- Allentare la vite di bloccaggio in senso orario e rimuoverlo insieme con la flangia esterna e la lama (2). Non rimuovere la flangia interna dall'albero.
- Inserire una nuova lama sull'albero e assicurarsi che il foro della lama sia corretto per la flangia interna. Assicurarsi che il senso di rotazione indicato sulla lama sia lo stesso indicato sul paralama fisso superiore.
- Fissare la lama (2) con la flangia esterna e la vite di bloccaggio. Serrare la vite di bloccaggio ruotandola in senso antiorario con l'utensile in dotazione.
- Ruotare manualmente la lama per verificare che non vi siano intoppi. Non dovrebbe vibrare.
- Fissare la piastra di montaggio del paralama e abbassare il paralama retrattile (1) nella sequenza inversa rispetto a quella sopra descritta.



**Quando si sostituisce la lama della sega, è possibile stringere la barra di scorrimento con la manopola di bloccaggio (21).**

**10 PULIZIA E MANUTENZIONE**

Prima di eseguire qualsiasi intervento sull'apparecchio staccare la spina.

**10.1 Pulizia**

- Pulire regolarmente la scocca dell'apparecchio con un panno morbido, di preferenza dopo ogni uso.
- Se la sporcizia non viene via usare un panno morbido inumidito con acqua saponata.
- Non usare mai solventi come petrolio, alcol, ammoniacca, ecc. Questi solventi possono danneggiare le parti di plastica.



Evitare assolutamente le infiltrazioni d'acqua all'interno dell'apparecchio!

**10.2 Cavo di collegamento**

Sostituire il cavo di collegamento (o la spina di alimentazione) se danneggiati. La sostituzione del cavo di collegamento deve essere eseguita da un tecnico qualificato (elettricista qualificato).

**11 DATI TECNICI**

Tensione nominale	220-240 V ~ 50 Hz
Potenza nominale	1600 W (S6 25%)
Velocità in assenza di carico	5000 min-1
Classe di protezione	II
Misura della lama	210 mm x 30 mm x 2,6 mm

**12 CAPACITÀ DI TAGLIO**

Angolo della tavoletta	Angolo di inclinazione della testa	Altezza x larghezza (mm)
90°	90°	70 x 305 mm
45°	90°	70 x 210 mm
90°	45°	35 x 305 mm
45°	45°	35 x 210 mm

**13 RUMORE**

Valori di emissione di rumore misurati in conformità allo standard applicabile. (K=3)

Livello di pressione acustica LpA	97 dB(A)
Livello di potenza acustica LwA	108 dB(A)



**ATTENZIONE!** Indossare protezioni acustiche se la pressione acustica supera 85 dB(A).

**14 CONSERVAZIONE**

- Pulire con cura tutto l'apparecchio e i suoi accessori.
- Riporre l'apparecchio in posizione stabile e sicura, in un luogo fresco e asciutto fuori dalla portata dei bambini, evitando temperature eccessivamente alte o basse.
- Proteggerlo dall'esposizione diretta alla luce del sole. Se possibile conservarlo in un luogo buio.
- Non riporlo in sacchi di plastica per evitare accumuli di umidità.

**15 ELIMINAZIONE DI ERRORI**

PROBLEMA	CAUSA	AZIONE
Il motore non parte	L'elettricità non alimenta l'apparecchio	Controllare la rete e il cavo di alimentazione.
	Il motore è sovraccarico o surriscaldato	Lasciare funzionare a vuoto l'apparecchio per circa 2 minuti in modo da farlo raffreddare.
L'apparecchio vibra in maniera eccessiva	Le viti o qualche componente si sono allentati.	Serrare tutte le viti.
	La sega non è montata correttamente.	Montare correttamente l'apparecchio.
	Il pezzo da lavorare non è supportato correttamente.	Fissare il pezzo da lavorare.

**16 GARANZIA**

- Questo prodotto è garantito per un periodo di 36 mesi a decorrere dalla data dell'acquisto da parte del primo utilizzatore.
- La presente garanzia copre tutti i difetti di materiali o produzione, esclusi: batterie, caricabatterie, parti difettose soggette a normale usura quali cuscinetti, spazzole, cavi e spine o accessori quali trapani, punte di trapano, lame di seghe, ecc.; danni o difetti derivanti da incuria, incidenti o alterazioni; sono altresì esclusi i costi di trasporto.
- Sono esclusi dalle clausole della garanzia danni e/o difetti conseguenti all'uso non conforme.
- Si declina ogni responsabilità per eventuali lesioni provocate dall'uso non conforme dell'apparecchio.
- Le riparazioni devono essere affidate esclusivamente a un centro di assistenza ai clienti autorizzato da Powerplus tools.
- Per ulteriori informazioni, telefonare al numero 00 32 3 292 92 90.
- Tutti i costi di trasporto sono a carico del cliente, salvo accordi diversi in forma scritta.
- Non sono inoltre consentiti reclami sulla garanzia qualora il danno al dispositivo sia dovuto alle conseguenze di una manutenzione inadeguata o di un sovraccarico.
- Sono inderogabilmente esclusi dalla garanzia i danni derivati da infiltrazione di liquidi, penetrazione di polvere, danni intenzionali (perpetrati deliberatamente o dovuti a negligenza evidente), uso improprio (scopi per i quali il dispositivo non è idoneo), uso non competente (cioè senza rispettare le istruzioni fornite nel manuale), assemblaggio da parte di personale inesperto, fulmini, tensione di rete errata. Questa clausola non è restrittiva.
- L'accettazione dei reclami in base al regolamento di questa garanzia non comporta in nessun caso la proroga del periodo di validità della stessa né l'inizio di un nuovo periodo di garanzia in caso di sostituzione del dispositivo.
- I dispositivi o i componenti sostituiti nel periodo della garanzia sono pertanto di proprietà di Varo NV.
- Ci riserviamo il diritto di respingere i reclami nei casi in cui non sia possibile verificare l'acquisto o quando sia evidente che il prodotto non è stato sottoposto a una corretta manutenzione. (Pulizia delle aperture di ventilazione, regolare assistenza per le spazzole al carbonio, ecc.).
- Conservare lo scontrino come prova della data d'acquisto.
- L'apparecchio non smontato deve essere restituito al rivenditore in condizioni di pulizia accettabili, nella custodia preformata originale (se applicabile), accompagnato dalla prova d'acquisto.

**17 AMBIENTE**

Ove la macchina, in seguito ad uso prolungato, dovesse essere sostituita, non gettarla tra i rifiuti domestici ma smaltirla in modo rispettoso per l'ambiente.

I componenti di scarto degli apparecchi elettrici non devono essere smaltiti con i normali rifiuti domestici. Provvedere al riciclaggio laddove siano disponibili impianti adeguati. Consultare l'ente locale o il rivenditore per suggerimenti relativi al riciclaggio.

**18 DICHIARAZIONE DI CONFORMITÀ****VARO**

Con la presente, **VARO N.V.** – Joseph Van Instraat 9 – B2500 Lier, Belgio, dichiara che

Descrizione dell'apparecchio:	Sega scorrevole per tagli obliqui
Marchio:	POWERplus
Numero articolo:	POWX075710S

è conforme ai requisiti essenziali e alle altre disposizioni pertinenti stabilite dalle Direttive Europee in base all'applicazione delle norme europee armonizzate. Qualsiasi modifica effettuata sul prodotto rende nulla questa dichiarazione.

Direttive europee (inclusi eventuali emendamenti fino alla data della firma):

2011/65/UE  
2006/42/CE  
2014/30/UE

Norme europee armonizzate (inclusi eventuali emendamenti fino alla data della firma):

EN62841-1 : 2015  
EN62841-3-9 : 2015  
EN55014-1 : 2017  
EN55014-2 : 2015  
EN IEC61000-3-2 : 2019  
EN IEC61000-3-11 : 2019

Depositario della documentazione tecnica: Philippe Vankerkhove, VARO – Vic. Van Rompuy N.V.

Il sottoscritto agisce in nome e per conto del CEO della società,

Ludo Mertens  
Regulatory Affairs – Compliance Manager  
12/01/2022, Lier - Belgium

<b>1</b>	<b>APLICAÇÃO</b> .....	<b>3</b>
<b>2</b>	<b>DESCRIÇÃO (FIG. A &amp; B)</b> .....	<b>3</b>
<b>3</b>	<b>LISTA DE CONTEÚDO DA EMBALAGEM</b> .....	<b>3</b>
<b>4</b>	<b>SÍMBOLOS</b> .....	<b>4</b>
<b>5</b>	<b>PROCEDIMENTOS GERAIS DE SEGURANÇA</b> .....	<b>4</b>
5.1	<i>Área de trabalho</i> .....	4
5.2	<i>Segurança elétrica</i> .....	4
5.3	<i>Segurança pessoal</i> .....	5
5.4	<i>Manuseamento e emprego de ferramentas elétricas com precaução</i> .....	5
5.5	<i>Assistência técnica</i> .....	6
<b>6</b>	<b>INSTRUÇÕES DE SEGURANÇA ADICIONAIS</b> .....	<b>6</b>
<b>7</b>	<b>INSTRUÇÕES DE SEGURANÇA ADICIONAIS PARA LASERS</b> ...	<b>7</b>
<b>8</b>	<b>MONTAGEM</b> .....	<b>8</b>
8.1	<i>Instalar as barras de apoio laterais</i> .....	8
8.2	<i>Montar o grampo</i> .....	8
<b>9</b>	<b>INSTRUÇÕES DE FUNCIONAMENTO</b> .....	<b>8</b>
9.1	<i>Transportar a serra transversal</i> .....	8
9.2	<i>Extração de poeiras e lascas</i> .....	8
9.3	<i>Fixar a peça de trabalho</i> .....	8
9.4	<i>Corte em ângulo horizontal</i> .....	8
9.5	<i>Ajustar o ângulo de corte</i> .....	9
9.6	<i>Ângulo de abertura vertical</i> .....	9
9.7	<i>Ajuste do bloqueio do dispositivo de deslize</i> .....	9
9.8	<i>Ligar / desligar</i> .....	9
9.9	<i>Laser</i> .....	9
9.10	<i>Saco de pó</i> .....	9
9.11	<i>Serrar</i> .....	10
9.12	<i>Serrar peças de trabalho especiais</i> .....	10
9.13	<i>Substituir a lâmina de serra (Fig. 1)</i> .....	10
<b>10</b>	<b>LIMPEZA E MANUTENÇÃO</b> .....	<b>11</b>
10.1	<i>Limpeza</i> .....	11

10.2	<i>Cabo de Ligação</i> .....	11
11	<b>ESPECIFICAÇÕES TÉCNICAS</b> .....	11
12	<b>CAPACIDADE DE CORTE</b> .....	11
13	<b>RUÍDO</b> .....	11
14	<b>ARMAZENAMENTO</b> .....	11
15	<b>ELIMINAÇÃO DE PROBLEMAS</b> .....	12
16	<b>GARANTIA</b> .....	12
17	<b>MEIO-AMBIENTE</b> .....	13
18	<b>DECLARAÇÃO DE CONFORMIDADE</b> .....	13

# SERRA MÓVEL DE CORTE TRANSVERSAL

## 1600 W-210 MM

### POWX075710S

## 1 APLICAÇÃO

Esta ferramenta elétrica está concebida para utilização fixa na realização de cortes a direito ou transversais em madeira. Pode serrar madeira dura ou suave tal como placas de fibra e cartão.

Apenas adultos podem operar esta ferramenta.

Não adequado para uso profissional.



**AVISO! Antes de utilizar a máquina, leia atentamente este manual para garantir a sua própria segurança. Ceda apenas a sua ferramenta elétrica juntamente com este manual de instruções.**

## 2 DESCRIÇÃO (FIG. A & B)

- |  |  |
|--|--|
| 1. Guarda protetora                                  | 16. Alavanca de liberação                    |
| 2. Lâmina de serra                                   | 17. Pino de retenção                         |
| 3. Barra de apoio lateral                            | 18. Saco de pó                               |
| 4. Barreira  | 19. Escala de ângulo                         |
| 5. Mesa de serra                                     | 20. Alavanca de bloqueio de ângulo           |
| 6. Alavanca  | 21. Bloqueio da barra de apoio lateral       |
| 7. Segmento da mesa                                  | 22. Parafusos de aros de extensão            |
| 8. Escala para corte em ângulo (horizontal)          | 23. Laser                                    |
| 9. Orifício de montagem                              | 24. Bloqueio do eixo                         |
| 10. Bloqueio para dispositivo de fixação             | 25. Apontador                                |
| 11. braçadeira                                       | 26. Parafuso de desbloqueio da mesa da serra |
| 12. Laser do interruptor Ligado (On)/Desligado (Off) | 27. Parafuso de suporte                      |
| 13. Barra móvel                                      | 28. Manómetro da profundidade de corte       |
| 14. Pega operacional                                 | 29. Botão de bloqueio da vedação ajustável   |
| 15. Interruptor de alimentação                       |  |

## 3 LISTA DE CONTEÚDO DA EMBALAGEM

- Retire todo o material da embalagem.
- Retire os suportes de embalagem e transporte ainda existentes (se houver).
- Verifique a existência de todo o conteúdo da embalagem.
- Verifique possíveis danos de transporte na ferramenta, no cabo de alimentação, na ficha elétrica e em todos os acessórios.
- Se possível, guarde a embalagem até ao fim do período de garantia. Elimine-a depois através do seu sistema de recolha de resíduos local.



**AVISO! Os materiais de embalagem não são brinquedos! As crianças não devem brincar com sacos de plástico! Perigo de asfixia!**

Nesta embalagem pode encontrar:

- 1 serra de corte transversal
- 1 chave sextavada de 6 mm
- 1 conjunto de grampos

- 1 Parafuso de desbloqueio da mesa da serra
- 1 manual de instruções
- 2 guias laterais



1 saco para poeiras



Caso haja partes em falta ou danificadas, por favor, contacte o seu comerciante.

#### 4 SÍMBOLOS

Neste manual e/ou na máquina são utilizados os seguintes símbolos:

	Indica o risco de ferimentos ou de danos na ferramenta.	 	Utilize proteção auricular. Utilize proteção visual.
	Leia cuidadosamente as instruções.		Em conformidade os requerimentos essenciais aplicáveis da(s) diretiva(s) europeia(s).
	Máquina classe II – Isolamento duplo – Não necessita de tomada com terra.		
	Use luvas de proteção.		Use uma máscara contra o pó quando houver formação de pó.

#### 5 PROCEDIMENTOS GERAIS DE SEGURANÇA



Leia todos os avisos de segurança e todas as instruções. O não-cumprimento dos avisos e instruções podem provocar choque elétrico, incêndio e/ou ferimentos graves. Guarde todos os avisos e instruções para referência futura. O conceito utilizado a seguir de „Ferramenta elétrica” refere-se a ferramentas elétricas com cabo de alimentação (cabo elétrico) ou alimentação por bateria (sem cabo elétrico).

##### 5.1 Área de trabalho

- Mantenha a sua área de trabalho limpa e arrumada. A desordem e áreas de trabalho com pouca iluminação podem desencadear acidentes.
- Não trabalhe com o aparelho em ambientes com risco de explosão, onde se encontrem líquidos, gases ou poeiras inflamáveis. As ferramentas elétricas produzem faíscas, as quais podem inflamar as poeiras ou vapores.
- Mantenha as crianças e outras pessoas afastadas durante a utilização da ferramenta elétrica. Em caso de distração, pode perder o controlo sobre o aparelho.

##### 5.2 Segurança elétrica



**Certifique-se sempre que a tensão de alimentação corresponde à voltagem especificada na placa de características.**

- A ficha de ligação do aparelho tem que encaixar corretamente na tomada. A ficha não pode de forma alguma ser modificada. Não utilize nenhum adaptador juntamente com

aparelhos ligados à terra. As fichas intactas e tomadas adequadas diminuem o risco de choque elétrico.

- Mantenha o aparelho afastado de chuva ou humidade. A entrada de água num aparelho elétrico aumenta o risco de choque elétrico.
- Não danifique o cabo. Não utilize o cabo elétrico para segurar ou pendurar o aparelho ou para puxar a ficha da tomada. Mantenha o cabo elétrico afastado do calor, óleo, arestas afiadas ou de peças de aparelhos em movimento. Os cabos elétricos danificados ou dobrados aumentam o risco de choque elétrico.
- Se trabalhar com uma ferramenta elétrica ao ar livre, utilize apenas extensões que sejam também indicadas para uso no exterior. A utilização de uma extensão apropriada para uso no exterior diminui o risco de choque elétrico.
- Caso não seja possível evitar operar a ferramenta elétrica num local húmido, use um dispositivo contra corrente residual (RCD). O uso de um RCD reduz o risco de choque elétrico.

### **5.3 Segurança pessoal**

- Esteja atento. Esteja concentrado e seja sensato ao trabalhar com uma ferramenta elétrica. Não utilize o aparelho se estiver cansado ou sob a influência de estupefacientes, álcool ou medicamentos. Um momento de distração durante a utilização do aparelho pode provocar ferimentos graves.
- Use equipamento de proteção individual e use sempre óculos de proteção. O uso de equipamento de proteção individual, assim como máscaras anti-poeiras, calçado de segurança antiderrapante, capacete de segurança ou proteção auricular, conforme o tipo e aplicação da ferramenta elétrica, diminui o risco de ferimentos.
- Evite uma entrada em funcionamento acidental. Certifique-se de que o interruptor se encontra na posição "OFF (0)" (desligado), antes de inserir a ficha na tomada. Se tiver o dedo no interruptor ao segurar o aparelho ou ligar o aparelho à corrente elétrica com o interruptor ativado, podem resultar acidentes.
- Retire ferramentas de ajuste ou chaves de parafusos, antes de ligar o aparelho. Uma ferramenta ou chave que se encontre numa peça giratória do aparelho pode provocar ferimentos.
- Não se sobreponha demasiado. Tenha atenção a uma postura correta e mantenha sempre o equilíbrio. Desta forma, poderá controlar melhor o aparelho em situações inesperadas.
- Use vestuário apropriado. Não use roupas largas nem jóias. Mantenha o cabelo, roupa e luvas a trabalhar afastados de peças em movimento. As roupas soltas, jóias ou cabelos compridos soltos podem ser apanhados pelas peças em movimento.
- Se puderem ser montados dispositivos de aspiração e absorção de poeiras, certifique-se de que os mesmos estão ligados e são utilizados corretamente. A utilização destes dispositivos diminui os riscos associados a poeiras.

### **5.4 Manuseamento e emprego de ferramentas elétricas com precaução**

- Não sobrecarregue o aparelho. Utilize a ferramenta elétrica indicada para o seu trabalho. Com a ferramenta elétrica adequada, trabalha melhor e de forma mais segura nas áreas a trabalhar indicadas.
- Não utilize uma ferramenta elétrica com o interruptor danificado. Uma ferramenta elétrica que não possa ser mais ligada ou desligada é perigosa e tem de ser reparada.
- Retire a ficha da tomada antes de proceder a ajustes no aparelho, substituir acessórios ou arrumar o aparelho. Esta medida de precaução impede o arranque acidental do aparelho.
- Guarde as ferramentas elétricas não utilizadas fora do alcance das crianças. Não permita que outras pessoas façam uso do aparelho, se não estiverem familiarizadas com o mesmo ou não tiverem lido estas instruções. As ferramentas elétricas são perigosas, se forem utilizadas por pessoas inexperientes.

- Faça a manutenção do aparelho com cuidado. Inspeccione se as peças móveis do aparelho funcionam corretamente e não bloqueiam, se as peças estão partidas ou danificadas de forma a comprometer o funcionamento do aparelho. Mandar reparar as peças danificadas antes da utilização do aparelho. Muitos acidentes têm a sua origem na manutenção incorreta das ferramentas elétricas.
- Mantenha as ferramentas de corte afiadas e limpas. As ferramentas de corte com extremidades de corte afiadas, com uma manutenção correta, bloqueiam menos e são mais fáceis de manusear.
- Utilize a ferramenta elétrica, acessórios, ferramentas normalizadas, etc. de acordo com estas instruções para este tipo especial de aparelho. Tenha também em atenção as condições a trabalhar e a tarefa a executar. O emprego das ferramentas elétricas para aplicações diferentes das estipuladas pode desencadear situações de perigo.

### **5.5 Assistência técnica**

Mandar reparar o seu aparelho apenas por técnicos qualificados e apenas com peças de substituição originais. Desta forma, é assegurado que a segurança do aparelho se mantém.

## **6 INSTRUÇÕES DE SEGURANÇA ADICIONAIS**

- Utilize sempre óculos de proteção.
- Não utilize a máquina perto de líquidos ou gases inflamáveis.
- NUNCA utilize a máquina com um disco de corte (e não um disco de serrar) montado.
- Antes de qualquer uso controle regularmente a lâmina antes da utilização para detetar qualquer fissura ou dano. Substitua imediatamente uma lâmina danificada ou com fissuras.
- Utilize apenas lâminas da serra recomendadas pelo fabricante e que cumprem a norma EN847-1.
- Utilize sempre acessórios recomendados neste manual.
- Selecione a lâmina da serra correta para o material a ser serrado.
- Assegure-se sempre que a lâmina é afiada e em boas condições para diminuir o ruído produzido.
- Utilize lâminas da serra corretamente afiadas. Respeite a velocidade máxima indicada na lâmina da serra.
- Limpe o eixo, os flanges (principalmente as superfícies de montagem) e a porca sextavada antes de montar a lâmina da serra. Uma montagem incorreta pode causar vibrações/oscilações ou até à abrasão total da lâmina da serra.
- Não deve serrar objetos de metal como pregos e parafusos. Antes de iniciar os trabalhos deve remover todos os pregos, parafusos ou outros objetos estranhos da peça a trabalhar.
- Remova chaves, peças cortadas etc. da mesa antes de ligar o interruptor.
- NUNCA deve utilizar luvas durante o trabalho (apenas durante a substituição das ferramentas de corte pode utilizar luvas).
- Mantenha as suas mãos longe da linha de corte da lâmina da serra.
- NUNCA permaneça ou deixe permanecer uma pessoa na linha de corte da lâmina da serra.
- Deixe a serra girar um pouco antes de entrar em contacto com a peça a trabalhar. Observe qualquer vibração ou oscilação da lâmina da serra que pode indicar uma montagem incorreta ou um desequilíbrio da lâmina.
- Não deve utilizar a máquina para fazer fendas ou ranhuras.
- Substitua a peça intercalada gasta da mesa.
- NUNCA faça ajustes com a máquina a trabalhar. Retire a ficha da tomada antes de realizar qualquer ajuste.
- Utilize um bloco de madeira de impulso sempre que seja necessário. DEVE utilizar um bloco de madeira de impulso para fazer cortes longitudinais em peças a trabalhar

estreitas. Deste modo, pode manter as suas mãos e os seus dedos longe da lâmina da serra.

- Guarde sempre o bloco de madeira de impulso não utilizado.
- Tenha em especial atenção as instruções sobre como evitar os perigos de CONTRAGOLPES. Um CONTRAGOLPE é uma reação instantânea devido ao entalhamento, à deformação ou ao mau alinhamento da lâmina da serra. Um CONTRAGOLPE causa um impacto para trás da peça a trabalhar, em direção do operador. UM CONTRAGOLPE PODE CAUSAR FERIMENTOS GRAVES. Evite CONTRAGOLPES mantendo a lâmina afiada, as guias longitudinais em paralelo com a lâmina da serra, a lâmina separadora e a cobertura da serra no seu lugar e em boas condições, mas também não largando a peça a trabalhar antes de ter passado completamente a lâmina de serra e não serrando objetos torcidos ou desviados com cortes longitudinais ou objetos sem canto linear que pode mover-se ao passar na guia longitudinal.
- Não realize trabalhos com a mão livre. Com a mão livre significa que está a utilizar as suas mãos para apoiar ou guiar a peça a trabalhar em vez de utilizar a guia longitudinal ou a mandíbula de meia-esquadria.
- NUNCA se desdobre por cima ou em redor da lâmina da serra. NUNCA tente de apanhar uma peça a trabalhar com a lâmina da serra ainda em movimento.
- Evite um contacto repentino e rápido da peça a trabalhar. Realize os cortes em peças a trabalhar o mais lentamente possível. Não dobre ou vire uma peça a trabalhar enquanto esteja a serrá-la. Se a lâmina de serra fique entalada ou apertada durante o trabalho, desligue imediatamente a máquina. Retire a ficha da tomada. Resolve o bloqueio.
- NUNCA remova peças cortadas e não entre em contacto com a cobertura da serra com a lâmina em movimento.
- ANTES de começar a serrar, retire todos os nós soltos batendo contra a peça a trabalhar.
- Trate o cabo elétrico corretamente. Nunca puxe no cabo elétrico para tirar a ficha da tomada. Mantenha o cabo elétrico longe de fontes de calor, óleo, água e arestas afiadas.
- Alguns tipos de poeira criada durante o trabalho contêm substâncias químicas que podem causar cancro, malformações congénitas ou outros problemas hereditários. Aqui alguns exemplos destes materiais:
  - chumbo do material pintado com tinta que contém chumbo
  - arsénio e cromo de tipos de madeira tratada com substâncias químicas
  - o perigo destas exposições depende da quantidade dos trabalhos que realizou
- Para reduzir a exposição a estas substâncias químicas: trabalhe num ambiente bem arejado e com equipamento de proteção aprovado, como máscaras faciais especialmente concebidas para filtrar partículas microscópicas.
- Antes de iniciar os trabalhos, ligue a máquina a um sistema de recolha de poeira.
- Pode dobrar a cobertura para cima quando está a posicionar a peça a trabalhar ou para facilitar o acesso durante os trabalhos de manutenção. Antes de ligar a máquina à rede, assegure-se que a cobertura da serra se encontra na posição abaixada e em contacto direto com a mesa da serra.
- Certifique-se de que o equipamento para oscilar o braço nas serras móveis está devidamente preso.
- O chão em torno da máquina tem de ser plano e estar limpo e livre de partículas soltas como lascas e aparas.

## 7 INSTRUÇÕES DE SEGURANÇA ADICIONAIS PARA LASERS



**Advertência! O feixe a laser causa danos graves nos olhos. Nunca olhe ou fique a olhar para o feixe a laser.**

- Durante a utilização, não aponte o feixe a laser para as pessoas, direta ou indiretamente, através de superfícies refletoras.
- Este laser está de acordo com a classe de segundo a norma relevante. A unidade não inclui componentes que requerem manutenção. Não abra a caixa por razão alguma. Caso a unidade esteja danificada, peça a um agente de reparação autorizado para a reparar.
- Os óculos de visualização laser não são óculos de proteção contra radiação laser.

## 8 MONTAGEM



**Remover a ficha da tomada antes de efetuar qualquer ajuste ou intervenção.**

Não opere esta serra de corte transversal até que se encontre totalmente instalada e corretamente preparada para utilização em conformidade com este manual de instruções

### 8.1 Instalar as barras de apoio laterais

- Coloque as duas barras guia nos suportes laterais e prenda-as.
- Solte o parafuso e coloque as barras de apoio laterais nos orifícios de posicionamento.
- Fixe as barras de apoio laterais com o parafuso para evitar que deslizem para fora da posição.

### 8.2 Montar o grampo

O grampo (11) pode ser instalado do lado esquerdo ou direito da vedação guia. Insira a haste do torno no orifício na vedação guia e aperte com parafuso de bloqueio.

## 9 INSTRUÇÕES DE FUNCIONAMENTO

### 9.1 Transportar a serra transversal

Para transportar a ferramenta elétrica, use o pino de retenção (17).

Empurre o braço da serra para baixo e bloqueie-o na posição inferior empurrando para dentro o pino de retenção. Assim, a serra fica bloqueada.

### 9.2 Extração de poeiras e lascas

Para recolher a serradura e a poeira durante o trabalho, deve colocar o saco de poeiras (18) na saída de serradura.

Para poeira externa pode usar uma mangueira de aspirador.



**Um saco para poeiras é apenas para remoção parcial de poeiras! Está concebido para interromper a extração de poeiras.**

### 9.3 Fixar a peça de trabalho.

Certifique-se que a peça de trabalho não pode ser catapultada. A braçadeira (11) é o dispositivo perfeito para evitar isto.

- Empurre a peça de trabalho entre a barreira (4) e o encosto de fixação.
- Aperte braçadeira (11) para fixar a peça de trabalho.

### 9.4 Corte em ângulo horizontal

O corte em ângulo horizontal pode ser ajustado no intervalo de  $-45^\circ$  a  $45^\circ$ . A escala de corte em ângulo horizontal mostra o ajuste atual em graus.

- Para ajustar a serra móvel de corte transversal, solte a pega de bloqueio da mesa giratória (26) no sentido contrário ao dos ponteiros do relógio e levante a alavanca de ajuste (6).
- De seguida, rode a mesa móvel de corte transversal para a posição desejada.

- A mesa móvel de corte transversal inclui paragens de clique positivo em 0°, 15°, 22,5°, 31,6° e 45° para a definição rápida dos ângulos comuns.

### 9.5 *Ajustar o ângulo de corte*

- Coloque a serra na posição inferior e bloqueia-a com o pino de bloqueio.
- Encoste agora um ferro angular (90°) na barra de guia e na lâmina de serra. A última deve estar em contacto total com o ferro angular. Se não, pode ajustar o ângulo ao soltar a contraporca e ajustar com parafusos de ajuste até que o ângulo entre a lâmina e a mesa giratória corresponda a 90°.
- Para isto, desaparafuse os parafusos por meio da chave fornecida. Não se esqueça depois de aparafusá-las novamente

### 9.6 *Ângulo de abertura vertical*

O ângulo de abertura horizontal pode ser ajustado no intervalo de 0° a 45°. A escala do ângulo de abertura vertical mostra o ajuste atual em graus.

- Solte a alavanca de bloqueio (20), se apertado.
- Oscile o braço da ferramenta com o punho para o ângulo pretendido.
- Aperte a alavanca de bloqueio (20).
- Coloque um transferidor ao lado da lâmina de serra e da mesa, caso o ângulo não seja um ângulo de bisel de 45°. Ajuste a altura do parafuso de ajuste até o ângulo de bisel estar correto. Finalmente, aperte a porca e verifique o ângulo uma vez mais.

### 9.7 *Ajuste do bloqueio do dispositivo de deslize*

- Para desbloquear e bloquear o braço guia (13), rode o botão de bloqueio do braço guia (21) no sentido contrário aos ponteiros do relógio ou no sentido dos ponteiros do relógio. Deve utilizar o dispositivo de deslize para peças a trabalhar compridas; para isto, tem de soltar o botão de bloqueio.
- Serra a peça de trabalho.
- Desligue a ferramenta elétrica.
- Aguarde até que a lâmina de serra (2) fique totalmente imobilizada antes de remover a peça de trabalho.

### 9.8 *Ligar / desligar*



**Para a sua segurança use as duas mãos para ligar e desligar a ferramenta elétrica.**

- Ligue a ferramenta elétrica à fonte de alimentação.
- Desbloqueie o botão de bloqueio e pressione o interruptor de ligar/desligar (10) em direção à pega. A lâmina de serra gira enquanto o interruptor estiver acionado.
- Quando quiser desligar a máquina tem de soltar o interruptor ligar/desligar (15).

### 9.9 *Laser*

- Pode LIGAR e DESLIGAR o laser com o interruptor (12).
- O laser (23) direciona um feixe sobre a peça.
- Podem ser efetuados cortes extremamente exatos utilizando a função de laser.

### 9.10 *Saco de pó*

Para instalar o saco de pó (18), encaixe-o no adaptador de extração de pó. Quando o saco de pó estiver meio cheio, remova o saco de pó da ferramenta e esvazie-o.

9.11 **Serrar**

**Certifique-se que a lâmina de serra não bloqueia enquanto serra. Provoca danos e o motor pode queimar. Se existir um bloqueio da lâmina de serra, por favor solte imediatamente o interruptor para evitar danos no motor.**

- Prenda firmemente a peça de trabalho.
- Ajuste o corte em ângulo horizontal pretendido ou o ângulo de abertura vertical.
- Ligue a ferramenta elétrica.
- Mova a pega (14) ligeiramente para baixo. Antes disso é necessário premir o interruptor de segurança (16).
- Serra a peça de trabalho.
- Desligue a ferramenta elétrica.
- Aguarde até que a lâmina de serra (2) fique totalmente imobilizada antes de remover a peça de trabalho.

9.12 **Serrar peças de trabalho especiais**

É necessário fixar as peças de trabalho curvas ou redondas para não deslizar.

Certifique-se que não há folga entre a peça de trabalho e a barreira (4) ou a mesa da serra (5).

9.13 **Substituir a lâmina de serra (Fig. 1)**

**Desligue a ferramenta da ficha antes de operar com a lâmina de serra.**



**Aguarde uns instantes antes de tocar na lâmina de serra. Pode estar muito quente.**

**Os dentes da lâmina de serra são muito afiados.**

- Pressione a alavanca de liberação da proteção da lâmina (16) e, de seguida, rode a proteção da lâmina retrátil inferior (1) para cima para expor o parafuso.
- Solte o parafuso da placa de montagem de proteção com a multiferramenta fornecida.
- Deslize a placa de montagem de proteção para cima para expor a lâmina da serra (2). A proteção da lâmina retrátil inferior (1) será fixada pela proteção da lâmina, a proteção da lâmina retrátil inferior (1) será fixada pela proteção da lâmina.
- Prima completamente o botão de bloqueio do eixo (24) e mantenha-o em posição.
- Rode ligeiramente o parafuso de fixação com a multiferramenta fornecida até o eixo ficar bloqueado.
- Solte o parafuso de fixação no sentido contrário ao dos ponteiros do relógio e remova-o juntamente com a flange exterior e a lâmina de serra (2). Não remova a flange interior do eixo.
- Coloque uma nova lâmina de serra no eixo e certifique-se de que o orifício da lâmina de serra encaixa corretamente na flange interior. Certifique-se de que o sentido da rotação indicado na lâmina de serra é o mesmo que o mostrado na proteção da lâmina fixada acima.
- Fixe a lâmina de serra (2) com a flange exterior e o parafuso de fixação. Aperte o parafuso de fixação no sentido contrário ao dos ponteiros do relógio com a ferramenta fornecida.
- Rode a lâmina de serra manualmente para testar se está a rodar suavemente. Não deve bater.
- Fixe a placa de montagem da proteção e a proteção da lâmina retrátil inferior (1) na ordem inversa, como descrito acima.



Ao substituir a lâmina de serra pode apertar a barra lateral com o botão de bloqueio (21).

## 10 LIMPEZA E MANUTENÇÃO



Antes de levar a cabo intervenções no equipamento, retire a ficha da tomada.

### 10.1 Limpeza

- Limpe regularmente a carcaça da máquina com um pano macio, de preferência após cada utilização.
- Se a sujidade não puder ser eliminada, use um pano macio humedecido com água e sabão.
- Nunca utilize solvente tais como o petróleo, álcool, água amoniacal, etc. Estes solventes poderão danificar as peças de plástico.



**Certifique-se que nenhuma água poderá entrar na ferramenta elétrica!**

### 10.2 Cabo de Ligação

Se o cabo de ligação (ou ficha) estiver danificado, deve ser substituído. A substituição do cabo de ligação apenas deve ser efetuada por pessoal qualificado (eletricista qualificado).

## 11 ESPECIFICAÇÕES TÉCNICAS

Voltagem nominal	220-240 V ~ 50 Hz
Potência nominal	1600 W (S6 25%)
Velocidade em vazio	5000 min-1
Classe de proteção	II
Dimensão da lâmina	210 mm x 30 mm x 2,6 mm

## 12 CAPACIDADE DE CORTE

Ângulo da mesa de trabalho	Ângulo de inclinação da cabeça da serra	Altura x largura (mm)
90°	90°	70 x 305 mm
45° (esquerda)	90°	70 x 210 mm
90°	45°	35 x 305 mm
45° (esquerda)	45°	35 x 210 mm

## 13 RUÍDO

Valores de emissão sonora, medidos em conformidade com a norma relevante. (K=3)

Nível de pressão acústica LpA	97 dB(A)
Nível de potência acústica LwA	108 dB(A)



**ATENÇÃO! Use proteção de ouvidos quando a pressão sonora for superior a 85 dB(A).**

## 14 ARMAZENAMENTO

- Limpe cuidadosamente a máquina e respetivos acessórios na totalidade.



- Armazene-a longe de crianças, numa posição estável e segura, num local fresco e seco, e evite as temperaturas demasiado altas ou demasiado baixas.
- Proteja-a da luz direta. Se possível, mantenha a máquina num local escuro.
- Não a coloque em sacos de nylon, visto que pode incorrer no risco de formação de humidade.

## 15 ELIMINAÇÃO DE PROBLEMAS

PROBLEMA	CAUSA	AÇÃO
O motor não funciona.	Não chega eletricidade à máquina.  O motor está sobrecarregado ou sobreaquecido.	Verifique a fonte de alimentação e a linha elétrica.  Deixe que a máquina opere em ralenti por 2 minutos para arrefecer.
As vibrações são muito fortes.	Os parafusos ou peças estão soltos.  A serra de corte transversal não está corretamente montada.  A peça de trabalho não está apoiada de forma adequada.	Aperte todos os parafusos.  Monte corretamente a serra de corte transversal.  Fixe a peça de trabalho.

## 16 GARANTIA

- Este produto tem uma garantia de um período de 36 meses efetivos, a partir da data de aquisição pelo primeiro utilizador.
- Esta garantia cobre todas as falhas do material ou produção, excluindo: baterias, carregadores, peças com defeito por desgaste de utilização normal, como rolamentos, escovas, cabos e tomadas ou acessórios como brocas, lâminas de serra, etc., danos ou defeitos que sejam resultado de utilização indevida, acidentes ou alterações, nem os custos de transporte.
- Danos e/ou defeitos resultantes de utilização inadequada também não estão cobertos pelas condições de garantia.
- Renunciamos também qualquer responsabilidade por quaisquer ferimentos corporais resultantes de utilização inadequada da ferramenta.
- As reparações apenas devem ser levadas a cabo por um centro de serviço ao cliente autorizado para ferramentas Powerplus.
- A qualquer momento pode obter mais informação através do número 00 32 3 292 92 90.
- Quaisquer custos de transporte devem sempre ser imputados ao cliente, exceto se acordado de outra forma por escrito.
- Ao mesmo tempo, não pode ser entregue qualquer reivindicação de garantia, se o dano do aparelho resulta de uma manutenção negligente ou de uma sobrecarga.
- Uma exclusão definitiva da garantia resulta de danos causados por permeação de líquidos, penetração excessiva de poeira, danificação intencional (deliberadamente ou devido à grave falta de cuidados), uso não apropriado (utilização para fins não adequados para este aparelho), utilização não qualificada (p.ex. não respeitando as instruções dadas neste manual), montagem incorreta, queda de raio, voltagem de rede incorreta. Esta lista não é restritiva.
- Nunca a aceitação de reivindicações de garantia pode levar à prolongamento da garantia ou ao início de um novo período de garantia em caso da substituição do aparelho.
- Por isso, aparelhos ou componentes substituídos sob garantia ficam na posse de Varo NV.

- Nós reservamos o direito de rejeitar qualquer reivindicação onde a aquisição não possa ser verificada ou quando é visível que o produto não foi utilizado corretamente. (Limpeza das ranhuras de ventilação, escovas de carvão utilizadas com regularidade, ...)
- Deverá guardar o seu talão de compra como prova de aquisição do produto.
- A sua ferramenta desmontada deverá ser devolvida ao representante num estado de limpeza aceitável, na sua caixa de transporte original (aplicável às unidades acompanhadas da prova de compra).

## 17 MEIO-AMBIENTE



Se a sua máquina necessitar de ser substituída após uma utilização prolongada, não a coloque no lixo doméstico. Elimine-a de uma forma ecologicamente segura.

O lixo produzido pelas máquinas elétricas não pode ser eliminado com o lixo doméstico normal. Faça a reciclagem onde existam instalações adequadas. Consulte as autoridades locais ou o seu revendedor para conselhos sobre a recolha e a eliminação.

## 18 DECLARAÇÃO DE CONFORMIDADE

**VARO**

**VARO N.V.** – Joseph Van Instraat 9 – BE2500 Lier – Bélgica, declara que,

Designação do aparelho: Serra móvel de corte transversal  
Marca: POWERplus  
Modelo nº: POWX075710S

se encontra em conformidade com os requisitos essenciais e outras provisões relevantes das Diretivas Comunitárias aplicáveis, com base na aplicação das normas Europeias harmonizadas. Qualquer alteração não autorizada do equipamento anula esta declaração.

Diretivas Europeias (incluindo, se aplicável, as respetivas emendas até à data de assinatura):

2011/65/EU  
2006/42/EC  
2014/30/EU

Normas Europeias harmonizadas (incluindo, se aplicável, as respetivas emendas até à data de assinatura):

EN62841-1 : 2015  
EN62841-3-9 : 2015  
EN55014-1 : 2017  
EN55014-2 : 2015  
EN IEC61000-3-2 : 2019  
EN IEC61000-3-11 : 2019

Detentor da Documentação Técnica: Philippe Vankerkhove, VARO – Vic. Van Rompuy N.V.

O signatário atua em nome da administração da empresa,

Ludo Mertens  
Assuntos Regulamentares – Gestor de Conformidade  
12/01/2022, Lier - Belgium

<b>1</b>	<b>BRUKSOMRÅDE</b> .....	<b>3</b>
<b>2</b>	<b>BESKRIVELSE (FIG. A &amp; B)</b> .....	<b>3</b>
<b>3</b>	<b>PAKKENS INNHOLD</b> .....	<b>3</b>
<b>4</b>	<b>SYMBOLFORKLARING</b> .....	<b>4</b>
<b>5</b>	<b>GENERELLE SIKKERHETSADVARSLER</b> .....	<b>4</b>
5.1	<i>Arbeidsplassen</i> .....	4
5.2	<i>Elektrisk sikkerhet</i> .....	4
5.3	<i>Personersikkerhet</i> .....	5
5.4	<i>Vær nøyaktig og omhyggelig når du omgås elektroverktøy</i> .....	5
5.5	<i>Service</i> .....	5
<b>6</b>	<b>YTTERLIGERE SIKKERHETSINSTRUKSJONER</b> .....	<b>5</b>
<b>7</b>	<b>YTTERLIGERE SIKKERHETSINSTRUKSJONER FOR LASERE</b> .	<b>7</b>
<b>8</b>	<b>MONTASJE</b> .....	<b>7</b>
8.1	<i>Montering av sidestøttene</i> .....	7
8.2	<i>Montere tvingen</i> .....	7
<b>9</b>	<b>BRUKSANVISNING</b> .....	<b>7</b>
9.1	<i>Transportere gjæringssagen</i> .....	7
9.2	<i>Støv og flisavsug</i> .....	7
9.3	<i>Feste arbeidsstykket</i> .....	8
9.4	<i>Vannrett gjæringsvinkel</i> .....	8
9.5	<i>Justere kuttevinkel</i> .....	8
9.6	<i>Loddrett fasevinkel</i> .....	8
9.7	<i>Justering av glidestanglås</i> .....	8
9.8	<i>Slå på/av</i> .....	8
9.9	<i>Laser</i> .....	10
9.10	<i>Støvposen</i> .....	10
9.11	<i>Saging</i> .....	10
9.12	<i>Saging av spesielle arbeidsstykker</i> .....	10
9.13	<i>Skifte sagblad (Fig. 1)</i> .....	10
<b>10</b>	<b>RENGJØRING OG VEDLIKEHOLD</b> .....	<b>11</b>
10.1	<i>Rengjøring</i> .....	11

10.2	Strømledning.....	11
11	TEKNISKE DATA.....	11
12	SAGEKAPASITET .....	11
13	STØY .....	11
14	OPPBEVARING .....	12
15	FEILSØKING .....	12
16	GARANTI.....	12
17	MILJØ .....	13
18	SAMSVARERKLÆRING.....	13

# GJÆRINGSSAG MED GLIDER 1600 W-210 MM POWX075710S

## 1 BRUKSOMRÅDE

Dette elektroverktøyet er en stasjonær maskin til rett- og tverrsaging i tre. Du kan sage hardt og mykt tre, og også sponplater og fiberplater. Verktøyet må kun brukes av voksne. Egner seg ikke til profesjonelt bruk.



**ADVARSEL! Les og forstå denne brukerhåndboken før verktøyet tas i bruk, og ta vare på håndboken for fremtidig referanse. Hvis verktøyet leveres videre til en tredjeperson må også håndboken følge med.**

## 2 BESKRIVELSE (FIG. A & B)

- |  |                                       |
|--|---------------------------------------|
| 1. Vern                                | 16. Utløser                           |
| 2. Sagblad                             | 17. Holdepinne                        |
| 3. Sidestøtte                          | 18. Støvpose                          |
| 4. Anslag                              | 19. Vinkelskala                       |
| 5. Sagbenk                             | 20. Vinkellås-spak                    |
| 6. Spak                                | 21. Glidestangslås                    |
| 7. Bordinnlegg                         | 22. Skruer til sidestøtte             |
| 8. Skala for gjæringsvinkel (vannrett) | 23. Laser                             |
| 9. Monteringshull                      | 24. Spindellås                        |
| 10. Lås for klemmeanordning            | 25. Skalaviser                        |
| 11. Tvinge                             | 26. Sagbords låseskrue                |
| 12. PÅ/AV-bryter for laser             | 27. Støttebolt                        |
| 13. Glidestang                         | 28. Måler sagdybde                    |
| 14. Styrehåndtak                       | 29. Knott for justering av anslagslås |
| 15. Av/på-bryter                       |                                       |

## 3 PAKKENS INNHOLD

- Fjern alle pakkematerialer.
- Fjern all gjenværende innpakning og alle transportinnlegg (hvis aktuelt).
- Sjekk at pakkens innhold er fullstendig.
- Sjekk apparatet, strømledningen, støpslet og alt tilbehør for transportskader.
- Ta vare på pakkematerialene så lenge som mulig, helst til slutten av garantiperioden. Deretter må du kaste det i ditt lokale avfallssystem.



**ADVARSEL: Emballasjen er ikke leketøy! Barn må ikke leke med plastposer! Kvelningsfare!**

I pakken finner du:



- |                         |                       |
|-------------------------|-----------------------|
| 1 gjæringsssag          | 1 instruksjonshåndbok |
| 1 sekskantnøkkel (6 mm) | 2 sideføringer        |
| 1 tvingesett            | 1 støvpose            |
| 1 Sagbords låseskrue    |                       |



**Hvis du oppdager manglende eller skadede deler må du ta kontakt med forhandleren.**

#### 4 SYMBOLFORKLARING

Følgende symboler brukes i denne bruksanvisningen eller på maskinen:

	Indikerer risiko for personskader eller skader på verktøyet.	 	Bruk hørselsvern. Bruk vernebriller.
	Les manualen før bruk.		I samsvar med vesentlige krav i EU-direktivet(ene).
	Klasse II-maskin – dobbeltisolert – krever ikke jordet støpsel.		
	Bruk hansker.		Bruk pustebeskyttelse ved støvdannelse.

#### 5 GENERELLE SIKKERHETSADVARSLER



**Samtlige sikkerhetsregler og advarsler må leses. Hvis du ikke følger sikkerhetsreglene kan det føre til elektrisk støt, brann og/eller alvorlige personskader. Begrepet "elektroverktøy" som er brukt i advarslene henviser til elektroverktøy som drives fra strømmettet (med kabel) eller med batteri (uten kabel).**

##### 5.1 Arbeidsplassen

- Hold arbeidsplassen ren og ryddig. Rot og dårlig opplyst arbeidsområde kan føre til ulykker.
- Bruk apparatet i omgivelser som ikke er eksplosjonsfarlige og der det ikke finnes brennbare væsker, gasser eller støv. Elektroverktøy avgir gnister som kan antenne støv eller damp.
- Hold barn og andre personer unna når du bruker elektroverktøyet. Forstyrrelser kan føre til at du mister kontrollen over apparatet.

##### 5.2 Elektrisk sikkerhet



**Kontroller alltid at strømtilførselen stemmer med spenningen på typeskiltet.**

- Støpslet på apparatet må passe i stikkontakten. Støpslet må ikke endres. Ikke bruk overgangsplugg som ikke har samme beskyttelse som apparatet. Støpsler som ikke er modifisert og passende stikkontakter reduserer faren for elektrisk støt.
- Hold apparatet unna regn og fuktighet. Inntrenging av vann i apparatet øker faren for elektrisk støt.
- Ikke bruk kabelen til å bære apparatet, henge det opp eller når du trekker støpslet ut av stikkontakten. Hold kabelen unna varme, olje, skarpe kanter eller bevegelige deler på apparatet. Skadete eller krøllede kabler øker faren for elektrisk støt.
- Når du bruker elektroverktøy utendørs må du bare bruke skjøtekabler som er tillatt brukt utendørs. Bruk av skjøtekabler som er beregnet på utendørs bruk reduserer faren for elektrisk støt.

- Hvis du må bruke elektroverktøy på områder med mye fuktighet, må du bruke et overspenningsvern. Hvis du bruker et overspenningsvern vil du redusere faren for støt.

### **5.3 Personssikkerhet**

- Elektroverktøy må brukes med sunn fornuft. Ikke bruk apparatet hvis du er trøtt eller er påvirket av narkotika, alkohol eller medikamenter. Et øyeblikks uoppmerksomhet når du bruker apparatet kan føre til personskader.
- Bruk personlig verneutstyr og bruk alltid vernebriller. Bruk av personlig verneutstyr som støvmaske, sklisliske vernesko, hjelm eller hørselsvern, når forholdene krever det, reduserer faren for personskader.
- Unngå utilsiktet oppstart. Forsikre deg om at bryteren er slått AV før du plugges inn støpslet. Hvis du bærer elektroverktøy med fingeren på bryteren, eller hvis du plugges inn et verktøy med bryteren PÅ, inviterer du til ulykker.
- Fjern justeringsverktøy eller skrunøkler før du slår på apparatet. Et verktøy eller nøkkel som blir sittende i elektroverktøyets bevegelige deler kan føre til personskade.
- Ikke strekk deg for langt. Pass på at du står støtt og at du alltid er i balanse. På denne måten kan du være i stand til å kontrollere verktøyet også i uventede situasjoner.
- Bruk egnede klær. Ikke bruk vide klær eller smykker. Hold hår, klær og hansker unna bevegelige deler. Løse klær, smykker eller langt hår kan henge seg opp i bevegelige deler.
- Når det kan monteres støvavsug- og oppsamlingsinnretninger, må du forsikre deg om at disse er riktig tilkoblet og at de brukes riktig. Bruk av slike innretninger kan redusere støvrelaterte farer.

### **5.4 Vær nøyaktig og omhyggelig når du omgås elektroverktøy**

- Ikke overbelast apparatet. Bruk riktig elektroverktøy i forhold til arbeidet som skal utføres. Korrekt elektroverktøy vil gjøre jobben bedre og sikrere når det arbeider innenfor den belastningen det er beregnet til.
- Ikke bruk elektroverktøyet hvis bryteren ikke kan slå det på og av. Hvis det ikke lenger er mulig å kontrollere elektroverktøyet med bryteren, er det farlig å bruke og må repareres.
- Trekk støpslet ut av stikkkontakten før du gjør justeringer, skifter tilbehør eller setter bort verktøyet. Disse forholdsreglene forhindrer at apparatet startes utilsiktet.
- Oppbevar elektroverktøy som ikke skal brukes utenfor barns rekkevidde. Ikke la personer du ikke stoler på eller som ikke har lest denne bruksanvisningen bruke apparatet. Elektroverktøy er farlige når de brukes av uerfarne personer.
- Elektroverktøy må vedlikeholdes. Kontroller at bevegelige deler fungerer som de skal og ikke klemmer, om deler er brukket eller skadet og alle andre forhold som kan ha innvirkning på verktøyets funksjon. Reparer skadete deler før du bruker verktøyet. Mange ulykker skyldes dårlig vedlikeholdte elektroverktøy.
- Hold kutteverktøy skarpe og rene. Omhyggelig vedlikeholdte kutteverktøy med skarpe kuttekanter klemmer mindre og er lettere å bruke.
- Bruk elektroverktøy, tilbehør, innsatser osv. i samsvar med denne bruksanvisningen og i samsvar med spesielle anvisninger som gjelder for respektive verktøyet. Ta hensyn til arbeidsforholdene og arbeidet som skal utføres. Bruk av elektroverktøy til annet enn tiltenkt formål kan føre til farlige situasjoner.

### **5.5 Service**

La bare kvalifiserte fagfolk reparere elektroverktøyet, og bruk bare originale reservedeler. På denne måten kan du være sikker på at verktøyet er sikkert å bruke.

## **6 YTTERLIGERE SIKKERHETSINSTRUKSJONER**

- Bruk alltid vernebriller.
- Bruk aldri maskinen i nærheten av antennelige væsker eller gasser.
- Bruk ALDRI utstyret med en kappskive i stedet for et sagblad.

- Før hver gangs bruk må du kontrollere at sagbladet er uten sprekker eller skade. Et blad med sprekker eller annen skade må skiftes ut med en gang.
- Bruk kun sagblader som anbefales av produsenten og som oppfyller kravene til standard EN847-1.
- Bruk kun tilbehør som anbefales i denne håndboken.
- Velg korrekt sagblad for materialet som skal sages.
- Et skarpt og rent sagblad produserer mindre støy.
- Bruk kun korrekt slipte sagblader. Overskrid aldri den maksimale hastigheten som oppgis på sagbladet.
- Før du monterer sagbladet må du rengjøre akslingen, flensene (spesielt montasjeflatene) og sekskantmutteren. Feil montering kan føre til vibrasjon/banking, eller til at sagbladet glipper.
- Unngå at sagbladet kommer i kontakt med metall som spiker eller skruer. Fjern alle spiker, skruer og andre fremmedlegemer fra arbeidstrykket før du starter arbeidet.
- Fjern nøkler, avkapp og andre objekter fra sagbordet før du slår sagen på.
- Bruk ALDRI hansker når du arbeider med sagen. Hansker skal kun brukes når du bytter sagblad.
- Pass på å holde hendene unna sagbladets sagelinje.
- Stå ALDRI i sagelinjen og la heller ALDRI noen andre stå i denne posisjonen.
- La sagen gå en stund før du sager det første arbeidsstykket. Lytt etter vibrasjoner eller banking i sagbladet. Dette kan indikere at sagbladet er feil montert eller balansert.
- Denne sagen kan ikke brukes til å lage fuger eller utsparinger.
- Bordinnlegget må skiftes når det er slitt.
- Gjør ALDRI justeringer på sagen mens den er i gang. Trekk ut støpslet fra stikkontakten før du gjør justeringer.
- Om nødvendig bruker du skyveblokken. En skyveblokk MÅ brukes ved saging av mindre arbeidsstykker i lengderetning, på denne måten er hender og fingre på trygg avstand fra sagbladet.
- Legg skyveblokken til side når den ikke brukes.
- Vær spesielt oppmerksom på instruksjonene som hjelper deg å redusere faren for TILBAKESLAG. Et TILBAKESLAG er en brå reaksjon fra et sagblad som er fastkilt, bøyd eller dårlig balansert. TILBAKESLAG gjør at arbeidsstykket blir slynget bakover mot operatøren. TILBAKESLAG kan føre til alvorlige personskader. TILBAKESLAG kan unngås ved å holde sagbladet skarpt, ved å holde kløyveanslaget parallelt med sagbladet, ved å holde kløyvekniven og sagbladvernet i god stand og i korrekt posisjon, ved å holde godt fast i arbeidsstykket til det er skjøvet forbi sagbladet, og ved ikke å sage vridd eller skrånende arbeidsstykker eller stykker som ikke har rette, langsgående kanter som kan føres langs kløyveanslaget.
- Ikke sag med frihånd. Frihånd betyr at du bruker hendene til å holde arbeidsstykket eller at du fører stykket med hendene, i stedet for å bruke kløyveanslaget eller skyveblokken.
- Bøy deg ALDRI over eller rundt sagbladet. Strekk deg ALDRI etter arbeidsstykket før sagbladet har stanset helt opp.
- Unngå å mate arbeidsstykket brått eller for hurtig inn mot sagen. Arbeidsstykker av hardt materiale må mates inn så langsomt som mulig. Ikke brett eller snu et arbeidsstykke mens du mater det inn på sagen. Hvis sagbladet kiles fast eller slutter å rotere mens arbeidsstykket mates inn, må du slå sagen av umiddelbart. Trekk støpslet ut av stikkontakten: Fjern arbeidsstykket som blokkerer sagen.
- Forsøk ALDRI å fjerne sagflis eller berøre sagbladvernet mens sagbladet roterer.
- Fjern alle løse biter fra arbeidsstykket FØR du begynner å sage.
- Vær forsiktig med strømledningen. Ikke trekk i strømledningen for å trekke støpslet ut av stikkontakten. Ikke utsett strømledningen for varme, olje, vann eller skarpe kanter.



- Enkelte typer støv som skapes ved arbeid med sagen kan inneholde kjemiske stoffer som kan forårsake kreft, fødselsdefekter eller annen genetisk skade. Eksempler på slike stoffer er:
  - Bly fra blyholdig maling
  - Arsenikk og krom fra kjemisk behandlet treverk.
- Helsefaren forbundet med eksponering avhenger av hvor ofte og hvor lenge du utfører denne typen arbeid.
- Tiltak for å redusere din eksponering til slike kjemiske stoffer: Arbeid alltid i et godt ventilert område og bruk sertifisert sikkerhetsutstyr som støvmasker med partikkelfilter.
- Når du sager, bør sagen være tilkoblet et støvavtrekk.
- Vernet kan løftes opp når du plasserer arbeidsstykket, eller for lettere tilgang under vedlikehold. Påse at sagbladvernet er senket og ligger flatt mot sagbordet før du kobler strøm på sagen.
- Påse at utstyret for å svinge armen på gjæringssagen er godt festet.
- Gulvet rundt maskinen må være flatt, rent og uten løse rester som spon og avkutt.

## 7 YTTERLIGERE SIKKERHETSINSTRUKSJONER FOR LASERE



**Advarsel! Laserstrålen kan gi alvorlig øyeskade. Se aldri rett på laserstrålen.**

- Under bruk må du ikke peke med laserstrålen mot mennesker, direkte eller indirekte via reflekterende flater.
- Denne laseren samsvarer med klasse 2 i henhold med relevant standard. Enheten inneholder ingen komponenter som det kan utføres service på. Dekselet må ikke åpnes. Hvis enheten blir skadet, må reparasjon utføres av en autorisert reparatør.
- Brillen for å se laserstråler beskytter ikke mot direkte laserstråling.

## 8 MONTASJE



**Trekk støpslet ut av stikkontakten før du utfører enhver type justering eller vedlikehold.**

Ikke bruk denne gjæringssagen før den er fullstendig montert og korrekt klargjort for bruk i samsvar med denne bruksanvisningen.

### 8.1 Montering av sidestøttene

- Plasser de to styrestengene i sidestøttene og fest dem.
- Løsne skruen og plasser sidestøttene i posisjoneringshullene.
- Fest sidestøttene med skruen for å hindre at de glir ut av posisjon.

### 8.2 Montere tvingen

Tvingen (11) kan installeres enten på venstre eller høyre side av styringsanslaget. Sett tvingestangen gjennom hullet i styringsanslaget og feste med låseskruen.

## 9 BRUKSANVISNING

### 9.1 Transportere gjæringssagen

Bruk holdepinnen (17) når verktøyet skal transporteres.

Trek gjæringssagen nedover og lås den i nederste posisjon ved å skyve inn holdepinnen. Nå er sagen sikret.

### 9.2 Støv og flisavsug

For et integrert støvavsug og plasser støvposen (18) på uttaket.

En støvsugerslange kan kobles til for eksternt støvavsug.



**Støvposen er kun til for å fjerne en del av sagstøvet. Den er beregnet på å bryte støvavsugget.**

### 9.3 Feste arbeidsstykket

Sørg for at arbeidsstykket ikke kan slynges ut. Klemmen (11) er anordningen som sørger for dette.

- Press arbeidsstykket mot anslaget (4) og mot klemmeflensen.
- Stram til klemmen (11) med klokken for å feste arbeidsstykket.

### 9.4 Vannrett gjæringsvinkel

Den vannrette gjæringsvinkelen kan stilles inn mellom  $-45^{\circ}$  til  $45^{\circ}$ . Skalaen for vannrett gjæringsvinkel viser aktuell innstilling i grader.

- For å justere gjæringsvinkelen, løsne den dreibare låsespaken (26) ved å dreie den i retningen mot klokken og løft opp justeringsutløseren (6).
- Rotere deretter gjæringsbordet til ønsket posisjon.
- Gjæringsbordet har klikkstopp i vinklene  $0^{\circ}$ ,  $15^{\circ}$ ,  $22,5^{\circ}$ ,  $31,6^{\circ}$  og  $45^{\circ}$  for rask innstilling av de vanligste vinklene.

### 9.5 Justere kuttevinkel

- Plasser sagen i nedre posisjon og blokker den med låsepinnen.
  - Hold deretter vinkelhaken ( $90^{\circ}$ ) inn mot anslaget og sagbladet. Sagbladet skal ha full kontakt med vinkelhaken. Hvis dette ikke er tilfellet, kan du justere vinkelen ved å løsne låsemutteren og justere med justeringsboltene til vinkelen mellom bladet og dreiebordet er  $90^{\circ}$ .
- Dette gjør du ved å bruke den medfølgende nøkkelen til å løsne skruene. Ikke glem å stramme til skruene etterpå

### 9.6 Loddrett fasevinkel

Den loddrette fasevinkelen kan stilles inn mellom  $0^{\circ}$  til  $45^{\circ}$ . Skalaen for loddrett fasevinkel viser aktuell innstilling i grader.

- Løsne låsespaken (20) hvis den er strammet.
- Sving verktøyarmen med håndtaket til ønsket vinkel.
- Stram til låsespaken (20) igjen.
- Plasser en vinkelmåler mot siden av sagbladet og bordet og sjekk om fasevinkelen er  $45^{\circ}$ . Juster høyden på justeringsskruen til fasevinkelen er korrekt. Til slutt strammer du mutteren og kontrollerer vinkelen en gang til.

### 9.7 Justering av glidestanglås

- For å låse eller låse opp glidestangen (13), dreier du låseknappen (21) mot eller med klokken.

For lange arbeidsstykker bør du bruke glideren. Først løsner du låseknappen.

- Sag gjennom arbeidsstykket.
- Slå av verktøyet.
- Vent til sagbladet (2) står helt stille før du fjerner arbeidsstykket.

### 9.8 Slå på/av



**For sikkerhets skyld bør du bruke begge hender til å slå verktøyet på og av.**

- Sett støpslet i stikkkontakten.
- Lås opp låseknappen og trykk PÅ/AV-bryteren (15) mot håndtaket. Sagbladet roterer så lenge du holder bryteren trykket inn.

- Når du vil slå av maskinen, slipper du helt enkelt opp på/av-bryteren (15).

**9.9 Laser**

- Du kan slå laseren PÅ og AV med bryteren (12).
- Laseren (23) retter en stråle mot arbeidsstykket.
- Svært presise kutt kan gjøres ved å bruke laserfunksjonen

**9.10 Støvposen**

For å feste støvposen (18), setter du den på støvavtrekksadapteren. Når støvposen er omtrent halvfull, fjerner du den fra verktøyet og tømmer den.

**9.11 Saging**

**Påse at sagbladet ikke kjøres fast når du sager. Dette kan føre til skade på motoren. Hvis sagbladet kiles fast, slipp bryteren øyeblikkelig for å unngå skade på motoren.**

- Fest arbeidsstykket godt.
- Still inn ønsket vannrett gjæringsvinkel og loddrett fasevinkel.
- Slå på verktøyet.
- Beveg håndtaket (14) sakte nedover. Du må trykke inn sikkerhetsbryteren (16) før du kan gjøre dette.
- Sag gjennom arbeidsstykket.
- Slå av verktøyet.
- Vent til sagbladet (2) står helt stille før du fjerner arbeidsstykket.

**9.12 Saging av spesielle arbeidsstykker**

Kurvede or runde arbeidsstykker på festes så de ikke glipper.

Påse at det ikke er gap mellom arbeidsstykket og anslaget (4) eller sagbordet (5).

**9.13 Skifte sagblad (Fig. 1)**

**Trekk støpslet ut av stikkontakten før du arbeider med sagblad.**

**Vent en stund før du berører sagbladet. Det kan være veldig varmt.**

**Tenne på sagbladet er svært skarpe.**

- Trykk inn utløseren (16) og rotere deretter det nedre bladvernet (1) oppover slik at skruen kommer til syne.
- Løsne skruen på festeplaten til vernet med flerfunksjonsverktøyet som følger med.
- Skyv festeplaten til vernet oppover slik at sagbladet (2) blir tilgjengelig. Det nedre uttrekkbare bladvernet (1) holdes på plass av bladvernet.
- Trykk spindellåsknappen (24) helt inn og hold den i denne posisjonen.
- Bruk flerfunksjonsverktøyet som følger med til å dreie festeskruen til spindelen er låst.
- Løsne festeskruen ved å dreie den i retningen mot klokken. Fjerne skruen sammen med den ytre flensen og sagbladet (2). Ikke fjern den indre flensen fra spindelen
- Plassere et nytt sagblad på spindelen og pass på at borehullet i sagbladet passer på den indre flensen. Forsikre deg om at rotasjonsretningen som er indikert på sagbladet er den samme som den som er anvist på det øvre, fastmonterte bladvernet.
- Fest sagbladet (2) med den ytre flensen og festeskruen. Stram til festeskruen ved å dreie den i retningen mot klokken med det medfølgende verktøyet.
- Drei sagbladet rundt for hånd for å kontrollere at det roterer jevnt. Det skal ikke vibrere eller flagre.

- Monter tilbake festeplaten til vernet og det nedre uttrekkbare bladvernet (1) i motsatt rekkefølge av det som blir beskrevet over.



Når du setter på sagbladet kan du stramme til glidestangen med låsekappen (21).

## 10 RENGJØRING OG VEDLIKEHOLD



Trekk støpslet ut av stikkkontakten før du utfører noe arbeid på maskinen.

### 10.1 Rengjøring

- Rengjør maskinhuset regelmessig jevnlig med en myk klut, helst etter hver gangs bruk.
- Gjenstridig skitt fjernes med en myk klut som er fuktet med såpevann.
- Bruk ikke løsemidler som bensin, alkohol, ammoniakk osv. Slike stoffer skader kunststoffdelene.



Pass på at det ikke kommer vann til på innsiden av et elektrisk verktøy.

### 10.2 Strømledning

Hvis strømledningen (eller støpslet) skades, må den skiftes ut. Skifte av strømledning må utføres av en faglært elektriker.

## 11 TEKNISKE DATA

Nominell spenning	220-240 V ~ 50 Hz
Effekt	1600 W (S6 25%)
Ubelastet omdreiningstall	5000 min-1
Beskyttelsesklasse	II
Bladstørrelse	210 mm x 30 mm x 2,6 mm

## 12 SAGEKAPASITET

Vinkel, sagbord	Vinkel, saghode	Høyde x bredde (mm)
90°	90°	70 x 305 mm
45°	90°	70 x 210 mm
90°	45°	35 x 305 mm
45°	45°	35 x 210 mm

## 13 STØY

Støyemisjonsverdier målt i samsvar med relevant standard. (K=3)

Lydtryknivå LpA	97 dB(A)
Lydeffektnivå LwA	108 dB(A)



**VIKTIG!** Bruk hørselsvern når lydtrykket er over 85 dB(A).

**14 OPPBEVARING**

- Gjør maskinen og tilbehøret grundig rent.
- Oppbevar maskinen utenfor barnas rekkevidde, i stabil og sikker stilling, på et kjølig og tørt sted. Unngå for høye eller lave temperaturer.
- Beskytt maskinen mot direkte sollys. Oppbevar den om mulig i mørke.
- Ikke oppbevar maskinen under plast, dette skaper fuktighet.

**15 FEILSØKING**

PROBLEM	ÅRSAK	HANDLING
Motoren går ikke.	Ingen strøm på maskinen.	Sjekk strømforsyningen og strømledningene.
	Motoren er overbelastet eller overopphetet.	La maskinen gå på tomgang i ca. 2 minutter for å kjøles ned.
For mye vibrasjon.	Løse skruer eller deler.	Stram til alle skruene.
	Gjæringssagen er feil montert.	Monter gjæringssagen korrekt.
	Arbeidsstykket er ikke korrekt festet.	Fest arbeidsstykket.

**16 GARANTI**

- Dette produktet garanteres for en periode på 36 måneder fra datoen produktet ble kjøpt av første bruker.
- Denne garantien dekker alle material- eller produksjonsfeil, med unntak av: batterier, ladere, defekte deler som følge av vanlig slitasje, f.eks. lagre, børster, kabler og plugger eller tilbehør som bor, borebits, sagblader osv. eller skader eller feil som skyldes feil bruk, uhell eller endringer. Garantien dekker heller ikke kostnader ved forsendelse.
- Skader og/eller defekter som skyldes ukorrekt bruk dekkes heller ikke av garantien.
- Vi fraskriver oss også alt ansvar for personskader som skyldes ukorrekt bruk av verktøyet.
- Reparasjoner må utføres ved et autorisert kundeservicesenter for Powerplus verktøy.
- Du kan alltid få flere opplysninger ved å ringe 00 32 3 292 92 90.
- Alle transportkostnader skal alltid betales av kunden, med mindre noe annet er skriftlig avtalt.
- Garantien dekker ikke skader som skyldes manglende vedlikehold eller overbelastning.
- Garantien dekker bestemt ikke skader som skyldes inntrenging av væsker, inntrenging av mye støv, overlatt skade (med hensikt eller ved grov uaktsomhet), feilaktig bruk (bruk til noe produktet ikke er beregnet på), ikke-kompetent bruk (for eksempel ved at anvisningene i håndboken ignoreres), feilaktig montering, lynnedslag eller feil nettspenning. Denne listen er ikke begrensende.
- Garantikrav som aksepteres vil aldri føre til en forlengelse av garantiperioden. Heller ikke vil en ny garantiperiode starte dersom produktet erstattes.
- Produkter eller deler som erstattes under garantien, tilfaller Varo NV.
- Vi forbeholder oss retten til å avvise ethvert krav der kjøpet ikke kan verifiseres, eller når det er åpenbart at produktet ikke har blitt korrekt vedlikeholdt (rene ventilasjonsåpninger, kullbørster skiftet regelmessig, osv.).
- Du må ta vare på kvitteringen som bevis på datoen for kjøpet.
- Verktøyet må returneres til din forhandler (uten demontering) i en akseptabel, ren tilstand (i originalemballasjen), sammen med kvittering på kjøpet.

**17 MILJØ**

Hvis maskinen må skiftes ut etter lang tids bruk, må den ikke kastes sammen med husholdningsavfallet. Kast den på en miljøvennlig måte. Avfall produsert av elektriske maskiner bør ikke bli behandlet som normalt husholdningsavfall. Sørg for å resirkulere der hvor spesialanlegg eksisterer. Be lokale myndigheter eller forhandler om råd angående tømning og resirkulering.

**18 SAMSVARSERKLÆRING****varo**

**VARO N.V.** – Joseph Van Instraat 9 – BE2500 Lier – Belgia, erklærer at,  
produkt: Gjæringssag med glider  
merke: POWERplus  
modell: POWX075710S

oppfyller de vesentlige kravene og andre relevante bestemmelser i gjeldende EU-direktiver, basert på bruken av europeiske, harmoniserte standarder. Enhver uautorisert endring av apparatet vil annullere denne erklæringen.

EU-direktiver (inkludert eventuelle tillegg frem til signaturdato):

2011/65/EU  
2006/42/EC  
2014/30/EU

Europeiske harmoniserte standarder (inkludert eventuelle tillegg frem til signaturdato):

EN62841-1 : 2015  
EN62841-3-9 : 2015  
EN55014-1 : 2017  
EN55014-2 : 2015  
EN IEC61000-3-2 : 2019  
EN IEC61000-3-11 : 2019

Oppbevarer av teknisk dokumentasjon: Philippe Vankerkhove, VARO – Vic. Van Rompuy N.V.

Undertegnede handler på vegne av selskapets CEO,

Ludo Mertens  
Regulatoriske saker - Samsvarsleder  
12/01/2022, Lier - Belgium

<b>1</b>	<b>ANVENDELSE</b> .....	<b>3</b>
<b>2</b>	<b>BESKRIVELSE (FIG. A &amp; B)</b> .....	<b>3</b>
<b>3</b>	<b>MEDFØLGENDE INDHOLD</b> .....	<b>3</b>
<b>4</b>	<b>SYMBOLER</b> .....	<b>4</b>
<b>5</b>	<b>ALMINDELIGE SIKKERHEDSANVISNINGER FOR EL-VÆRKTØJ</b> .....	<b>4</b>
5.1	<i>Arbejdsområde</i> .....	4
5.2	<i>Elektrisk sikkerhed</i> .....	4
5.3	<i>Personlig sikkerhed</i> .....	5
5.4	<i>Omhyggelig håndtering og anvendelse af el-værktøjer</i> .....	5
5.5	<i>Service</i> .....	5
<b>6</b>	<b>SUPPLERENDE SIKKERHEDSFORSKRIFTER</b> .....	<b>6</b>
<b>7</b>	<b>SUPPLERENDE SIKKERHEDSFORSKRIFTER FOR LASERE</b> ....	<b>7</b>
<b>8</b>	<b>MONTERING</b> .....	<b>7</b>
8.1	<i>Montering af sideskinner</i> .....	7
8.2	<i>Montering af spændeanordningen</i> .....	8
<b>9</b>	<b>BETJENINGSVEJLEDNING</b> .....	<b>8</b>
9.1	<i>Transport af geringsraven</i> .....	8
9.2	<i>Støv- og spånudsugning</i> .....	8
9.3	<i>Fastspænding af arbejdsemnet</i> .....	8
9.4	<i>Horisontal geringsvinkel</i> .....	8
9.5	<i>Justering af skærevinklen</i> .....	8
9.6	<i>Vertikal smigvinkel</i> .....	8
9.7	<i>Justering af glideskinne</i> .....	8
9.8	<i>Tænd og sluk</i> .....	9
9.9	<i>Laser</i> .....	9
9.10	<i>Støvpose</i> .....	9
9.11	<i>Savning</i> .....	9
9.12	<i>Savning af specielle arbejdsemner</i> .....	9
9.13	<i>Udskiftning af savklingen (Fig. 1)</i> .....	9
<b>10</b>	<b>RENGØRING OG VEDLIGEHOLDELSE</b> .....	<b>10</b>



10.1	Rengøring.....	10
10.2	Tilslutningskabel.....	10
11	<b>TEKNISKE DATA</b> .....	10
12	<b>SAVEKAPACITET</b> .....	10
13	<b>STØJ</b> .....	11
14	<b>OPBEVARING</b> .....	11
15	<b>FEJLFINDING</b> .....	11
16	<b>GARANTI</b> .....	11
17	<b>MILJØ</b> .....	12
18	<b>KONFORMITETSERKLÆRING</b> .....	12

# FORSKYDELIG GERINGSsav 1600 W-210 MM POWX075710S

## 1 ANVENDELSE

Dette el-værktøj er beregnet som en stationær maskine til lige- og gennemsavning af træ. Den kan anvendes til hårde og bløde trætyper samt flis- og fiberplader.

Dette værktøj må kun anvendes af voksne.

Ikke egnet til erhvervsmæssig brug.



**ADVERSEL! Læs af hensyn til sikkerheden denne vejledning omhyggeligt, før maskinen tages i brug. Giv kun el-værktøjet videre til andre sammen med denne vejledning.**

## 2 BESKRIVELSE (FIG. A & B)

- |   |                                  |
|---|----------------------------------|
| 1. Beskyttelsesskjold                   | 16. Udløserhåndtag               |
| 2. Savblad                              | 17. Håndtag                      |
| 3. Sideskinne                           | 18. Støvpose                     |
| 4. Afskærmning                          | 19. Vinkelskala                  |
| 5. Savbord                              | 20. Vinkellåsehåndtag            |
| 6. Greb                                 | 21. Skinnelåseknap               |
| 7. Bordindsats                          | 22. Skrue til sideskinne         |
| 8. Skala for geringsvinkel (horisontal) | 23. Laser                        |
| 9. Monteringshul                        | 24. Spindellås                   |
| 10. Lås for spændeanordning             | 25. Markør                       |
| 11. Hurtigtvirkende spændeanordning     | 26. Låseskrue for savbord        |
| 12. Tænd/sluk knap til laser            | 27. Støttebolt                   |
| 13. Glideskinne                         | 28. Skæredybde måler             |
| 14. Betjeningshåndtag                   | 29. Låseknap for justerbar skærm |
| 15. Tænd-/sluk-knap                     |                                  |

## 3 MEDFØLGENDE INDHOLD

- Fjern al emballage.
- Fjern resterende emballage og forsendelsesmateriale (om nødvendigt).
- Kontroller, at hele pakkens indhold er der.
- Kontroller værktøjet, strømledningen, strømstikket og alt tilbehør for beskadigelser under transporten.
- Opbevar emballagen så lang tid som muligt indtil garantiperiodens ophør. Kasser det i dit lokale affaldssystem bagefter.



**ADVARSEL: Emballage er ikke legetøj! Børn må ikke lege med plastikposer! Risiko for kvælning!**

Indhold af denne pakke:







- |                       |                         |
|-----------------------|-------------------------|
| 1 geringssav          | 1 Låseskrue for savbord |
| 1 unbraconøgle (6 mm) | 1 skrueøgle             |
| 1 sæt spændestykker   | 2 sidestyk              |
| 1 instruktionsbog     | 1 støvpose              |



**Kontakt venligst forhandleren, når der mangler dele, eller de er beskadigede.**

## 4 SYMBOLER

I denne brugervejledning og/eller på maskinen anvendes der følgende piktogrammer:

	Symboliserer risiko for personskader eller skader på værktøjet.		Brug høreværn. Brug sikkerhedsbriller
	Læs vejledningen før brug.		I overensstemmelse med de obligatoriske krav i EU-direktiverne.
	Klasse II maskine – Dobbelt isolering – Du behøver ingen jordforbindelsesstik.		
	Brug handsker.		Bar åndedrætsværn ved støvdannelse.

## 5 ALMINDELIGE SIKKERHEDSANVISNINGER FOR EL-VÆRKTØJ



**OBS! Samtlige anvisninger bør læses. Fejl p.g.a. manglende overholdelse af anvisningerne nedenfor kan forårsage elektriske stød, brand og/eller alvorlige kvæstelser. Begrebet „El-værktøj” i det følgende refererer til netdrevne el-værktøjer (med netkabel) eller batteridrevet (trådløst) el-værktøj.**

### 5.1 Arbejdsområde

- Hold arbejdsområdet rent og ryddeligt. Uorden og arbejdsområder med dårlig belysning kan medføre ulykker.
- Med dette værktøj må der ikke arbejdes i omgivelser med eksplosionsfare, hvor der findes brændbare væsker, gas eller støv. El-værktøjer producerer gnister, som kan antænde støvet eller dampene.
- Hold børn og andre personer væk, mens el-værktøjet benyttes. Hvis man distraheres, kan man miste kontrollen over værktøjet.

### 5.2 Elektrisk sikkerhed



**Kontroller altid at strømforsyningen svarer til spændingen på mærkepladen.**

- Værktøjets tilslutningsstik skal passe ind i stikdåsen. Netstikket må ikke ændres på nogen måde. Brug ingen adapterstik sammen med apparater med beskyttelsesjording. Uændrede netstik og passende stikdåser reducerer faren for elektriske stød.
- Hold værktøjet væk fra regn og fugtighed. Indtrængning af vand i et el-værktøj øger faren for elektriske stød.
- Netkablet må ikke misbruges til at bære værktøjet, hænge det op eller trække netstikket ud af stikdåsen. Hold netkablet væk fra varme, olie, skarpe kanter eller bevægelige dele af værktøjet. Beskadigede eller indfildrede netkabler øger faren for elektriske stød.
- Hvis der arbejdes udendørs med et el-værktøj, må der kun bruges forlængerkabler, som er tilladt til udendørs anvendelse. Anvendelse af et forlængerkabel, som er egnet til udendørs anvendelse, reducerer faren for elektriske stød.

- Hvis el-værktøjet skal anvendes et sted, hvor det er fugtigt, skal der anvendes en strømforsyning der er beskyttet mod anløbsstrøm/reststrøm. Anvendelse af en reststrømsenhed reducerer risikoen for elektrisk stød.

### **5.3 Personlig sikkerhed**

- Vær opmærksom. Hold øje med, hvad du gør, og brug el-værktøjet med fornuft. Brug ikke værktøjet, hvis du er træt eller påvirket af narkotika, alkohol eller lægemidler. Et øjebliklig uopmærksomhed ved anvendelsen af værktøjet kan medføre alvorlige kvæstelser.
- Brug personligt sikkerhedsudstyr og altid sikkerhedsbriller. Anvendelse af personligt sikkerhedsudstyr; f.eks. støvmaske, skridsikre sikkerhedssko, sikkerhedshjelm eller høreværn, alt efter el-værktøjets art og anvendelse, reducerer faren for kvæstelser.
- Undgå utilsigtet ibrugtagning. Kontrollér, at afbryderen er i positionen "FRA (0)", inden netstikket sættes ind i stikdåsen. Hvis man har fingeren på afbryderen, mens værktøjet bæres, eller tilslutter værktøjet til strømforsyningen i tændt tilstand, kan der ske ulykker.
- Fjern indstillingsværktøjer eller skruenøgler, inden værktøjet tændes. Et værktøj eller en nøgle, som befinder sig en drejende del af værktøjet, kan forårsage kvæstelser.
- Overvurdér ikke dine evner. Sørg altid for, at du står sikkert og er i balance. På denne måde kan værktøjet styres bedre i uventede situationer.
- Brug egnet beklædning. Bær ikke løst siddende tøj eller smykker. Hold håret, tøj og handsker væk fra bevægelige dele. Løst siddende tøj, smykker eller langt hår kan gribes af bevægelige dele.
- Hvis der monteres støvudsugnings- og opsamlingsanordninger, skal man kontrollere, at disse er tilsluttet og anvendes korrekt. Anvendelse af disse anordninger reducerer farer, der skyldes støv.

### **5.4 Omhyggelig håndtering og anvendelse af el-værktøjer**

- Overbelast ikke værktøjet. Brug det el-værktøj, der er beregnet til det arbejde, der skal udføres. Med det passende el-værktøj arbejder man bedre og mere sikkert inden for det oplyste ydelsesområde.
- Brug ikke el-værktøjer med defekte afbrydere. Et el-værktøj, som ikke længere kan tændes eller slukkes, er farligt og skal repareres.
- Træk netstikket ud af stikdåsen, inden der foretages justeringer på værktøjet, tilbehørsdele skiftes ud eller værktøjet renses. Denne sikkerhedsforanstaltning forhindrer utilsigtet start af værktøjet.
- El-værktøjer, som ikke benyttes, skal opbevares udenfor børns rækkevidde. Giv ikke personer, som ikke er fortrolige med værktøjet eller ikke har læst disse anvisninger, lov til at bruge værktøjet. El-værktøjer er farlige, hvis de anvendes af uerfarne personer.
- Vedligehold værktøjet omhyggeligt. Kontrollér, at bevægelige dele af værktøjet fungerer upåklageligt og ikke sidder fast, og om dele er knækket eller beskadiget på en sådan måde, at værktøjets funktion påvirkes. Beskadigede dele skal repareres, inden værktøjet bruges. Mange ulykker skyldes dårligt vedligeholdte el-værktøjer.
- Hold skærende værktøjer skarpe og rene. Omhyggeligt vedligeholdte skærende værktøjer med skarpe skærekanter komme ikke til at sidde fast og er lettere at styre.
- Brug el-værktøjer, tilbehør, ekstraudstyr osv. i overensstemmelse med disse anvisninger og sådan, som det er foreskrevet for den pågældende type apparat. Tag i denne forbindelse hensyn til arbejdsbetingelserne og det arbejde, der skal udføres. Brug af el-værktøjer til andre anvendelser end de tiltænkte kan medføre farlige situationer.

### **5.5 Service**

Værktøjet må kun repareres af kvalificeret fagpersonale og med originale reservedele. Dette sikrer, at værktøjets sikkerhed bevares.

**6 SUPPLERENDE SIKKERHEDSFORSKRIFTER**

- Benyt altid høreværn.
- Udstyret må aldrig bruges i nærheden af brændbare væsker og gasser.
- Brug ALDRIG udstyret, når der er påmonteret en skæreskive (i stedet for en savklinge).
- Kontroller savklingen for små revner og skader før brug. En revnet eller beskadiget klinge skal udskiftes øjeblikkeligt.
- Brug kun savklinger som anbefales af producenten, og som overholder EN847-1 standarden.
- Benyt altid det tilbehør som anbefales i denne vejledning.
- Vælg den korrekte savklinge til det materiale, som skal saves.
- For at reducere støjdannelse skal det altid sikres, at klingen er skarp og ren.
- Brug kun klinger som er slebet korrekt. Overskrid aldrig den maksimumshastighed, der er anført på savklingen.
- Før savklingen monteres, skal akslen, flangerne (især samlingsfladerne) og sekskantmøtrikken rengøres. Forkert montering kan medføre at savklingen vibrerer, slår eller glider.
- Sørg for at klingen ikke kommer i kontakt med metal såsom søm og skruer. Søg efter og fjern alle søm, skruer og andre fremmedobjekter fra arbejdsemnet, før arbejdet påbegyndes.
- Fjern skruenøgler, afsavede dele og andre emner fra savbordet, før der tændes på kontakten.
- Brug ALDRIG handsker når du arbejder. Brug af handsker anbefales kun til udskiftning af saveværktøj.
- Sørg for at dine hænder ikke placeres på savklingsens skærelinje.
- Stil dig ALDRIG i savklingsens skæreretning og lad ALDRIG andre stå i denne position.
- Lad saven køre i et øjeblik, før arbejdsemnet indføres. Lyt efter vibrationer eller bankelyde ved savklingen, da dette kan være tegn på, at klingen enten ikke monteret korrekt eller er ubalanceret.
- Udstyret må ikke anvendes til at lave riller eller forsænkninger.
- Udskift bordindsatsen, når den er udslidt.
- Udfør ALDRIG justeringer mens maskinen kører. Tag stikket ud af kontakten før der udføres justeringer.
- Brug om nødvendigt en skubbeblok. Der skal ALTID anvendes en skubbeblok til langsgående savning af mindre arbejdsemner, således at dine hænder og fingre holdes i sikker afstand til savklingen.
- Skubbeblokken skal altid stilles væk, når den ikke er i brug.
- Vær ekstra opmærksom på de instrukser som hjælper med at reducere risikoen for tilbageslag. Tilbageslag er en pludselig reaktion der opstår som følge af en fastklemt, bukket eller dårligt justeret savklinge. Tilbageslag får arbejdsemnet til at blive slynget tilbage i retning mod brugeren. Tilbageslag kan føre til alvorlige skader. Tilbageslag kan undgås ved at holde savklingen skarp, ved at holde glideskinnen parallelt til savklingen, ved at holde spaltekniven og klingskærmen i god stand og i den rette position, ved at holde god fast i arbejdsemnet indtil det er skubbet helt forbi savklingen og ved ikke at save bukkede og skæve træstykker eller dele, som ikke har en lige kant, der kan bevæge sig langs glideskinnen i en langsgående retning.
- Udfør aldrig arbejde med fri hånd. Med "Fri hånd" menes, at du bruger dine hænder til at understøtte arbejdsemnet eller til at føre det med hænderne i stedet for at bruge glideskinnen eller geringsblokken. BØJ dig aldrig over eller rundt om savklingen. Ræk ALDRIG ud efter et arbejdsemne, før savklingen er stoppet helt.
- Undgå pludselig og for hurtigt indføring af et arbejdsemne. Arbejdsemner, der er lavet af hårdt materiale, skal indføres så langsomt som muligt. Fold og drej aldrig et arbejdsemne mens det føres ind i saven. Hvis savklingen sidder fast eller holder op med at dreje mens

arbejdsemnet indføres, skal maskinen slukkes øjeblikkeligt. Træk stikket ud af kontakten. Fjern den genstand som blokerer saven.

- Forsøg ALDRIG på at fjerne afsavede spåner og rør aldrig ved klingskærmen så længe savklingen drejer.
- Fjern alle løse knaster fra arbejdsemnet, FØR savningen påbegyndes.
- Kablet må ikke mishandles. Træk aldrig i kablet for at hive stikket ud af kontakten. Kablet må ikke udsættes for varme, olie og skarpe kanter.
- Visse typer af støv, der genereres under arbejde med saven, kan indeholde kemikalier, der kan forårsage kræft, fødselsdefekter eller andre genetiske skader. Eksempler på disse substanser omfatter:
  - Bly fra blyholdig maling.
  - Arsenik og krom fra kemisk behandlet træ.
- Sundhedsrisikoen fra denne slags eksponering afhænger af, hvor ofte du udfører denne slags arbejde.
- Råd til at reducere eksponering for sådanne kemikalier: Arbejd altid i velventilerede omgivelser med certificeret sikkerhedsudstyr såsom støvmasker, der er specielt udviklet til filtrering af mikroskopiske partikler.
- Ved savning skal udstyret forbindes til et støvudsugningssystem.
- Skærmen kan løftes op, mens et arbejdsemne placeres eller for at få nemmere adgang under vedligeholdelsesarbejde. Sørg for at savklingen er blevet sænket og placeret fladt ind mod savbordet før værktøjet forbindes til strømforsyningen.
- Sørg for, at udstyret til bevægelse af armen på geringssaven er sikkert fastgjort.
- Gulvet omkring maskinen skal være fladt, rent og fri for løse partikler som spåner og afskæringer.

## 7 SUPPLERENDE SIKKERHEDSFORSKRIFTER FOR LASERE



**Advarsel! Laserstrålen kan forårsage alvorlige øjenskader. Man må aldrig se eller stirre direkte ind i laserstrålen.**

- Peg ikke med laserstrålen på andre mennesker, hverken direkte eller indirekte via reflekterende overflader.
- Denne laser er klasse 2 og overholder bestemmelserne med gældende standarder. Enheden indeholder ikke nogen servicebare komponenter. Huset må ikke under nogen omstændigheder åbnes. Hvis enheden er beskadiget, må den kun repareres af en autoriseret servicetekniker.
- Brilller beskytter ikke imod laserens stråler.

## 8 MONTERING



**Tag strømsstikket ud af kontakten før der udføres nogen form for justering eller vedligeholdelse.**

Geringssaven må ikke anvendes før den er samlet helt og klargjort korrekt til brug i overensstemmelse med denne brugsanvisning.

### 8.1 *Montering af sideskinner*

- Sæt de to styrestænger ind i sidestøtterne og fastgør dem.
- Løsn skruen og anbring sideskinner i positioneringshullerne.
- Fastgør sideskinner med skruen for at forhindre, at de glider ud af position.

## 8.2 *Montering af spændeordeningen*

Spændeordeningen (11) kan monteres enten på venstre eller højre side af parallelanslaget. Sæt skruestikstangen i hullet i anslaget og fastgør med låseskrue.

## 9 BETJENINGSVEJLEDNING

### 9.1 *Transport af geringsraven*

Brug låsestiften (17) ved transport af maskinen.

Træk geringsraven nedad og lås den i sænket position ved at trykke låsestiften ind. På denne måde bliver raven fastspændt.

### 9.2 *Støv- og spånudsugning*

For indbygget støvudsugning placer støvposen (18) på spånudkastet.

Brug en støvsugerslange til eksterne spåner.



**Støvposen kan ikke fjerne alle spåner! Den er udviklet til at bryde støvudsugningen.**

### 9.3 *Fastspænding af arbejdsemnet*

Sørg for at arbejdsemnet ikke kan katapulteres. Den bedste måde at undgå dette er ved at bruge spændeordeningen (11).

- Tryk arbejdsemnet ind mod afskærmningen (4) og mod spændeordeningens anslag.
- Stram spændeordening en (11) med uret for at fastgøre arbejdsemnet.

### 9.4 *Horisontal geringsvinkel*

Den horisontale geringsvinkel kan indstilles fra  $-45^\circ$  til  $45^\circ$ . Skalaen for den horisontale geringsvinkel viser den aktuelle indstilling i grader.

- For at justere gjæringsvinklen skal du løsne drejebordets låsegreb (26) mod uret og løfte justeringshåndtaget (6).
- Drej derefter geringsbordet til den ønskede position.
- Geringsbordet har positive klikstop ved  $0^\circ$ ,  $15^\circ$ ,  $22,5^\circ$ ,  $31,6^\circ$  og  $45^\circ$  til hurtig indstilling af de almindelige vinkler.

### 9.5 *Justering af skærevinklen*

- Anbring raven i den nederste position og lås den med låsestiften.
- Hold derefter vinkelmåleren ( $90^\circ$ ) mod styreskinnen og savklingen. Sidstnævnte skal have fuldt kontakt med vinkelmåleren. Hvis dette ikke er tilfældet, kan vinklen justeres ved at løsne kontramøtrikken og justere med justeringsbolte, indtil vinklen mellem bladet og savbordet er lig med  $90^\circ$ .
- For at udføre dette trin skal den medfølgende skruenøgle anvendes til at løsne skrueerne. Husk at efterspænde skrueerne.

### 9.6 *Vertikal smigvinkel*

Den vertikale smigvinkel kan indstilles fra  $0^\circ$  til  $45^\circ$ . Skalaen for den vertikale smigvinkel viser den aktuelle indstilling i grader.

- Løsn låsegrebet (20) hvis det er spændt.
- Sving betjeningshåndtaget (15) med håndtaget (18) til den ønskede vinkel.
- Fastspænd låsegrebet (20).
- Placer en vinkelmåler på siden af savklingen og bordet. Hvis vinklen ikke er  $45^\circ$  smigvinkel, justeres højden på justeringsskruen indtil smigvinklen er den korrekte vinkel. Spænd derefter møtrikken og kontrollér vinklen igen.

### 9.7 *Justering af glideskinne*

- Glideskinnen (13) frigøres og låses ved at dreje skinnelåsknappen (21) med eller mod urets retning

Ved lange arbejdsemner skal du bruge skyderen, løsne låseknappen til dette formål.

- Sav igennem arbejdsemnet.
- Sluk for maskinen.
- Vent med at fjerne arbejdsemnet, indtil savklingen (2) er stoppet helt.

### 9.8 Tænd og sluk



**Brug for en sikkerheds skyld begge hænder til at tænde og slukke for maskinen.**

- Forbind værktøjet til en strømforsyning.
- Frigiv låseknappen, og tryk på tænd/sluk-knappen (15) i retning af håndtaget. Savklingen roterer, så længe du holder kontakten aktiveret.
- Når du vil slukke maskinen, skal du slippe tænd-/sluk-knappen (15).

### 9.9 Laser

- Du kan tænde og slukke for laseren med kontakten (12).
- Laseren (23) retter en stråle mod arbejdsemnet.
- Ekstremt præcise skæringer kan udføres ved hjælp af laserfunktionen.

### 9.10 Støvpose

Støvposen (18) monteres på støvudsugningsadapteren. Når støvposen er cirka halvt fyldt, skal den tages af værktøjet og tømmes.

### 9.11 Savning



**Sørg for at savklingen ikke sætter sig fast, mens du saver. Dette vil forårsage skader på og afbrænding af motoren. Hvis savklingen blokeres, skal grebet løsnes øjeblikkeligt for at forhindre, at motoren bliver beskadiget.**

- Fastspænd arbejdsemnet.
- Indstil den ønskede horisontale geringsvinkel eller den ønskede vertikale smigvinkel.
- Tænd for maskinen.
- Fly t langsomt maskinens arm (14) nedad. Du skal trykke på sikkerhedsafbryderen (16), før du kan gøre dette.
- Sav igennem arbejdsemnet.
- Sluk for maskinen.
- Vent med at fjerne arbejdsemnet, indtil savklingen (2) er stoppet helt.

### 9.12 Savning af specielle arbejdsemner

Kurvede eller runde arbejdsemner skal fastgøres, så de ikke glider.

Sørg for at der ikke er mellemrum mellem arbejdsemnet og afskærmningen (4) eller savbordet (5).

### 9.13 Udskiftning af savklingen (Fig. 1)

**Kobl værktøjet fra strømforsyningen før der udføres arbejde på savklingen.**



**Vent et øjeblik med at røre ved savklingen. Den kan være meget varm.**

**Savklingens tænder er meget skarpe.**



- Tryk på klingskærmens frigørelsesgreb (16), og drej derefter den nederste udtrækkelige klingskærm (1) opad for at blotte skruen.
- Løs skruen på skærmmonteringspladen med det medfølgende multiverktøj.
- Skub skærmmonteringspladen opad for at blotte savklingen (2). Den nederste, udtrækkelige klingskærm (1) holdes ved klingskærmen.
- Tryk spindellåsknappen (24) helt ind, og hold den på plads.
- Drej spændeskruen let med det medfølgende multiverktøj, indtil spindlen er låst.
- Løs spændeskruen med uret, og fjern den sammen med den ydre flange og savbladet (2). Fjern ikke den indvendige flange fra spindlen.
- Placer et nyt savblad på spindlen, og sørg for, at savklingsens boringsdiameter passer korrekt til den indvendige flange. Sørg for, at rotationsretningen, der er angivet på savklingen, er den samme som den, der er vist på den øverste faste klingskærm.
- Fastgør savklingen (2) med den ydre flange og spændeskruen. Stram spændeskruen mod uret med det medfølgende værktøj.
- Drej savklingen med hånden for at teste, om den roterer jævnt. Den må ikke vibrere.
- Fastgør skærmmonteringspladen og sænk den udtrækkelige knivskærm (1) i omvendt rækkefølge som beskrevet ovenfor.



Når savklingen udskiftes, kan du spænde glideskinne med låsegrebet (21).

## 10 RENGØRING OG VEDLIGEHOLDELSE



Tag strømtikket ud at stikkontakten før der udføres nogen form for arbejde på maskinen.

### 10.1 Rengøring

- Gør regelmæssigt maskinhuset rent med en blød klud, helst efter hver brug.
- Hvis smudset ikke vil gå af, så brug en blød klud fugtet med sæbevand.
- Brug aldrig opløsningsmidler som benzin, alkohol, ammoniakvand osv. Disse opløsningsmidler kan skade plasticdelene.



Sørg for at der ikke kan komme vand ind i el-værktøjet!

### 10.2 Tilslutningskabel

Hvis tilslutningskablet (eller netstikket) er beskadiget, skal det udskiftes. Tilslutningskablet må kun udskiftes af en kvalificeret specialist (kvalificeret elektriker).

## 11 TEKNISKE DATA

Nominal spænding	230-240 V ~ 50 Hz
Strømforbrug	1600 W (S6 25%)
Ubelastet omdrejningstal	5000 min-1
Beskyttelsesklasse	II
Klingens størrelse	210 mm x 30 mm x 2,6 mm

## 12 SAVEKAPACITET

Vinkel for arbejdsbord	Hældningsvinkel for hoved	Højde x bredde (mm)
90°	90°	70 x 305 mm
45°	90°	70 x 210 mm
90°	45°	35 x 305 mm

45°

45°

35 x 210 mm

### 13 STØJ

Støjemissionsværdier er målt i overensstemmelse med gældende standarder. (K=3)

Lydtryksniveau LpA

97 dB(A)

Lydeffektniveau LwA

108 dB(A)



**BEMÆRK: brug høreværn når lydtrykket er over 85 dB(A).**

### 14 OPBEVARING

- Rengør hele maskinen og dens ekstraudstyr grundigt.
- Opbevar maskinen uden for børns rækkevidde, i en stabil og sikker position, på et køligt og tørt sted, undgå for høje og for lave temperaturer.
- Maskinen må ikke udsættes for direkte sollys. Opbevar den om muligt i mørke.
- Maskinen må ikke opbevares i plastikposer, da dette vil opbygge fugtighed.

### 15 FEJLFINDING

PROBLEM	ÅRSAG	GØR FØLGENDE
Motoren kører ikke.	Strømmen når ikke ind i maskinen.	Kontroller stikkontakten og strømkablet.
	Motoren er overbelastet eller overophedet.	Lad maskinen køre i tomgang i 2 minutter for at køle af
Vibrationerne er for kraftige	Skruer eller dele sidder løst	Efterspænd alle skrueerne.
	Geringssaven er ikke monteret korrekt.	Monter geringssaven korrekt.
	Arbejdsemnet er ikke understøttet korrekt.	Fastspænd arbejdsemnet.

### 16 GARANTI

- Produktet dækkes af garanti i en periode på 36 måneder fra den første købers købsdato.
- Garantien dækker alle materiale- eller produktionsfejl. Den omfatter ikke: batterier, opladere, dele, der udsættes for normal slitage, såsom lejer, børster, ledninger, stik eller tilbehør såsom bor, borebits, savklinger, osv., beskadigelse eller defekter som følge af misbrug, ulykke eller ændring eller transportomkostninger.
- Beskadigelse og/eller defekter som følge af misbrug er heller ikke omfattet af nærværende garanti.
- Vi fraskriver os også alt ansvar for enhver personskade som følge af forkert brug af værktøjet.
- Reparationer må kun udføres af et autoriseret kundeservicecenter til Powerplus-værktøjer.
- Du kan altid få mere information på tlf. 00 32 3 292 92 90.
- Alle transportomkostninger skal altid afholdes af kunden, medmindre andet er aftalt skriftligt.
- Ligeledes kan der ikke forlanges erstatning under nærværende garanti, hvis skaden på apparatet er opstået som følge af uagtsom vedligeholdelse eller overbelastning.
- Garantien dækker ikke skader der opstår som følge af gennemtrængt væske, overdreven støveksponering, bevidst beskadigelse (forsætligt eller ved grov uagtsomhed), upassende anvendelse (brug til formål som apparatet ikke er egnet til), ukompetent brug (såsom ikke at respektere instrukserne i denne vejledning), inkompetent montering, lynnedslag, forkert netspænding. Denne liste er ikke fuldstændig.

- Accept af krav under garantien kan ikke føre til forlængelse af garantiperioden eller påbegyndelsen af en ny garantiperiode, hvis apparatet udskiftes.
- Apparater eller dele, som udskiftes under garantien, bliver Varo NV's ejendom.
- Vi forbeholder os retten til at afvise alle krav, hvis købet ikke kan bekræftes, eller hvis det er tydeligt, at produktet ikke har været behørigt vedligeholdt. (rene udluftningsåbninger, regelmæssig service af kulbørster,...)
- Købskvitteringen skal opbevares som bevis på købsdatoen.
- Det samlede værktøj skal returneres til forhandleren i rimelig ren stand, i den originale blæseformede æske (hvis relevant for enheden) sammen med købsdokumentation.

### 17 MILJØ



Hvis maskinen skal skiftes ud efter lang tids brug, må den ikke bortskaffes som husholdningsaffald, men skal bortskaffes på en miljømæssigt forsvarlig måde.

Maskinens enkelte dele må ikke bortskaffes som husholdningsaffald. Sørg for at genbruge disse, hvor der findes egnede anlæg til det. Kontakt de lokale myndigheder eller forhandleren for at få rådgivning om indsamling og bortskaffelse.

### 18 KONFORMITETSERKLÆRING

**varo**

**VARO N.V** – Joseph Van Instraat 9 – BE2500 Lier – Belgien, erklærer hermed, at

Apparatbeskrivelse:	Forskydelig geringssav
Varemærke:	POWERplus
Varenummer:	POWX075710S

er i overensstemmelse med de væsentlige krav og andre relevante bestemmelser i gældende europæiske direktiver, der er baseret på anvendelse af europæiske harmoniserede standarder. Enhver uautoriseret modifikation af apparatet ugyldiggør denne erklæring.

EU-direktiver (herunder eventuelle tillæg frem til datoen for undertegnelsen):

2011/65/EU  
2006/42/EC  
2014/30/EU

Harmoniserede europæiske standarder (herunder eventuelle tillæg frem til datoen for undertegnelsen):

EN62841-1 : 2015  
EN62841-3-9 : 2015  
EN55014-1 : 2017  
EN55014-2 : 2015  
EN IEC61000-3-2 : 2019  
EN IEC61000-3-11 : 2019

Indehaver af den tekniske dokumentation: Philippe Vankerhove, VARO - Vic. Van Rompuy N.V.

Undertegnede handler på vegne af selskabets administrerende direktør,

Ludo Mertens

Regulatory Affairs (afdelingen for juridiske anliggender) – Compliance Manager  
12/01/2022, Lier - Belgium

<b>1</b>	<b>ANVÄNDNINGSSOMRÅDE</b> .....	<b>3</b>
<b>2</b>	<b>BESKRIVNING (FIG. A &amp; B)</b> .....	<b>3</b>
<b>3</b>	<b>FÖRPACKNINGSSINNEHÅLL</b> .....	<b>3</b>
<b>4</b>	<b>SYMBOLER</b> .....	<b>4</b>
<b>5</b>	<b>ALLMÄNNA SÄKERHETSANVISNINGAR FÖR ELEKTRISKA VERKTYG</b> .....	<b>4</b>
5.1	<i>Arbetsplatsen</i> .....	4
5.2	<i>Elektrisk säkerhet</i> .....	4
5.3	<i>Personlig säkerhet</i> .....	5
5.4	<i>Användning och skötsel av elektriska verktyg</i> .....	5
5.5	<i>Service</i> .....	5
<b>6</b>	<b>EXTRA SÄKERHETSFÖRESKRIFTER</b> .....	<b>6</b>
<b>7</b>	<b>EXTRA SÄKERHETSFÖRESKRIFTER FÖR LASRAR</b> .....	<b>7</b>
<b>8</b>	<b>MONTERING</b> .....	<b>7</b>
8.1	<i>Montering av sidoanslag</i> .....	7
8.2	<i>Montering av snabbtving</i> .....	7
<b>9</b>	<b>ANVÄNDNINGSSANVISNINGAR</b> .....	<b>7</b>
9.1	<i>Transport av geringssågen</i> .....	7
9.2	<i>Damm och spånutsug</i> .....	8
9.3	<i>Fastspänning av arbetsstycket</i> .....	8
9.4	<i>Horisontell geringsvinkel</i> .....	8
9.5	<i>Inställning av kapvinkel</i> .....	8
9.6	<i>Vertikal geringsvinkel (Fig. 2)</i> .....	8
9.7	<i>Låsning av glidskenan+3</i> .....	8
9.8	<i>Igångsättning/avstängning</i> .....	8
9.9	<i>Laser</i> .....	9
9.10	<i>Damppåse</i> .....	9
9.11	<i>Sågning</i> .....	9
9.12	<i>Sågning av speciella arbetsstycken</i> .....	9
9.13	<i>Byte av sågklinga (Fig. 3)</i> .....	9
<b>10</b>	<b>RENGÖRING OCH UNDERHÅLL</b> .....	<b>10</b>

10.1	Rengöring.....	10
10.2	Nätsladd .....	10
11	<b>TEKNISKA DATA</b> .....	10
12	<b>SÅGKAPACITET</b> .....	10
13	<b>BULLER</b> .....	10
14	<b>FÖRVARING</b> .....	11
15	<b>FELSÖKNING</b> .....	11
16	<b>GARANTI</b> .....	11
17	<b>MILJÖHÄNSYN</b> .....	12
18	<b>FÖRSÄKRAN OM ÖVERENSSTÄMMELSE</b> .....	12

# GERINGSSÅG MED GLIDSKENA 1600 W-210 MM POWX075710S

## 1 ANVÄNDNINGSSOMRÅDE

Geringssågen är avsedd att användas stationärt för rak sågning och kapning av trä. Sågen lämpar sig för hårt och mjukare trä och för spånplattor och träfiberplattor. Maskinen får endast användas av vuxna personer. Lämpar sig inte för professionellt bruk.



**WARNING! För din egen säkerhet, läs denna bruksanvisning och de allmänna säkerhetsanvisningarna noga innan du börjar använda apparaten. Om detta elektriska verktyg överläts till någon annan, ska denna bruksanvisning alltid medfölja.**

## 2 BESKRIVNING (FIG. A & B)

- |  |                                       |
|--|---------------------------------------|
| 1. Klingskydd                            | 16. Säkerhetsspärr                    |
| 2. Sågklinga                             | 17. Handtag                           |
| 3. Sidoanslag                            | 18. Damppåse                          |
| 4. Anslag                                | 19. Vertikal geringsvinkelskala       |
| 5. Vridbord                              | 20. Vinkellåsspak                     |
| 6. Spak                                  | 21. Låsvred glidskena                 |
| 7. Bordsinsats                           | 22. Åtdragningsvred för sidoanslag    |
| 8. Skala för geringsvinkel (horisontell) | 23. Laser                             |
| 9. Monteringshål                         | 24. Spindellås                        |
| 10. Lås för snabbtving                   | 25. Geringsvinkelvisare (horisontell) |
| 11. Snabbtving                           | 26. Låsvred till vridbord             |
| 12. Till/från-strömbrytare laser         | 27. Stödbult                          |
| 13. Glidskena                            | 28. Skala för sågdjupsinställning     |
| 14. Verktygshandtag                      | 29. Låsvred för justerbart anslag     |
| 15. Strömbrytare "på/av"                 |                                       |

## 3 FÖRPACKNINGSSINNEHÅLL

- Avlägsna allt förpackningsmaterial.
- Avlägsna resterande förpacknings- eller transportstöd (om sådant finns).
- Kontrollera att innehållet i förpackningen är komplett.
- Undersök apparaten, nätsladden, stickkontakten och alla tillbehör att inga skador uppstått under transporten.
- Förvara om möjligt förpackningsmaterialet till garantitidens slut. Bortskaffa det därefter via det lokala systemet för avfallshantering.



**WARNING: Förpackningsmaterial är inga leksaker! Barn får under inga omständigheter tillåtas leka med plastpåsar! Det finns risk för kvävning!**





- |                            |                         |
|----------------------------|-------------------------|
| I förpackningen ingår:     | 1 Låsvred till vridbord |
| 1 geringssåg med glidskena | 1 handbok               |
| 1 insexnyckel (6 mm)       | 2 sidoanslag            |
| 1 skruvtving               | 1 damppåse              |



**Om komponenter skulle saknas eller vara skadade, tag kontakt med din återförsäljare.**

## 4 SYMBOLER

Följande symboler används i bruksanvisningen och/eller på maskinen:

	Anger risk för person- eller maskinskada.		Bär skyddsglasögon.
	Studera bruksanvisningen före användning.		Uppfyller kraven i tillämpliga europeiska direktiv.
	Bär handskar.		Maskin klass II – dubbel isolering, jordad kontakt behövs ej.

## 5 ALLMÄNNA SÄKERHETSANVISNINGAR FÖR ELEKTRISKA VERKTYG



Studera noga samtliga säkerhetsanvisningar och andra anvisningar. Uraktlåtenhet att följa säkerhetsanvisningar och andra anvisningar kan medföra risk för elektriska stötar, brand och/eller allvarliga personskador. Spar alla säkerhetsanvisningar och andra anvisningar för framtida konsultation. Den nedan använda termen „elektriskt verktyg“ i säkerhetsanvisningarna avser nätdrivna elektriska verktyg (med nätkabel) eller batteridrivna (sladdlösa) elektriska verktyg.

### 5.1 Arbetsplatsen

- Håll arbetsplatsen i god ordning och väl upplyst. Oordning och dåligt upplysta arbetsplatser inbjuder till olyckor.
- Arbeta inte med elektriska verktyg i en omgivning där explosionsrisk föreligger, där det finns lättantändliga vätskor, gaser eller damm. Elektriska verktyg alstrar gnistor som kan antända damm och ångor.
- Håll barn och kringstående personer på avstånd vid arbete med det elektriska verktyget. Ett ögonblicks ouppmärksamhet kan få dig att tappa kontrollen över verktyget.

### 5.2 Elektrisk säkerhet



**Kontrollera alltid att nätspänningen överensstämmer med den på märkplåten angivna.**

- Verktygets stickkontakt måste passa till eluttaget. Stickkontakten får under inga omständigheter ändras. Använd inga adapterkontakter tillsammans med skyddsjordade verktyg. Originalkontakter som inte ändrats och eluttag som överensstämmer med dessa minskar risken för elektriska stötar som kan vara dödliga.
- Håll verktyget borta från regn och fuktiga förhållanden. Vatten som trängt in i ett elektriskt verktyg ökar risken för elektriska stötar.
- Se till att inga skador uppstår på nätsladden. Bär aldrig eller häng upp verktyget i nätsladden och dra aldrig i den för att dra ur stickkontakten. Håll sladden borta från stark värme, olja, vassa föremål och rörliga delar. Skadade eller tillrasslade sladdar ökar risken för elektriska stötar.
- När det elektriska verktyget används utomhus ska uteslutande förlängningskablar avsedda för utomhusbruk användas. Användningen av en för utomhusbruk avsedd förlängningskabel minskar risken för elektriska stötar.

- Om det elektriska verktyget måste användas där det är fuktigt, anslut det till ett uttag som är skyddat av jordfelsbrytare. Användningen av jordfelsbrytare minskar risken för elektriska stötar.

### **5.3 Personlig säkerhet**

- Var uppmärksam. Koncentrera dig på vad du håller på med och använd sunt förnuft när du arbetar med ett elektriskt verktyg. Använd inte ett elektriskt verktyg då du är trött eller påverkad av droger, alkohol eller mediciner. Ett ögonblicks uppmärksamhet medan du arbetar med verktyget kan resultera i allvariga personskador.
- Använd säkerhetsutrustning. Bär alltid skyddsglasögon. Säkerhetsutrustning som dammskyddsmask, halkfria säkerhetsskodon, skyddshjälm och hörselskydd, beroende på arbetets art, minskar risken för personskador.
- Undvik att verktyget sätts igång oavsiktligt. Kontrollera att strömbrytaren står i från-läge innan nätkontakten sätts i eluttaget. Att bära verktyget med fingret på strömbrytaren eller att sätta i nätkontakten med strömbrytaren i till-läge kan leda till olyckor.
- Avlägsna justerverktyg eller nycklar innan maskinen startas. Nycklar som lämnats kvarsittande i anslutning till någon rörlig del av verktyget kan resultera i personskador.
- Sträck dig inte för långt. Stå alltid säkert och med god balans i alla situationer. Detta medger bättre kontroll av det elektriska verktyget i oförutsedda situationer.
- Bär lämplig klädsel. Bär inte löst åtsittande kläder eller smycken. Håll hår, kläder och handskar borta från det elektriska verktyget. Löst åtsittande kläder, smycken och långt hår kan fastna i rörliga delar.
- Om det finns anordningar för att ansluta dammsugnings- och dammuppsamlingsutrustning, se till att dessa är anslutna och används på rätt sätt. Användningen av sådan utrustning minskar med damm förknippade risker.

### **5.4 Användning och skötsel av elektriska verktyg**

- Forcera inte verktyget. Använd det elektriska verktyg som bäst motsvarar det arbete som ska utföras. Med rätt verktyg, som får arbeta i den takt det är avsett för, utförs arbetet bättre och säkrare.
- Använd inte elektriska verktyg om strömbrytaren inte fungerar. Ett elektriskt verktyg som inte kan kontrolleras med strömbrytaren är farligt att använda och måste repareras.
- Dra nätkontakten ur eluttaget innan några inställningar av verktyget företas, före byte av arbetsverktyg, och då verktyget läggs åt sidan. Dessa förebyggande säkerhetsåtgärder förhindrar att verktyget oavsiktligt startas.
- Förvara elektriska verktyg som inte används utom räckhåll för barn. Låt inte personer som inte är förtrogna med det elektriska verktyget eller som inte studerat dessa anvisningar använda verktyget. Elektriska verktyg kan vara farliga i händerna på oerfarna användare.
- Underhåll omsorgsfullt det elektriska verktyget. Kontrollera att rörliga delar fungerar oklanderligt och inte kärvar, och att de inte har sprickor eller skador som kan inverka menligt på verktygets funktion. Om verktyget har delar som är skadade, låt reparera det innan det åter används. Många olyckor orsakas av att man använder dåligt underhållna elektriska verktyg.
- Håll skärande verktyg skarpa och rena. Riktigt underhållna skärverktyg med skarpa skärkanter är mindre benägna att kärva eller fastna och lättare att bemästra.
- Använd det elektriska verktyget, dess tillbehör och arbetsverktyg, i överensstämmelse med dessa anvisningar och på det sätt som avsetts med denna speciella typ av verktyg, med beaktande av arbetsförhållandena och det arbete som ska utföras. Användningen av elektriska verktyg för andra ändamål än de de är avsedda för kan leda till olyckstillbud.

### **5.5 Service**

Låt endast kvalificerat fackfolk reparera verktyget med användande av originalreservdelar. Detta för att garantera att verktygets säkerhetsstandards vidmakthålls.



**6 EXTRA SÄKERHETSFORESKRIFTER**

- Använd alltid skyddsglasögon.
- Använd inte verktyget i närheten av brandfarliga vätskor eller gaser.
- Använd ALDRIG verktyget med en kapskiva monterad (i stället för en sågklinga).
- Kontrollera klingan regelbundet innan verktyget tas i bruk för att upptäcka små sprickor eller skador. Byt omedelbart ut klingan om den har spruckit eller är skadad.
- Använd uteslutande sågklingor som har rekommenderats av tillverkaren och som uppfyller EN847-1.
- Använd alltid de tillbehör som rekommenderas i denna handbok.
- Välj lämplig sågklinga för det material som ska sågas.
- Kontrollera att klingan är vass och ren. Detta gör att sågen bullrar mindre när den används.
- Använd sågklingor som är slipade på rätt sätt. Följ anvisningarna om den maximala hastigheten som anges på sågklingan.
- Rengör axeln, flänsarna (framför allt kontaktytorna) och sexkantsmuttern innan klingan monteras. Bristfällig montering kan leda till att sågklingan vibrerar/slår eller att sågklingan slinter.
- Såga inte i metall som spikar och skruvar. Leta efter och ta bort alla spikar, skruvar och andra främmande föremål ur arbetsstycket innan du börjar arbeta.
- Ta bort skruvnycklar, avsågande stycken etc. från bordet innan du slår på strömbrytaren.
- Använd ALDRIG handskar när du arbetar (handskar ska endast användas vid byte av skärverktygen).
- Håll undan händerna från sågbladets arbetsriktning.
- Stå ALDRIG och låt ALDRIG någon stå i sågklingans arbetsriktning.
- Låt sågen gå en liten stund innan den förs mot arbetsstycket. Var uppmärksam på vibrationer eller om sågklingan har slagit sig, det kan tyda på en bristfällig montering eller balansering av sågklingan.
- Verktyget får inte användas till att sponta eller försänka.
- Byt bordsinsatsen när den är sliten.
- Justera ALDRIG något när verktyget är igång. Dra stickkontakten ur uttaget innan du justerar verktyget.
- Använd en pådrivare om det är nödvändigt. Vid långsgående sågning av smala arbetsstycken MÅSTE man använda en pådrivare så att händer och fingrar inte ska komma nära sågklingan.
- Ställ alltid tillbaka pådrivaren på sin plats när du har använt den.
- Tänk särskilt på anvisningarna för att minska risken för BAKSLAG. BAKSLAG är en plötslig reaktion på en klämd, böjd eller dåligt riktad sågklinga. BAKSLAG leder till att arbetsstycket slungas tillbaka i riktning mot användaren. BAKSLAG KAN ORSAKA ALLVARLIGA PERSONSKADOR. Undvik BAKSLAG genom att se till att sågklingan är vass, att den långsgående gejden är parallell med sågklingan, att spaltkniven och klingskyddet är på sin plats och att de är i gott skick, genom att inte släppa arbetsstycket innan du har skjutit det helt och hållet förbi sågklingan och genom att inte såga stycken i långsgående riktning som är vridna eller sneda eller som inte har någon rät kant som kan ligga an mot den långsgående gejden.
- Utför inga arbeten på fri hand. På fri hand betyder att man använder händerna för att stödja eller styra arbetsstycket i stället för den långsgående gejden eller geringslådan.
- Böj dig ALDRIG ned över eller kring sågklingan. Ta ALDRIG tag i ett arbetsstycke innan sågklingan står helt stilla.
- Undvik att mata in arbetsstycket plötsligt eller snabbt. Mata in hårda arbetsstycken så långsamt som möjligt. Vik eller vrid aldrig arbetsstycket när du matar det. Om sågklingan kör eller kläms fast vid inmatningen ska verktyget stängas av omedelbart. Dra stickkontakten ur vägguttaget. Ta bort det som har fastnat.
- Ta ALDRIG bort avsågande bitar och vidrör aldrig klingskyddet när sågklingan är i rörelse.

- Ta bort alla lösa kvistar från arbetsstycket INNAN du börjar såga.
- Hantera sladden varsamt så att den inte skadas. Dra aldrig i sladden för att dra stickkontakten ur uttaget. Håll sladden undan från värme, olja, vatten och vassa kanter.
- Vissa typer av damm som bildas vid arbetet innehåller kemikalier som kan orsaka cancer, missbildningar på foster eller andra ärftliga skador. Några exempel på sådana ämnen är:
- Bly i material med blyhaltiga färger
- Arsenik och krom från kemiskt behandlat virke
- Hur stora riskerna är vid exponering för dessa ämnen beror på hur ofta du utför den typen av arbete
- Gör på följande sätt för att begränsa exponeringen för dessa kemikalier: Arbeta i en väl ventilerad miljö och arbeta med godkänd skyddsutrustning som exempelvis andningsskydd som är specialkonstruerade för att filtrera bort mikroskopiska partiklar.
- Anslut verktyget till en dammutsugsutrustning när du sågar.
- Skyddet kan lyftas upp när du placerar arbetsstycket, eller för att underlätta vid underhållsverksamheter. Kontrollera att klingskyddet är nere och att det vilar platt mot vridbordet innan du ansluter verktyget till elnätet.
- Kontrollera att svänganordningen för geringssågens arm är säkert fastsatt.
- Golvet runt maskinen ska vara plant, rent och fritt från lösa partiklar som flis och avklipp.

## 7 EXTRA SÄKERHETSFORESKRIFTER FÖR LASRAR



**Varning! Laserstrålen har förmågan att förorsaka allvarliga ögonskador. Titta eller stirra aldrig rakt in i laserstrålen.**

- Rikta aldrig laserstrålen mot personer, varken direkt eller indirekt via reflekterande ytor.
- Den här lasern uppfyller kraven för klass 2 enligt tillämplig standard. Enheten innehåller ingen serviceutrustning etc. Öppna inte inkapslingen oavsett vad orsaken skulle kunna vara. Om enheten skulle råka bli skadad, skall skadan repareras av auktoriserad verkstad.
- Laserglasögon ger inget skydd mot direkt laserstrålning.

## 8 MONTERING



**Dra stickkontakten ur eluttaget innan du utför justeringar eller underhåll.**

Använd inte geringssågen förrän den är helt färdigmonterad och korrekt förberedd för användning i överensstämmelse med denna bruksanvisning.

### 8.1 *Montering av sidoanslag*

- Skjut in de två styrstängerna i sidostöden och gör fast dem.
- Lossa skruven och passa in sidoanslag i positioneringshålen.
- Gör fast sidoanslag med skruven för att förhindra att de glider ur läge.

### 8.2 *Montering av snabbtving*

Snabbtvingen (11) kan monteras till höger eller till vänster om anslaget. Skjut änden på snabbtvingen i hålet på anslaget och säkra med låsvredet.

## 9 ANVÄNDNINGSANVISNINGAR

### 9.1 *Transport av geringssågen*

Vid transport av maskinen, ska såghuvudet vara låst med låssprinten (17).

Dra såghuvudet nedåt och lås det i sitt lägsta läge genom att trycka in låssprinten (17). På så sätt sitter såghuvudet säkert fastlåst.

### 9.2 *Damm och spånutsug*

För en integrerad dammsugning sätt damm påsen (18) på spånutsuget. För yttre damm, kan en dammsugarslang användas.



**Dampmpåsen hindrar endast att dammet flyger omkring! Den är konstruerad för att hålla nere dammspridningen.**

### 9.3 *Fastspänning av arbetsstycket*

Se till att arbetsstycket inte kan slungas iväg. Snabbtvingen (11) är det perfekta tillbehöret för att undvika detta.

- Tryck arbetsstycket mot anslaget (4) och mot tvingens stopp.
- Dra åt snabbtvingens (11) låsvred medurs för att göra fast arbetsstycket.

### 9.4 *Horisontell geringsvinkel*

Den horisontella geringsvinkeln kan ställas in mellan -45° till + 45°. Skalan för horisontell geringsvinkel visar den aktuella inställningen i grader.

- För att justera geringsvinkeln, lossa vridbordets låsvred (26) genom att vrida det moturs och lyft upp vinkellåsspaken (6).
- Vridbordet kan nu ställas in i önskad vinkel.
- Vridbordet har fasta lägen för 0°, 15°, 22,5°, 31,6° och 45° för snabb inställning av de vanligaste vinklarna.

### 9.5 *Inställning av kapvinkel*

- Ställ såghuvudet i sitt lägsta läge och lås det med låssprinten.
- Håll en vinkelhake (90°) mot anslaget och sågklingan. Sågklingan måste vara exakt dikt mot vinkelhaken. Om detta inte skulle vara fallet, kan vinkeln ändras genom att man lossar låsmuttern och justerar med justerskruvarna tills vinkeln mellan sågklingan och vridbordet är exakt 90°.
- För att göra detta, använd den medföljande nyckeln för att lossa skruvarna. Glöm inte att dra åt skruvarna efter justeringen.

### 9.6 *Vertikal geringsvinkel*

Den vertikala geringsvinkeln kan ställas in mellan 0° och 45°. Skalan för vertikal geringsvinkel visar den aktuella inställningen i grader.

- Lossa, om det är åtdraget, låsvredet (20) för vertikal geringsvinkel.
- Sväng verktygsarmen med handtaget till önskad vinkel.
- Dra åt låsvredet (20).
- För att kalibrera den vertikala geringsvinkeln, placera en gradskiva mot sågklingan och sågbordet. Om sågklingans lutning vid inställningen 45° inte skulle överensstämma med gradskivan, kan vinkeln justeras enligt följande: lossa muttern (Fig. 1) och vrid med hjälp av en insexnyckel på justerskruven tills rätt vinkel ernås. Dra slutligen åt muttern igen och kontrollera än en gång vinkeln.

### 9.7 *Låsning av glidskenan+3*

- För att lossa eller låsa glidskenan (13), vrid glidskenans låsvred (21) moturs resp. medurs. För långa arbetsstycken bör glidskenan användas. För att kunna göra detta, lossa låsvredet.
- Såga igenom arbetsstycket.
- Stäng av maskinen.
- Vänta tills sågklingan stannat helt och hållet innan arbetsstycket avlägsnas.

### 9.8 *Igångsättning/avstängning*



**För din egen säkerhet bör du använda båda händerna när du startar och stänger av maskinen.**

- Sätt stickkontakten i eluttaget.
- Lossa låsknappen och tryck strömbrytaren (10) i handtagsriktningen. Sågklingan roterar så länge strömbrytaren hålls intryckt.
- För att stänga av maskinen, släpp strömbrytaren (15).

### 9.9 **Laser**

- Lasern slås PÅ och AV med strömbrytaren (12).
- Lasern (23) riktar en stråle på arbetsstycket.
- Extremt exakt sågning kan göras med användning av lasern.

### 9.10 **Damppåse**

För att fästa damppåsen (18), montera den på dammsugsadaptorn. Damppåsen bör tömmas när den är ungefär halvfull.

### 9.11 **Sågning**



**Se till att sågklingan inte kör fast under sågningen. Det kan orsaka skador på motorn och att den kan brinna. Om sågklingan skulle fastna, dra omedelbart stickkontakten ur eluttaget för att förhindra att motorn tar skada.**

- Spänn fast arbetsstycket ordentligt.
- Ställ in önskad horisontell geringsvinkel och önskad vertikal geringsvinkel.
- Starta maskinen.
- För sakta verktygshandtaget (14) nedåt. Dessförinnan måste säkerhetsspärren (16) tryckas in.
- Såga igenom arbetsstycket.
- Stäng av maskinen.
- Vänta tills sågklingan stannat helt och hållet innan arbetsstycket avlägsnas.

### 9.12 **Sågning av speciella arbetsstycken**

Svängda eller runda arbetsstycken måste göras fast så att de inte kan glida åt sidan.

Se till att det inte finns något spelrum mellan arbetsstycket och anslaget (4) eller vridbordet (5).

### 9.13 **Byte av sågklinga (Fig. 1)**



**Dra stickkontakten ur eluttaget innan något arbete på sågklingan påbörjas.**



**Vänta en stund med att ta i sågklingan. Den kan vara mycket het.**

**Sågklingans tänder är mycket vassa.**

- Tryck på säkerhetsspärren för klingskyddet (16) och vrid sedan det nedre infällbara klingskyddet (1) uppåt för att komma åt skruven.
- Lossa skruven på klingskyddets monteringsplatta med det medföljande multiverktyget.
- Skjut klingskyddets monteringsplatta uppåt för att komma åt sågklingan (2). Det nedre infällbara klingskyddet (1) hålls fast av det övre fasta klingskyddet.
- Tryck in spindellåsknappen (24) helt och håll den intryckt.
- Vrid klingbulten med det medföljande multiverktyget tills spindeln är låst.
- Lossa klingbulten genom att vrida den medurs och ta av den, den yttre flänsen och sågklingan (2). Ta inte bort den inre flänsen från spindeln.

- Sätt en ny sågklinga på spindeln och var noga med att sågklingans centrumhål passar med den inre flänsen. Se till att rotationsriktningen som visas på sågklingan är densamma som den som visas på det övre fasta klingskyddet.
- Montera sågklingan (2), den yttre flänsen och klingbulten. Dra åt klingbulten genom att vrida den moturs med det medföljande verktyget.
- Vrid sågklingan för hand för att kontrollera att den roterar jämnt. Den får inte skeva.
- Gör fast klingskyddets monteringsplatta och det nedre infällbara klingskyddet (1) i omvänd ordning mot ovan.



Vid byte av sågklinga, kan glidskenan dras åt med låsvredet (21).

## 10 RENGÖRING OCH UNDERHÅLL



Innan något arbete utförs på utrustningen, ska stickkontakten dras ur eluttaget.

### 10.1 Rengöring

- Rengör maskinhöljet regelbundet med en mjuk trasa, helst efter varje användning.
- Vid svår nedsmutsning kan du fukta trasan lätt med tvålatten.
- Använd aldrig lösningsmedel, t.ex. bensin, alkohol, ammoniaklösning etc. Dessa kan skada maskinens plastdelar.



Se till att inget vatten kan komma in i maskinen!

### 10.2 Nätsladd

Om nätsladden (eller stickkontakten) skadas, måste de bytas ut. Byte av nätsladd får endast ske genom kvalificerat fackfolk (auktoriserad elektriker).

## 11 TEKNISKA DATA

Märkspänning	220-240 V ~ 50 Hz
Effekt	1600 W (S6 25%)
Obelastad hastighet	5000 v/min
Skyddsklass	II
Sågklingans dimensioner	210 mm x 30 mm x 2,6 mm

## 12 SÅGKAPACITET

Vridbordets vinkel	Såghuvudets lutningsvinkel	Höjd x bredd (mm)
90°	90°	70 x 305 mm
45°	90°	70 x 210 mm
90°	45°	35 x 305 mm
45°	45°	35 x 210 mm

## 13 BULLER

Bulleremissionsvärden uppmätta enligt tillämplig standard. (K=3)

Ljudtrycksnivå LpA	97 dB(A)
Ljudeffektnivå LwA	108 dB(A)



**OBS!** Bär hörselskydd när ljudtrycket överstiger 85 dB(A).

**14 FÖRVARING**

- Före förvaring, rengör grundligt hela maskinen och alla tillbehör.
- Maskinen ska förvaras utom räckhåll för barn, i en stadig och säker position, i en torr och tempererad omgivning, vid varken för hög eller för låg temperatur.
- Skydda apparaten mot direkt ljus. Förvara den om möjligt i mörker.
- Inneslut inte apparaten i påsar av nylon eftersom fukt lätt ansamlas i dessa.

**15 FELSÖKNING**

PROBLEM	ORSAK	ÅTGÄRD
Motorn fungerar inte.	Maskinen får inte ström.  Motorn överbelastad eller överhettad.	Kontrollera strömförsörjningen och nätkabeln.  Låt maskinen gå på tomgång ca 2 minuter för att svalna.
Kraftiga vibrationer.	Skruvor har lossnat eller delar sitter lösa.  Geringssågen är inte riktigt monterad.  Arbetsstycket har inte ordentligt stöd.	Dra åt alla skruvar.  Kontrollera att geringssågen är korrekt monterad.  Gör fast arbetsstycket.

**16 GARANTI**

- Produkten garanteras för en 36 månaders period gällande från den förste användarens inköpsdatum.
- Garantin täcker alla material- och tillverkningsfel med undantag för batterier och laddare. Den omfattar inte heller: defekter uppkomna på normala förslitningsdelar såsom kullager, borstar, kablar, stickkontakter eller tillbehör som borrar, bits, sågklingor etc.; vidare skador eller defekter som uppkommit genom vanvård, olyckor eller vidtagna förändringar av produkten; ej heller kostnader för transport.
- Skador och/eller defekter som uppkommit på grund av felaktig användning av verktyget omfattas inte av garantibestämmelserna.
- Vi fransäger oss allt ansvar för eventuell kroppsskada som uppstått på grund av felaktig användning av verktyget.
- Reparationer får endast utföras av en auktoriserad serviceverkstad för Powerplus verktyg.
- Ytterligare information kan erhållas per telefon på nummer 0032-3-292 92 90.
- Eventuella transportkostnader skall betalas av kunden, om inte annat har avtalats skriftligen.
- Likaledes kan inga garantianspråk ställas om skadan på apparaten uppkommit som en följd av åsidosatt underhåll eller överbelastning.
- Absolut undantagna från garantin är skador uppkomna genom vätska som trängt in, överdrivet utsättande för damm, medveten skada (avsiktlig eller genom grov vårdslöshet), olämplig användning (användning för ändamål för vilka apparaten inte lämpar sig), okunnig användning (t.ex. utan att respektera i denna bruksanvisning givna anvisningar), osakkunnig montering, blixtnedslag, felaktig nätspänning. Denna uppräknning gör inte anspråk på att vara fullständig.
- Godkända garantianspråk kan inte medföra förlängning av garantiperioden eller påbörjande av en ny garantiperiod i den händelse apparaten ersatts med en ny.
- Apparat eller delar som bytts ut under garantin, blir därigenom Varo NV:s egendom.
- Vi förbehåller oss rätten att avvisa alla garantiansökningar där inköpet inte kan bestyrkas eller om det står klart att produkten inte underhållits på rätt sätt (rena ventilationspringor, kolborstarna regelbundet servade, ...)

- Inköpskvittot måste sparas som bevis för inköpsdatum.
- Verktyget, som inte får ha tagits isär, måste returneras till återförsäljaren i acceptabelt rengjort skick i sin ursprungliga formplastförpackning (om tillämpligt för produkten) tillsammans med inköpsbeviset.

## 17 MILJÖHÄNSYN



När utrustningen efter långvarigt bruk tjänat ut och behöver ersättas, får den inte slängas med hushållssoporna, utan ska deponeras på ett miljömässigt säkert sätt. Avfall härrörande från elektrisk utrustning får inte slängas med hushållssoporna. Lämna elektrisk och elektronisk utrustning på avsedda uppsamlingsplatser för återvinning. Kontakta lokala myndigheter eller din lokala återförsäljare för information om hur förbrukade produkter ska returneras.

## 18 FÖRSÄKRAN OM ÖVERENSSTÄMMELSE



**VARO N.V.** - Joseph Van Instraat 9 - BE2500 Lier - BELGIEN, förklarar härmed att,

Produkt: Geringssåg med glidskena  
Varumärke: POWERplus  
Modell: POWX075710S

överensstämmer med väsentliga krav och andra relevanta bestämmelser i tillämpliga europeiska direktiv, baserat på tillämpningen av europeiska harmoniserade standarder. Varje ej godkänd ändring av apparaten gör denna deklaration ogiltig.

Europeiska direktiv (inklusive, i tillämpliga fall, ändringar till dessa, fram till dagen för undertecknandet):

2011/65/EU  
2006/42/EC  
2014/30/EU

Europeiska harmoniserade standarder (inklusive, i tillämpliga fall, ändringar till dessa, fram till dagen för undertecknandet):

EN62841-1 : 2015  
EN62841-3-9 : 2015  
EN55014-1 : 2017  
EN55014-2 : 2015  
EN IEC61000-3-2 : 2019  
EN IEC61000-3-11 : 2019

Ansvarig för den tekniska dokumentationen: Philippe Vankerkhove, VARO - Vic. Van Rompuy N.V.

Undertecknad agerar på uppdrag av företagets VD,

*Mertens Ludo*

Ludo Mertens  
Tillämpningsansvarig - Registrerings- och regelfrågor  
12/01/2022, Lier - Belgium

<b>1</b>	<b>KÄYTTÖ</b> .....	<b>3</b>
<b>2</b>	<b>KUVAUS (KUVA A &amp; B)</b> .....	<b>3</b>
<b>3</b>	<b>PAKKAUKSEN SISÄLTÖ</b> .....	<b>3</b>
<b>4</b>	<b>SYMBOLIT</b> .....	<b>4</b>
<b>5</b>	<b>YLEISET TURVALLISUUSOHJEET</b> .....	<b>4</b>
5.1	<i>Työskentelyalue</i> .....	4
5.2	<i>Sähköturvallisuus</i> .....	4
5.3	<i>Henkilöturvallisuus</i> .....	5
5.4	<i>Sähkölaitteiden huolellinen käsittely ja käyttö</i> .....	5
5.5	<i>Huolto</i> .....	5
<b>6</b>	<b>LISÄTURVALLISUUSOHJEITA</b> .....	<b>5</b>
<b>7</b>	<b>LASEREITA KOSKEVAT MUUT TURVALLISUUSOHJEET</b> .....	<b>7</b>
<b>8</b>	<b>LAITTEEN KOKOAMINEN</b> .....	<b>7</b>
8.1	<i>Sivutukitankojen kokoaminen</i> .....	7
8.2	<i>Puristimen asennus</i> .....	7
<b>9</b>	<b>KÄYTTÖ</b> .....	<b>7</b>
9.1	<i>Jiirisahan kuljettaminen</i> .....	7
9.2	<i>Pölyn ja lastujen poisto</i> .....	8
9.3	<i>Työkappaleen kiinnittäminen</i> .....	8
9.4	<i>Vaakasuora viistekulma</i> .....	8
9.5	<i>Sahauskulman säätö</i> .....	8
9.6	<i>Pystysuora kaltevuuskulma</i> .....	8
9.7	<i>Liukulukon säätö</i> .....	8
9.8	<i>Kytkeminen PÄÄLLE / POIS</i> .....	8
9.9	<i>Laser</i> .....	9
9.10	<i>Pölypussi</i> .....	9
9.11	<i>Sahaus</i> .....	9
9.12	<i>Erikoisten työkappaleiden sahaaminen</i> .....	9
9.13	<i>Sahanterän vaihtaminen (kuva 1)</i> .....	9
<b>10</b>	<b>PUHDISTUS JA HUOLTO</b> .....	<b>10</b>
10.1	<i>Puhdistus</i> .....	10



10.2	<i>Virtajohto ja pistoke</i> .....	10
11	<b>TEKNISET TIEDOT</b> .....	10
12	<b>LEIKKUUKAPASITEETTI</b> .....	10
13	<b>MELU</b> .....	10
14	<b>SÄILYTYS</b> .....	11
15	<b>VIANETSINTÄ</b> .....	11
16	<b>TAKUU</b> .....	11
17	<b>LAITTEEN KÄYTÖSTÄ POISTAMINEN</b> .....	12
18	<b>VAATIMUSTENMUKAISUUSVAKUUTUS</b> .....	12

# LIUKUVA KATKAISU- JA JIIRISAHA 1600 W-210 MM POWX075710S

## 1 KÄYTTÖ

Tämä sähkötyökalu on tarkoitettu paikallaan käytettävänä koneena, jolla tehdään suoraa ja poikittaissaahausta puuhun. Sillä voi sahata kovaa ja pehmeää puuta sekä lastu- ja kuitulevyjä. Vain aikuiset saavat käyttää tätä työkalua. Ei sovellu ammattimaiseen käyttöön.



**VAROITUS!** Oman turvallisuutesi takia lue tämä käyttöohje huolellisesti, ennen kuin alat käyttää laitetta. Anna sähkötyökalun mukana seuraavalle henkilölle aina myös tämä käyttöohje.

## 2 KUVAUS (KUVA A & B)

- |                                      |                                   |
|--------------------------------------|-----------------------------------|
| 1. Suojakansi                        | 16. Lukitusvipu                   |
| 2. Varaterä                          | 17. Kädensija                     |
| 3. Sivutukitanko                     | 18. Pölypussi                     |
| 4. Aita                              | 19. Kulma-asteikko                |
| 5. Sahapöytä                         | 20. Kulman lukitusvipu            |
| 6. Vipu                              | 21. Liukutangon lukko             |
| 7. Pöydän upote                      | 22. Sivutukitangon ruuvit         |
| 8. Viistekulma-asteikko (vaakasuora) | 23. Laser                         |
| 9. Asennusreikä                      | 24. Karalukitus                   |
| 10. Kiinnityslaitteen lukitus        | 25. Osoitin                       |
| 11. Pikakiinnitin                    | 26. Sahapöydän lukitusruuvi       |
| 12. Virtakatkaisin, laser            | 27. Tukipultti                    |
| 13. Liukutanko                       | 28. Leikkuusyvyyssmittari         |
| 14. Käyttökahva                      | 29. Säädeltävä aidan lukitusnappi |
| 15. Virtakytkin                      |                                   |

## 3 PAKKAUKSEN SISÄLTÖ

- Poista kaikki pakkausmateriaalit.
- Poista jäljellä oleva pakkaus ja kuljetustuet (jos on).
- Tarkasta pakkauksen sisältö.
- Tarkasta ettei laite, virtajohto, pistoke eikä mikään lisävaruste ole vioittunut kuljetuksen aikana.
- Säilytä pakkausmateriaalit mikäli mahdollista takuukauden loppuun asti. Hävitä ne sitten paikallisen jätelainsäädännön mukaisesti.



**VAROITUS: Pakkausmateriaalit eivät ole leikkikaluja! Lapset eivät saa leikkiä muovipusseilla! Tukehtumisvaara!**

Tässä pakkauksessa on:

- |                                  |                            |
|----------------------------------|----------------------------|
| 1 liukuva katkaisu- ja jiirisaha | 1 puristinsetti            |
| 1 käyttöohje                     | 2 sivuohjainta (suojukset) |
| 1 kuusioavain (6 mm)             | 1 pölypussi                |
| 1 Sahapöydän lukitusruuvi        |                            |



**Jos pakkauksesta puuttuu osia tai ne ovat vioittuneet, ota yhteys jälleenmyyjääsi.**

#### 4 SYMBOLIT

Seuraavia symboleja käytetään tässä ohjekirjassa ja/tai koneen päällä:

	Henkilö- sekä laitevahinkovaara.		Käytä kuulosuojaimia. Käytä silmäsuojaimia.
	Lue ohjekirja ennen käyttöä.		Euroopan direktiivi(e)n keskeisten vaatimusten mukaisesti.
	Luokka II – Kone on kaksoiseristetty; maadoitettua johtoa ei siksi tarvita.		
	Käytä käsineitä.		Käytä hengityssuojainta pölyvässä työssä.

#### 5 YLEISET TURVALLISUUSOHJEET



Lue kaikki turvavaroitukset ja kaikki ohjeet huolellisesti ennen käyttöä. Varoitusten ja ohjeiden laiminlyöminen voi aiheuttaa sähköiskun, tulipalon ja/tai vaikeita tapaturmia. Tallenna kaikki varoitukset ja ohjeet tulevaa käyttöä varten. Sana ”sähkötyökalu” tarkoittaa sähköverkkoon liitettäviä (johdollisia) sähkötyökaluja tai akkukäyttöisiä (johdottomia) sähkötyökaluja.

##### 5.1 Työskentelyalue

- Pidä työskentelyalue puhtaana ja hyvin valaistuna. Epäjärjestys ja huonosti valaistut työskentelyalueet ovat tapaturma-alttiita.
- Älä käytä laitetta räjähdysherkissä ympäristöissä, joissa on palavia nesteitä, kaasuja tai pölyä. Sähkötyökalut muodostavat kipinöitä, jotka voivat sytyttää pölyn tai höyryt.
- Varmista, että lähettyvillä ei ole lapsia eikä muita henkilöitä työkalun käytön aikana. Keskittymisen herpaantuessa voit menettää laitteen hallinnan.

##### 5.2 Sähköturvallisuus



Tarkasta aina että verkkojännite vastaa valmistuskylttiin merkittyä jännitettä.

- Laitteen pistotulpan on oltava pistorasiaan sopiva. Pistotulppaan ei saa tehdä minkäänlaisia muutoksia. Älä käytä sovitimia suojamaadoitettujen laitteiden kanssa. Alkuperäiset pistokkeet ja yhteensopivat pistorasiat pienentävät sähköiskun vaaraa.
- Suojaa laite sateelta ja kosteudelta. Laitteen joutuminen kosketuksiin veden kanssa lisää sähköiskun vaaraa.
- Älä kanna äläkä ripusta laitetta johdosta äläkä irrota pistotulppaa pistorasiasta johdosta vetämällä. Pidä johto kaukana lämpölähteistä, öljystä, terävistä reunoista ja liikkuvista laitteiden osista. Vialliset ja sekaiset johdot lisäävät sähköiskun vaaraa.
- Jos käytät sähkötyökalua ulkotiloissa, käytä sen kanssa ainoastaan ulkotiloihin tarkoitettua jatkojohtoa. Ulkotiloihin hyväksytyt jatkojohdon käyttö pienentää sähköiskun vaaraa.
- Ellei sähkötyökalun käyttöä kosteissa tiloissa voida välttää, käytä jännönsvirtalaitteella (RCD) suojattua virtalähdettä. RCD:n käyttö vähentää sähköiskun vaaraa.

### 5.3 Henkilöturvallisuus

- Ole varovainen. Keskity aina työhösi ja käsittele sähkötyökalua aina järkevästi. Älä käytä laitetta, kun olet väsynyt tai huumeiden, alkoholin tai lääkkeiden vaikutuksen alainen. Hetkellinen tarkkaamattomuus laitteen käytössä voi aiheuttaa vakavia tapaturmia.
- Käytä suojavarusteita ja käytä aina suojalaseja. Suojavarusteiden, kuten pölynaamarin, luistamattomien turvakengien, suojakypärän tai kuulosuojainten käyttö vähentää tapaturmien riskiä, kun ne on mitoitettu sähkötyökalun ominaisuuksia ja käyttötarkoitusta vastaaviksi.
- Varmista, että laitetta ei voi käynnistää vahingossa. Varmista, että virtakytkin on OFF-asennossa, ennen kuin liität pistokkeen pistorasiaan. Jos pidät sormea katkaisimella kantaessasi laitetta tai liität laitteen sähköverkkoon katkaisimen ollessa päällä, tapaturmien vaara on suuri.
- Irrota säätötyökalut ja ruuvitaltat, ennen kuin kytket laitteen päälle. Työkalu tai ruuvitaltta voi aiheuttaa tapaturmia ollessaan kiinnitettynä pyörivään laitteen osaan.
- Älä kurottaudu. Varmista, että seisot laitetta käyttäessäsi tukevalla alustalla ja että pystyt pitämään tasapainon koko ajan. Näin pystyt hallitsemaan laitteen myös ennalta arvaamattomissa tilanteissa.
- Käytä aina sopivia vaatteita. Älä käytä väljiä vaatteita tai koruja työskentelyn aikana. Varmista, että hiuksesi, vaatteesi ja käsieneesi eivät pääse liikkuvien osien väliin. Väljät vaatteet, korut tai pitkät hiukset voivat tarttua kiinni.
- Jos laitteeseen voidaan liittää pölynimuri ja keruulaite, varmista, että ne on kiinnitetty hyvin ja niitä käytetään oikein. Näiden laitteiden käyttö pienentää pölyn aiheuttamia vaaratilanteita.

### 5.4 Sähkölaitteiden huolellinen käsittely ja käyttö

- Älä ylikuormita laitetta. Käytä työhön vain siihen tarkoitettua sähkölaitetta. Sopivan työkalun käytöllä työskentely sujuu paremmin ja turvallisemmin määrätetyllä tehoalueella.
- Älä käytä sähkölaitteita, joiden virtakytkin on viallinen. Sähkölaite, jota ei voi enää kytkeä päälle tai/eikä pois, on vaarallinen ja se on korjattava.
- Irrota pistotulppa pistorasiasta, ennen kuin teet laitteeseen asetuksia, vaihdat lisävarusteita tai asetat laitteen säilöön. Näiden varotoimenpiteiden ansiosta laite ei pääse vahattomasti käynnistymään.
- Säilytä sähkölaitteet aina lasten ulottumattomissa. Älä anna sellaisten henkilöiden käyttää laitetta, jotka eivät ole perehtyneet sen käyttöön eivätkä näihin käyttöohjeisiin. Sähkölaitteet ovat vaarallisia, kun niitä käyttävät kokemattomat henkilöt.
- Huolla sähkölaitteet huolellisesti. Tarkasta, että liikkuvat laitteen osat toimivat moitteettomasti eivätkä jää jumiin, että laitteessa ei ole rikkoutuneita tai muita viallisia osia, että ne haittaavat laitteen toimintaa. Korjauta vioittuneet osat ennen laitteen käyttöä. Monet tapaturmat johtuvat puutteellisesti huolletuista sähkölaitteista.
- Pidä terät terävinä ja puhtaina. Huolellisesti huolletut terät, joiden leikkaavat reunat ovat teräviä, jumittavat vähemmän ja niitä on helpompi käyttää.
- Käytä sähkölaitetta, lisävarusteita, varateriä jne. näiden ohjeiden mukaisesti ja siten kuin tietyn laitetyypin käyttöohjeissa on neuvottu. Ota käytön aikana huomioon myös työskentelyolosuhteet ja suoritettava toimenpide. Sähkölaitteiden käyttö muuhun kuin määritettyyn käyttötarkoitukseen voi aiheuttaa vaaratilanteita.

### 5.5 Huolto

Korjauta laitteesi ainoastaan pätevällä ammattihenkilöllä, joka käyttää vain alkuperäisiä varaosia. Näin varmistat, että laitteesi on turvallinen sitä käytettäessä.

## 6 LISÄTURVALLISUUSOHJEITA

- Käytä aina silmäsuojaimia.
- Älä käytä työkaluja lähellä herkästi syttyviä nesteitä tai kaasuja.
- Älä käytä KOSKAAN laitetta, jos siihen on asennettu leikkuulaikka (ei sahauslaikka).

- Tarkasta terä säännöllisesti ennen käyttöä ja katso, ettei se ole halkeillut tai vioittunut. Vaihda halkeillut tai vioittunut terä välittömästi.
- Käytä vain sahanteriä, jotka ovat valmistajan suosittelemia ja jotka täyttävät EN847-1 vaatimukset.
- Käytä aina lisävarusteita, joita suositellaan tässä ohjekirjassa.
- Valitse oikea sahanteri sahattavaa materiaalia varten.
- Pidä aina huoli, että terä on terävä ja sopiva, jotta se ei aiheuta liian kovaa melua.
- Käytä oikein teroitettuja sahanteriä. Pidä yllä maksimi nopeutta, joka on määritelty sahanterälle.
- Puhdista akseli, laipat (ennen kaikkea asennuspinnat) ja kuusiokantaruuvi ennen terän asentamista. Huonosta asennuksesta voi olla seurauksena tärinää/iskuja tai sahanterän luisuminen.
- Älä sahaa mitään metalleja kuten nautoja ja ruuveja. Etsi ja poista kaikki naulat, ruuvit ja muut vieraat materiaalit työkalupaleesta ennen kuin aloitat työn.
- Poista avaimet, sahatut palat jne. pöydältä ennen kuin kytket katkaisimen päälle.
- Älä käytä KOSKAAN käsineitä työskentelyn aikana (voit käyttää käsineitä vain terien vaihdon yhteydessä).
- Pidä kätesi etäällä sahanterän leikkuulinjalta.
- Älä seis KOSKAAN tai anna kenenkään muun seisoa sahanterän leikkuuvivalla.
- Anna sahan käydä jonkin aikaa ennen kuin asetat työstettävän kappaleen. Pidä silmillä, ettei sahanteri tärise tai ponnahtele. Se voi olla merkki huonosta asennuksesta tai terän tasapainottamisesta.
- Työkalua ei saa käyttää urien tai opotteen tekemiseen.
- Vaihda pöydän jatke, kun se on kulunut.
- Älä tee KOSKAAN mitään säätöjä, jos laite on käynnissä. Irrota pistoke pistorasiasta ennen säätöjä.
- Käytä työntökapulaa tarvittaessa. Työntökapulaa TÄYTYY käyttää kapeiden työkalupaleiden pitkittäissahaussessa, jotta voit pitää kätesi ja sormesi etäällä sahanterästä.
- Säilytä työntökapula aina turvallisesti, kun sitä ei käytetä.
- Ota erityisesti huomioon ohjeet, jotka liittyvät TAKAPOTKUVAARAN vähentämiseen. TAKAPOTKU on äkillinen reaktio, jos sahanteri on juuttunut kiinni, taipunut tai huonosti suunnattu. TAKAPOTKU saa aikaan työkalun takaisin ponnahtamisen käyttäjän suuntaan. TAKAPOTKU VOI JOHTAA VAKAVIIN LOUKKAANTUMISEN. Vältä TAKAPOTKU pitämällä terä terävänä, pitämällä pituusohjain samalla etäisyydellä sahanterästä, pitämällä halkaisuterä ja sahausuojus paikoillaan ja hyvässä kunnossa, äläkä päästä työkalupaleita irti ennen kuin se on työnnetty täysin sahanterän ohi äläkä sahaa sellaisia kappaleita pituussuunnassa, jotka ovat vääntyneitä tai vinoja tai joilla ei ole suoraa reunaa, joka voi liikkua pituusohjainta vasten.
- Älä tee mitään töitä vapaalla kädellä. Se tarkoittaa, että käytät käsiäsi tukemaan tai ohjaamaan työkalupaleita sen sijaan että käyttäisit pituusohjainta tai viistettä.
- ÄLÄ kumarru KOSKAAN sahanterän yli tai ympäri. ÄLÄ kurottaudu KOSKAAN työkaluun ennen kuin sahanteri on täysin pysähtynyt.
- Vältä äkillistä ja nopeaa syöttämistä. Liikuta kovia työkalupaleita mahdollisimman hitaasti. Älä taivuta tai kierrä työkalupaleita koskaan työntämisen aikana. Jos sahanteri juuttuu kiinni tai lukkiutuu työntöajan aikana, sammuta laite välittömästi. Irrota pistoke pistorasiasta. Poista tukos.
- ÄLÄ poista KOSKAAN sahattuja kappaleita äläkä kosketa koskaan suojukseen silloin kun terä vielä pyörii.
- Koputa kaikki irtoaines pois työkalupaleesta ENNEN kuin aloitat sahaamisen.
- Älä vaurioita virtajohtoa. Älä vedä koskaan johdosta irrottaessasi sen pistorasiasta. Älä jätä johtoa lähelle kuumia paikkoja, öljyä, vettä tai teräviä reunoja.

- Tietylainen pöly jota syntyy työn aikana sisältää kemikaaleja, jotka voivat aiheuttaa syöpää, synnyttäisi epämuodostumia tai muita perinnöllisiä vaikutuksia. Muutamia esimerkkejä näistä aineista ovat:
- Lyijy materiaaleista, joissa on lyijypitoista maalia.
- Arseeni ja kromi kemiallisesti käsitellyissä puulajeissa.
- Vaara altistua näille aineille riippuu siitä, kuinka usein kyseistä työtä suoritetaan.
- Voidaksesi välttää näille kemikaaleille altistumista, työskentele hyvin tuulettussa ympäristössä ja työskentele käyttäen hyväksytyjä turvavarusteita kuten pölynaamareita, jotka on suunniteltu erityisesti suodattamaan pois mikroskooppisen pienet aineosat.
- Liitä laite ennen sahausken alkamista pölynpoistojärjestelmään.
- Suojuksen voi kallistaa pois, kun työkalualetta siirretään, mukavuuden vuoksi tai kunnossapitotoimenpiteiden aikana. Pidä huoli että suojuus on laskettu alas ja että se nojaa sahauspöytää vasten ennen kuin liität laitteen virtalähteeseen.
- Varmista, että kaikki jiirisahan käyttökahvan mukana liikkuvat osat ovat kunnolla kiinni.
- Lattian tulee olla koneen ympärillä tasainen ja puhdas eikä sillä saa olla irtotavaraa, kuten sahanpurua tai sahausten jättepaloja.

## 7 LASEREITA KOSKEVAT MUUT TURVALLISUUSOHJEET



**Varoitus! Lasersäde voi aiheuttaa vakavia silmävaurioita. Älä koskaan katso suoraan lasersäteeseen.**

- Älä osoita lasersädettä käytön aikana ihmisiin suoraan tai epäsuoraan heijastavien pintojen kautta.
- Tämä laserlaite on voimassa olevan standardin luokan 2 vaatimusten mukainen. Laitteessa ei ole huollettavia osia. Älä avaa koteloa mistään syystä. Mikäli laite vahingoittuu, se tulee korjauttaa valtuutetulla korjaajalla.
- Laserin katselulasit eivät ole suojalaseja lasersäteilyä vastaan.

## 8 LAITTEEN KOKOAMINEN



**Irrota pistoke ennen kuin suoritat mitään säätöjä tai kunnossapittoa.**

Älä käytä tätä katkaisuja- ja jiirisahaa ennen kuin se on täysin koottu ja valmisteltu oikein käyttöä varten tämän ohjekirjan mukaisesti.

### 8.1 Sivutukitankojen kokoaminen

- Aseta kaksi ohjaintankoa sivutukiin, ja kiinnitä ne.
- Löysää ruuvia, ja aseta sivutukitangot kohdistusreikiin.
- Kiinnitä sivutukitangot ruuvilla, jotteivät ne liu'u pois paikaltaan.

### 8.2 Puristimen asennus

Puristin (11) voidaan asentaa ohjainaidan vasemmalle tai oikealle puolelle. Laita puristimen tanko ohjainaidan reikään ja kiinnitä lukitusruuvilla.

## 9 KÄYTTÖ

### 9.1 Jiirisahan kuljettaminen

Kun laitetta kuljetetaan, käytä kiinnitystappia (17).

Vedä sahavarsi alas ja lukitse se ala-asentoon painamalla kiinnitystappi alas. Tällä tavalla laite lukkiutuu.

## 9.2 Pölyn ja lastujen poisto

Jotta kaikki sahanpuru ja pöly voitaisiin poistaa työn aikana, kiinnitä pölypussi (18) sahanpölyn poistoliitäntään.

Ulkopuolisen pölyn poistoon voit käyttää pölynimurin letkua.



**Pölypussi on vain osittaiseen pölyn poistoon! Se on suunniteltu pitämään pölynpoisto hallinnassa.**

## 9.3 Työkappaleen kiinnittäminen

Varmista että työkappale ei voi ponnahtaa irti. Kiinnitin (11) on kaikkein paras koje, jolla sen voi välttää.

- Paina työkappale aitausta (4) vasten ja kiinnittimen väliin.
- Kierrä kiinnitintä (11) niin että työkappale kiinnittyy.

## 9.4 Vaakasuora viistekulma

Vaakasuoran viistekulman voi asettaa välille -45° - 45°. Vaakasuoran viistekulman asteikko osoittaa senhetkisen asetuksen asteina.

- Säädä viistekulma, löysää sahapöydän lukitusvipua (26) vastapäivään ja nosta lukitusvipua (6).
- Käännä viistepöytä haluttuun asentoon.
- Viistepöydässä on positiiviset napsautettavat pysäyttimet 0°, 15°, 22,5°, 31,6° ja 45°, joiden avulla yleisiä kulmia voi säätää nopeasti.

## 9.5 Sahauskulman säätö

- Aseta saha alimpaan asentoon ja lukitse se lukkotapilla.
- Pidä nyt suorakulmaa (90°) ohjauskiskoa ja sahanterää vasten. Sahanterän on saatava täysi kosketus suorakulmaan. Ellei niin tapahdu, voit säätää löysäämällä vastamutteria ja säätämällä säätöpulttein, kunnes terän ja kääntöpöydän välinen kulma on 90°.
- Jotta voisit tehdä sen, kierrä pultit irti mukana tulevalla avaimella. Muista kiinnittää ne takaisin jälkeensä.

## 9.6 Pystysuora kaltevuuskulma

Pystysuoran kaltevuuskulman voi asettaa alueelle 0° - 45°. Pystysuora kaltevuusasteikko osoittaa senhetkisen asetuksen asteina.

- Löysää lukituskahva (20), jos se on kiristetty.
- Käännä käyttökahvaa kädensijan avulla haluttuun kulmaan.
- Kiristä lukituskahva (20).
- Aseta astelevy sahanterän ja sahapöydän sivulle. Jos kaltevuuskulma ei ole 45°, säädä säätöruuvien korkeutta kunnes kaltevuuskulma on oikea. Kiristä lopuksi mutteri ja tarkista kulma uudelleen.

## 9.7 Liukukalon säätö

- Liukutangon (13) voit lukita ja vapauttaa liukutangon lukitusnupista (21) vasta- tai myötäpäivään kääntämällä.

Pitkiä työkappaleita varten on käytettävä liukutangon lukkoa; löysää siinä tapauksessa lukitusnuppi.

- Saha työkappaleen läpi.
- Kytke sähkötyökalu pois päältä.
- Odota kunnes sahanterä (2) on pysähtynyt täysin ennen kuin irrotat työkappaleen.

## 9.8 Kytkeminen PÄÄLLE / POIS



**Turvallisuutesi vuoksi kytke sähkötyökalu päälle ja pois käyttämällä molempia käsiä.**

- Liitä sähkötyökalu virtalähteeseen.
- Vapauta lukitus pois -toiminto ja paina virtakytkintä (15) kahvan suuntaan. Sahanterä pyörii niin kauan kun painat virtakytkintä.
- Kun haluat pysäyttää koneen, sinun on vapautettava virtakytkin (15).

### 9.9 Laser

- Voit kytkeä laserin PÄÄLLE tai POIS PÄÄLTÄ kytkimellä (12).
- Laser (23) ohjaa säteen työkappaleeseen.
- Lasertoiminnolla voi suorittaa erittäin tarkkoja leikkauksia.

### 9.10 Pölypussi

Pölypussi (18) kiinnitetään pölynpoistoliitintään. Kun pölypussi on suunnilleen puoliksi täynnä, irrota pussi ja tyhjennä se.

### 9.11 Sahaus



**Varmista että sahanterä ei tukkiudu sahausken aikana. Se voi vioittaa moottoria ja polttaa moottorin. Jos sahanterä on juuttunut kiinni, vapauta katkaisin heti voidaksesi estää moottorin vioittuminen.**

- Kiinnitä työkappale lujasti.
- Aseta haluamasi vaakasuora viistekulma tai haluamasi pystysuora kaltevuuskulma.
- Kytke sähkötyökalu päälle.
- Liikuta työkalun kahvaa (14) hitaasti alaspäin. Sinun on painettava turvakatkaisinta (16) ennen kuin voit tehdä sen.
- Sahaa työkappaleen läpi.
- Kytke voimatyökalu pois.
- Odota kunnes sahanterä (2) on pysähtynyt täysin ennen kuin irrotat työkappaleen.

### 9.12 Erikoisten työkappaleiden sahaaminen

Kaarevat tai pyöreät työkappaleet on kiinnitettävä niin että ne eivät pääse luisumaan. Varmista että työkappaleen ja aitauksen (4) tai sahapöydän (5) välillä ei ole rakoa.

### 9.13 Sahanterän vaihtaminen (kuva 1)



**Irrota työkalu virtalähteestä ennen kuin teet mitään toimia sahanterän kanssa.**

**Odota hetki ennen kuin kosket sahanterään. Se voi olla hyvin kuuma.**

**Sahanterän hampaat ovat hyvin teräviä.**

- Paina teränsuojan vapautusvipua (16) ja käännä alemmaa kokoontaitettavaa terän suojakantta (1) ylöspäin paljastaaksesi ruuvin.
- Löysää suojan kiinnityslevyn ruuvia mukana toimitetulla monitoimityökalulla.
- Liu'uta suojan kiinnityslevyä ylöspäin paljastaaksesi sahanterän (2). Alempi kokoontaitettava terän suojakansi (1) pysyy paikoillaan teränsuojan avulla.
- Paina karalukitusta (24) pohjaan ja pidä sitä pohjassa.
- Käännä kiinnitysruuvia hieman mukana toimitetulla monitoimityökalulla, kunnes kara lukkiutuu.
- Löysää kiinnitysruuvia myötöpäivään ja irrota se ulomman laipan ja sahanterän (2) kanssa. Älä irrota sisempää laippaa karasta



- Aseta uusi sahanterä karaan ja varmista, että sahanterän kaira sopii kunnolla sisempään laippaan. Varmista, että sahanterässä ilmoitettu pyörimissuunta on sama kuin ylempään kiinteän teränsuojan suunta.
- Kiinnitä sahanterä (2) ulomman laipan ja kiinnitysruuvien avulla. Kiristä kiinnitysruuvia vastapäivään mukana toimitetulla monitoimityökälulla.
- Käännä sahanterää käsin kokeillaksesi, että se pyörii vaivatta. Se ei saa täristä.
- Kiinnitä suojan kiinnityslevy ja alempi kokoontaitettava terän suojakansi (1) tekemällä yllä oleva kuvaus käänteisessä järjestyksessä.



**Kun vaihdat sahanterän, voit kiristää liikutangon lukitusnupilla (21).**

## 10 PUHDISTUS JA HUOLTO



**Ennen kuin suoritat mitään töitä laitteessa, irrota virtajohto.**

### 10.1 Puhdistus

- Puhdista koneen kotelo säännöllisesti pehmeällä kankaalla, mieluiten jokaisen käyttökerran jälkeen.
- Jos lika ei irtoa, käytä pehmeää kangasta, joka on kostutettu saippuaveteen.
- Älä koskaan käytä bensiiniin, alkoholin tai ammoniakiveden tapaisia liuottimia. Nämä liuottimet voivat vahingoittaa muoviosia.



**Varmista että vettä ei pääse sähkötyökälun sisälle!**

### 10.2 Virtajohto ja pistoke

Jos virtajohto (tai pistoke) on vioittunut, se on vaihdettava. Virtajohdon saa vaihtaa vain ammattilainen (pätevä sähkömies).

## 11 TEKNISET TIEDOT

Nimellisjännite	220-240 V ~ 50 Hz
Teho	1600 W (S6 25%)
Joutokäyntinopeus Iskujen määrä	5000 min-1
Suojausluokka	II
Terän koko	210 mm x 30 mm x 2,6 mm

## 12 LEIKKUUKAPASITEETTI

Työkulma	Pään kallistuskulma	Korkeus x leveys (mm)
90°	90°	70 x 305 mm
45° (vasemmalle)	90°	70 x 210 mm
90°	45°	35 x 305 mm
45° (vasemmalle)	45°	35 x 210 mm

## 13 MELU

Melupäästöjen arvot on mitattu asianmukaisen standardin mukaan. (K=3)

Äänenpainetaso LpA	97 dB(A)
Äänitehotaso LwA	108 dB(A)



**HUOMIO! Käytä kuulosuojaimia, kun äänenpaine on yli 85 dB(A).**

## 14 SÄILYTYS

- Puhdista koko kone ja sen lisävarusteet.
- Säilytä lasten ulottumattomissa vakaassa ja turvallisessa asennossa, viileässä ja kuivassa paikassa, välttämällä liian kuumia tai liian kylmiä lämpötiloja.
- Suojele suoralta auringonpaisteelta. Säilytä pimeässä mikäli mahdollista.
- Älä säilytä muovipusseissa kosteuden kerääntymisen välttämiseksi.

## 15 VIANETSINTÄ

VIKA	SYY	KORJAUS
Moottori ei käy.	Kone ei saa sähköä.  Moottori on ylikuormitettu tai ylikuumentunut.	Tarkasta virransaanti ja virtajohto.  Anna koneen käydä joutokäyntiä noin 2 minuuttia niin että se jäähtyy.
Tärinä on liian voimakasta.	Ruuvit tai osat ovat löysällä.  Jiirisaha ei ole oikein asennettu.  Työkappale ei ole oikein tuettu.	Kiristä kaikki ruuvit.  Asenna jiirisaha oikein.  Kiinnitä työkappale.

## 16 TAKUU

- Tälle tuotteelle on annettu 36 kuukauden takuu, joka alkaa hankintapäivämäärästä, jolloin ensimmäinen käyttäjä on ostanut tuotteen.
- Takuu kattaa kaikki materiaali- tai valmistusviat, mutta ei kata: akkuja, latureita normaalista osien kulumisesta johtuvia vikoja, kuten laakereita, harjoja, kaapeleita eikä tulppia tai lisävarusteita kuten poria, poran teriä, sahan teriä jne.; vahinkoja tai vikoja, jotka johtuvat väärinkäytöstä, onnettomuuksista tai tuotteeseen tehdyistä muutoksista; eikä myöskään kuljetuskustannuksia.
- Väärästä käytöstä johtuvat viat ja/tai vauriot eivät myöskään kuulu takuun piiriin.
- Pidätämme myös itsellämme oikeuden hylätä vaatimus, joka koskee työkalun väärästä käytöstä aiheutunutta ruumiillista vammaa.
- Korjaukset saa suorittaa vain Powerplus työkalujen valtuuttamassa huoltopisteessä.
- Lisätietoja saat tarvittaessa puhelinnumerosta 00 32 3 292 92 90.
- Asiakas vastaa myös mahdollisista kuljetuskustannuksista, ellei ole kirjallisesti toisin sovittu.
- Samanaikaisesti mitään vaatimuksia ei voida tehdä takuuseen, jos laitteessa ilmenevä vika on seurausta laiminlyödyistä huolloista tai ylikuormituksesta.
- Takuun piiriin eivät kuulu viat, jotka johtuvat nesteen tunkeutumisesta laitteeseen, liiallisesta pölystä, tahallisesti aiheutetusta viasta (tahallisesta toiminnasta tai huolimattomuudesta johtuen), väärästä käytöstä (laitteelle sopimattomat käyttötarkoitukset), taitamattomasta käytöstä (esim. käsikirjan ohjeita ei noudateta), väärästä kokoamisesta, salaman iskusta, virheellisestä verkkojännitteestä. Tämä lista ei ole rajoittava.
- Vaatimusten hyväksyminen takuun piiriin kuuluvana ei voi koskaan johtaa takuukauden pidentämiseen eikä uuden takuukauden alkamiseen, jos laite joudutaan vaihtamaan uuteen.
- Laitteet tai osat jotka on vaihdettu takuun piiriin kuuluvana, ovat Varo NV:n omaisuutta.
- Pidätämme itsellämme oikeuden hylätä vaatimukset, jos hankintaa ei voida tarkistaa tai jos on ilmeistä, ettei tuotetta ei ole huollettu asianmukaisesti. (ilmanottoaukkojen puhdistus, hiiliharjojen säännöllinen huolto,...)
- Säilytä kassakuitti ostopäivämäärän tositteena.

- Työkalu on palautettava purkamattomana jälleenmyyjälle hyväksyttävän puhtaassa kunnossa, alkuperäisessä muotoilussa laatikossaan (mikäli käytävissä tälle yksikölle) ostosisitteen kera.

## 17 LAITTEEN KÄYTÖSTÄ POISTAMINEN



Jos joudut poistamaan laitteen käytöstä pitkäaikaisen käytön jälkeen, älä hävitä sitä tavallisen kotitalousjätteen mukana, vaan huolehdi sen hävittämisestä ympäristöä suojaavalla tavalla. Sähkölaitteista jäävää romua ei saa hävittää tavallisen kotitalousjätteen tapaan. Vie se kierrätettäväksi mikäli mahdollista. Kysy neuvoa kierrätyksestä paikallisilta viranomaisilta tai jälleenmyyjältä.

## 18 VAATIMUSTENMUKAISUUSVAKUUTUS

**varo**

**VARO N.V.** - Joseph Van Instraat 9 - BE2500 Lier - BELGIA ilmoittaa, että

Tuote: Liukuva katkaisu- ja jiirisaha  
Tavaramerkki: POWERplus  
Malli: POWX075710S

on yhdenmukaistettuihin eurooppalaisiin standardien soveltamiseen perustuvien sovellettavien eurooppalaisten direktiivien olennaisten vaatimusten ja muiden asiaankuuluvien säännösten mukainen. Laitteen luvaton muokkaaminen johtaa tämän vakuutuksen mitätöitymiseen.

Euroopan yhteisön direktiivit (sekä niiden mahdolliset muutokset allekirjoituspäivään saakka):  
2011/65/EY  
2006/42/EY  
2014/30/EY

Eurooppalaiset yhdenmukaistetut standardit (sekä niiden mahdolliset muutokset allekirjoituspäivään saakka):  
EN62841-1 : 2015  
EN62841-3-9 : 2015  
EN55014-1 : 2017  
EN55014-2 : 2015  
EN IEC61000-3-2 : 2019  
EN IEC61000-3-11 : 2019

Teknisten asiakirjojen haltija: Philippe Vankerkhove, VARO – Vic Van Rompuy N.V.

Allekirjoittanut toimii yrityksen toimitusjohtajan puolesta,

Ludo Mertens  
12/01/2022, Lier - Belgium

<b>1</b>	<b>ΕΦΑΡΜΟΓΗ</b> .....	<b>3</b>
<b>2</b>	<b>ΠΕΡΙΓΡΑΦΗ (ΕΙΚ Α &amp; Β)</b> .....	<b>3</b>
<b>3</b>	<b>ΛΙΣΤΑ ΠΕΡΙΕΧΟΜΕΝΩΝ ΣΥΣΚΕΥΑΣΙΑΣ</b> .....	<b>3</b>
<b>4</b>	<b>ΣΥΜΒΟΛΑ</b> .....	<b>4</b>
<b>5</b>	<b>ΓΕΝΙΚΕΣ ΠΡΟΕΙΔΟΠΟΙΗΣΕΙΣ ΑΣΦΑΛΕΙΑΣ ΓΙΑ ΤΑ ΗΛΕΚΤΡΙΚΑ ΕΡΓΑΛΕΙΑ</b> .....	<b>4</b>
5.1	<i>Χώρος εργασίας</i> .....	4
5.2	<i>Ηλεκτρική ασφάλεια</i> .....	4
5.3	<i>Ατομική ασφάλεια</i> .....	5
5.4	<i>Χρήση και φροντίδα των ηλεκτρικών εργαλείων</i> .....	5
5.5	<i>Σέρβις</i> .....	6
<b>6</b>	<b>ΠΡΟΣΘΕΤΕΣ ΟΔΗΓΙΕΣ ΑΣΦΑΛΕΙΑΣ</b> .....	<b>6</b>
<b>7</b>	<b>ΠΡΟΣΘΕΤΕΣ ΟΔΗΓΙΕΣ ΑΣΦΑΛΕΙΑΣ ΓΙΑ ΛΕΙΖΕΡ</b> .....	<b>8</b>
<b>8</b>	<b>ΣΥΝΑΡΜΟΛΟΓΗΣΗ</b> .....	<b>8</b>
8.1	<i>Συναρμολόγηση των ράβδων πλευρικής στήριξης</i> .....	8
8.2	<i>Συναρμολόγηση του σφιγκτήρα</i> .....	8
<b>9</b>	<b>ΟΔΗΓΙΕΣ ΧΕΙΡΙΣΜΟΥ</b> .....	<b>8</b>
9.1	<i>Μεταφορά του φαλτσοπρίονου</i> .....	8
9.2	<i>Εξαγωγή σκόνης και ροκανιδίων</i> .....	8
9.3	<i>Στερέωση του υλικού εργασίας</i> .....	8
9.4	<i>Οριζόντια φαλτσογωνιά</i> .....	9
9.5	<i>Ρύθμιση της γωνίας κοπής</i> .....	9
9.6	<i>Κάθετη γωνία λοξοτομής</i> .....	9
9.7	<i>Ρύθμιση κλειδώματος ολίσθησης</i> .....	9
9.8	<i>Ξεκίνημα και σταμάτημα</i> .....	9
9.9	<i>Λείζερ</i> .....	10
9.10	<i>Σάκος σκόνης</i> .....	10
9.11	<i>Πριόνισμα</i> .....	10
9.12	<i>Πριόνισμα ειδικών υλικών εργασίας</i> .....	10
9.13	<i>Αντικατάσταση της πριονόλαμας (Εικ. 1)</i> .....	10
<b>10</b>	<b>ΚΑΘΑΡΙΣΜΟΣ ΚΑΙ ΣΥΝΤΗΡΗΣΗ</b> .....	<b>11</b>

10.1	Καθαρισμός.....	11
10.2	Καλώδιο τροφοδοσίας .....	11
11	ΤΕΧΝΙΚΑ ΧΑΡΑΚΤΗΡΙΣΤΙΚΑ.....	11
12	ΙΚΑΝΟΤΗΤΑ ΚΟΠΗΣ .....	12
13	ΘΟΥΒΟΣ.....	12
14	ΑΠΟΘΗΚΕΥΣΗ .....	12
15	ΑΝΤΙΜΕΤΩΠΙΣΗ ΠΡΟΒΛΗΜΑΤΩΝ.....	12
16	ΕΓΓΥΗΣΗ .....	13
17	ΠΕΡΙΒΑΛΛΟΝ .....	13
18	ΔΗΛΩΣΗ ΣΥΜΜΟΡΦΩΣΗΣ.....	14

# ΣΥΡΟΜΕΝΟ ΦΑΛΤΣΟΠΡΙΟΝΟ 1600 W-210 MM POWX075710S

## 1 ΕΦΑΡΜΟΓΗ

Αυτό το ηλεκτρικό εργαλείο προορίζεται για χρήση ως σταθερό μηχάνημα για τη δημιουργία διαμήκων και εγκάρσιων τομών σε ξύλο. Μπορείτε να πριονίσετε σκληρό και μαλακό ξύλο, καθώς και ινοσανίδες και μορισανίδες.

Αυτό το εργαλείο πρέπει να χρησιμοποιείται μόνο από ενήλικα άτομα.

Ακατάλληλο για επαγγελματική χρήση.



**ΠΡΟΕΙΔΟΠΟΙΗΣΗ!** Για τη δική σας ασφάλεια, διαβάστε προσεκτικά αυτό το εγχειρίδιο και τις γενικές οδηγίες ασφάλειας πριν χρησιμοποιήσετε το μηχάνημα. Αν δώσετε το ηλεκτρικό εργαλείο σε άλλο χρήστη, θα πρέπει να δώσετε μαζί και αυτές τις οδηγίες.

## 2 ΠΕΡΙΓΡΑΦΗ (ΕΙΚ Α & Β)

1. Προστατευτικό κάλυμμα
2. Πρόσθετη πριονόλαμα
3. Ράβδος πλευρικής στήριξης
4. Οδηγός κοπής
5. Τραπεζί πριονιού
6. Μοχλός
7. Πλάκα υποδοχής
8. Κλίμακα για φαλτσογωνιά (οριζόντια)
9. Οπή συναρμολόγησης
10. Ασφάλιση για τη συσκευή σύσφιξης
11. Ταχυσφιγκτήρας
12. Διακόπτης ON/OFF λείζερ
13. Ράβδος ολίσθησης
14. Λαβή χειρισμού
15. Διακόπτης ON/OFF
16. Μοχλός απελευθέρωσης
17. Χειρολαβή
18. Σάκος σκόνης
19. Κλίμακα γωνίας
20. Μοχλός κλειδώματος γωνίας
21. Ασφάλεια ράβδου ολίσθησης
22. Βίδες ραβδών πλευρικής στήριξης
23. Λείζερ
24. Ασφάλιση ατράκτου
25. Δείκτης
26. Βίδα κλειδώματος τραπεζιού πριονιού
27. Βίδα στήριξης
28. Μετρητής βάθους κοπής
29. Κουμπί κλειδώματος ρυθμιζόμενου οδηγού

## 3 ΛΙΣΤΑ ΠΕΡΙΕΧΟΜΕΝΩΝ ΣΥΣΚΕΥΑΣΙΑΣ

- Αφαιρέστε όλα τα υλικά της συσκευασίας.
- Αφαιρέστε τα διαχωριστικά κλπ. της συσκευασίας (αν υπάρχουν).
- Ελέγξτε αν τα περιεχόμενα της συσκευασίας είναι πλήρη.
- Ελέγξτε το μηχάνημα, το καλώδιο τροφοδοσίας, το φως και όλα τα εξαρτήματα για πιθανές ζημιές κατά τη μεταφορά.
- Φυλάξτε τα υλικά της συσκευασίας όσο το δυνατόν περισσότερο χρόνο, μέχρι το τέλος της περιόδου εγγύησης. Απορρίψτε τα μετά στο τοπικό σας σύστημα διάθεσης αποβλήτων.



**ΠΡΟΕΙΔΟΠΟΙΗΣΗ:** Τα υλικά συσκευασίας δεν είναι παιχνίδια! Τα παιδιά δεν πρέπει να παίζουν με τις πλαστικές σακούλες! Υπάρχει κίνδυνος πνιγμού!

Αυτή τη συσκευασία περιέχει τα εξής:

- |                             |                                       |
|-----------------------------|---------------------------------------|
| 1 φαλτσοπρίονο              | 1 Βίδα κλειδώματος τραπεζιού πριονιού |
| 1 εξαγωνικά κλειδιά 6 χλστ. | 1 μηχανικό κλειδί                     |
| 1 σετ σφιγκτήρες            | 2 πλευρικοί οδηγοί                    |
| 1 εγχειρίδιο οδηγιών        | 1 σάκος σκόνης                        |



Αν κάποιο στοιχείο λείπει ή είναι κατεστραμμένο, παρακαλούμε επικοινωνήστε με τον προμηθευτή σας.

#### 4 ΣΥΜΒΟΛΑ

Σε αυτό το εγχειρίδιο ή/και πάνω στο μηχάνημα χρησιμοποιούνται τα εξής σύμβολα:

	Σημαίνει κίνδυνο τραυματισμού ή ζημιά στο εργαλείο.		Χρήση προστατευτικών μέσων της ακοής. Χρήση προστατευτικών μέσων ματιών.
	Διαβάστε το εγχειρίδιο πριν τη χρήση.		Σύμφωνα με τις βασικές απαιτήσεις των Ευρωπαϊκών Οδηγιών.
	Κλάση II - Το μηχάνημα διαθέτει διπλή μόνωση. Δεν χρειάζεται επομένως καλώδιο γείωσης.		
	Φοράτε γάντια.		Χρησιμοποιείτε πάντα αναπνευστική συσκευή.

#### 5 ΓΕΝΙΚΕΣ ΠΡΟΕΙΔΟΠΟΙΗΣΕΙΣ ΑΣΦΑΛΕΙΑΣ ΓΙΑ ΤΑ ΗΛΕΚΤΡΙΚΑ ΕΡΓΑΛΕΙΑ



Διαβάστε όλες τις προειδοποιήσεις και οδηγίες. Η μη τήρηση των προειδοποιήσεων και οδηγιών μπορεί να αποτελέσει αιτία ηλεκτροπληξίας, πυρκαγιάς ή/και σοβαρού τραυματισμού. Φυλάξτε τις προειδοποιήσεις και οδηγίες ασφάλειας για μελλοντική χρήση. Ο όρος «ηλεκτρικό εργαλείο» που χρησιμοποιείται στις προειδοποιήσεις αναφέρεται σε ηλεκτρικά εργαλεία που λειτουργούν με ρεύμα (με καλώδιο) ή με μπαταρία (χωρίς καλώδιο, επαναφορτιζόμενα).

##### 5.1 Χώρος εργασίας

- Διατηρείτε τον χώρο εργασίας σας καθαρό και καλά φωτισμένο. Η ακαταστασία και ο ελλιπής φωτισμός στον χώρο εργασίας δημιουργούν συνθήκες για ατυχήματα.
- Μην εργάζεστε με ηλεκτρικά εργαλεία σε περιβάλλον όπου υπάρχει κίνδυνος έκρηξης, π.χ. όπου υπάρχουν εύφλεκτα υγρά, αέρια ή σκόνη. Τα ηλεκτρικά εργαλεία παράγουν σπινθήρες που μπορούν να δημιουργήσουν ανάφλεξη της σκόνης ή των ατμών.
- Κατά τη διάρκεια της χρήσης του ηλεκτρικού εργαλείου, φροντίστε ώστε να μην πλησιάζουν κοντά παιδιά και άλλα άτομα. Αν αποσπαστεί η προσοχή σας μπορεί να χάσετε τον έλεγχο του εργαλείου.

##### 5.2 Ηλεκτρική ασφάλεια



Ελέγχετε πάντα αν η ισχύς τροφοδοσίας αντιστοιχεί στην τάση που αναγράφεται στην πλακέτα χαρακτηριστικών.

- Το φως των ηλεκτρικών εργαλείων πρέπει να ταιριάζει στην πρίζα. Μην κάνετε κανενός είδους τροποποίηση στο φως. Μην χρησιμοποιείτε προσαρμοστικά φως στα γειωμένα ηλεκτρικά εργαλεία. Τα φως που δεν έχουν υποστεί τροποποιήσεις και οι κατάλληλες πρίζες μειώνουν τον κίνδυνο θανατηφόρας ηλεκτροπληξίας.

- Μην εκθέτετε τα ηλεκτρικά εργαλεία στη βροχή ή την υγρασία. Η διείσδυση νερού στο ηλεκτρικό εργαλείο αυξάνει τον κίνδυνο θανατηφόρας ηλεκτροπληξίας.
- Μην κακομεταχειρίζεστε το καλώδιο. Μη χρησιμοποιήσετε ποτέ το καλώδιο για να μεταφέρετε, να τραβήξετε ή να αποσυνδέσετε το εργαλείο από την πρίζα. Έχετε το καλώδιο μακριά από εστίες θερμότητας, λάδια, κοφτερές ακμές ή κινούμενα εξαρτήματα. Τα χαλασμένα ή μη περδόμενα καλώδια αυξάνουν τον κίνδυνο ηλεκτροπληξίας.
- Όταν χρησιμοποιείτε ένα ηλεκτρικό εργαλείο σε εξωτερικό χώρο, χρησιμοποιείτε καλώδιο προέκτασης κατάλληλο για χρήση σε εξωτερικό χώρο. Η χρήση καλωδίου προέκτασης κατάλληλου για χρήση σε εξωτερικό χώρο μειώνει τον κίνδυνο ηλεκτροπληξίας.
- Αν είναι απαραίτητο να χρησιμοποιήσετε ένα ηλεκτρικό εργαλείο σε μέρος όπου υπάρχει υγρασία, η τροφοδοσία του θα πρέπει να γίνει από ρεύμα που προστατεύεται από συσκευή παραμένοντος ρεύματος (RCD). Η χρήση μιας συσκευής RCD μειώνει τον κίνδυνο ηλεκτροπληξίας.

### **5.3 Ατομική ασφάλεια**

- Να είστε προσεκτικοί. Προσέχετε αυτό που κάνετε και χρησιμοποιείτε κοινή λογική στην εργασία σας με ένα ηλεκτρικό εργαλείο. Μη χρησιμοποιείτε ένα ηλεκτρικό εργαλείο αν είστε κουρασμένοι ή υπό την επήρεια ναρκωτικών, αλκοόλ ή φαρμάκων. Μία στιγμή απροσεξίας, κατά τη διάρκεια χρήσης του εργαλείου, μπορεί να οδηγήσει σε σοβαρό τραυματισμό.
- Χρησιμοποιείτε εξοπλισμό ασφάλειας. Φοράτε πάντα προστατευτικά γυαλιά. Η χρήση εξοπλισμού ασφάλειας, όπως μάσκα σκόνης, αντιολισθητικά παπούτσια, κράνος ή ωτασπίδες όποτε χρειάζεται, ελαττώνει τον κίνδυνο τραυματισμού.
- Αποφεύγετε την τυχαία εκκίνηση του μηχανήματος. Βεβαιώνετε ότι ο διακόπτης βρίσκεται στη θέση OFF (κλειστός) πριν συνδέσετε το φις στην πρίζα. Αν κατά τη μεταφορά του μηχανήματος έχετε το δάχτυλό σας πάνω στον διακόπτη ή συνδέσετε το μηχανήμα στην πρίζα όταν ο διακόπτης είναι στη θέση ON (ανοικτός), αυξάνετε τις πιθανότητες ατυχήματος.
- Πριν θέσετε σε λειτουργία το μηχάνημα, αφαιρείτε τα ρυθμιστικά εργαλεία και τα μηχανικά κλειδιά. Ένα εργαλείο ή μηχανικό κλειδί που έχει μείνει πάνω σε ένα περιστρεφόμενο εξάρτημα του μηχανήματος, μπορεί να οδηγήσει σε τραυματισμό.
- Μην προεκτείνετε πολύ. Πατάτε πάντα σταθερά κάτω. Έτσι θα μπορείτε να ελέγχετε καλύτερα το εργαλείο σε απροσδόκητες καταστάσεις.
- Φοράτε κατάλληλα ρούχα. Μη φοράτε φαρδιά ρούχα ή κοσμήματα. Προσέχετε ώστε τα μαλλιά, τα ρούχα και τα γάντια σας να μην πλησιάζουν στο εργαλείο. Τα φαρδιά ρούχα, τα κοσμήματα ή τα μακριά μαλλιά μπορεί να πιαστούν στα κινούμενα εξαρτήματα.
- Αν υπάρχουν συσκευές εξαγωγής σκόνης για σύνδεση στο μηχάνημα, φροντίστε να τις συνδέσετε και να τις χρησιμοποιήσετε σωστά. Η χρήση τέτοιων συσκευών μειώνει τους κινδύνους που σχετίζονται με τη σκόνη.

### **5.4 Χρήση και φροντίδα των ηλεκτρικών εργαλείων**

- Μην περιμένετε από το εργαλείο να κάνει περισσότερα από όσα μπορεί. Χρησιμοποιείτε το κατάλληλο ηλεκτρικό εργαλείο για την εργασία σας. Ένα ηλεκτρικό εργαλείο θα κάνει καλύτερα και ασφαλέστερα τη δουλειά του αν χρησιμοποιείται για τον σκοπό για τον οποίο προορίζεται.
- Μη χρησιμοποιήσετε το ηλεκτρικό εργαλείο αν ο διακόπτης είναι ελαττωματικός. Ένα ηλεκτρικό εργαλείο με χαλασμένο διακόπτη είναι επικίνδυνο και πρέπει να επισκευαστεί.
- Πριν κάνετε ρυθμίσεις, αλλάξετε εξαρτήματα ή αποθηκεύσετε το εργαλείο, αποσυνδέετε το φις από την πρίζα. Αυτά τα προληπτικά μέτρα μειώνουν το ενδεχόμενο της τυχαίας εκκίνησης του εργαλείου.
- Φυλάσσετε το ηλεκτρικό εργαλείο, όταν δεν το χρησιμοποιείτε, σε χώρους όπου δεν πλησιάζουν παιδιά και μην επιτρέπτε τη χρήση του από άτομα που δεν είναι εξοικειωμένα με αυτό ή δεν έχουν διαβάσει τις οδηγίες χρήσης. Τα ηλεκτρικά εργαλεία είναι επικίνδυνα όταν χρησιμοποιούνται από άτομα που δεν έχουν σχετική εμπειρία.



- Τα ηλεκτρικά εργαλεία χρειάζονται συντήρηση. Ελέγχετε μήπως τα κινούμενα εξαρτήματα είναι κακώς ευθυγραμμισμένα ή μπλοκαρισμένα, μήπως υπάρχουν εξαρτήματα σπασμένα ή ζημιές, και σιδηρήποτε άλλο μπορεί να επηρεάσει τη λειτουργία του εργαλείου. Αν το εργαλείο πάθει ζημιά, θα πρέπει να επισκευαστεί. Πολλά ατυχήματα συμβαίνουν λόγω της κακής συντήρησης των ηλεκτρικών εργαλείων.
- Διατηρείτε τα εργαλεία κοπής αιχμηρά και καθαρά. Αν τα εργαλεία κοπής συντηρούνται σωστά και έχουν αιχμηρές λεπίδες, υπάρχουν λιγότερες πιθανότητες να μπλοκάρουν και ο χειρισμός τους είναι ευκολότερος.
- Χρησιμοποιείτε τα ηλεκτρικά εργαλεία, τα εξαρτήματα τα κοπτικά εργαλεία κλπ. σύμφωνα με αυτές τις οδηγίες και σύμφωνα με τον τρόπο χρήσης για τον οποίο είναι σχεδιασμένο αυτό το είδος εργαλείου, λαμβάνοντας επίσης υπόψη τις συνθήκες εργασίας και την εργασία που θέλετε να κάνετε. Η χρήση των ηλεκτρικών εργαλείων για άλλο σκοπό ή με άλλο τρόπο, εκτός από αυτούς για τους οποίους είναι σχεδιασμένο, μπορεί να οδηγήσει σε επικίνδυνες καταστάσεις.

### 5.5 Σέρβις

Το σέρβις του ηλεκτρικού εργαλείου σας πρέπει να γίνεται μόνο από εξειδικευμένο τεχνικό προσωπικό και να χρησιμοποιούνται μόνο γνήσια ανταλλακτικά. Έτσι εξασφαλίζεται ότι θα λειτουργεί σύμφωνα με τα απαιτούμενα πρότυπα ασφαλείας.

## 6 ΠΡΟΣΘΕΤΕΣ ΟΔΗΓΙΕΣ ΑΣΦΑΛΕΙΑΣ

- Φοράτε πάντα προστατευτικά γυαλιά.
- Μη χρησιμοποιείτε ποτέ το μηχάνημα σε μέρος όπου υπάρχουν εύφλεκτα υγρά ή αέρια.
- Μη χρησιμοποιήσετε ΠΟΤΕ το μηχάνημα με δίσκο κοπής (αντί για πριονόλαμα).
- Πριν από κάθε χρήση, ελέγχετε την πριονόλαμα για μικρά ραγίσματα ή ζημιά. Αντικαθιστάτε αμέσως μια ραγισμένη ή κατεστραμμένη πριονόλαμα.
- Χρησιμοποιείτε μόνο πριονόλαμες που συνιστά ο κατασκευαστής και πληρούν το πρότυπο EN847-1.
- Χρησιμοποιείτε πάντα τα εξαρτήματα που συνιστώνται σε αυτό το εγχειρίδιο.
- Επιλέγете τη σωστή πριονόλαμα για το υλικό που θέλετε να πριονίσετε.
- Για να μειώσετε τον θόρυβο που κάνει το μηχάνημα, βεβαιώνετε πάντα ότι η λεπίδα είναι κοφτερή και καθαρή.
- Χρησιμοποιείτε μόνο σωστά ακονισμένες πριονόλαμες. Μην υπερβαίνετε ποτέ τη μέγιστη ταχύτητα που αναγράφεται πάνω στην πριονόλαμα.
- Πριν τοποθετήσετε μια πριονόλαμα, καθαρίστε τον άξονα, τις φλάντζες (ειδικά τις επιφάνειες συναρμολόγησης) και το εξαγωγικό παζιμάδι. Η εσφαλμένη συναρμολόγηση μπορεί να οδηγήσει σε κραδασμούς/χτυπήματα ή ολίσθηση της πριονόλαμας.
- Αποφεύγετε να έρχεστε σε επαφή με μέρη με μέταλλα, όπως καρφιά και βίδες. Ψάξτε και αφαιρέστε όλα τα καρφιά, τις βίδες και άλλα ξένα σώματα από το υλικό εργασίας, πριν ξεκινήσετε την εργασία.
- Αφαιρείτε τα μηχανικά κλειδιά, αποκομμένα κομμάτια και άλλα αντικείμενα από το τραπέζι του πριονιού, πριν ανοίξετε τον διακόπτη λειτουργίας.
- Μη φοράτε ΠΟΤΕ γάντια κατά την εργασία. Η χρήση γαντιών συνιστάται μόνο κατά την αντικατάσταση εργαλείων κοπής.
- Φροντίζετε να έχετε τα χέρια σας πάντα αρκετά μακριά από τη γραμμή κοπής της πριονόλαμας.
- ΠΟΤΕ μη στέκεστε και μην αφήνετε κανένα άτομο να στέκεται στη γραμμή κοπής της πριονόλαμας.
- Αφήνετε το πριόνι να λειτουργήσει για λίγο πριν εισχωρήσει στο υλικό εργασίας. Έχετε την προσοχή σας μήπως ακούσετε κραδασμούς ή χτυπήματα της πριονόλαμας, που μπορεί να σημαίνουν εσφαλμένη συναρμολόγηση ή αστάθεια της λεπίδας.
- Το μηχάνημα δεν πρέπει να χρησιμοποιηθεί για τη δημιουργία αυλακώσεων ή εσοχών.
- Αντικαταστήστε την πλάκα υποδοχής του τραπέζιού αν φθαρεί.
- Μην κάνετε ΠΟΤΕ ρυθμίσεις στο μηχάνημα όταν είναι σε λειτουργία. Βγάξτε το φως από

την πρίζα πριν κάνετε οποιαδήποτε ρύθμιση.

- Αν χρειάζεται, χρησιμοποιείτε ένα τεμάχιο ώθησης. ΠΡΕΠΕΙ να χρησιμοποιείτε ένα τεμάχιο ώθησης όταν εκτελείτε διαμήκης πριόνισμα μικρών υλικών εργασίας, έτσι ώστε τα χέρια και τα δάχτυλά σας να είναι αρκετά μακριά από την πριονόλαμα.
- Αποθηκεύετε πάντα το τεμάχιο ώθησης, όταν δεν το χρησιμοποιείτε.
- Δώστε ιδιαίτερη προσοχή στις οδηγίες που βοηθούν στη μείωση του κινδύνου "ΚΛΩΤΣΗΜΑΤΟΣ". Το "ΚΛΩΤΣΗΜΑ" (ανάκρουση) είναι μια ξαφνική αντίδραση μιας πριονόλαμας που έχει φρακάρει, λυγίσει ή δεν είναι σωστά ευθυγραμμισμένη. Το "ΚΛΩΤΣΗΜΑ" προκαλεί εκτίναξη του υλικού εργασίας προς την κατεύθυνση του χειριστή. Το "ΚΛΩΤΣΗΜΑ" μπορεί να οδηγήσει σε σοβαρό τραυματισμό. Μπορείτε να αποφύγετε το "ΚΛΩΤΣΗΜΑ" διατηρώντας την πριονόλαμά σας κοφτερή, κρατώντας τον οδηγό σχισίματος παράλληλα στην πριονόλαμα, διατηρώντας το μαχαίρι σχισίματος και το προστατευτικό του πριονιού σε καλή κατάσταση και τοποθετώντας τα στη σωστή θέση, συγκρατώντας καλά το υλικό εργασίας μέχρι να ωθηθεί πέρα ως πέρα στην πριονόλαμα και με το να μην πριονίζετε κυρτωμένα ή στραβά κομμάτια ξύλου ή κομμάτια που δεν έχουν ίσιες άκρες ώστε να μπορεί να μετακινείται ο οδηγός σχισίματος σε διαμήκη κατεύθυνση.
- Μην κάνετε πριόνισμα χρησιμοποιώντας μόνο τα χέρια για να στηρίξετε ή να οδηγήσετε το υλικό εργασίας. Χρησιμοποιείτε τον οδηγό σχισίματος ή τον οδηγό φαλτσογωνιάς.
- Μην γέρνετε ΠΟΤΕ πάνω από ή γύρω από την πριονόλαμα. Μην πιάνετε ΠΟΤΕ το υλικό εργασίας πριν σταματήσει τελείως η κίνηση της πριονόλαμας.
- Αποφεύγετε την ξαφνική ή πάρα πολύ γρήγορη προώθηση του υλικού εργασίας. Τα τεμάχια εργασίας από σκληρό υλικό θα πρέπει να προωθούνται όσο το δυνατόν πιο αργά. Μη διπλώνετε ή στρέψετε ποτέ το υλικό εργασίας όταν το προωθείτε στο πριόνι. Αν η πριονόλαμα μπλοκάρει ή σταματήσει να γυρίζει καθώς το υλικό προωθείται, διακόψτε αμέσως τη λειτουργία του μηχανήματος. Βγάλτε το φιν από την πρίζα. Αφαιρέστε το αντικείμενο που μπλοκάρει το πριόνι.
- Μη προσπαθείτε ΠΟΤΕ να αφαιρέσετε πριονισμένα ροκανίδια, και μην αγγίζετε ποτέ το προστατευτικό του πριονιού όσο γυρίζει η πριονόλαμα.
- Αφαιρείτε όλους τους ρόζους από το υλικό εργασίας, ΠΡΙΝ αρχίσετε να πριονίζετε.
- Μην κάνετε κακή χρήση του καλωδίου. Μην τραβάτε ποτέ το καλώδιο για να βγάλετε το φιν από την πρίζα. Κρατάτε το καλώδιο μακριά από ζέστη, λάδια, νερό και αιχμηρές γωνίες.
- Ορισμένα είδη πριονιδιού που δημιουργείται κατά την εργασία με το πριόνι μπορεί να περιέχουν χημικά, τα οποία μπορούν να προκαλέσουν καρκίνο, γενετικές ανωμαλίες ή άλλες γενετικές βλάβες. Παραδείγματα αυτών των ουσιών:
  - Μόλυβδος που προέρχεται από μπιονιές που περιέχουν μόλυβδο
  - Αρσενικό και χρώμιο από χημικά επεξεργασμένο ξύλο.
- Ο κίνδυνος για την υγεία σας από την έκθεση σε τέτοιες ουσίες εξαρτάται από το πόσο συχνά εργάζεστε με αυτό το είδος υλικών εργασίας.
- Μέτρα για τη μείωση της έκθεσης σε τέτοιες χημικές ουσίες: Εργάζεστε πάντα σε καλά αεριζόμενο χώρο και με εγκατερισμένο εξοπλισμό ασφαλείας, όπως μάσκες σκόνης που έχουν σχεδιαστεί ειδικά για να φιλτράρουν μικροσκοπικά σωματίδια.
- Για εργασίες πριονίσματος, συνδέετε το μηχάνημα σε ένα σύστημα αναρρόφησης σκόνης.
- Το προστατευτικό μπορεί να σηκωθεί κατά την τοποθέτηση του υλικού εργασίας, ή για ευκολότερη πρόσβαση στη διάρκεια εργασιών συντήρησης. Φροντίζετε να κατεβάσετε πάλι το προστατευτικό του πριονιού και να το τοποθετήτε επίπεδα πάνω στο τραπέζι πριονίσματος, πριν συνδέσετε το εργαλείο σας στο ρεύμα.
- Βεβαιώστε ότι το σύστημα για την αιώρηση του βραχίονα σε φαλτσοπριόνια είναι καλά στερεωμένο.
- Το δάπεδο γύρω από το μηχάνημα πρέπει να είναι επίπεδο, καθαρό και απαλλαγμένο από ελεύθερα σωματίδια, όπως ροκανίδια και αποκομμένο υλικό.

## 7 ΠΡΟΣΘΕΤΕΣ ΟΔΗΓΙΕΣ ΑΣΦΑΛΕΙΑΣ ΓΙΑ ΛΕΙΖΕΡ



**Προσοχή!** Οι ακτίνες λέιζερ δυνητικά προκαλούν σοβαρή βλάβη στα μάτια. Μην κοιτάτε την ακτίνα λέιζερ απευθείας.

- Κατά την χρήση, μη στρέψετε την ακτίνα λέιζερ προς άλλα άτομα, άμεσα ή έμμεσα μέσω αντανάκλαστικών επιφανειών.
- Αυτό το λέιζερ είναι σύμφωνο με την Κλάση 2, σύμφωνα με το σχετικό πρότυπο. Η μονάδα δεν περιλαμβάνει εξαρτήματα σέρβις. Μην ανοίγετε το περιβλήμα για κανένα λόγο. Εάν το εργαλείο έχει καταστραφεί, επισκευάστε το σε εξουσιοδοτημένο αντιπρόσωπο επισκευής.
- Τα γυαλιά λέιζερ δεν είναι προστατευτικά γυαλιά κατά της ακτινοβολίας λέιζερ.

## 8 ΣΥΝΑΡΜΟΛΟΓΗΣΗ



**Βγάλτε το φιν από την πρίζα πριν προχωρήσετε σε εργασίες ρύθμισης ή συντήρησης.**

Μη χρησιμοποιήσετε αυτό το φαλτσοπρίνο προτού συναρμολογηθεί πλήρως και έχει προετοιμαστεί σωστά για χρήση σύμφωνα με τις οδηγίες σε αυτό το εγχειρίδιο.

### 8.1 Συναρμολόγηση των ράβδων πλευρικής στήριξης

- Τοποθετήστε τις δύο ράβδους οδηγού στα πλευρικά στηρίγματα και ασφαλίστε τις.
- Ξεσφίξτε τη βίδα και τοποθετήστε τις ράβδους πλευρικής στήριξης στις τρύπες τοποθέτησης.
- Στερεώστε τις ράβδους πλευρικής στήριξης με τη βίδα για να αποφύγετε να φύγουν από τη θέση τους.

### 8.2 Συναρμολόγηση του σφιγκτήρα

Ο σφιγκτήρας (11) μπορεί να τοποθετηθεί στην αριστερή ή την δεξιά πλευρά του οδηγού κοπής. Βάλτε τη ράβδο της μέγκενης μέσα στην τρύπα στον οδηγό κοπής και στερεώστε τη με βίδα ασφάλισης

## 9 ΟΔΗΓΙΕΣ ΧΕΙΡΙΣΜΟΥ

### 9.1 Μεταφορά του φαλτσοπρίνου

Για να μεταφέρετε το ηλεκτρικό εργαλείο, χρησιμοποιήστε τον πείρος συγκράτηση (17). Τραβήξτε το φαλτσοπρίνο προς τα κάτω και ασφαλίστε το στην κάτω θέση σπρώχνοντας τον πείρο συγκράτησης προς τα μέσα. Με αυτό τον τρόπο, το πριόνι είναι ασφαλισμένο.

### 9.2 Εξαγωγή σκόνης και ροκανιδίων

Για εξαγωγή της εσωτερικής σκόνης, τοποθετήστε τον σάκο σκόνης (18) στο στόμιο εξόδου των πριονιδίων.

Για αφαίρεση της εξωτερικής σκόνης, μπορείτε να χρησιμοποιήσετε τον σωλήνα μιας ηλεκτρικής σκούπας.



**Ο σάκος σκόνης είναι μόνο για μερική αφαίρεση της σκόνης! Έχει σχεδιαστεί για να μειώνει μόνο την ανάγκη για εξαγωγή της σκόνης.**

### 9.3 Στερέωση του υλικού εργασίας

Βεβαιώνετε ότι το υλικό εργασίας δεν μπορεί να εκσφενδονιστεί. Ο σφιγκτήρας (11) είναι το πλέον κατάλληλο σύνεργο για να αποφύγετε κάτι τέτοιο.

- Πιέστε το υλικό εργασίας ενάντια στον οδηγό κοπής (4) και ενάντια στο στοπ του σφιγκτήρα.
- Σφίξτε τον σφιγκτήρα (11) προς τα δεξιά για να ασφαλίσετε το υλικό εργασίας.

#### **9.4 Οριζόντια φαλτσογωνιά**

Η οριζόντια φαλτσογωνιά μπορεί να οριστεί από  $-45^\circ$  έως  $45^\circ$ . Η κλίμακα της οριζόντιας Για να ρυθμίσετε τη φαλτσογωνιά, χαλαρώστε τη λαβή κλειδώματος του τραπεζιού πριονιού και σκηλώστε τον μοχλό ρύθμισης (6).

- Μετά στρέψτε το τραπέζι πριονιού στην επιθυμητή θέση.
- Το τραπέζι πριονιού διαθέτει στοπ στις θέσεις  $0^\circ$ ,  $15^\circ$ ,  $22,5^\circ$ ,  $31,6^\circ$  και  $45^\circ$  για γρήγορη ρύθμιση σε συνήθεις γωνίες.

#### **9.5 Ρύθμιση της γωνίας κοπής**

- Τοποθετήστε το πριόνι στην κάτω θέση και ασφαλίστε το με την περόνη ασφάλισης.
- Τώρα κρατήστε το ορθογωνιόμετρο ( $90^\circ$ ) ενάντια στη ράγα-οδηγό και την πριονόλαμα. Η τελευταία πρέπει να είναι σε πλήρη επαφή με το ορθογωνιόμετρο. Αν δεν γίνεται αυτό, τότε μπορείτε να ρυθμίσετε τη γωνία μετακινώντας τη ράγα-οδηγό ξεσφιγγοντας το κόντρα παξιμάδι και ρυθμίστε με τις βίδες ρύθμισης μέχρις ότου η γωνία μεταξύ της λεπίδας και του στρεφόμενου τραπεζιού να είναι  $90^\circ$ .
- Για να το πετύχετε αυτό, χρησιμοποιήστε το παρεχόμενο κλειδί για ξέσφιγμα των βιδών. Μην ξεχάσετε να ξανασφίξετε τις βίδες μετά.

#### **9.6 Κάθετη γωνία λοξοτομής**

Η κάθετη γωνία λοξοτομής μπορεί να οριστεί από  $0^\circ$  έως  $45^\circ$ . Η κλίμακα της κάθετης γωνίας λοξοτομής δείχνει την τρέχουσα ρύθμιση σε μοίρες.

- Ξεσφίξτε τη λαβή κλειδώματος γωνίας (20), αν είναι σφιγμένη.
- Στρέψτε τον βραχίονα του εργαλείου (λαβή χειρισμού) με τη χειρολαβή στην απαιτούμενη γωνία.
- Σφίξτε τη λαβή κλειδώματος γωνίας (20).
- Τοποθετήστε ένα μοιρογνωμόνιο στην πλευρά της πριονόλαμας και του τραπεζιού. Αν η γωνία δεν είναι φαλτσογωνιά  $45^\circ$ , ρυθμίστε το ύψος της βίδας ρύθμισης έως ότου η γωνία κλίσης είναι η σωστή. Τέλος, σφίξτε το παξιμάδι και ελέγξτε τη γωνία άλλη μία φορά.

#### **9.7 Ρύθμιση κλειδώματος ολίσθησης**

- Για να απασφαλίσετε ή να ασφαλίσετε την μπάρα ολίσθησης (13), γυρίστε το κουμπί κλειδώματος της μπάρας ολίσθησης (21) προς τα αριστερά ή δεξιά

Για μακριά υλικά εργασίας θα πρέπει να χρησιμοποιείτε τον μηχανισμό ολίσθησης. Ξεσφίξτε τη λαβή ασφάλισης που υπάρχει για αυτό τον σκοπό.

- Πριονίστε το υλικό εργασίας.
- Διακόψτε τη λειτουργία του ηλεκτρικού εργαλείου.
- Περιμένετε μέχρι να σταματήσει τελείως η πριονόλαμα (2) πριν αφαιρέσετε το υλικό εργασίας.

#### **9.8 Ξεκίνημα και σταμάτημα**



**Για τη δική σας ασφάλεια, χρησιμοποιείτε και τα δύο χέρια σας για να θέσετε σε λειτουργία και να διακόψετε τη λειτουργία του ηλεκτρικού εργαλείου.**

- Συνδέστε το ηλεκτρικό εργαλείο στο ρεύμα.
- Ξεκλειδώστε το κουμπί κλειδώματος και πατήστε τον διακόπτη λειτουργίας (on/off) (15) κατά την κατεύθυνση της λαβής. Η πριονόλαμα θα περιστρέφεται όσο κρατάτε τον διακόπτη συμπλεγμένο.
- Για να διακόψετε τη λειτουργία του μηχανήματος πρέπει να ελευθερώσετε τον διακόπτη ON/OFF (15).

### 9.9 Λείζερ

- Μπορείτε να ενεργοποιήσετε ή να απενεργοποιήσετε το λέιζερ με τον διακόπτη (12) στις θέσεις ON και OFF.
- Το λέιζερ (23) κατευθύνει μια ακτίνα προς το τεμάχιο εργασίας.
- Με τη λειτουργία λέιζερ, είναι εφικτό να γίνουν κοπές που απαιτούν εξαιρετική ακρίβεια
- Κατά την εγκατάσταση/αντικατάσταση της μπαταρίας, θα πρέπει πρώτα να πιέσετε την κεφαλή του μηχανήματος προς τα κάτω, έτσι ώστε να κλειδώσει στην θέση του.

### 9.10 Σάκος σκόνης

Για να τοποθετήσετε τον σάκο σκόνης (18), αρμόστε τον πάνω στον προσαρμογέα εξαγωγής σκόνης. Όταν ο σάκος σκόνης γεμίσει κατά το ήμισυ, αφαιρέστε τον από το εργαλείο και αδειάστε τον.

### 9.11 Πριόνισμα



**Φροντίζετε ώστε η πριονόλαμα να μην μπλοκάρει στη διάρκεια του πριονίσματος. Αυτό μπορεί να προκαλέσει ζημιά και κάψιμο του μοτέρ. Αν η πριονόλαμα μπλοκάρει, ελευθερώστε αμέσως τον διακόπτη για να αποφύγετε τη ζημιά του μοτέρ.**

- Στερεώστε το υλικό εργασίας γερά.
- Ορίστε την απαιτούμενου οριζόντια φαλτσογωνιά ή κάθετη γωνία λοξοτομής.
- Θέστε σε λειτουργία το ηλεκτρικό εργαλείο.
- Μετακινήστε τη λαβή χειρισμού (14) αργά προς τα κάτω. Για να μπορέσετε να το κάνετε αυτό, χρειάζεται να πιέσετε τον διακόπτη ασφαλείας (16).
- Πριονίστε το υλικό εργασίας.
- Διακόψτε τη λειτουργία του ηλεκτρικού εργαλείου.
- Περιμένετε μέχρι να σταματήσει τελείως η πριονόλαμα (2) πριν αφαιρέσετε το υλικό εργασίας.

### 9.12 Πριόνισμα ειδικών υλικών εργασίας

Τα καμπυλωτά ή στρογγυλά υλικά εργασίας χρειάζεται να στερεώνονται για να μη γλιστρούν. Φροντίζετε να μην υπάρχει καθόλου κενό ανάμεσα στο υλικό εργασίας και τον οδηγό κοπής (4) ή το τραπέζι του πριονιού (5).

### 9.13 Αντικατάσταση της πριονόλαμας (Εικ. 1)



**Αποσυνδέστε το εργαλείο από το ρεύμα πριν κάνετε εργασία πάνω στην πριονόλαμα.**

**Περιμένετε λίγο πριν αγγίξετε την πριονόλαμα. Μπορεί να είναι καυτή.**

**Τα δόντια της πριονόλαμας είναι πολύ κοφτερά.**

- Πιέστε τον μοχλό απασφάλισης του προστατευτικού πριονολάμας (16) και μετά στρέψτε το κάτω πτυσσόμενο προστατευτικό πριονολάμας (1) προς τα πάνω ώστε να εμφανιστεί η βίδα.
- Χαλαρώστε τη βίδα στην πλάκα στήριξης του προστατευτικού με το παρεχόμενο πολυεργαλείο.
- Σύρετε την πλάκα στήριξης προστατευτικού ώστε να εμφανιστεί η πριονόλαμα (2). Το κάτω πτυσσόμενο προστατευτικό της πριονολάμας θα στηρίζεται από το προστατευτικό πριονολάμας.
- Πιέστε το κουμπί κλειδώματος ατράκτου (24) και κρατήστε το στη θέση του.

- Γυρίστε τη βίδα σύσφιξης με το παρεχόμενο πολυεργαλείο μέχρι να κλειδωθεί ο άξονας.
- Χαλαρώστε τη βίδα σύσφιξης δεξιόστροφο και αφαιρέστε τη μαζί με την εξωτερική φλάντζα και την πριονολάμα (2). Μην αφαιρείτε την εσωτερική φλάντζα από την άτρακτο.
- Τοποθετήστε μια νέα πριονολάμα στην άτρακτο και φροντίστε να εφαρμόζει καλά το άνοιγμα της πριονολάμας στην εσωτερική φλάντζα. Βεβαιωθείτε ότι η σήμανση της κατεύθυνσης περιστροφής που αναγράφεται στην πριονολάμα είναι ίδια με αυτή που αναγράφεται στο πάνω σταθερό προστατευτικό πριονολάμας.
- Ασφαλίστε την πριονολάμα (2) με την εξωτερική φλάντζα και τη βίδα σύσφιξης. Σφίξτε τη βίδα σύσφιξης αριστερόστροφα με το παρεχόμενο πολυεργαλείο.
- Γυρίστε την πριονολάμα με το χέρι για να δοκιμάσετε αν περιστρέφεται ομαλά. Δεν πρέπει να τζογάρει.
- Ασφαλίστε την πλάκα στήριξης του προστατευτικού και το κάτω πτυσσόμενο προστατευτικό πριονολάμας (1) με την αντίστροφη σειρά από αυτή που περιγράφεται παραπάνω.



Όταν αντικαθιστάτε την πριονολάμα, μπορείτε να σφίξετε τη ράβδο ολίσθησης με την ασφάλεια ράβδου ολίσθησης (21).

## 10 ΚΑΘΑΡΙΣΜΟΣ ΚΑΙ ΣΥΝΤΗΡΗΣΗ



Πριν εκτελέσετε οποιαδήποτε εργασία πάνω στο εργαλείο, βγάλτε το φιν από την πρίζα.

### 10.1 Καθαρισμός

- Καθαρίζετε τακτικά το μηχάνημα με ένα μαλακό πανί, κατά προτίμηση μετά από κάθε χρήση.
- Αν δεν βγαίνουν οι βρωμιές, χρησιμοποιήστε ένα μαλακό πανί μουσκεμένο σε σαπουνάδα.
- Μη χρησιμοποιήσετε ποτέ διαλύτες τέτοιους όπως βενζίνη, οινόπνευμα, αμμωνία, κλπ. Αυτοί οι διαλύτες μπορεί να κάνουν ζημιά στα πλαστικά τμήματα.



Φροντίστε να μη μπει καθόλου νερό μέσα στο ηλεκτρικό εργαλείο!

### 10.2 Καλώδιο τροφοδοσίας

Αν το καλώδιο τροφοδοσίας (ή το φιν) καταστραφεί, πρέπει να είναι αντικατασταθεί. Η αντικατάσταση του καλωδίου τροφοδοσίας πρέπει να γίνεται μόνο από εξειδικευμένο τεχνικό (επαγγελματία ηλεκτρολόγο).

## 11 ΤΕΧΝΙΚΑ ΧΑΡΑΚΤΗΡΙΣΤΙΚΑ

Όνομαστική τάση	220-240 V ~ 50 Hz
Κατανάλωση ισχύος	1600 W (S6 25%)
Ταχύτητα χωρίς φορτίο	5000 min-1
Κλάση προστασίας	II
Μέγεθος λεπίδας	210 χλστ. x 30 χλστ. x 2,6 χλστ.

## 12 ΙΚΑΝΟΤΗΤΑ ΚΟΠΗΣ

Γωνία τραπεζιού εργασίας	Γωνία κλίσης κεφαλής	Ύψος x πλάτος (χλστ.)
90°	90°	70 x 305 mm
45°	90°	70 x 210 mm
90°	45°	35 x 305 mm
45°	45°	35 x 210 mm

## 13 ΘΟΡΥΒΟΣ

Τιμές εκπομπής θορύβου μετρημένες σύμφωνα με το σχετικό πρότυπο. (K=3)

Στάθμη ηχητικής πίεσης LpA	97 dB(A)
Στάθμη ηχητικής ισχύος LwA	108 dB(A)



**ΠΡΟΣΟΧΗ!** Φοράτε γυαλιά ασφαλείας όταν η ηχητική πίεση είναι πάνω από 85 dB(A).

## 14 ΑΠΟΘΗΚΕΥΣΗ

- Καθαρίστε επιμελημένα ολόκληρο το μηχάνημα και τα εξαρτήματά του.
- Αποθηκεύστε το σε μέρος όπου δεν πλησιάζουν παιδιά, σε μια σταθερή και ασφαλή θέση, σε δροσερό και ξηρό χώρο, αποφεύγοντας τις πολύ υψηλές ή πολύ χαμηλές θερμοκρασίες.
- Προστατεύετε το από την έκθεση στον ήλιο. Να βρίσκεται στο σκοτάδι, αν είναι δυνατόν.
- Μην το φυλάγετε μέσα σε πλαστικές σακούλες για να αποφύγετε τη συσσώρευση υγρασίας.

## 15 ΑΝΤΙΜΕΤΩΠΙΣΗ ΠΡΟΒΛΗΜΑΤΩΝ

ΠΡΟΒΛΗΜΑ	ΑΙΤΙΑ	ΕΝΕΡΓΕΙΑ
Το μοτέρ δεν λειτουργεί.	Το μηχάνημα δεν ηλεκτροδοτείται. Το μοτέρ υπερφορτώνεται ή υπερθερμαίνεται.	Ελέγξτε αν υπάρχει ρεύμα στη γραμμή τροφοδοσίας. Αφήστε το μηχάνημα να λειτουργήσει στο ρελαντί για περίπου 2 λεπτά, για να κρυώσει.
Οι κραδασμοί είναι πολύ δυνατοί.	Υπάρχουν λασκαρισμένες βίδες ή εξαρτήματα. Το φαλτσοπρίονο δεν είναι σωστά συναρμολογημένο. Το υλικό εργασίας δεν είναι καλά στερεωμένο.	Σφίξτε όλες τις βίδες. Συναρμολογήστε το φαλτσοπρίονο σωστά. Στερεώστε το υλικό εργασίας.

**16 ΕΓΓΥΗΣΗ**

- Αυτό το προϊόν έχει εγγύηση για περίοδο 36 μηνών που ισχύει από την ημερομηνία αγοράς του πρώτου χρήστη.
- Αυτή η εγγύηση καλύπτει όλα τα ελαττώματα υλικών και κατασκευής. Δεν συμπεριλαμβάνει μπαταρίες, φορτιστές, ελαττωματικά εξαρτήματα που υπόκεινται σε φυσιολογική φθορά, όπως ρουλεμάν, καρβουνάκια, καλώδια και φως, ή αξεσουάρ όπως τρυπάνια, μύτες τρυπανιών, πριονόλαμες, κλπ., ζημιές ή ελαττώματα που προκύπτουν από κακή χρήση, ατυχήματα ή τροποποιήσεις, ούτε έξοδα μεταφοράς.
- Ζημιές ή/και ελαττώματα που προκύπτουν από κακή χρήση, επίσης δεν εμπίπτουν στους όρους αυτής της εγγύησης.
- Επίσης αποποιούμεθα κάθε ευθύνη για οποιονδήποτε σωματικό τραυματισμό προκληθεί από κακή χρήση του εργαλείου.
- Οι επισκευές πρέπει να γίνονται μόνο από εξουσιοδοτημένο κέντρο εξυπηρέτησης πελατών για εργαλεία Powerplus.
- Για περισσότερες πληροφορίες, μπορείτε πάντα να καλέσετε τον αριθμό 00 32 3 292 92 90.
- Οποιαδήποτε μεταφορικά έξοδα θα επιβαρύνουν πάντα τον πελάτη, εκτός αν έχει συμφωνηθεί διαφορετικά γραπτώς.
- Εντούτοις, δεν μπορεί να εγερθεί καμία αξίωση εγγύησης αν η ζημιά του μηχανήματος είναι αποτέλεσμα παραμελημένης συντήρησης ή υπερφόρτωσης.
- Αποκλείεται κατηγορηματικά από την εγγύηση οποιαδήποτε ζημιά προκύψει από εισχώρηση υγρού, διείσδυση υπερβολικής ποσότητας σκόνης, εσκεμμένη ζημιά (σκόπιμα ή από μεγάλη απεισκευασία), ακατάλληλη χρήση (χρήση για σκοπούς για τους οποίους η συσκευή δεν είναι κατάλληλη), αδέξια χρήση (π.χ. αμέλεια τήρησης των οδηγιών που δίνονται στο εγχειρίδιο), ανεπιτήδεια συναρμολόγηση, πλήξη από κεραυνό, σφάλμα τάσης δικτύου ρεύματος. Αυτή η λίστα δεν είναι περιοριστική.
- Η αποδοχή αξιώσεων εγγύησης δεν μπορεί ποτέ να οδηγήσει σε παράταση της περιόδου εγγύησης ούτε σε έναρξη νέας περιόδου εγγύησης στην περίπτωση αντικατάστασης μιας συσκευής.
- Οι συσκευές ή τα εξαρτήματα που αντικαθίστανται βάσει εγγύησης, περιέρχονται στην κατοχή της Varo NV.
- Διατηρούμε το δικαίωμα να απορρίψουμε κάθε αξίωση όπου δεν είναι δυνατή η επιβεβαίωση της αγοράς ή δεν είναι σαφές εάν το προϊόν έχει συντηρηθεί σωστά. (Καθαρές οπές αερισμού, τακτική συντήρηση στα καρβουνάκια, κλπ.)
- Πρέπει να κρατήσετε την απόδειξη αγοράς ως τεκμήριο της ημερομηνίας αγοράς του προϊόντος.
- Το μηχανήμα σας πρέπει να επιστραφεί στον προμηθευτή σας μη αποσυναρμολογημένο και σε αποδεκτά καθαρή κατάσταση, (μέσα στην αρχική του πλαστική συσκευασία, αν ισχύει για το προϊόν), συνοδευόμενο από την απόδειξη αγοράς.

**17 ΠΕΡΙΒΑΛΛΟΝ**

Αν το μηχανήμα σας πρέπει να αντικατασταθεί μετά από παρατεταμένη χρήση, μην το απορρίψετε μαζί με τα οικιακά απορρίμματα, αλλά κατά τρόπο ασφαλή για το περιβάλλον.

Τα απορρίμματα που προέρχονται ηλεκτρικά μηχανήματα δεν πρέπει να αντιμετωπίζονται ως οικιακά απορρίμματα. Φροντίστε για την ανακύκλωση όπου υπάρχουν κατάλληλες εγκαταστάσεις. Απευθυνθείτε στις αρμόδιες αρχές ή το κατάστημα αγοράς του προϊόντος για συμβουλές σχετικά με την ανακύκλωση.



**18 ΔΗΛΩΣΗ ΣΥΜΜΟΡΦΩΣΗΣ****VARO**

**H VARO N.V.** - Joseph Van Instraat 9 - BE2500 Lier - BELGIUM, δηλώνει ότι το κάτωθι

Προϊόν: Συρομενο Φαλτσοπριονο  
Εμπορικό σήμα: POWERplus  
Μοντέλο: POWX075710S

είναι σύμφωνο με τις βασικές απαιτήσεις και άλλες σχετικές διατάξεις των εφαρμοστέων Ευρωπαϊκών Οδηγιών, με βάση την εφαρμογή των ευρωπαϊκών εναρμονισμένων προτύπων. Οποιαδήποτε άνευ αδείας τροποποίηση της συσκευής καθιστά άκυρη αυτή τη δήλωση.

Ευρωπαϊκές Οδηγίες (συμπεριλαμβάνοντας, κατά περίπτωση, τις τροποποιήσεις τους έως την ημερομηνία υπογραφής):

2011/65/EU  
2006/42/EC  
2014/30/EU

Ευρωπαϊκά εναρμονισμένα πρότυπα (συμπεριλαμβάνοντας, κατά περίπτωση, τις τροποποιήσεις τους έως την ημερομηνία υπογραφής):

EN62841-1 : 2015  
EN62841-3-9 : 2015  
EN55014-1 : 2017  
EN55014-2 : 2015  
EN IEC61000-3-2 : 2019  
EN IEC61000-3-11 : 2019

Θεματοφύλακας της Τεχνικής Τεκμηρίωσης: Philippe Vankerkhove, VARO – Vic. Van Rompu N.V.

Ο κάτωθι υπογεγραμμένος ενεργεί εξ ονόματος του Γενικού Διευθυντή της εταιρείας,

*Mertens Ludo*

Ludo Mertens  
Ρυθμιστικές Υποθέσεις – Διευθυντής Συμμόρφωσης  
12/01/2022, Lier - Belgium

<b>1</b>	<b>PRIMJENA</b> .....	<b>3</b>
<b>2</b>	<b>OPIS (SLIKA A I B)</b> .....	<b>3</b>
<b>3</b>	<b>POPIS SADRŽAJA PAKETA</b> .....	<b>3</b>
<b>4</b>	<b>SIMBOLI</b> .....	<b>4</b>
<b>5</b>	<b>OPĆA UPOZORENJA O SIGURNOSTI RUKOVANJA ELEKTRIČNIM ALATIMA</b> .....	<b>4</b>
5.1	<i>Radno mjesto</i> .....	4
5.2	<i>Električna sigurnost</i> .....	4
5.3	<i>Osobna sigurnost</i> .....	5
5.4	<i>Uporaba i održavanje električnog alata</i> .....	5
5.5	<i>Servis</i> .....	6
<b>6</b>	<b>POSEBNA SIGURNOSNA UPOZORENJA</b> .....	<b>6</b>
<b>7</b>	<b>DODATNE SIGURNOSNE UPUTE ZA LASERE</b> .....	<b>7</b>
<b>8</b>	<b>SASTAVLJANJE</b> .....	<b>7</b>
8.1	<i>Montaža za bočnih šipki</i> .....	7
8.2	<i>Sklapanje brze pritege</i> .....	8
<b>9</b>	<b>UPUTE ZA RUKOVANJE</b> .....	<b>8</b>
9.1	<i>Transport kutne pile</i> .....	8
9.2	<i>Izvlačenje piljevine i strugotine</i> .....	8
9.3	<i>Pričvršćivanje izrađevine</i> .....	8
9.4	<i>Horizontalni kut rezanja</i> .....	8
9.5	<i>Postavljanje kuta rezanja</i> .....	8
9.6	<i>Podešavanje vertikalnog kuta nagiba</i> .....	8
9.7	<i>Podešavanje klizne blokade</i> .....	9
9.8	<i>Uključivanje/Isključivanje</i> .....	9
9.9	<i>Laser</i> .....	9
9.10	<i>Vrećica za prašinu</i> .....	9
9.11	<i>Piljenje</i> .....	9
9.12	<i>Piljenje posebnih izrađevina</i> .....	9
9.13	<i>Zamjena pile (Sl. 1)</i> .....	9
<b>10</b>	<b>ČIŠĆENJE I ODRŽAVANJE</b> .....	<b>10</b>

10.1	Čišćenje.....	10
10.2	Priključni kabel .....	10
11	TEHNIČKI PODACI.....	10
12	KAPACITET REZANJA .....	11
13	BUKA.....	11
14	SKLADIŠTENJE .....	11
15	RJEŠAVANJE PROBLEMA .....	11
16	JAMSTVO.....	12
17	OKOLIŠ .....	12
18	IZJAVA O SUKLADNOSTI .....	13

# KLIZNA KUTNA PILA 1600 W – 210 MM POWX075710S

## 1 PRIMJENA

Ovaj električni alat predviđen je za upotrebu kao stacionarni stroj za izvođenje ravnih i poprečnih rezova u drvetu. Njime možete rezati tvrdo i meko drvo kao i iverice i vlaknaste ploče.

Alat smiju koristiti samo odrasle osobe.

Nije prikladno za profesionalnu uporabu.



**UPOZORENJE!** Prije uporabe alata, a radi vaše vlastite sigurnosti pažljivo pročitajte ovaj priručnik i opće upute o sigurnosti. Ove upute čine sastavni dio opreme električnog alata, pa i u slučaju prodaje drugom vlasniku.

## 2 OPIS (SLIKA A I B)

- |  |   |
|--|---|
| 1. Štitnik                                   | 15. Sklopka za uključivanje/isključivanje |
| 2. Dodatni list pile                         | 16. Poluga za oslobađanje                 |
| 3. Bočna šipka                               | 17. Ručka                                 |
| 4. Vodilica                                  | 18. Vreća za prašinu                      |
| 5. Stol za piljenje                          | 19. Kutna skala                           |
| 6. Ručica                                    | 20. Poluga za blokadu kuta                |
| 7. Stolni umetak                             | 21. Blokada klizne šipke                  |
| 8. Skala za mjerenje oštrog kuta (vodoravna) | 22. Vijci za bočne šipke                  |
| 9. Otvor za montiranje                       | 23. Laser                                 |
| 10. Blokada za mehanizam za pričvršćivanje   | 24. Blokada vratila                       |
| 11. Brza pritega                             | 25. Pokazivač                             |
| 12. Sklopka za uključivanje lasera           | 26. Vijak za blokadu stola za piljenje    |
| 13. Klizna šipka                             | 27. Potporni vijak                        |
| 14. Ručica za rad                            | 28. Mjerač dubine rezanja                 |
|  | 29. Gumb za blokadu podesive ograde       |

## 3 POPIS SADRŽAJA PAKETA

- Uklonite sav ambalažni materijal.
- Uklonite zaštitne umetke za transport na proizvodu i ambalaži (ako postoje).
- Provjerite nalaze li se u paketu svi dijelovi.
- Provjerite jesu li aparat, kabel za napajanje, utikač kabela i ostala oprema tijekom transporta ostali neoštećeni.
- Ambalažni materijal sačuvajte do kraja jamstvenog razdoblja. Nakon toga na prikladan ga način odbacite u otpad.



**UPOZORENJE: Materijal ambalaže nije namijenjen igri! Djeca se ne smiju igrati plastičnim vrećicama! Postoji opasnost od gušenja!**

U ovom pakiranju naći ćete:

- 1 klizna kutna pila
- 1 šesterokutni ključ od 6 mm,
- 1 komplet spojnica
- 1 Vijak za blokadu stola za piljenje

- 1 priručnik
- 2 bočne vodilice
- 1 vreća za prašinu



**Ako dijelovi nedostaju ili su oštećeni, obratite se vašem prodavaču.**

**4 SIMBOLI**

U ovom priručniku i/ili na stroju koriste se simboli:

	Označava opasnost od tjelesne ozljede ili oštećenja alata.	 	Nosite zaštitu za sluh. Nosite zaštitu za oči.
	Pažljivo pročitajte priručnik prije korištenja.		U skladu s bitnim zahtjevima europskih direktiva.
	Klasa II – Stroj ima dvostruku izolaciju i nije potreban vod za uzemljenje.		
	Nosite zaštitne rukavice.		U prašnjavim uvjetima nosite masku.

**5 OPĆA UPOZORENJA O SIGURNOSTI RUKOVANJA ELEKTRIČNIM ALATIMA**

Pažljivo pročitajte upozorenja o sigurnosti i sve upute. U slučaju nepridržavanje bilo koje od uputa i upozorenja moguća je pojava električnog udara, požara i/ili nastanak ozbiljnih ozljeda. Sva upozorenja i upute spremite za buduću uporabu. Pojam "električni alat" u upozorenjima odnosi se na sve alate s mrežnim električnim napajanjem (sa priključnim kablom) ili s akumulatorskim napajanjem (bez priključnog kabla).

**5.1 Radno mjesto**

- Radno mjesto održavajte čistim i dobro osvijetljenim. Neuredna i tamna radna mjesta pogoduju nezgodama.
- Ne koristite alate s napajanjem u eksplozivnom okruženju, kao što je neposredna blizina zapaljivih tekućina, plinova ili prašine. Alati s napajanje u svom radu stvaraju iskre koje mogu zapaliti prašinu ili isparavanja.
- Dok se koristite električnim alatom djecu i promatrače udaljite od mjesta rada. Zbog odvlačenja pažnje tijekom rada možete izgubiti nadzor nad alatom.

**5.2 Električna sigurnost**

**Uvijek provjerite odgovara li napon napajanja naponu navedenom na nazivnoj pločici.**

- Utikači električnog alata moraju odgovarati utičnici. Nikad i ni na koji način ne vršite preinake na utikaču. Ne koristite prilagodne utikače za napajanje električnog alata koji ima uzemljenje. Neizmijenjeni utikači i odgovarajuće utičnice smanjit će opasnost od električnog udara.
- Ne izlažite električni alat kiši ili djelovanju vlage. Prodor vlage u električni alat povećat će opasnost od električnog udara.
- S priključnim kablom postupajte pažljivo. Priključni kabel nikad ne koristite za nošenje, povlačenje i ne vucite ga pri odvajanju električnog alata od utičnice. Kabel držite dalje od

izvora topline, ulja, oštih rubova ili pokretnih dijelova. Oštećeni i prignječeni kablovi povećavaju opasnost od električnog udara.

- Pri uporabi električnog alata na otvorenom koristite produžni kabel prikladan za vanjsku uporabu. Na taj ćete način smanjiti opasnost od električnog udara.
- Ako je uporaba električnog alata na vlažnim mjestima neizbježna, koristite izvor napajanja koji je zaštićen strujnom zaštitnom sklopkom (SZS). Uporaba SZS smanjit će opasnost od električnog udara.

### **5.3 Osobna sigurnost**

- Pri uporabi električnog alata budite oprezni i koncentrirajte se na posao koji obavljate, ponašajte se razumno. Ne koristite električni alat ako ste umorni ili pod utjecajem droge, alkohola ili lijekova. I mali trenutak nepažnje pri uporabi električnog alata može dovesti do ozbiljnih ozljeda.
- Koristite zaštitnu opremu. Uvijek nosite zaštitu za oči. Zaštitna oprema poput maske protiv prašine, protuklizne sigurne obuće, kacige ili štitnika za uši, ako se pravilno koristi može umanjiti rizik od ozljeda.
- Izbjegavajte nehotično pokretanje alata. Prije priključivanja alata na izvor napajanja uvjerite se je li sklopka za uključivanje isključena. Nošenje električnog alata dok je prst na sklopki za uključivanje ili priključivanje aparata na električnu utičnicu dok je sklopka uključena može uzrokovati nezgode.
- Skinite s alata sve ključeve za podešavanje ili pritezanje prije uključivanja napajanja. Zatezni ili ključ za podešavanje koji ostane priključen s rotirajućim dijelom alata može dovesti do ozljeda.
- Ne naginjte se previše. Tijekom stajanja uvijek održavajte stabilan stav. Na taj ćete način zadržati bolju kontrolu nad alatom u nepredviđenim situacijama.
- Odjenite se prikladno. Ne nosite široku odjeću ili nakit. Kosu, odjeću i rukavice držite dalje od rotirajućih dijelova. Pokretni dijelovi mogu zahvatiti široku odjeću, nakit ili dugu kosu.
- Ako uređaji imaju priključna postrojenja za izvlačenje i skupljanje prašine, svakako ih priključite i na prikladan način koristite. Uporaba tih postrojenja smanjit će opasnosti u svezi s prašinom.

### **5.4 Uporaba i održavanje električnog alata**

- Ne preopterećujte električni alat. Koristite prikladni alat za određenu namjenu. S prikladnim električnim alatom posao ćete obaviti bolje i sigurnije i predviđenom brzinom.
- Ne koristite alat ako ga sklopkom ne možete uključiti ili isključiti. Električni alat koji ima razbijenu sklopku je opasan i treba ga popraviti.
- Prije podešavanja, promjene priključaka ili skladištenja električnog alata isključite utikač iz napajanja. Takve sigurnosne mjere predostrožnosti smanjuju rizik od nehotičnog pokretanja električnog alata.
- Električni alat koji ne koristite spremite izvan dohvata djece, a uporabu alata ne dozvolite osobama koje ne poznaju alat niti su upoznate s ovim uputama. Električni alati su opasni u rukama neobučenih korisnika.
- Održavajte električni alat. Provjerite jesu li pokretni dijelovi alata neudešeni ili zakočeni, ima li slomljenih dijelova ili drugih stanja koja mogu utjecati na siguran rad električnog alata. Ako postoje oštećenja, svakako ih otklonite prije uporabe alata. Mnoge su nezgode nastale upravo zbog slabo održavanog električnog alata.
- Rezne alate održavajte oštima i čistima. Pravilnim održavanjem reznog alata čiji rezni bridovi trebaju biti oštri, smanjit će se vjerojatnost zaglavljivanja, a bit će i lakše upravljati takvim alatom.
- Koristite električni alat, priključke, alatne nastavke i slično i to u skladu s ovim uputama i na način koji je prikladan za svaku pojedinu vrstu električnog alata, vodite pritom računa o uvjetima za rad i o radu koji treba obaviti. Uporaba električnog alata za radnje za koje on nije predviđen, može dovesti do opasnih stanja.

**5.5 Servis**

Servis električnog alata povjerite kvalificiranoj stručnoj osobi koja će koristiti isključivo standardne zamjenske dijelove. Na taj će način alat zadržati svojstva prema sigurnosnim normama.

**6 POSEBNA SIGURNOSNA UPOZORENJA**

- Uvijek nosite zaštitu za oči.
- Opremu nikad nemojte koristiti u blizini zapaljivih tekućina ili plinova.
- NIKAD NEMOJTE koristiti stroj kad je na njega montirana rezna ploča (a ne ploča za piljenje).
- Prije svake uporabe provjerite da list pile nema male napukline ili oštećenja. Napuknuti ili oštećeni list pile odmah zamijenite.
- Upotrebljavajte samo listove koje preporučuje proizvođač i koje udovoljavaju standardu EN847-1.
- Uvijek koristite pribor koji je preporučen u ovom priručniku.
- Odaberite odgovarajući list pile za materijal koji trebate piliti.
- Za smanjenje stvaranja buke uvijek pazite da je list pile oštar i čist.
- Koristite samo ispravno naoštrene listove pile. Nikad nemojte prelaziti najvišu dopuštenu brzinu koja je navedena na listu pile.
- Prije ugradnje lista pile, očistite osovinu, prirubnice (osobito površine sklopa) i šesterokutnu maticu. Neispravna montaža može dovesti do vibracija/lupanja ili proklizavanja lista pile.
- Spriječite da dolazak pile u dodir s metalom, poput čavala i vijaka. Prije početka rada potražite i uklonite sve čavle, vijke i druge strane stvari iz izrađevine.
- Uklonite ključeve, odrezane dijelove i druge stvari sa radne površine stola pile prije uključivanja sklopke.
- NIKAD NEMOJTE nositi rukavice kad radite; nošenje rukavica preporučuje se samo kad se zamjenjuju rezni alati.
- Pazite da vam ruke budu dalje od smjera rezanja lista pile.
- NIKAD NEMOJTE stajati u smjeru rezanja lista pile i NIKAD NE DOPUŠTAJTE da bilo tko drugi stoji na tom mjestu.
- Pustite da se pila neko vrijeme vrti prije umetanja izrađevine. Slušajte čuju li se vibracije ili lupkanje lista pile koji mogu upućivati na neispravnu montažu ili balansiranje lista pile.
- Stroj se ne smije koristiti za izradu utora ili udubina.
- Zamijenite uložak stola kad se istroši.
- NIKAD NEMOJTE izvoditi podešavanja stroja dok se pila vrtili. Prije bilo kakvih podešavanja izvucite utikač iz utičnice.
- Ako je potrebno, upotrijebite blok za guranje. Blok za guranje MORA se koristiti za uzdužno piljenje ili za manje izrađevine, tako da vaše ruke i prsti ostanu daleko od lista pile.
- Uvijek spremite svoj blok za guranje kad nije u uporabi.
- Posebno pazite na upute koje pomažu pri smanjenju opasnosti od POVRATNOG UDARCA. POVRATNI UDARAC je iznenadna posljedica zaglavljenog, savijenog ili loše poravnatog lista pile. POVRATNI UDARAC uzrokuje odbacivanje izrađevine u smjeru rukovatelja. POVRATNI UDARAC može dovesti do ozbiljnih ozljeda. POVRATNI UDARAC može se izbjeći održavanjem lista pile oštirim, držanjem graničnika za uzdužno rezanje paralelno listu pile, održavanjem noža za razdvajanje reza i štitnika pile u dobrom stanju i u pravom položaju, čvrstim držanjem izrađevine kad ga gurate do kraja uz list pile i tako da se ne pile usukani ili iskrivljeni komadi drveta ili komadi koji nemaju ravan rub za povlačenje uz graničnik za uzdužno piljenje u uzdužnom smjeru.
- Nemojte ništa raditi slobodnom rukom. Raditi slobodnom rukom znači koristiti svoje ruke za podupiranje izrađevine ili ga voditi svojim rukama, umjesto uporabe vodilice za uzdužno piljenje ili graničnik za piljenje pod kutom.

- NIKAD SE NEMOJTE naginjati iznad ili oko lista pile. NIKAD NEMOJTE posezati za izrađevinom prije nego li se list pile potpuno zaustavi.
- Izbjegavajte naglo ili prebrzo guranje izrađevine na pilu. Predmeti od tvrdog materijala bi se morali gurati na pilu što sporije je moguće. Nikad ne savijajte niti ne zaokrećite izrađevinu dok je gurate na pilu. Ako se list pile zaglavi ili se prestane vrtjeti dok se izrađevina gura na njega, odmah isključite stroj. Izvucite utikač iz utičnice. Izvadite komad koji blokira pilu.
- NIKAD NE POKUŠAVAJTE ukloniti otpiljene komade i nikad ne dodirujte štitnik pile dok god se pila vrti.
- Uklonite sve labave kvrgve iz izrađevine, PRIJE početka piljenja.
- Nemojte zlostavljati kabel. Nikad nemojte vući kabel kako biste izvukli utikač iz utičnice. Nemojte izlagati kabel vrućini, ulju, vodi ili oštrim bridovima.
- Neke vrste piljevine koje nastaju tijekom rada pilom mogu sadržati kemikalije koje mogu prouzročiti rak, prirodene mane ili druga genska oštećenja. Neki primjeri ovih tvari su:
- Olovo koje potječe iz boja koje sadrže olovo.
- Arsen i krom iz kemijski obrađenog drveta.
- Opasnost za vaše zdravlje od izlaganja tim tvarima ovisi o tome koliko često radite tu vrstu posla.
- Mjere za smanjivanje vaše izloženosti takvim kemikalijama. Uvijek radite u dobro prozračenom okolišu i s preporučenom sigurnosnom opremom, poput maski za zaštitu od prašine koje su posebno napravljene za filtriranje mikroskopskih čestica.
- Za piljenje spojite stroj na sustav za usisavanje piljevine.
- Štitnik se može dignuti radi namještanja izrađevine ili radi lakšeg pristupa tijekom radova na održavanju. Pazite na to da štitnik pile bude spušten i da stoji sasvim uz radnu površinu prije spajanja stroja.
- Provjerite je li oprema za kretanje kraka na kutnoj pili sigurno pričvršćena.
- Tlo oko stroja mora biti ravno, čisto i bez neučvršćenih čestica poput krhotina i iveraka.

## 7 DODATNE SIGURNOSNE UPUTE ZA LASERE



**Upozorenje! Laserska zraka može izazvati teška oštećenja oka. Nikad nemojte gledati neposredno u lasersku zraku.**

- Pri korištenju, lasersku zraku nemojte usmjeravati prema ljudima, neposredno ili posredno putem reflektirajućih površina.
- Ovaj je laser sukladan klasi 2, u skladu s odgovarajućim standardom. U jedinici nema dijelova koji se mogu popraviti. Ni iz kojeg razloga nemojte otvarati kućište. Ako je uređaj oštećen, popravak neka izvrši ovlašteni serviser.
- Naočale za gledanje lasera ne pružaju zaštitu od laserskog zračenja.

## 8 SASTAVLJANJE



**Isključite utikač kabela za napajanje prije podešavanja ili održavanja**

Kutnu pilu nemojte koristiti ako nije u potpunosti montirana i pravilno pripremljena za rad, u skladu s priručnikom za rad.

### 8.1 Montaža za bočnih šipki

- Stavite dvije vodilice u bočne nosače i učvrstite ih.
- Opustite vijak i stavite bočne šipke u otvore za postavljanje.
- Učvrstite bočne šipke vijkom kako bi spriječili njihovo klizanje izvan položaja.



## 8.2 Sklapanje brze pritege

Brza pritega (11) može se ugraditi na lijevu ili na desnu stranu vodilice. Umetnite šipku u otvor na vodilici i učvrstite vijkom za blokadu.

## 9 UPUTE ZA RUKOVANJE

### 9.1 Transport kutne pile

Za transport električnog alata koristite kotačić za stezanje učvršni zatik (17).

Povucite kliznu pilu prema dolje i blokirajte je u donjem položaju tako da gurnete učvršni zatik. Na taj način ćete osigurati pilu od pomicanja.

### 9.2 Izvlačenje piljevine i strugotine

Kod integriranog priključka za izvlačenje prašine, vreću za prašinu (18) stavite na izlazni otvor za piljevinu.

Za vanjsku prašinu koristite crijevo usisivač za prašinu.



**Vreća za prašinu služi samo za djelomični odvod prašine! Predviđena je za prekid izvlačenja prašine.**

### 9.3 Pričvršćivanje izrađevine

Provjerite da se izrađevina ne može katapultirati pilom. Pritega (11) predstavlja najprikladniju napravu kojom ćete to izbjeći.

- Pritisnite izrađevinu uz graničnik (4) i uz graničnik pritege.
- Stežite pritegu (11) u smjeru kazaljke sata kako biste pričvrstili izrađevinu.

### 9.4 Horizontalni kut rezanja

Horizontalni kut rezanja može se podesiti u rasponu od  $-45^\circ$  do  $45^\circ$ . Mjerilo za horizontalni kut rezanja pokazuje trenutno podešeni kut u stupnjevima.

- Za podešavanje kuta izrezivanja opustite ručicu za blokadu stola za piljenje (26) u smjeru suprotnom od kazaljke sata i podignite polugu za oslobađanje (6).
- Zatim zakrenite stol za piljenje na željeni položaj.
- Stol za piljenje ima mjesta za blokadu piljenja pod kutovima od  $0^\circ$ ,  $15^\circ$ ,  $22,5^\circ$ ,  $31,6^\circ$  i  $45^\circ$  za brzu postavku uobičajenih kutova.

### 9.5 Postavljanje kuta rezanja

- Pilu dovedite u donji položaj i učvrstite je pomoću zatika za fiksiranje.
- Postavite sada kutnik ( $90^\circ$ ) uz vodilicu i list pile. List pile mora u potpunosti biti u kontaktu s kutnikom. Ako to nije slučaj, kut ćete podesiti otpuštanjem protumatice i namjestite vijcima za podešavanje dok kut između lista pile i okretnog stola za piljenje nije jednak  $90^\circ$ .
- Za izvođenje ovog koraka koristite priloženi ključ za otpuštanje vijaka. Ne zaboravite nakon toga ponovo stegnuti vijke.

### 9.6 Podešavanje vertikalnog kuta nagiba

Vertikalni kut nagiba može se podesiti u opsegu od  $0^\circ$  do  $45^\circ$ . Mjerilo za vertikalni kut nagiba pokazuje trenutno podešeni kut u stupnjevima.

- Otpustite ručicu za fiksiranje (20), ako je bila stegnuta.
- Okrenite krak alata uz pomoć ručke u željeni kut.
- Stegnite ručicu za fiksiranje (20).
- Stavite kutomjer na stranu lista pile i radne podloge ako kut lista pile nije  $45^\circ$  u prema kutnoj radnoj podlozi. Podešavanje visine vijka za podešavanje dok se ne postigne ispravan kut prema kutnoj radnoj podlozi. Naposljetku zategnite maticu i ponovno provjerite kut.

### 9.7 *Podešavanje klizne blokade*

- Za odblokiranje i blokiranje klizna šipke (13) okrenite blokadu klizne šipke (21) obrnuto ili u smjeru kazaljke sata.

Za duge izrađevine koristite klizač; radi toga otpustite kotačić za fiksiranje.

- Piliite kroz izrađevinu.
- Isključite električni alat.
- Prije skidanja izrađevine pričekajte da se pila (2) u potpunosti zaustavi.

### 9.8 *Uključivanje/Isključivanje*



**Radi vlastite sigurnosti alat uključujte i isključujte držeći ga s dvije ruke.**

- Alat priključite na izvor električnog napajanja.
- Otključajte gumb za zaključavanje i pritisnite sklopku za uključivanje i isključivanje (10) u smjeru ručke. List pile rotira dok god držite sklopku pritisnutom.
- Kad želite isključiti stroj, potrebno je samo otpustiti sklopku za uključivanje/isključivanje (15).

### 9.9 *Laser*

- Laser je moguće UKLJUČITI i ISKLJUČITI sklopkom (12).
- Laser (23) usmjerava snop svjetla na izrađevinu.
- Pomoću lasera moguće je vršiti iznimno precizna izrezivanja.

### 9.10 *Vrećica za prašinu*

Za postavljanje vreće za prašinu (18), postavite na adapter za izvlačenje prašine. Kad je vrećica do pola puna, uklonite je s alata i ispraznite.

### 9.11 *Piljenje*



**Pripazite da za vrijeme piljenja ne blokirate i ne zakočite pilu. Do će dovesti do oštećenja i pregaranja motora. Ako je pila nečim blokirana, odmah otpustite sklopku kako biste spriječili oštećenje motora.**

- Čvrsto stegnite izrađevinu.
- Odredite potrebni horizontalni kut ili vertikalni kut nagiba.
- Uključite električni alat.
- Pomičite ručicu za rad alata (14) polako prema dolje. Morat ćete pritisnuti sigurnosnu sklopku (16) prije nego to učinite.
- Piliite kroz izrađevinu.
- Isključite električni alat.
- Prije skidanja izrađevine pričekajte da se pila (2) u potpunosti zaustavi.

### 9.12 *Piljenje posebnih izrađevina*

Zakrivljene ili okrugle izrađevine moraju se osigurati od iskliznuća.

Pobrinite se da nema razmaka između izrađevine i vodilice (4) ili stola za piljenje (5).

### 9.13 *Zamjena pile (Sl. 1)*



**Iskopčajte električni alat iz utičnice prije bilo kakvih radova na pili.**

**Pričekajte prije nego što dotaknete pilu. Ona može biti vrlo vruća.**

**Zupci na pili su vrlo oštri.**

- Pritisnite polugu za oslobađanje (16) i zatim zakrenite donji sklopivi štitnik (1) lista pile prema gore kako bi vijak postao vidljiv.
- Opustite vijak na ugradnoj ploči štitnika isporučenim višenamjenskim alatom.
- Klizite ugradnu ploču štitnika prema gore kako bi list pile (2) postao vidljiv. Donji sklopivi štitnik lista pile (1) držat će štitnik lista pile.
- Sasvim pritisnite gumb za blokadu vretena (24) i držite ga na tom položaju.
- Lagano okrenite vijak za stezanje isporučenim višenamjenskim alatom dok se vreteno ne zaključa.
- Opustite vijak za stezanje u smjeru kazaljke sata i uklonite ga zajedno s vanjskom prirubnicom i listom pile (2). Ne skidajte unutarnju prirubnicu s vretena
- Stavite novi list pile na vreteno i provjerite da je provrt lista pile pravilno nasjeo u unutarnju prirubnicu. Provjerite da je smjer rotacije označen na listu pile isti kao onaj prikazan na gornjem štitniku fiksnog lista pile.
- Pričvrstite list pile (2) vanjskom prirubnicom i vijkom za stezanje. Isporučenim alatom pritegnite vijak za stezanje u smjeru suprotnom od kazaljke sata.
- Okrenite list pile rukom i provjerite okreće li se glatko i bez prepreka. Ne smije biti se izvijati i tresti.
- Pričvrstite ugradnu ploču štitnika i donji sklopivi štitnik lista pile (1) suprotnim redoslijedom od gore opisanog.



**Prilikom zamjene kružne pile možete stegnuti kliznu šipku ručicom za učvršćenje (21).**

## 10 ČIŠĆENJE I ODRŽAVANJE



**Pažnja! Prije izvođenja bilo kakvih radova na uređaju, isključite ga iz električne utičnice.**

### 10.1 Čišćenje

- Kućište stroja redovito čistite mekom krpom, po mogućnosti nakon svake uporabe.
- Za čišćenje uporne prljavštine upotrijebite meku krpu navlaženu sapunicom.
- Nikad ne koristite otopine poput benzina, alkohola, amonijaka (u vodi) i slično. One mogu oštetiti plastične dijelove.



**Pripazite da u unutrašnjost alata ne prodre niti malo vode!**

### 10.2 Priključni kabel

Ako je priključni kabel oštećen (ili mrežni utikač) treba ga zamijeniti. Zamjenu priključnog kabela smije vršiti samo kvalificirani specijalist (kvalificirani električar).

## 11 TEHNIČKI PODACI

Nominalni napon	220-240 V ~ 50 Hz
Nazivna snaga	1600 W (S6 25%)
Brzina bez opterećenja	5000 o/min
Klasa zaštite	II
Veličina kružne pile	210 mm x 30 mm x 2,6 mm

**12 KAPACITET REZANJA**

Kut radnog stola	Kut nagiba glave	Visina x širina (mm)
90°	90°	70 x 305 mm
45°	90°	70 x 210 mm
90°	45°	35 x 305 mm
45°	45°	35 x 210 mm

**13 BUKA**

Vrijednosti emitirane buke izmjerene su u skladu s odgovarajućim standardom. (K=3)

Razina zvučnog tlaka LpA	97 dB(A)
Razina zvučne snage LwA	108 dB(A)



**PAŽNJA!** Nosite osobnu zaštitnu opremu za uši kad je zvučni tlak veći od 85 dB(A).

**14 SKLADIŠTENJE**

- Temeljito očistite cijeli alat i nastavke.
- Spemite ga na mjesto izvan dohvata djece, na stabilnu i čvrstu površinu, na hladnom i suhom mjestu, izbjegavajte preniske ili previsoke temperature.
- Zaštitite ga od neposrednog djelovanja sunčevog svjetla. Ako je moguće, čuvajte na tamnom mjestu.
- Ne držite u plastičnoj vreći da biste izbjegli nakupljanje vlage.

**15 RJEŠAVANJE PROBLEMA**

PROBLEM	UZROK	RADNJA
Motor ne radi.	Stroj nema električnog napajanja.	Provjerite električno napajanje i vod za napajanje.
	Motor se preopteretio ili pregrijao.	Ostavite stroj da radi u praznom hodu 2 minute kako bi se ohladio.
Vibracije su prejake.	Vijci ili dijelovi su se olabavili.	Stegnite sve vijke.
	Kutna pila nije ispravno montirana.	Kutnu pilu montirajte kako treba.
	Izrađevina nije pravilno oslonjena.	Pričvrstite izrađevinu.

**16 JAMSTVO**

- Jamstvo za ovaj uređaj vrijedi 36 mjeseci od datuma kad ga je kupio prvi kupac.
- Ovo jamstvo obuhvaća sve nesavršenosti u materijalu i proizvodnji isključujući: baterije, punjače, dijelove neispravne zbog uobičajene istrošenosti i kidanja poput ležajeva, četkica, kabela i utikača ili pribora kao što su svrdla, nastavci za svrdla, listova pile, i sl.; oštećenja ili kvarove nastale zbog pogrešne uporabe, nezgoda ili preinaka; u jamstvo nisu uključeni troškovi prijevoza uređaja.
- Oštećenja i/ili kvarovi koji nastanu zbog neodgovarajuće upotrebe također nisu obuhvaćena ovim jamstvom.
- Također nećemo snositi nikakvu odgovornost ni za kakve tjelesne ozljede koje nastanu zbog neodgovarajućeg načina korištenja alata.
- Popravci se smiju obavljati samo u ovlaštenom servisnom centru za Powerplus alate.
- Više informacija uvijek možete dobiti pozivom na telefon 00 32 3 292 92 90.
- Transportne troškove u svim slučajevima snosi kupac, osim ako pisanim putem nije dogovoreno drukčije.
- Istodobno, popravak se neće obaviti o jamstvenom trošku ako je oštećenje uređaja nastalo zbog nemarnog održavanja ili preopterećenja.
- Iz jamstva se definitivno izuzimaju oštećenja koja su nastala zbog natopljenosti tekućinom, prekomjernog prodora prašine, namjernog oštećivanja (sa svrhom ili općim nemarom i nebrigom), neprikladne upotrebe (upotreba za svrhu za koju uređaj nije predviđen), nestručnog korištenja (npr. ako se ne uvažavaju upute koje su navedene u priručniku), nestručne montaže, udara groma ili pogrešnog napona električne mreže. Ovaj popis nije restriktivan.
- Priznanje prava na popravak u jamstvenom roku nikad ne može dovesti do produženja jamstvenog perioda, niti do aktiviranja novoga jamstvenog perioda u slučaju zamjene uređaja novim.
- Uređaji ili dijelovi čija zamjena se obavi u okviru jamstvenog roka postaju vlasništvom Varo NV.
- Imamo pravo odbiti zahtjeve u kojima nije priložen ovjereni račun ili u slučaju ako je očigledno da se uređaj nije pravilno održavao. (Ventilacijske otvore treba redovito čistiti, a ugljene četkice treba redovito servisirati...)
- Jamstvo vrijedi uz predočenje računa s datumom kupnje.
- Alat se mora vratiti nerastavljen vašem trgovcu u prihvatljivo očišćenom stanju, (u neraspakiranoj, originalnoj ambalaži ako je takva postojala kod kupovine uređaja) uz račun s datumom kupnje.

**17 OKOLIŠ**

Ako je uređaj nakon dugotrajne uporabe potrebno zamijeniti, ne odlažite ga zajedno s kućnim otpadom već na način siguran za okoliš.

Dijelove električnih uređaja koji su istrošeni i koje treba baciti nije dozvoljeno odlagati zajedno s kućnim otpadom. Reciklirajte u najbližem postrojenju za reciklažu. Provrjerite s lokalnim vlastima i trgovcem gdje možete reciklirati uređaj.

**18 IZJAVA O SUKLADNOSTI**

**VARO N.V.** – Joseph Van Instraat 9, BE 2500 Lier – Belgija, izjavljuje da je

Vrsta uređaja: Klizna kutna pila  
Robna marka: POWERplus  
Model: POWX075710S

usklađen s temeljnim zahtjevima i drugim mjerodavnim propisima odgovarajućih europskih direktiva, temeljem primjene europskih usklađenih norma. Svaka neovlaštena preinaka uređaja/stroja ovu će izjavu učiniti ništavnom.

Europske norme (uključujući i njihove dopune do datuma potpisa dokumenta, ako postoje):

2011/65/EU  
2006/42/EC  
2014/30/EU

Europske usklađene norme (uključujući i njihove dopune do datuma potpisa dokumenta, ako postoje):

EN62841-1 : 2015  
EN62841-3-9 : 2015  
EN55014-1 : 2017  
EN55014-2 : 2015  
EN IEC61000-3-2 : 2019  
EN IEC61000-3-11 : 2019

Čuvar tehničke dokumentacije: Philippe Vankerkhove, VARO – Vic. Van Rompuy N.V.

Dolje potpisani djeluje u ime izvršnog rukovoditelja tvrtke,

Ludo Mertens  
Regulatorni poslovi – direktor službe osiguranja usklađenosti  
12/01/2022, Lier - Belgium

<b>1</b>	<b>PRIMENA</b> .....	<b>3</b>
<b>2</b>	<b>OPIS (SL. A &amp; B)</b> .....	<b>3</b>
<b>3</b>	<b>SPISAK SADRŽAJA PAKOVANJA</b> .....	<b>3</b>
<b>4</b>	<b>SIMBOLI</b> .....	<b>4</b>
<b>5</b>	<b>OPŠTA BEZBEDNOSNA UPUTSTVA ZA ELEKTRIČNE ALATE</b> .	<b>4</b>
5.1	<i>Radna oblast</i> .....	4
5.2	<i>Električna bezbednost</i> .....	4
5.3	<i>Lična bezbednost</i> .....	5
5.4	<i>Korišćenje i održavanje električnog alata</i> .....	5
5.5	<i>Servisiranje</i> .....	6
<b>6</b>	<b>DODATNE BEZBEDNOSNE NAPOMENE</b> .....	<b>6</b>
<b>7</b>	<b>DODATNE BEZBEDNOSNE NAPOMENE ZA LASERE</b> .....	<b>7</b>
<b>8</b>	<b>SKLAPANJE</b> .....	<b>8</b>
8.1	<i>Montiranje bočnih oslonaca</i> .....	8
8.2	<i>Montiranje stega</i> .....	8
<b>9</b>	<b>UPUTSTVA ZA RUKOVANJE</b> .....	<b>8</b>
9.1	<i>Transport kombinovane kružne testere</i> .....	8
9.2	<i>Uklanjanje prašine i strugotine</i> .....	8
9.3	<i>Pričvrščivanje radnog predmeta stegom</i> .....	8
9.4	<i>Horizontalni kosi ugao</i> .....	8
9.5	<i>Podešavanje ugla sečenja</i> .....	8
9.6	<i>Verikalni ugao nagiba</i> .....	9
9.7	<i>Podešavanje blokade klizanja</i> .....	9
9.8	<i>Uključivanje/isključivanje</i> .....	9
9.9	<i>Laser</i> .....	9
9.10	<i>Vreća za prašinu</i> .....	9
9.11	<i>Sečenje testerom</i> .....	9
9.12	<i>Sečenje posebnih radnih predmeta</i> .....	10
9.13	<i>Zamena lista testere (Sl. 1)</i> .....	10
<b>10</b>	<b>ČIŠĆENJE I ODRŽAVANJE</b> .....	<b>11</b>
10.1	<i>Čišćenje</i> .....	11

10.2	<i>Priključni kabl</i> .....	11
11	<b>TEHNIČKI PODACI</b> .....	11
12	<b>KAPACITET SEČENJA</b> .....	11
13	<b>BUKA</b> .....	11
14	<b>ODLAGANJE</b> .....	11
15	<b>REŠAVANJE PROBLEMA</b> .....	12
16	<b>GARANCIJA</b> .....	12
17	<b>ŽIVOTNA SREDINA</b> .....	13
18	<b>IZJAVA O USKLAĐENOSTI</b> .....	13



# KLIZNA KOMBINOVANA KRUŽNA TESTERA

## 1600 W-210 MM

## POWX075710S

### 1 PRIMENA

Ovaj električni alat je namenjen kao stacionarna mašina za vršenje pravih i kosih rezova u drvetu. Možete da sečete tvrdo i meko drvo kao i iverice i ploče vlaknatice.

Ovaj alat smeju da koriste samo odrasle osobe.

Nije pogodno za profesionalnu upotrebu.



**UPOZORENJE!** Radi vaše lične bezbednosni, pažljivo pročitajte ovo uputstvo za upotrebu i opšta bezbednosna uputstva pre upotrebe ovog uređaja. Vaš električni alat treba da date drugim korisnicima isključivo zajedno sa ovim uputstvima.

### 2 OPIS (SL. A & B)

1. Štitnik
2. List testere
3. Bočni oslonac
4. Graničnik
5. Obrtna ploča testere
6. Ručica
7. Umetak obrtne ploče
8. Skala za kosi ugao (horizontalni)
9. Pričvrtna rupa
10. Osigurač za uređaj za stezanje
11. Stega sa brzim dejstvom
12. Prekidač za uključivanje/isključivanje lasera
13. Klizna šina
14. Radni rukohvat
15. ON/OFF prekidač
16. Ručica za otpuštanje
17. Ručica
18. Vreća za prašinu
19. Skala za uglove
20. Ručica za blokadu ugla
21. Blokada klizne šine
22. Zavrtnji bočnih oslonaca
23. Laser
24. Blokada osovine
25. Pokazivač
26. Vijak za blokadu obrtne ploče testere
27. Zavrtnj nosača
28. Merač dubine sečenja
29. Točkić za blokadu podesivog graničnika

### 3 SPISAK SADRŽAJA PAKOVANJA

- Uklonite sav materijal upotrebljen za pakovanje.
- Uklonite preostalo pakovanje i umetke korišćene pri pakovanju (ukoliko ih ima).
- Proverite da li je sadržaj pakovanja kompletan.
- Proverite uređaj, električni kabl, utikač električnog kabla i sav pribor na oštećenja prilikom transporta.
- Sačuvajte materijal za pakovanje što je moguće duže do kraja garantnog roka. Zatim ga odnesite u vaš lokalni sistem za odlaganje otpada.



**UPOZORENJE: Materijali za pakovanje nisu igračke! Deca se ne smeju igrati sa plastičnim kesama! Postoji opasnost od gušenja!**

U ovom pakovanju se nalazi sledeće:

- 1 klizna kombinovana kružna testera
- 1 šestougaoni ključ (6 mm)
- 1 komplet stezaljki
- 1 Vijak za blokadu obrtne ploče testere







- 1 priručnik sa instrukcijama
- 2 bočne vođice
- 1 vreća za prašinu



Ukoliko neki delovi nedostaju ili su oštećeni, molimo da stupite u kontakt sa prodavcem.

#### 4 SIMBOLI

U ovom uputstvu i/ili na mašini korišćeni su sledeći simboli:

	Označava opasnost od telesne povrede ili oštećenja alata.		Nosite zaštitu za sluh. Nosite zaštitu za oči.
	Pročitajte uputstvo pre upotrebe.		U skladu sa neophodnim zahtevima evropskih direktiva.
	Klasa II – mašina je sa dvostrukom izolacijom; zbog toga nije neophodan provodnik uzemljenja.		
	Nosite rukavice.		Nosite zaštitnu masku u prašnjavim uslovima.

#### 5 OPŠTA BEZBEDOSNA UPUTSTVA ZA ELEKTRIČNE ALATE



Pročitajte sva bezbednosna upozorenja i sva uputstva. Ako se ne pridržavate svih upozorenja i uputstava, može doći do električnog udara, požara i/ili ozbiljnih povreda. Sva upozorenja i uputstva sačuvajte za buduće potrebe. Termin „električni alat“ u upozorenjima odnosi se na električni alat sa napajanjem na struju (sa kablom) ili električni alat sa napajanjem na baterije (bežični).

##### 5.1 Radna oblast

- Radnu oblast održavajte čistom i dobro osvetljenom. Nezgode se češće dešavaju u neurednim i mračnim oblastima.
- Električne alate nemojte koristiti u eksplozivnoj atmosferi, npr. u prisustvu zapaljivih tečnosti i gasova ili zapaljive prašine. Električni alati stvaraju varnice koje mogu zapaliti prašinu ili gasove.
- Deca i posmatrači moraju stajati na sigurnoj udaljenosti dok koristite električni alat. Ako niste skoncentrisani, možete izgubiti kontrolu nad uređajem.

##### 5.2 Električna bezbednost



Uvek proveravajte da li napon električne mreže odgovara naponu na pločici sa nominalnim vrednostima.

- Utikači električnog alata moraju odgovarati utičnici. Ni u kom slučaju nemojte modifikovati utikač. Sa uzemljenim električnim alatima nemojte koristiti adapterske utikače. Neizmenjeni utikači i odgovarajuće utičnice smanjuju rizik od električnog udara.
- Izbegavajte dodir za uzemljenim površinama kao što su cevi, radijatori, šporeti i frižideri. Ako vam je telo uzemljeno, postoji veći rizik od električnog udara.

- Nemojte da oštetite kabl. Nemojte koristiti kabl za nošenje, vučenje ili isključivanje električnog alata. Kabl čuvajte od toplote, ulja, oštrih ivica i pokretnih delova. Oštećeni ili zapleteni kablovi povećavaju rizik od električnog udara.
- Ako električni alat upotrebljavate na otvorenom, koristite produžni kabl namenjen za upotrebu na otvorenom. Korišćenje kabla koji je namenjen za upotrebu na otvorenom smanjuje rizik od električnog udara.
- Ako ste primorani da električne alate koristite na vlažnom mestu, koristite napajanje sa zaštitnim uređajem diferencijalne struje (ZUDS). Upotreba ZUDS sklopke smanjuje rizik od električnog udara.

### **5.3 Lična bezbednost**

- Budite pažljivi, vodite računa šta radite i razborito koristite električni alat. Električni alat nemojte koristiti ako ste umorni ili pod uticajem droga, alkohola ili lekova. Jedan jedini trenutak nepažnje u toku korišćenja električnog alata dovoljan je da dođe do ozbiljnih telesnih povreda.
- Koristite zaštitnu opremu. Obavezno nosite zaštitne naočare. Korišćenje bezbednosne opreme, kao što su maska za prašinu, cipele sa zaštitom od klizanja, šlem ili zaštitne slušalice, u odgovarajućim okolnostima smanjuje rizik od telesnih povreda.
- Pazite da nehotično ne uključite uređaj. Pre uključivanja u utičnicu, proverite da li je prekidač u isključenom položaju. Ako prilikom nošenja električnog alata držite prst na prekidaču ili ako uređaj uključujete u struju dok je prekidač u uključenom položaju može doći do nezgoda.
- Pre uključivanja električnog alata, uklonite sve alatke za podešavanje uređaja i ključeve za odvijanje. Ako je ključ ili komad alata pričvršćen za rotirajući deo električnog alata, može doći do telesnih povreda.
- Ne pokušavajte da dosegnete tačke van vašeg dometa. Zauzmite stabilan položaj i održavajte ravnotežu. Tako ćete imati bolju kontrolu nad električnim alatom u neočekivanim situacijama.
- Obucite se prikladno. Ne nosite široku odeću niti nakit. Neka vam kosa, odeća i rukavice budu na sigurnoj udaljenosti od pokretnih delova. Pokretni delovi mogu zahvatiti široku odeću, nakit i dugu kosu.
- Ako se na uređaj mogu montirati usisivači i aparati za prikupljanje prašine, vodite računa da oni budu priključeni i da se pravilno koriste. Upotreba ovih uređaja može smanjiti opasnosti vezane za prašinu.

### **5.4 Korišćenje i održavanje električnog alata**

- Nemojte očekivati od električnog alata da uradi više nego što on to može. Koristite odgovarajući alat za ono što želite da uradite. Električni alat će postići bolje rezultate i biće bezbedniji ukoliko se koristi u okviru onoga za šta je dizajniran.
- Ne koristite električni alat ako se ne može uključiti i isključiti pomoću prekidača. Električni alati kojima se ne može upravljati pomoću prekidača predstavljaju opasnost i moraju se popraviti.
- Izvucite utikač iz izvora napajanja pre bilo kakvog podešavanja, menjanja dodatne opreme ili odlaganja električnog alata. Ove mere predostrožnosti smanjuju rizik od nehotičnog uključivanja električnog alata.
- Kada se ne koriste, električne alate držite dalje od dohvata dece. Osobama koje nisu upoznate sa ovim električnim alatom ili nisu pročitala ova uputstva ne dozvoljavajte da ga koriste. Električni alati su opasni ako ih koriste osobe koje nisu obučene za rad sa njima.
- Održavajte električne alate. Proverite da li su pokretni delovi pravilno postavljeni i da ne zapinju, da nisu oštećeni i da ne postoji bilo kakav problem koji mogao da utiče na rad električnog alata. U slučaju oštećenja, električni alat se mora dati na popravku. Mnoge nezgode se dešavaju se zbog lošeg održavanja električnih alata.
- Alate za sečenje održavajte oštrim i čistim. Dobro održavani alati za sečenje sa oštrim sečivima se ređe zaglavljaju i lakše se kontrolišu.

- Električne alate, dodatnu opremu, nastavke i slično koristite u skladu sa ovim uputstvima, kao što je predviđeno za tip električnog alata koji koristite, imajući u vidu radne uslove i posao koji ćete obavljati. Korišćenje električnog alata za namene koje nisu predviđene može dovesti do opasnih situacija.

### 5.5 Servisiranje

Električni alat treba da popravljaju kvalifikovani serviser koji koristi isključivo originalne rezervne delove. Ovo će osigurati da alat zadovolji zahtevane bezbednosne standarde.

## 6 DODATNE BEZBEDNOSNE NAPOMENE

- Uvek nosite zaštitu za oči.
- Nikada nemojte koristiti ovu opremu u prisustvu zapaljivih tečnosti ili gasova.
- NIKADA nemojte koristiti ovu opremu ukoliko je na nju priključen rezni disk (umesto lista testere).
- Pre svake upotrebe proverite list testere na male prsline ili oštećenja. Odmah zamenite naprsli ili oštećeni list testere.
- Koristite samo one listove testere koji su preporučeni od strane proizvođača i koji zadovoljavaju standard EN847-1.
- Uvek koristite pribor koji je preporučen u ovom uputstvu za upotrebu.
- Izaberite pravilan list testere za materijal koji je potrebno seći.
- Da bi se smanjilo stvaranje buke, uvek osigurajte da list bude oštar i čist.
- Koristite samo pravilno naoštrene listove testere. Nikada nemojte da prekoračite maksimalnu brzinu koja je naznačena na listu testere.
- Pre nego što montirate list testere, očistite osovinu, prirubnice (naročito spojne površine) i šestostranu navrtku. Nepravilno postavljanje može da dovede do vibracija/udara ili isklizavanja lista testere.
- Sprečite da testera dođe u kontakt sa metalima, kao što su ekseri i vijci. Potražite i izvadite sve eksere, vijke i ostale strane materijale iz radnog predmeta pre početka rada.
- Uklonite sve ključeve, odsećene komade i druge predmete sa ploče testere pre nego što je uključite u rad.
- NIKADA nemojte nositi rukavice dok radite; nošenje rukavica se preporučuje samo za vreme zamene reznih alata.
- Osigurajte da vam ruke budu van linije sečenja lista testere.
- NIKADA nemojte stajati u liniji sečenja lista testere i NIKADA nemojte dozvoliti bilo kome da stoji na tom mestu.
- Sačekajte da testera radi nekoliko trenutaka pre nego što umetnete radni predmet. Osluškuje da li ima vibracija ili da li se čuje lupanje lista testere što može ukazivati na nepravilno postavljen ili centriran list.
- Ova oprema se ne sme koristiti za pravljenje žljebova ili udubljenja.
- Zamenite umetak ploče kada se pohaba.
- NIKADA nemojte vršiti bilo kakva podešavanja na mašini dok se ona okreće. Izvadite utikač iz utičnice pre nego što počnete da vršite bilo kakva podešavanja.
- Ukoliko je to potrebno, upotrebite štap za guranje. Štap za guranje se MORA koristiti prilikom podužnog sečenja manjih radnih komada, da bi vaše ruke i prsti bili na bezbednoj udaljenosti od lista testere.
- Uvek odložite vaš štap za guranje, kad god ga ne koristite.
- Obratite posebnu pažnju na uputstva koja pomažu da se smanji opasnost od POVRATNOG UDARA. POVRATNI UDAR je iznenadna reakcija na list testere koji je zaglavljen, savijen ili koji je loše poravnat sa osom. POVRATNI UDAR izaziva izbacivanje radnog predmeta unazad u pravcu operatera. POVRATNI UDAR može da dovede do ozbiljnih povreda. POVRATNI UDAR se može izbeći održavanjem vašeg list testere ostrim, držanjem lista testere paralelno sa podužnim graničnikom, održavanjem noža za razdvajanje i štitnika testere u dobrom stanju i u pravilnom položaju, čvrstim držanjem radnog predmeta sve dok ga ne izgurate tako da list testere ostane potpuno iza njega i

tako što nećete seći iskrivljene ili izvitoperene predmete koji nemaju pravu ivicu za kretanje duž paralelnog graničnika, u podužnom pravcu.

- Nemojte vršiti nikakve slobodoručne operacije. Slobodoručno znači da koristite vaše ruke za držanje radnog predmeta ili da ga vodite rukama umesto da koristite paralelni graničnik ili kosi graničnik.
- NIKADA se nemojte naginjati preko ili oko lista testere. NIKADA nemojte posezati za radnim predmetom pre nego što se list testere potpuno zaustavi.
- Izbegavajte iznenadno ili prebrzo pomeranje radnog predmeta. Radne predmete od tvrdog materijala treba pomerati što je moguće sporije. Nikada nemojte savijati ili okretati radni predmet dok ga pomerate prema testeru. Ukoliko se list testere zaglavi ili prestane da se okreće dok se radni predmet kreće preko lista, odmah isključite opremu. Izvucite utikač iz strujne utičnice. Uklonite predmet koji blokira testeru.
- NIKADA ne pokušavajte da uklonite odsečenu strugotinu i nikada ne dodirujte štitičnik testere dok se list testere okreće.
- Uklonite sve olabavljene čvorove iz radnog predmeta PRE početka sečenja.
- Nemojte loše postupati sa kablom. Nikada ne vucite kabl da biste izvadili utikač iz strujne utičnice. Nemojte izlagati kabl toploti, ulju, vodi ili oštrim ivicama.
- Neke vrste prašine koje se stvaraju prilikom rada sa testerom mogu sadržati hemikalije koje mogu izazvati kancer, urođene mane ili druga genetska oštećenja. Neki primeri ovih supstanci su sledeći:
  - olovo izvedeno iz boja koje sadrže olovo.
  - Arsenik i hrom iz hemijski tretiranog drveta.
  - Opasnost po vaše zdravlje usled izlaganja ovakvim supstancama zavisi od toga koliko često radite ovu vrstu posla.
- Mere za smanjenje vašeg izlaganja takvim hemikalijama: uvek radite u dobro provetranom sredini i sa atestiranim zaštitnim opremom, kao što su zaštitne maske koje su specijalno dizajnirane za filtriranje mikroskopskih čestica.
- Za operacije sečenja, spojite opremu na sistem za uklanjanje prašine.
- Štitnik se sme podići prilikom postavljanja radnog predmeta ili da bi se omogućio lakši pristup prilikom radova na održavanju. Osigurajte da štitičnik testere bude spušten i da bude postavljen ravno uz ploču za sečenje pre nego što uključite vašu mašinu u električnu struju.
- Osigurajte da sva oprema za zaokretanje kraka na kombinovanim testerama bude dobro pričvršćena.
- Pod oko ove mašine mora da bude ravan, čist i bez slobodnih čestica kao što su strugotina i odsečeni delovi.

## 7 DODATNE BEZBEDNOSNE NAPOMENE ZA LASERE



**Upozorenje! Laserski zrak može prouzrokovati ozbiljna oštećenja oka. Nemojte nikada direktno gledati u laserski zrak.**

- Prilikom upotrebe, nemojte uperiti laserski zrak na ljudi, bilo direktno ili indirektno kroz reflektujuće površine.
- Ovaj laser svrstan je u klasu 2 u skladu sa relevantnim standardom. Uređaj ne uključuje nikakve delove za servisiranje. Nemojte nikada otvarati kućište iz bilo kog razloga. Ako je uređaj oštećen, dajte ga ovlašćenom serviseru na popravku.
- Naočare za gledanje laserskog zraka nisu naočare koje štite od laserskog zračenja.

## 8 SKLAPANJE



Isključite utikač iz strujne utičnice pre početka vršenja bilo kakvih podešavanja ili održavanja.

Nemojte pokretati ovu kombinovanu kružnu testeru sve dok ne bude potpuno sklopljena i pravilno pripremljena u skladu sa ovim uputstvom za upotrebu.

### 8.1 Montiranje bočnih oslonaca

- Postavite dve vodeće šipke u bočne oslonce i pričvrstite ih.
- Otpustite zavrtnaj i postavite bočne oslonce u rupe za pozicioniranje.
- Pričvrstite bočne oslonce zavrtnjem kako biste sprečili da iskliznu iz svog mesta.

### 8.2 Montiranje stega

Stega (11) se može postaviti bilo na levoj ili desnoj strani graničnika. Umetnite šipku stega u rupu u graničniku i pričvrstite vijkom za pritezanje.

## 9 UPUTSTVA ZA RUKOVANJE

### 9.1 Transport kombinovane kružne testere

Da biste transportovali ovaj električni alat, upotrebite sigurnosnu osovnicu. (17).

Povucite kružnu testeru na dole i i blokirajte je u spušenom položaju tako što ćete sigurnosnu osovnicu gurnuti unutra. Na taj način testera je obezbeđena.

### 9.2 Uklanjanje prašine i strugotine

Za integrisano uklanjanje prašine, podignite poklopac za strugotinu i stavite vreću za prašinu (18) na ispusni otvor za strugotinu.

Za spoljašnju prašinu možete da koristite crevo usisivača za prašinu.



Vreća za prašinu je samo za delimično uklanjanje prašine! Dizajnira je da prekine uklanjanje prašine.

### 9.3 Pričvršćivanje radnog predmeta stegom

Osigurajte da radni predmet ne može da bude katapultiran. Stega (11) je najbolja moguća naprava koja omogućava da se ovo izbegne.

- Pritisnite radni predmet uz graničnik (4) i uz graničnik stega.
- Pritegnite stegu (11) u smeru kazaljke na satu da biste pričvrstili radni predmet.

### 9.4 Horizontalni kosi ugao

Horizontalni kosi ugao se može postaviti u rasponu od -45° do 45°. Skala za horizontalni kosi ugao prikazuje trenutno postavljeni ugao u stepenima.

- Da biste podesili kosi ugao, otpustite ručicu za blokadu obrtne ploče (26) u smeru suprotnom od kazaljke na satu i podignite ručicu za podešavanje (6).
- Zatim rotirajte ploču za koso sečenje u željeni položaj.
- Ploča za koso sečenje ima zaustavljanja sa klikom na uglovima od 0°, 15°, 22,5°, 31,6° i 45° za brze postavke u često biranim uglovima.

### 9.5 Podešavanje ugla sečenja

- Postavite testeru u donji položaj i blokirajte je osiguračem.
- Sada držite probni ugaonik (90°) uz graničnik i uz list testere. List testere mora da bude uz probni ugaonik celom dužinom. Ukoliko to nije slučaj, ugao možete da podesite otpuštanjem kontra navrtke i podešavanjem pomoću vijaka za podešavanje sve dok ugao između lista i obrtnog stola ne bude 90°.

- Da biste izvršili ovaj korak, upotrebite isporučeni ključ za otpuštanje vijaka. Ne zaboravite da pritegnete vijke nakon toga.

### 9.6 Verikalni ugao nagiba

Vertikalni ugao nagiba se može postaviti u rasponu od 0° do 45°. Skala za vertikalni ugao nagiba prikazuje trenutno postavljeni ugao u stepenima.

- Otpustite ručicu za blokadu (20) ukoliko je pritegnuta.
- Obrnite krak alata držeći za dršku do željenog ugla.
- Pritegnite ručicu za blokadu (20).
- Postavite uglomer uz stranu lista testere i ploče, ukoliko ugao ne iznosi 45° nagnite ugao. Podešavajte visinu zavrtnja za podešavanje sve dok ugao nagiba ne postane ispravan ugao. Na kraju pritegnite navrtku i proverite ugao još jednom.

### 9.7 Podešavanje blokade klizanja

- Da biste deblokirali i blokirali kliznu šinu (13), okrenite ručicu za blokadu klizne šine (21) u smeru suprotnom od kazaljke na satu ili u smeru kazaljke na satu.

Za dugačke radne predmete potrebno je da koristite klizač; u tu svrhu olabavite ručicu za blokadu.

- Secite radni predmet.
- Isključite električni alat.
- Sačakajte da se list testere (2) potpuno zaustavi pre nego što sklonite radni predmet.

### 9.8 Uključivanje/isključivanje



**Radi vaše bezbednosti koristite obe ruke da biste uključili i isključili ovaj električni alat.**

- Uključite alat u električnu mrežu.
- Deblokirajte dugme za deblokiranje i pritisnite prekidač za uključivanje/isključivanje (15) u pravcu rukohvata. List testere rotira sve dok držite prekidač ukopčanim.
- Kada želite da isključite mašinu, morate da oslobodite prekidač za uključivanje/isključivanje (15).

### 9.9 Laser

- Laser možete da uključite (ON) i isključite (OFF) pomoću prekidača (12).
- Laser (23) usmerava zrak na radni predmet.
- Pomoću funkcije lasera moguće je seći izuzetno precizne rezove.

### 9.10 Vreća za prašinu

Da biste montirali vreću za prašinu (18) pričvrstite je na adapter za ukljanjanje prašine. Kada je vreća za prašinu napunjena približno do polovine, skinite vreću za prašinu sa alata i ispraznite je.

### 9.11 Sečenje testerom



**Osigurajte da se list testere neablokira dok sečete testerom. To prouzrokuje oštećenje i gorenje motora. Ukoliko dođe do blokiranja lista testere odmah otpustite prekidač da bi se izbeglo oštećenje motora.**

- Čvrsto pritegnite radni predmet stegom.
- Postavite željeni horizontalni kosi ugao ili željeni vertikalni ugao nagiba.
- Uključite električni alat.
- Polako pomerite rukohvat (14) na dole. Da biste ovo mogli da uradite prethodno morate da gurnete sigurnosni prekidač (16).

- Secite radni predmet.
- Isključite električni alat.
- Sačkajte da se list testere (2) potpuno zaustavi pre nego što sklonite radni predmet.

### 9.12 Sečenje posebnih radnih predmeta

Potrebno je da se zakrivljeni ili okrugli radni predmeti osiguraju od klizanja.

Osigurajte da nema razmaka između radnog predmeta i graničnika (4) ili obrtne ploče testere (5).

### 9.13 Zamena lista testere (Sl. 1)

**Isključite alat iz električne utičnice pre nego što počnete da radite na listu testere.**



**Sačkajte malo pre nego što dodirnete list testere. Može da bude jako vruć.**

**Zubi lista testere su jako oštri.**

- Pritisnite ručicu za otpuštanje štitnika lista (16) a zatim rotirajte donji štitnik lista (1) nagore da bi se otkrio vijak.
- Otpustite vijak na montažnoj ploči štitnika predviđenim višenamenskim alatom.
- Skliznite montažnu ploču štitnika nagore da biste otkrili list testere (2). Donji štitnik lista (1) koji se može povlačiti će držati list testere.
- Pritisnite dugme za blokadu osovine (24) do kraja i držite ga u mestu.
- Blago okrećite stezni vijak predviđenim višenamenskim alatom sve dok se osovina ne blokira.
- Otpuštaajte stezni vijak u smeru kazaljke na satu i uklonite ga zajedno sa spoljnom prirubnicom i listom testere (2). Ne uklanjajte unutrašnju prirubnicu sa osovine.
- Postavite novi list na osovinu i osigurajte da otvor lista testere pravilno naleže na unutrašnju prirubnicu. Osigurajte da smer rotacije naznačen na listu testere bude isti kao smer prikazan na gornjem pričvršćenom štitniku lista.
- Pričvrstite list testere (2) spoljnom prirubnicom i steznim vijkom. Pritegnite stezni vijak u smeru suprotnom od kazaljke na satu predviđenim alatom.
- Okrećite rukom list testere da biste proverili da li se glatko obrće. Ne bi trebalo da vibrira.
- Pričvrstite montažnu ploču štitnika i donji štitnik lista (1) koji se može povlačiti obrnutim redosledom od onog koji je prethodno opisan.



**Kada vršite zamenu lista testere, možete da pritegnete kliznu šinu pomoću ručice za blokadu klizne šine (21).**



**10 ČIŠĆENJE I ODRŽAVANJE**

Pre vršenja bilo kakvog rada na mašini, izvucite utikač iz električne utičnice.

**10.1 Čišćenje**

- Redovno čistite kućište motora mekanom krpom, po mogućnosti posle svake upotrebe.
- Ukoliko se nečistoća ne skida, upotrebite mekanu krpu navlaženu sapunicom.
- Nikada nemojte koristiti rastvarače kao što su benzin, alkohol, rastvor amonijaka u vodi, itd. Ovi rastvarači mogu da oštete plastične delove.



Osigurajte da voda ne može da dopre do unutrašnjosti električnog alata!

**10.2 Priključni kabl**

Ukoliko je priključni kabl (ili utikač) oštećen, mora se zameniti. Zamenu priključnog kabla sme da izvrši samo kvalifikovani stručnjak (kvalifikovani električar).

**11 TEHNIČKI PODACI**

Nominalni napon	220-240 V ~ 50 Hz
Nazivna snaga	1600 W (S6 25%)
Brzina u praznom hodu	50000 min-1
Klasa zaštite	II
Veličina lista	210 mm x 30 mm x 2,6 mm

**12 KAPACITET SEČENJA**

Ugao obrtne ploče	Ugao nagiba glave testere	Visina x širina (mm)
90°	90°	70 x 305 mm
45° (levo)	90°	70 x 210 mm
90°	45°	35 x 305 mm
45° (levo)	45°	35 x 210 mm

**13 BUKA**

Vrednosti emisije buke u skladu sa relevantnim standardom. (K=3)

Nivo zvučnog pritiska LpA	97 dB(A)
Nivo zvučne snage LwA	108 dB(A)



**PAŽNJA!** Nosite zaštitu za sluh kada je zvučni pritisak veći od 85 dB(A).

**14 ODLAGANJE**

- Detaljno očistite celu mašinu i sav njen dodatni pribor.
- Čuvajte je van domašaja dece, u stabilnom i bezbednom položaju, na hladnom i suvom mestu; izbegavajte isuviše visoke i isuviše niske temperature.
- Zaštitite je od izloženosti direktnom sunčevom svetlu. Čuvajte je u mraku, ukoliko je to moguće.
- Nemojte je držati u plastičnim kesama kako bi se izbeglo nagomilavanje vlage.

**15 REŠAVANJE PROBLEMA**

PROBLEM	UZROK	REŠENJE
Motor ne radi.	Električna struja ne stiže u mašinu.  Motor je preopterećen ili pregrejan.	Proverite napajanje i napojni kabl.  Sačekajte da mašina radi u praznom hodu približno 2 minuta da bi se ohladila.
Vibracije su suviše jake.	Zavrtnji ili delovi su olabavljeni.  Kombinovana kosa testera nije pravilno montirana.  Radni predmet nije pravilno oslonjen.	Pritegnite sve zavrtnje.  Pravilno montirajte kombinovanu kosu testera.  Pričvrstite radni predmet.

**16 GARANCIJA**

- Ovaj proizvod je pod garancijom 36 meseci računajući od dana kupovine od strane prvog korisnika.
- Ova garancija pokriva sve materijalne i fabričke greške, ali ne uključuje: baterije, punjače, neispravne delove podložne uobičajenom habanju kao što su ležišta, četkice, kablovi i utikači ili pribor kao što su bušilice, svrdla, listovi testera, itd.; oštećenja ili defekte nastale usled nepravilne upotrebe, nezgoda ili prepravki; kao ni troškove transporta.
- Oštećenja i/ili kvarovi koji se rezultat neodgovarajuće upotrebe takođe nisu obuhvaćeni odredbama ove garancije.
- Takođe ne snosimo nikakvu odgovornost za bilo koje telesne povrede koje su rezultat neodgovarajuće upotrebe ovog alata.
- Popravke se mogu vršiti samo u ovlašćenom centru korisničke službe za Powerplus alate.
- Više informacija možete uvek dobiti na telefonskom broju 00 32 3 292 92 90.
- Sve troškove transporta će snositi korisnik osim u slučaju kada je drugačije dogovoreno u pisanom obliku.
- Istovremeno, nikakva reklamacija u vezi sa garancijom neće biti priznata ukoliko je oštećenje uređaja posledica nemarnog održavanja ili preopterećenja.
- Ova garancija apsolutno ne obuhvata oštećenja nastala usled prodora tečnosti, prekomernog prodora prašine, namernog oštećenja (namerno usled grube nepažnje), nepravilne upotrebe (korišćenje u svrhe za koje uređaj nije podoban), nekompetentne upotrebe (npr. nepoštovanje uputstava datih u uputstvima za upotrebu), nestručnog sklapanja, udara groma, neodgovarajućeg napona. Ovaj spisak nije restriktivan.
- Prihvatanje reklamacija obuhvaćenih garancijom nikada ne može da produži period važenja garancije niti da predstavlja početak novog garantnog roka u slučaju zamene uređaja
- Uređaji ili delovi koji su zamenjeni u garantnom roku su prema tome vlasništvo Varo NV.
- Zadržavamo pravo da odbijemo svaki zahtev ako se kupovina ne može potvrditi ili ako je očigledno da proizvod nije održavan na odgovarajući način (čisti otvori za ventilaciju, redovno servisiranje grafitnih četkica,...).
- Morate čuvati račun i garantni list kao dokaz o datumu kupovine.
- Nerasklopljen alat prodavcu morate vratiti u prihvatljivo čistom stanju unutar originalne kutije od duvane plastike (ako je prikladno za jedinicu), zajedno sa dokazom o kupovini.

**17 ŽIVOTNA SREDINA**

Ukoliko je potrebno da se vaš uređaj zameni posle dugotrajne upotrebe, nemojte ga baciti sa otpadom iz domaćinstva već ga odložite na ekološki bezbedan način. Otpad od električnih mašina ne treba odlagati kao običan otpad proizveden u kući. Molimo vas da ga reciklirate tamo gde postoje postrojenja za recikliranje. Potražite savet u vezi recikliranja od lokalnih vlasti ili od prodavca ovog uređaja.

**18 IZJAVA O USKLAĐENOSTI****varo**

**VARO N.V.** – Joseph Van Instraat 9, BE2500 Lier – Belgija, izjavljuje da je,

Proizvod: Klizna kombinovana kružna testera

Marka: POWERplus

Model: POWX075710S

u skladu sa osnovnim zahtevima i drugim relevantnim odredbama primenljivih direktiva Evropske unije, zasnovanim na primeni evropskih harmonizovanih standarda. Bilo kakva neovlašćena modifikacija uređaja poništava ovu deklaraciju.

Direktive Evropske unije (uključujući, ukoliko je to primenljivo, njihove dopune do dana potpisivanja):

2011/65/EU

2006/42/EC

2014/30/EU

Evropski harmonizovani standardi (uključujući, ukoliko je to primenljivo, njihove dopune do dana potpisivanja):

EN62841-1 : 2015

EN62841-3-9 : 2015

EN55014-1 : 2017

EN55014-2 : 2015

EN IEC61000-3-2 : 2019

EN IEC61000-3-11 : 2019

Čuvar tehničke dokumentacije: Philippe Vankerkhove, VARO – Vic. Van Rompuy N.V.

Dole potpisani deluje u ime generalnog direktora kompanije,

Ludo Mertens

Regulatorni poslovi - direktor za usklađenost

12/01/2022, Lier - Belgium

<b>1</b>	<b>OBLAST POUŽITÍ</b> .....	<b>3</b>
<b>2</b>	<b>POPIS (OBR. A &amp; B)</b> .....	<b>3</b>
<b>3</b>	<b>OBSAH BALENÍ</b> .....	<b>3</b>
<b>4</b>	<b>SYMBOLY</b> .....	<b>4</b>
<b>5</b>	<b>OBCENÁ BEZPEČNOSTNÍ UPOZORNĚNÍ PRO ELEKTRICKÉ STROJE</b> .....	<b>4</b>
5.1	<i>Pracovní oblast</i> .....	4
5.2	<i>Elektrická bezpečnost</i> .....	4
5.3	<i>Osobní bezpečnost</i> .....	5
5.4	<i>Používání elektrických strojů a péče o ně</i> .....	5
5.5	<i>Servis</i> .....	5
<b>6</b>	<b>DOPLŇUJÍCÍ BEZPEČNOSTNÍ POKYNY TÝKAJÍCÍ</b> .....	<b>6</b>
<b>7</b>	<b>DOPLŇUJÍCÍ BEZPEČNOSTNÍ POKYNY TÝKAJÍCÍ SE LASERU</b> .....	<b>7</b>
<b>8</b>	<b>MONTÁŽ</b> .....	<b>7</b>
8.1	<i>Montáž boční opěrná tyče</i> .....	7
8.2	<i>Montáž svěrky</i> .....	7
<b>9</b>	<b>NÁVOD K OBSLUZE</b> .....	<b>7</b>
9.1	<i>Přeprava pokosové pily</i> .....	7
9.2	<i>Odsávání prachu a pilin</i> .....	8
9.3	<i>Upnutí obrobku svěrkou</i> .....	8
9.4	<i>Vodorovný úhel pokosu</i> .....	8
9.5	<i>Seřízení řezného úhlu</i> .....	8
9.6	<i>Svislý úhel šikmého řezu</i> .....	8
9.7	<i>Seřízení kluzného zámku</i> .....	8
9.8	<i>Zapínání a vypínání</i> .....	9
9.9	<i>Laser</i> .....	9
9.10	<i>Vak na prach</i> .....	9
9.11	<i>Řezání</i> .....	9
9.12	<i>Řezání speciálních obrobků</i> .....	9
9.13	<i>Výměna pilového kotouče (obr. 1)</i> .....	9

<b>10</b>	<b>ČIŠTĚNÍ A ÚDRŽBA</b> .....	<b>10</b>
10.1	Čištění.....	10
10.2	Spojovací kabel.....	10
<b>11</b>	<b>TECHNICKÉ ÚDAJE</b> .....	<b>10</b>
<b>12</b>	<b>ŘEZNÁ KAPACITA</b> .....	<b>10</b>
<b>13</b>	<b>HLUČNOST</b> .....	<b>11</b>
<b>14</b>	<b>USKLADNĚNÍ</b> .....	<b>11</b>
<b>15</b>	<b>ŘEŠENÍ PROBLÉMŮ</b> .....	<b>11</b>
<b>16</b>	<b>ZÁRUKA</b> .....	<b>11</b>
<b>17</b>	<b>OCHRANA ŽIVOTNÍHO PROSTŘEDÍ</b> .....	<b>12</b>
<b>18</b>	<b>PROHLÁŠENÍ O SHODĚ</b> .....	<b>12</b>

# POSUVNÁ POKOSOVÁ PILA: 1600 W – 210 MM POWX075710S

## 1 OBLAST POUŽITÍ

Tento elektrický nástroj je pevně stojící stroj určený k provádění přímých a šikmých řezů do dřeva. Můžete řezat jak tvrdé a měkké dřevo, tak dřevotřískové a dřevovláknité desky. Nástroj směji používat pouze dospělé osoby. Nehodí se k profesionálnímu použití.



**UPOZORNĚNÍ!** Než začnete zařízení používat, přečtěte si v zájmu své vlastní bezpečnosti tento návod k použití a obecné bezpečnostní instrukce. Elektrický stroj by se měl předávat dalším osobám jen s těmito pokyny.

## 2 POPIS (OBR. A & B)

- |                                     |  |
|-------------------------------------|--|
| 1. Ochranný kryt                    | 16. Uvolňovací páčka                       |
| 2. Pilový kotouč                    | 17. Ovládací tyč                           |
| 3. Boční opěrná tyč                 | 18. Vak na kompilačku                      |
| 4. Vodítko                          | 19. Zeměpisná měrka                        |
| 5. Kotoučová pila                   | 20. Páčka uzamčení úhlu                    |
| 6. Páka                             | 21. Zámek posuvné tyče                     |
| 7. Stolová vložka                   | 22. Šrouby z boční opěrné tyče             |
| 8. Stupnice úhlu pokosu (vodorovná) | 23. Laser                                  |
| 9. Montážní otvor                   | 24. Zámek vřetena                          |
| 10. Zámek upínacího zařízení        | 25. Ukazovátka                             |
| 11. Rychlosvěrka                    | 26. Šroub zajištění stolu                  |
| 12. Hlavní vypínač laseru           | 27. Podpůrný šroub                         |
| 13. Digitální tyč                   | 28. Stupnice hloubky řezu                  |
| 14. Ovládací rukojeť                | 29. Šroub zajištění nastavitelného vodítka |
| 15. Hlavní vypínač                  |  |

## 3 OBSAH BALENÍ

- Odstraňte veškerý obalový materiál.
- Odstraňte zbývající obaly a přepravní přípravky (jsou-li přítomny).
- Zkontrolujte úplnost obsahu.
- Zkontrolujte, zda na zařízení, síťové přívodní šňůře, zástrčce a veškerém příslušenství nevznikly během přepravy škody.
- Uložte si obalový materiál na co nejdelší dobu, nejlépe až do konce záruční doby. Potom ho zlikvidujte vyhozením do místního systému odvozu odpadu.



**VAROVÁNÍ: Obalové materiály nejsou vhodné na hraní! Děti si nesmějí hrát s plastovými sáčky! Nebezpečí udušení!**

V tomto balení najdete:









- |                           |                                      |
|---------------------------|--------------------------------------|
| 1 pokosovou pilu          | 1 návod k použití                    |
| 1 imbusového klíče (6 mm) | 2 postranní vodítka (ochranné kryty) |
| 1 sadu svěrky             | 1 vak na prach                       |
| 1 Šroub zajištění stolu   |                                      |



**Jestliže některé díly chybí nebo jsou poškozeny, obraťte se na svého obchodníka.**

#### 4 SYMBOLY

V tomto návodu a na stroji jsou používány následující symboly:

	Znamená riziko zranění osob nebo poškození stroje.	 	Noste chránič sluchu. Noste ochranné brýle.
	Před použitím si přečtěte návod.		V souladu se základními požadavky Evropských směrnic.
	Třída II – Tento stroj je dvojitě izolovaný; zemní vodič proto není nutný.		
	Noste ochranné rukavice.		V prašném prostředí používejte respirátor/masku.

#### 5 OBECNÁ BEZPEČNOSTNÍ UPOZORNĚNÍ PRO ELEKTRICKÉ STROJE



Přečtěte si všechna bezpečnostní upozornění a všechny instrukce. Nedodržení upozornění a pokynů může vést k zásahu elektrickým proudem, požáru nebo vážnému úrazu. Uchovejte si všechna upozornění a instrukce, abyste do nich mohli později nahlédnout. Termín „elektrický stroj“ v upozorněních znamená elektrický stroj připojený (kabelem) k síti nebo elektrický stroj provozovaný (bez kabelu) na akumulátor.

##### 5.1 Pracovní oblast

- Udržujte pracoviště čisté a dobře osvětlené. Tmavá a nepřehledná pracoviště zvyšují riziko nehody.
- Neprovozujte elektrické stroje v prostředí s nebezpečím výbuchu, například v přítomnosti hořlavých kapalin, plynů nebo prachu. Elektrické stroje produkují jiskry, které mohou prach nebo výpary zapálit.
- Při práci s elektrickým strojem udržujte děti a okolostojící osoby opodál. Mohou odvést vaši pozornost a ztratíte kontrolu nad strojem.

##### 5.2 Elektrická bezpečnost



**Vždy kontrolujte, zda napájení odpovídá napětí uvedenému na typovém štítku.**

- Zástrčky elektrického stroje musejí odpovídat zásuvkám. Zástrčku nikdy nijak neupravujte. S uzemněnými elektrickými stroji nepoužívejte redukce. Riziko zasažení elektrickým proudem je menší u neupravovaných zástrček a kompatibilních zásuvek.
- Nevystavujte elektrické stroje dešti nebo vlhkosti. Voda, která se dostane do elektrického stroje, zvyšuje riziko zasažení elektrickým proudem.
- S kabelem zacházejte opatrně. Nikdy stroj nenoste nebo netahejte na kabelu a nevytahujete zástrčku ze zásuvky tahem za kabel. Kabel chraňte před teplem, olejem, ostrými hranami a pohybujícími se díly. Poškozené nebo zapletené kabely zvyšují riziko zasažení elektrickým proudem.

- Pokud s elektrickým strojem pracujete venku, používejte prodlužovací kabel vhodný k většímu použití. Použití kabelu vhodného k většímu použití zmenšuje riziko zasažení elektrickým proudem.
- Je-li práce s elektrickým strojem na vlhkém místě nevyhnutelná, použijte proudový chránič (RCD). Použití proudového chrániče zmenšuje riziko zasažení elektrickým proudem.

### **5.3 Osobní bezpečnost**

- Při práci s elektrickým strojem buďte pozorní, sledujte, co děláte, a řiďte se zdravým rozumem. Nepracujte s elektrickým strojem, když jste unavení nebo pod vlivem drog, alkoholu nebo léků. Chvilková nepozornost při zacházení s elektrickým strojem může vést k vážnému zranění.
- Používejte ochranné pomůcky. Vždy si chraňte zrak. Kdykoliv to okolnosti vyžadují, použijte osobní ochranné bezpečnostní pomůcky, například respirátor, protiskluzovou bezpečnostní obuv, ochrannou přilbu nebo ochranu sluchu, omezíte tak možnost zranění.
- Vyhněte se nahodilému spuštění. Před zasunutím zástrčky do zásuvky zkontrolujte, že je vypínač v poloze vypnuto. Nošení strojů s prstem na vypínači a připojování strojů k síti s vypínačem v poloze zapnuto zvyšuje riziko nehody.
- Před spuštěním stroje odstraňte veškeré stavěcí klíčky. Klín nebo klíč ponechaný v otáčivé části elektrického stroje může způsobit úraz.
- Nesnažte se dosáhnout příliš daleko. Vždy si udržujte pevný postoj a rovnováhu. To vám umožní mít stroj pod lepší kontrolou v neočekávaných situacích.
- Vhodně se oblékejte. Nenoste volné oblečení ani bižuterii. Udržujte své vlasy, oblečení a rukavice mimo dosah pohybujících se dílů. Volné oblečení, bižuterie nebo dlouhé vlasy se mohou zachytit v pohybujících se dílech.
- Jsou-li k dispozici mechanismy umožňující odvádění a sběr prachu, zabezpečte jejich připojení a řádné používání. Použití těchto mechanismů snižuje rizika vyvolávaná působením prachu.

### **5.4 Používání elektrických strojů a péče o ně**

- Neočekávejte od elektrického stroje něco, co nemůže splnit. Používejte elektrický stroj vhodný pro váš účel. Elektrický stroj vykoná svůj úkol lépe a bezpečněji při použití rychlostí, na kterou byl zkonstruován.
- Nepoužívejte elektrický stroj, jestliže ho nelze vypínačem zapnout i vypnout. Každý elektrický stroj, který nelze ovládat vypínačem, je nebezpečný a je třeba ho opravit.
- Před prováděním jakýchkoli změn, výměnou příslušenství nebo uskladňováním elektrických strojů odpojte zástrčku od zdroje energie. Tato preventivní bezpečnostní opatření snižují riziko náhodného zapnutí elektrického stroje.
- Nepoužívané elektrické stroje ukládejte mimo dosah dětí a nedovolte s nimi pracovat osobám, které nejsou obeznámeny se strojem ani s těmito pokyny. Elektrické stroje jsou v rukou neškolených uživatelů nebezpečné.
- Provádějte údržbu elektrických strojů. Kontrolujte, zda nejsou pohyblivé díly nesprávně seřízené nebo zadřené, zda nejsou prasklé a zda na nich není patrné nic, co by se mohlo dotknout provozu elektrického stroje. Při poškození nechte elektrický stroj před použitím opravit. Mnoho nehod způsobují právě nedostatečně udržované elektrické stroje.
- Řezné nástroje udržujte ostré a čisté. Je méně pravděpodobné, že by se řádně udržované řezné nástroje s ostrými břity někde zadrhly, a proto se ostré nástroje snáze ovládají.
- Používejte elektrický stroj, příslušenství, nástrojové bity atd. v souladu s těmito pokyny a způsobem předepsaným pro konkrétní typ elektrického stroje; přitom berte v úvahu pracovní podmínky a práci, kterou je třeba vykonat. Použití elektrického stroje způsobem jiným, než pro který je určen, může vytvořit potenciálně nebezpečnou situaci.

### **5.5 Servis**

Servisní práce na elektrickém stroji přenechejte kvalifikovanému technikovi, který používá výhradně originální náhradní díly. Tak zajistíte, že stroj bude i nadále bezpečný.



**6 DOPLŇJÍCÍ BEZPEČNOSTNÍ POKYNY TÝKAJÍCÍ**

- Vždy noste chrániče zraku.
- Nikdy zařízení nepoužívejte v přítomnosti hořlavých kapalin nebo plynů.
- NIKDY nepoužívejte zařízení s namontovaným rozbrušovacím (a nikoliv pilovým) kotoučem.
- Před každým použitím zkontrolujte, zda na pilovém kotouči nejsou drobné praskliny či poškození. Ihned vyměňte prasklé nebo poškozené pilové kotouče.
- Používejte pouze pilové kotouče doporučené výrobcem a vyhovující normě EN847-1.
- Vždy používejte příslušenství doporučené v této příručce.
- Volte pilový kotouč vhodný pro materiál, který se bude řezat.
- Abyste omezili vznikající hluk, zajistěte, aby byly pilové kotouče vždy ostré a čisté.
- Používejte správně nabroušené pilové kotouče. Nikdy nepřekračujte maximální rychlost vyznačenou na pilovém kotouči.
- Před nasazením pilového kotouče očistěte hřídel, příruby (zvláště montážní plochy) a šestihrannou matici. Nesprávná montáž může vést k vibracím / klepání nebo sklouznutí pilového kotouče.
- Zabraňte kontaktu pily s kovy, např. hřebíky a šrouby. Prohlédněte si obrobek před operací a odstraňte z něj hřebíky, šrouby a jiné cizí materiály.
- Z pilového stolu odstraňte klíče, odřezky a jiné položky a teprve poté zapněte vypínač.
- NIKDY nenoste při práci rukavice; rukavice se doporučují pouze při výměně řezných nástrojů.
- Dejte pozor, aby se vám ruce nedostaly do řezné linie pilového kotouče.
- NIKDY si nestoupejte do řezné linie pilového kotouče a NIKDY tam nikoho nenechte stát.
- Před vložení obrobku nechte pilu chvíli v chodu. Naslouchajte, zda neuslyšíte vibrace nebo klepání, které by naznačovaly, že je kotouč nesprávně namontován nebo vyvážen.
- Zařízení se nesmí používat k drážkování nebo rýhování.
- Vyměňte stolovou vložku, je-li poškozena.
- NIKDY na stroji neprovádějte seřizování, zatímco se otáčí. Před jakýmkoliv zásahy vytáhněte zástrčku ze síťové zásuvky.
- V případě potřeby použijte přítlačný blok. Přítlačný blok se MUSÍ používat při podélném rozřezávání menších obrobků, aby vaše ruce a prsty zůstávaly v bezpečné vzdálenosti od pilového kotouče.
- Když se přítlačný blok nepoužívá, vždy si jej řádně uložte.
- Zvláštní pozornost věnujte pokynům, které napomáhají snížit rizika spojená se ZPĚTNÝM RÁZEM. ZPĚTNÝ RÁZ je náhlá reakce na zadřený, ohnutý nebo špatně zarovnaný pilový kotouč. ZPĚTNÝ RÁZ způsobuje odmrštění obrobku zpět ve směru pracovníka obsluhy. ZPĚTNÝ RÁZ může způsobit vážný úraz. ZPĚTNĚMU RÁZU se vyhnete, budete-li udržovat pilový kotouč ostrý, podélné vodítko paralelní s pilovým kotoučem, rozvírací klín a kryt pilového kotouče v dobrém stavu a ve správné poloze, budete-li obrobek pevně držet až do chvíle, kdy úplně projde kolem pilového listu, a nebudete-li řezat zkroucené nebo nesouměrné kusy dřeva nebo kusy, které nemají rovný okraj umožňující vést je podle vodítka v podélném směru.
- Neprovádějte žádné operace z ruky. Z ruky znamená, že obrobek přidržujete ručně nebo že ho rukou vedete namísto toho, abyste použili podélné vodítko nebo pokosový blok.
- NIKDY se nenaklánějte nad pilový kotouč nebo kolem něj. NIKDY nesahejte pro obrobek, dokud se pilový list zcela nezastaví.
- Vyhybejte se vkládání obrobku náhle nebo příliš rychle. Obrobky z tvrdého materiálu je třeba vkládat co nejpomaleji. Obrobek při vkládání do pily nikdy nepřehýbejte ani neotáčejte. Jestliže se při vkládání obrobku pilový kotouč zadře nebo se přestane otáčet, ihned zařízení vypněte. Vytáhněte zástrčku ze zásuvky. Odeberte díl, který blokuje pilový kotouč.
- NIKDY se nesnažte odstraňovat nahromaděné třísky a nikdy se nedotýkejte krytu pilového kotouče, dokud se pilový kotouč otáčí.

- PŘED začátkem řezání z obrobku odstraňte veškeré volně se pohybující části.
- Zacházejte dobře s kabelem. Nikdy za kabel netahejte, chcete-li vytáhnout zástrčku ze zásuvky. Chraňte kabel před zdroji tepla, olejem, vodou nebo ostrými hranami.
- Některé druhy prachu vznikající při práci mohou obsahovat chemikálie vyvolávající rakovinu, poškození plodu nebo jiné genetické poruchy. Příklady těchto chemikálií jsou:
  - olovo z barev s obsahem olova;
  - arzenik a chróm z chemicky upravovaného řeziva.
- Nebezpečí hrozící vašemu zdraví z těchto expoziací závisí na tom, jak často tento typ práce vykonáváte.
- Snížit dávky těchto chemikálií můžete následovně: pracujte na dobře větraných místech a používejte schválené osobní bezpečnostní pomůcky, speciálně protiprachové masky určené k filtraci mikroskopických částic.
- Při řezání pilou připojujte zařízení k zařízení na odsávání prachu.
- Kryt lze zvednout při umísťování výrobku nebo za účelem snazšího přístupu při údržbě. Než však nástroj připojíte k síti, ujistěte se, že byl kryt spuštěn a že řádně přiléhá k pilovému stolu.
- Zabezpečte, aby bylo zařízení pro kývání ramenem na pokosových pilách bezpečně upevněno.
- Podlaha okolo stroje musí být rovná, čistá a prostá volných částecek, jako je drobné smetí a odřezky.

## 7 DOPLŇUJÍCÍ BEZPEČNOSTNÍ POKYNY TÝKAJÍCÍ SE LASERU



**Varování! Laserový paprsek může způsobit vážné poškození zraku. Nikdy se na laserový paprsek nedívejte ani do něj upřeně nehleďte.**

- Během používání nemiřte laserovým paprskem na lidi přímo, ani nepřímo přes odrazné plochy.
- Tento laser je ve shodě s třídou 2 podle příslušné normy. V zařízení nejsou servisovatelné díly. Pouzdro neotevírejte z libovolného důvodu. Poškodí-li se zařízení, zadejte opravu škody autorizovanému opraváři.
- Brýle určené pro práci s laserem nejsou totéž jako brýle chránící proti laserovému záření.

## 8 MONTÁŽ



**Před jakýmkoliv úpravami nebo údržbou odpojte proudovou zástrčku.**

Neprovozujte tuto pokosovou pilu, dokud nebyla řádně smontována a řádně připravena k použití v souladu s tímto návodem k použití.

### 8.1 Montáž boční opěrná tyče

- Umístěte dvě vodicí tyče do bočních podpěr a zajistěte je.
- Povolte šroub a umístěte boční opěrná tyče do montážních otvorů.
- Zajistěte boční opěrná tyče šroubem, aby nemohly vyklouznout z pozice.

### 8.2 Montáž svěrky

Svěrku (11) lze nainstalovat buď na levé nebo na pravé straně vodicí lišty. Vsuňte tyčku svěraku do otvoru ve vodicí liště a utáhněte upínacím šroubem.

## 9 NÁVOD K OBSLUZE

### 9.1 Přeprava pokosové pily

Při přepravě elektrického nástroje použijte aretační kolík (17).

Přitáhněte pokosovou pilu dolů a zajistěte ji ve snížené poloze vtlačení aretačního kolíku. Tak pilu zajistíte.

### 9.2 Odsávání prachu a pilin

Chcete-li integrovat odsávání prachu, umístěte vak na prach (18) na vývod pilin. Pro úklid venkovního prachu použijte hadici běžného vysavače.



**Vak na prach zajišťuje jen částečný odvod prachu! Je konstruován, aby přerušoval odsávací představuje.**

### 9.3 Upnutí obrobku svěrkou

Ujistěte, že obrobek nemůže být odmrštěn. Svěrka (11) je nevhodnější zařízení, které tomu zabrání.

- Obrobek pevně přitiskněte k vodítku (4) a k záračce upínacího mechanismu.
- Utáhněte rychlosvěrku (11) ve směru pohybu hodinových ručiček a zajistěte tak obrobek.

### 9.4 Vodorovný úhel pokosu

Vodorovný úhel pokosového řezu lze nastavit v intervalu  $-45^\circ$  až  $45^\circ$ . Měřítka vodorovného úhlu pokosového řezu ukazuje aktuálně nastavenou hodnotu.

- K nastavení úhlu pokosu povolte madlo zajištění otočného stolu (26) proti směru hodinových ručiček a zvedněte páku nastavení (6).
- Pak otočte stůl pokosu do požadované polohy.
- Aby bylo možné rychlé nastavení častých úhlů, stůl pokosu zacvakne do poloh  $0^\circ$ ,  $15^\circ$ ,  $22,5^\circ$ ,  $31,6^\circ$  a  $45^\circ$ .

### 9.5 Seřízení řezného úhlu

- Umístěte pilu do dolní polohy a zajistěte ji blokačním kolíkem.
- Nyní přidržeť zkušební úhelník ( $90^\circ$ ) proti vodící tyči a pilovému kotouči. Pilový kotouč musí být zcela v kontaktu se zkušebním úhelníkem. Jestliže tomu tak není, můžete seřídit úhel uvolněním matice čítače a úpravou seřizovacích šroubů, dokud nebude úhel mezi kotoučem a otočným stolem roven  $90^\circ$ .
- Budete-li to chtít provést, použijte k povolání šroubů klíč, který je součástí dodávky. Potom šrouby utáhněte.

### 9.6 Svislý úhel šikmého řezu

Svislý úhel šikmého řezu lze nastavit v intervalu  $0^\circ$  až  $45^\circ$ . Měřítka svislého úhlu šikmého řezu ukazuje aktuálně nastavenou hodnotu.

- Uvolněte zajišťovací páčku (20), je-li utažena.
- Nastavte rameno nástroje rukojetí do požadovaného úhlu.
- Utáhněte zajišťovací páčku (20).
- Umístěte vedle pilového kotouče a stolu úhломěr pro případ, že úhel zkosení není  $45^\circ$ . Seříďte výšku seřizovacího šroubu, dokud nebude úhel úkosu nastaven správně. Nakonec utáhněte matici a úhel ještě jednou zkontrolujte.

### 9.7 Seřízení kluzného zámku

- K odemknutí a zamknutí řídicí páky (13) otočte aretační knoflík řídicí páky (21) proti směru nebo po směru pohybu hodinových ručiček

Pro dlouhé obrobky použijte šoupátko; k tomuto účelu povolte zajišťovací knoflík.

- Prořízněte obrobek.
- Elektrický nástroj vypněte.
- Vyčkejte na úplné zastavení pilového kotouče (2) a teprve potom obrobek odeberte.

**9.8 Zapínání a vypínání**

**V zájmu vlastní bezpečnosti nástroj zapínejte a vypínejte oběma rukama.**

- Připojte nástroj do elektrické sítě.
- Odjistěte jističí tlačítko a stiskněte vypínač (10) směrem k madlu. Kotouč pily se točí, dokud držíte vypínač stisknutý.
- Když chcete stroj vypnout, musíte hlavní vypínač (15) uvolnit.

**9.9 Laser**

- Laser můžete ZAPÍNAT a VYPÍNAT přepínačem (12).
- Laser (23) směřuje paprsek na obrobek.
- Funkcí laseru lze provádět nesmírně přesné řezy.

**9.10 Vak na prach**

Vak na prach (18) se připevňuje k prachové hubici. Když je vak na prach asi z poloviny plný, vyjměte vak na prach z nástroje a vyprázdněte jej.

**9.11 Řezání**

**Ujistěte se, že se pilový kotouč při řezání nezablokuje. Poškodil by motor, který by mohl i shořet. Zablokuje-li se pilový kotouč, uvolněte prosím ihned vypínač, aby se předešlo poškození motoru.**

- Pevně upněte obrobek svěrkou.
- Nastavte požadovaný vodorovný pokosový úhel nebo požadovaný svislý úhel šikmého řezu.
- Elektrický nástroj zapněte.
- Posunujte rukojeť nástroje (14) pomalu dolů. Půjde to provést až po stisknutí bezpečnostního spínače (16).
- Prořízněte obrobek.
- Elektrický nástroj vypněte.
- Vyčkejte na úplné zastavení pilového kotouče (2) a teprve potom obrobek odeberte.

**9.12 Řezání speciálních obrobků**

Zakřivené nebo kulaté obrobky je třeba zajistit proti sklouznutí.

Ujistěte se, že není mezera mezi obrobkem a vodičkem (4) nebo pilovým stolem (5).

**9.13 Výměna pilového kotouče (obr. 1)**

**Před prací na pilovém kotouči odpojte kabel ze zásuvky.**

**Počkejte chvíli, nežli se dotknete pilového kotouče. Může být velmi horký.**

**Zuby na pilovém kotouči jsou velmi ostré.**

- Stiskněte páku uvolnění krytu kotouče (16) a potom otočte spodní zasunovací kryt kotouče (1) nahoru tak, abyste odhalili šroub.
- Dodaným multifunkčním nástrojem povolte šroub na upevňovací desce krytu.
- Vysuňte upevňovací desku krytu nahoru, aby byl odhalen pilový kotouč (2). Spodní zasunovací kryt kotouče (1) bude držen krytem kotouče.
- Zcela stiskněte tlačítko zajištění hřídele (24) a držte ho tak.

- Dodaným multifunkčním nástrojem lehce otáčejte upínacím šroubem, dokud není hřídel zajištěna.
- Povolte upínací šroub ve směru hodinových ručiček a společně s vnější přírubou a pilovým kotoučem (2) ho vyndejte. Nesundávejte z hřídele vnitřní přírubu.
- Nasadte na hřídel nový pilový kotouč a zkontrolujte, že otvor v kotouči správně pasuje na vnitřní přírubu. Zkontrolujte, že směr otáčení, označený na pilovém kotouči, souhlasí se směrem vyznačeným na horním pevném krytu kotouče.
- Upevněte pilový kotouč (2) vnější přírubou a upínacím šroubem. Dodaným nástrojem utáhněte upínací šroub proti směru otáčení hodinových ručiček.
- Zkontrolujte hladké otáčení pilového kotouče tím, že s ním otočíte rukou. Nesmí kmitat.
- Upevněte upevňovací desku krytu a spodní zasunovací kryt pilového kotouče (1) obráceným postupem, než je popsáno výše.



**Při výměně pilového kotouče můžete posuvnou tyč přitáhnout zajišťovacím knoflíkem (21).**

## 10 ČIŠTĚNÍ A ÚDRŽBA



**Než začnete na zařízení provádět jakoukoliv práci, odpojte je od sítě!**

### 10.1 Čištění

- Pravidelně čistěte těleso stroje měkkou tkaninou, nejlépe po každém použití.
- Jestliže nečistota nepovoluje, použijte měkkou tkaninu navlhčenou ve vodě s přidavkem mýdla.
- Nikdy nepoužívejte rozpouštědla, například benzín, alkohol, čpavková voda atd. Tato rozpouštědla mohou poškodit plastové díly.



**Ujistěte se, že se do elektrického nástroje nedostane voda!**

### 10.2 Spojovací kabel

Jestliže je spojovací kabel (nebo síťová zástrčka) poškozen, je třeba provést výměnu. Výměnu spojovacího kabelu by měl provádět výhradně kvalifikovaný specialista (kvalifikovaný elektrikář).

## 11 TECHNICKÉ ÚDAJE

Jmenovité napětí	220–240 V~ 50 Hz
Jmenovitý výkon	1600 W (S6 25 %)
Rychlost při chodu naprázdno	5000 min-1
Třída krytí	II
Rozměr kotouče	210 mm × 30 mm × 2,6 mm

## 12 ŘEZNÁ KAPACITA

Úhel pracovního stolu	Úhel náklonu hlavy	Výška × šířka (mm)
90°	90°	70 × 305 mm
45° (vlevo)	90°	70 × 210 mm
90°	45°	35 × 305 mm
45° (vlevo)	45°	35 × 210 mm

## 13 HLUČNOST

Hodnoty emisí hluku se měří podle příslušné normy. (K=3)

Úroveň akustického tlaku LpA	97 dB(A)
Úroveň akustického výkonu LwA	108 dB(A)



**POZOR! Hladina akustického tlaku může přesáhnout 85 dB(A), v takovém případě použijte ochranu sluchu.**

## 14 USKLADNĚNÍ

- Důkladně zateplení celý stroj i jeho příslušenství.
- Uložte jej mimo dosah dětí udělat stabilní bezpečné polohy na chladném suchém místě; Vyhněte se příliš vysokým i příliš nízkým teplotám.
- I jej před přímým slunečním svitem. Je-li možné, uchovávejte jej v temnu.
- Neukládejte jej v plastických pytlích, ve kterých o sobě hromadila.

## 15 ŘEŠENÍ PROBLÉMŮ

PROBLÉM	PŘÍČINA	CO DĚLAT
Motor se netočí.	Do stroje nejde hrdý.  Motor je přehřátý nebo přetížený.	Zkontrolujte přívod proudu elektrické vedení.  Nechte motor běžet asi 2 minuty na volnoběh, aby se ochladil.
Vibrace jsou příliš silné.	Uvolnily se šrouby nebo díly.  Pokosová pila není správně smontována.  Obrobek nemá správnou oporu.	Utáhněte všechny šrouby.  Smontujte řádně pokosovou pilu.  Obrobek podepřete.

## 16 ZÁRUKA

- Na tento výrobek se vztahuje záruční doba 36 měsíců, platná od data jeho zakoupení prvním uživatelem.
- Tato záruka kryje veškeré materiálové nebo výrobní vady kromě: akumulátorů, nabíječek, vadných dílů podléhajících běžnému opotřebením (například ložiska, kartáčky, kabely a zástrčky nebo příslušenství, například vrtáky, vrtací bity, pilové kotouče atd.); poškození nebo vad vyplývajících ze špatného zacházení, nehod nebo provedených změn; přepravních nákladů.
- Na poškození nebo závady vyplývající z nevhodného používání se záruka také nevztahuje.
- Také odmítáme veškerou odpovědnost za jakékoliv poranění vyplývající z nevhodného použití stroje.
- Opravy může provádět pouze servisní středisko autorizované pro stroje Powerplus.
- Více informací můžete získat na čísle 00 32 3 292 92 90.
- Náklady na dopravu vždy nese zákazník, pokud není písemně dohodnuto jinak.
- Stejně tak nelze vznášet nárok na záruku v případě, že škoda na zařízení vznikla následkem nedbalé údržby nebo přetížení.
- Zcela vyloučeny ze záruky jsou škody vzniklé následkem zaplavení tekutinou, přílišného zaprášení, úmyslného poškození (ať jde o záměr či hrubou nedbalost), nepatřičného používání (používání k účelům, k nimž zařízení není vhodné), diletantského používání (např. nedodržováním pokynů v návodu), nekvalifikovaného sestavení, zásahu bleskem a chybného síťového napětí. Tento seznam není vyčerpávající.

- Uznání záručního nároku nemůže nikdy vést k prodloužení záruční lhůty ani začátku nové záruční lhůty v případě, že bylo zařízení vyměněno.
- Zařízení nebo díly vyměněné v rámci záruky se proto stávají vlastnictvím Varo NV.
- Vyhrazuje si právo odmítnout jakýkoliv nárok v případech, kdy nelze ověřit nákup nebo kdy je zřejmé, že výrobek nebyl správně udržován (pravidelné čištění větracích otvorů, pravidelné servisování uhlíkových kartáčků atd.).
- Ušchovejte si doklad o zakoupení, protože se jím prokazuje datum nákupu.
- Zařízení se musí prodejci vrátit nerozmontované, v přijatelně čistém stavu, (v původním kufříku s výliskem na uložení zařízení, pokud se tento požadavek vztahuje na tento případ) spolu s dokladem o zakoupení.

## 17 OCHRANA ŽIVOTNÍHO PROSTŘEDÍ



Bude-li vaše zařízení po delší době používání třeba vyměnit za nové, nelikvidujte použité zařízení spolu s běžným domovním odpadem, ale proveďte to způsobem ekologicky bezpečným.

Elektrický odpad se nesmí likvidovat jako součást domovního odpadu. Pokud je to možné, provádějte recyklaci. Zeptejte se na místním úřadu nebo u prodejce, kde a jak lze recyklovat.

## 18 PROHLÁŠENÍ O SHODĚ



**VARO N.V.** - Joseph Van Instraat 9 - BE2500 Lier - BELGIE, prohlašuje, že

Výrobek: Digitální pokosová pila  
Značka: POWERplus  
Model: POWX075710S

je ve shodě se základními požadavky a ostatními relevantními ustanoveními příslušných evropských směrnic založených na aplikaci evropských harmonizovaných norem. Jakákoliv neschválená úprava přístroje vede ke ztrátě platnosti tohoto prohlášení.

Evropské směrnice (včetně, nastanou-li, jejich změn a doplňků až do data podpisu):

2011/65/EU  
2006/42/ES  
2014/30/EU

Evropské harmonizované normy (včetně, nastanou-li, jejich změn a doplňků až do data podpisu):

EN62841-1 : 2015  
EN62841-3-9 : 2015  
EN55014-1 : 2017  
EN55014-2 : 2015  
EN IEC61000-3-2 : 2019  
EN IEC61000-3-11 : 2019

Držitel technické dokumentace: Philippe Vankerhove, VARO - Vic. Van Rompuy N.V.

Níže podepsaný jedná jménem vedení společnosti:

Ludo Mertens

Regulativní postupy – Manažer pro dohled nad řádným jednáním

12/01/2022, Lier - Belgium

<b>1</b>	<b>POUŽÍVANIE</b> .....	<b>3</b>
<b>2</b>	<b>POPIS (OBR. A &amp; B)</b> .....	<b>3</b>
<b>3</b>	<b>OBSAH BALENIA</b> .....	<b>3</b>
<b>4</b>	<b>SYMBOLY</b> .....	<b>4</b>
<b>5</b>	<b>VŠEOBECNÉ BEZPEČNOSTNÉ VAROVANIA PRE ELEKTRICKÉ NÁRADIE</b> .....	<b>4</b>
5.1	<i>Pracovná plocha</i> .....	4
5.2	<i>Elektrická bezpečnosť</i> .....	4
5.3	<i>Osobná bezpečnosť</i> .....	5
5.4	<i>Používanie elektrického náradia a starostlivosť oň</i> .....	5
5.5	<i>Servis</i> .....	6
<b>6</b>	<b>DOPLNKOVÉ BEZPEČNOSTNÉ POKYNY</b> .....	<b>6</b>
<b>7</b>	<b>DOPLNKOVÉ BEZPEČNOSTNÉ POKYNY PRE LASERY</b> .....	<b>7</b>
<b>8</b>	<b>MONTÁŽ</b> .....	<b>7</b>
8.1	<i>Montáž bočnej opornej tyče</i> .....	8
8.2	<i>Montáž zveráka</i> .....	8
<b>9</b>	<b>PREVÁDZKOVÉ POKYNY</b> .....	<b>8</b>
9.1	<i>Preprava pokosovej píly</i> .....	8
9.2	<i>Vysávanie prachu a úlomkov</i> .....	8
9.3	<i>Upnutie obrobku</i> .....	8
9.4	<i>Horizontálny pokosový uhol</i> .....	8
9.5	<i>Nastavenie uhla rezania</i> .....	8
9.6	<i>Vertikálny uhol zošíkmenia</i> .....	8
9.7	<i>Nastavenie posuvného zámku</i> .....	9
9.8	<i>Zapnutie / vypnutie</i> .....	9
9.9	<i>Laser</i> .....	9
9.10	<i>Vrečko na prach</i> .....	9
9.11	<i>Pílenie</i> .....	9
9.12	<i>Pílenie špeciálnych obrobkov</i> .....	9
9.13	<i>Výmena pílového listu (Obr. 1)</i> .....	10
<b>10</b>	<b>ČISTENIE A ÚDRŽBA</b> .....	<b>10</b>



10.1	Čistenie .....	10
10.2	Napájací kábel.....	10
11	TECHNICKÉ ÚDAJE.....	11
12	KAPACITA REZANIA .....	11
13	HLUK .....	11
14	SKLADOVANIE.....	11
15	ODSTRAŇOVANIE PORÚCH.....	11
16	ZÁRUKA .....	12
17	ŽIVOTNÉ PROSTREDIE .....	12
18	VYHLÁSENIE O ZHODE .....	13

# POSUVNÁ POKOSOVÁ PÍLA 1600 W-210 MM POWX075710S

## 1 POUŽÍVANIE

Tento nástroj je určený na použitie ako stacionárny stroj na robenie rovných a priečnych rezov do dreva. Môžete píliť tvrdé a mäkké drevo, ako aj drevotrieskové a drevovláknité dosky.

Tento nástroj smú používať len dospelí.

Nevhodné na profesionálne použitie.



**VAROVANIE!** Z dôvodu vlastnej bezpečnosti si pred použitím tohto zariadenia prečítajte tento návod a všeobecné bezpečnostné pokyny. Ak vaše elektrické zariadenie budete dávať iným používateľom, odovzdajte ho prosím spolu s týmito pokynmi.

## 2 POPIS (OBR. A & B)

- |  |   |
|--|---|
| 1. Chránený kryt                           | 16. Uvoľňovacia páka                                  |
| 2. Pílový list                             | 17. Rukoväť   |
| 3. Bočná oporná tyč                        | 18. Vrecko na prach                                   |
| 4. Deliacy prvok                           | 19. Uhlová mierka                                     |
| 5. Stôl píly                               | 20. Zaisťovacia páka uhla                             |
| 6. Páka                                    | 21. Zámok posuvnej tyče                               |
| 7. Stolová vložka                          | 22. Skrutky bočnej opornej tyče                       |
| 8. Mierka pre pokosový uhol (horizontálny) | 23. Laser   |
| 9. Montážny otvor                          | 24. Aretácia vretena                                  |
| 10. Zámok zariadenia svorky                | 25. Ukazovateľ  |
| 11. Svorka                                 | 26. Skrutka zámku stola píly                          |
| 12. Hlavný vypínač lasera                  | 27. Oporná skrutka                                    |
| 13. Posuvná tyč                            | 28. Mierka hĺbky rezu                                 |
| 14. Páka obsluhy                           | 29. Nastaviteľný regulátor uzamknutia deliaceho prvku |
| 15. Hlavný vypínač                         |   |

## 3 OBSAH BALENIA

- Odstráňte všetok baliaci materiál.
- Odstráňte zvyšný baliaci materiál a baliace vložky (ak sú súčasťou balenia).
- Skontrolujte, či je obsah balenia úplný.
- Skontrolujte či prístroj, elektrická šnúra, zástrčka a príslušenstvo nebolo počas prepravy poškodené.
- Baliaci materiál si, pokiaľ je to možné, odložte počas celej záručnej doby. Potom ho zlikvidujte v miestnej zbernej odpadov.



**VAROVANIE:** Baliaci materiál nie je na hranie! Deti sa nesmú hrať s plastovými vreckami! Nebezpečenstvo udusenía!

V tomto balení sa nachádza:

- |                            |                    |
|----------------------------|--------------------|
| 1 posuvná pokosová píla    | 1 návod na obsluhu |
| 1 šesťhranný kľúč (6 mm)   | 2 bočné vodičlá    |
| 1 súprava zvierok          | 1 vrecko na prach  |
| 1 Skrutka zámku stola píly |                    |



Ak zistíte, že chýbajú nejaké súčasti, alebo sú poškodené, kontaktujte prosím predajcu.

#### 4 SYMBOLY

V tomto návode a/alebo na stroji sa používajú nasledujúce symboly:

	Označuje riziko osobného zranenia alebo poškodenia nástroja.	 	Noste chrániče sluchu. Noste ochranné okuliare.
	Pred použitím si prečítajte návod.		V súlade so základnými požiadavkami európskych smerníc.
	Trieda II – Stroj je dvojmo izolovaný. Nepotrebuje preto uzemňovací kábel.		
	Používajte ochranné rukavice.		V prašných podmienkach noste ochrannú masku.

#### 5 VŠEOBECNÉ BEZPEČNOSTNÉ VAROVANIA PRE ELEKTRICKÉ NÁRADIE



Starostlivo si prečítajte všetky bezpečnostné varovania a všetky pokyny. Nedodržovanie všetkých varovaní a pokynov môže spôsobiť úder elektrickým prúdom, požiar a/alebo závažný úraz. Odložte si všetky varovania a pokyny na prípad, ak ich budete v budúcnosti potrebovať. Termín "elektrické náradie" v týchto varovaniach označuje vaše elektrické náradie s napájaním zo siete (s káblom) alebo elektrické náradie napájané akumulátorom (bez kábla).

##### 5.1 Pracovná plocha

- Pracovnú plochu udržiavajte v čistote a dobre osvetlenú. Neporiadok a prítomie na pracovisku zvyšuje riziko úrazov.
- Elektrické náradie nepoužívajte vo výbušných prostrediach, obsahujúcich napríklad horľavé tekutiny, plyny alebo prach. Elektrické náradie spôsobuje iskrenie, ktoré môže zapáliť prach alebo výpary.
- Pri používaní elektrického náradia sa nesmú v blízkosti nachádzať deti a okoloidúci. Mohli by odpútať vašu pozornosť a náradie by ste nemali pod kontrolou.

##### 5.2 Elektrická bezpečnosť



Vždy skontrolujte, či napätie napájacieho zdroja súhlasí s napätím na výkonnostnom štítku

- Vidlice elektrického náradia musia zodpovedať sieťovej zásuvke. Vidlicu nikdy neupravujte žiadnym spôsobom. Nepoužívajte s uzemneným elektrickým náradím (pripojeným k uzemneniu) žiadne adaptéry vidlice. Používanie nepozmeňovaných vidlic zodpovedajúcich sieťovým zásuvkám znižuje riziko úrazu elektrickým prúdom.

- Elektrické náradie nesmie byť vystavené dažďu ani vlhkým podmienkam. Prienik vody do elektrického náradia zvyšuje riziko úrazu elektrickým prúdom.
- Kábel sa nesmie nadmerne zaťažovať. Kábel nikdy nepoužívajte na prenášanie, ťahanie alebo vyťahovanie vidlice elektrického náradia. Kábel nesmie byť vystavený pôsobeniu tepla, oleja, ostrých hrán alebo pohyblivých dielov. Poškodené alebo zapletené káble zvyšujú riziko úrazu elektrickým prúdom.
- Pri používaní elektrického náradia vo vonkajšom prostredí používajte predĺžovací kábel vhodný na vonkajšie použitie. Používanie šnúry vhodnej na vonkajšie použitie znižuje riziko úrazu elektrickým prúdom.
- Ak je používanie elektrického náradia vo vlhkých priestoroch nevyhnutné, používajte napájací zdroj chránený nadprúdovým ističom (RCD). Používanie RCD znižuje riziko úrazu elektrickým prúdom.

### **5.3 Osobná bezpečnosť**

- Pri používaní elektrického náradia buďte vždy ostražitý, sledujte čo robíte a riadte sa zdravým úsudkom. Elektrické náradie nepoužívajte, ak ste unavený, alebo ak ste pod vplyvom liekov, alkoholu alebo drog. Okamih nepozornosti pri používaní elektrického náradia môže spôsobiť závažný osobný úraz.
- Používajte bezpečnostné pomôcky. Vždy noste chránič očí. Používaním bezpečnostných pomôcok, ako je protiprachová maska, neklzáva bezpečnostná obuv, tvrdá prilba alebo chrániče uší za každých podmienok sa znižuje riziko osobných úrazov.
- Zabráňte náhodnému uvedeniu do činnosti. Pred pripojením do siete sa uistite, že vypínač je vo vypnutej polohe. Prenášanie elektrického náradia s prstom na vypínači alebo pripojovanie elektrického náradia so zapnutým vypínačom zvyšuje riziko úrazov.
- Pred zapnutím elektrického náradia odstráňte akékoľvek nastavovacie kľúče a iné nástroje. Kľúč a nástroje, ktoré zostanú pripevnené k rotujúcemu dielu elektrického náradia môžu spôsobiť úraz.
- Nenakláňajte sa príliš. Vždy musíte mať spoľahlivú oporu a rovnováhu. Zlepšuje sa tým ovládateľnosť elektrického náradia v neočakávaných situáciách.
- Buďte vhodne oblečený. Nenoste voľné odevy ani šperky. Nepribližujte sa vlasmi, odevmi ani rukavicami k pohyblivým dielom. Voľné odevy, šperky alebo dlhé vlasy môžu zachytiť pohyblivé diely.
- Ak sa používajú aj pomôcky na pripojenie odsávačov a zberačov prachu, uistite sa, že sú riadne pripojené a správne sa používajú. Používaním týchto pomôcok možno znížiť nebezpečenstvo spôsobované prachom.

### **5.4 Používanie elektrického náradia a starostlivosť oň**

- Pri použití elektrického náradia nevynakladajte nadmernú silu. Používajte správne elektrické náradie pre vaše použitie. Správne elektrické náradie zvládne prácu lepšie a bezpečnejšie, s rýchlosťou, na ktorú bolo navrhnuté.
- Nepoužívajte elektrické náradie ak sa vypínačom nezapína alebo nevypína. Elektrické náradie, ktoré sa nedá ovládať vypínačom, je nebezpečné a musí sa opraviť.
- Pred akýmkoľvek nastavením, výmenou doplnkov alebo odložením elektrického náradia odpojte vidlicu od napájacieho napätia. Takéto preventívne bezpečnostné opatrenia znižujú riziko náhodného uvedenia elektrického náradia do činnosti.
- Nepoužívané elektrické náradie uchováajte mimo dosahu detí a nedovoľte, aby osoby neoboznámene s elektrickým náradím alebo s týmito pokynmi, používali toto elektrické náradie. Elektrické náradie je nebezpečné v rukách nepoučených používateľov.
- Elektrické náradie riadne udržiavajte. Skontrolujte, či pohyblivé diely nie sú vyosené alebo či sa nezadierajú, či nie sú poškodené diely a či nemajú žiadne iné nedostatky, ktoré môžu ovplyvniť funkčnosť elektrického náradia. V prípade poškodenia sa elektrické náradie musí pred opätovným použitím opraviť. Veľa úrazov spôsobujú nedostatočne udržiavané elektrické náradie.

- Náradie sa musí udržiavať v naostrenom a čistom stave. Riadne udržiavané rezné nástroje s ostrými reznými hranami majú menšiu náchylnosť k zadieraniu a ľahšie sa ovládajú.
- Elektrické náradie, doplnky a nástrojové koncovky a pod. používajte v súlade s týmito pokynmi a spôsobom, zamýšľaným pre daný druh elektrického náradia, berúc na zreteľ pracovné podmienky a na prácu, ktorá sa má vykonávať. Používanie elektrického náradia na iné operácie ako tie, pre ktoré je určené, môže spôsobiť nebezpečnú situáciu.

### 5.5 Servis

Servis elektrického náradia zverte kvalifikovanému opravárovi. Môžu sa používať iba rovnaké náhradné diely. Zaručíte tak, že bude zachovaná bezpečnosť elektrického náradia.

## 6 DOPLNKOVÉ BEZPEČNOSTNÉ POKYNY

- Vždy používajte prostriedky na ochranu očí.
- Stroj nikdy nepoužívajte v blízkosti horľavých kvapalín alebo plynov.
- Zariadenie NIKDY nepoužívajte, ak bol namontovaný rezací kotúč (a nie pílový kotúč).
- Pred každým použitím skontrolujte, či na pílovom liste nie sú malé praskliny alebo či nie je poškodený. Popraskaný alebo poškodený pílový list okamžite vymeňte.
- Používajte len pílové listy, ktoré odporúča výrobca a ktoré spĺňajú štandard EN847-1
- Vždy používajte príslušenstvo, ktoré vám odporúčame v tomto návode.
- Pre pilený materiál vyberte správny pílový list.
- Aby zariadenie vytváralo čo najmenej hluku, musí byť pílový list ostrý a čistý.
- Používajte len správne naostrené pílové listy. Neprekračujte maximálnu rýchlosť vyznačenú na pílovom liste.
- Pred inštaláciou pílového listu vyčistite os, príruby (hlavne montážne povrchy) a šesťhrannú maticu. Nesprávna montáž môže spôsobovať vibrácie/klopanie alebo kĺzanie pílového listu.
- Zabráňte kontaktu píly s kovom, napr. klincami alebo skrutkami. Pred začatím práce vyhľadajte a odstráňte všetky klince, skrutky a iný cudzí materiál z obrobku.
- Pred zapnutím zariadenia odstráňte zo stola píly kľúče, odrezky a ostatné predmety.
- Počas práce nenoste nikdy rukavice. Nosenie rukavíc sa odporúča len pri inštalácii rezacích nástrojov.
- Ruky sa nesmú dostať do dráhy rezania pílového listu.
- NIKDY nestojte v dráhe rezania pílového listu a zabráňte tomu, aby v dráhe rezania stáli iné osoby.
- Pílu nechajte chvíľu bežať a až potom vložte obrobok. Počúvajte vibrácie alebo klopanie pílového listu, čo môže naznačovať nesprávne namontovanie alebo vyváženie pílového listu.
- Zariadenie sa nesmie používať na robenie drážok a zárezov.
- Keď je vložka stola opotrebovaná, vymeňte ju.
- Keď stroj beží, nevykonávajte na ňom žiadne úpravy. Pred vykonávaním úprav vyberte zástrčku z el. zásuvky.
- V prípade potreby použite zatláčací blok. Zatláčací blok sa musí použiť pri pozdĺžnom pílení menších obrobkov, aby sa vaše ruky a prsty nedostali do blízkosti pílového listu.
- Zatláčací blok si vždy odložte, keď sa nepoužíva.
- Venujte mimoriadnu pozornosť pokynom, ktoré napomáhajú znížiť nebezpečenstvo SPÄTNÉHO NÁRAZU. SPÄTNÝ NÁRAZ je náhla reakcia na zaseknutý, ohnutý alebo zle umiestnený pílový list. SPÄTNÝ NÁRAZ spôsobuje vyrazenie obrobku dozadu, smerom k operátorovi. SPÄTNÝ NÁRAZ môže spôsobiť vážne zranenie. SPÄTNÉMU NÁRAZU možno zabrániť tak, že budete váš pílový list udržiavať ostrý, rozrezávacie vodidlo bude paralelne s pílovým listom, štiepací nôž a chránič pílového listu budú v dobrom stave a v správnej polohe, obrobok budete mať dobre uchopený, kým úplne neprejde popri pílovom liste a že nebudete rezat' poskrúcané alebo nepravidelné kusy dreva alebo kusy, ktoré nemajú rovnú hranu na posúvanie pozdĺž rozrezávacieho vodidla v pozdĺžnom smere.

- Nevykonávajte žiadne činnosti tak, že by ste ruky používali na podopieranie obrobku alebo na jeho vedenie rukami, ale namiesto toho použite rozrezávacie vodidlo alebo pokosový blok.
- Ponad pílový list alebo v jeho okolí sa NIKDY nenahýbajte. Obrobok vytiahnite až vtedy, keď sa pílový list úplne zastavil.
- Obrobok neposúvajte prudko, ani príliš rýchlo. Obrobky, ktoré sú vyrobené z tvrdého materiálu, by sa mali vsúvať čo najpomalšie. Obrobok pri posúvaní do píly nikdy neskladajte, ani neotáčajte. Ak sa pílový list zasekne alebo sa prestane otáčať, keď obrobok vsúvate, zariadenie okamžite vypnite. Odpojte zástrčku od el. zásuvky. Odstráňte kus, ktorý blokuje pílu.
- Keď sa pílový list otáča, NESMIETE sa pokúšať odstraňovať úlomky, ani sa dotýkať chrániča pílového listu.
- Z obrobku odstráňte všetky hrče a až POTOM spustíte pílu.
- S káblom zachádzajte správne. Pri odpájaní zástrčky z el. zásuvky nikdy neťahajte za kábel. Kábel nevystavujte teplu, oleju, vode a ostrým hranám.
- Niektoré typy prachu, ktorý sa vytvára pri práci s pílou, môžu obsahovať určité chemikálie, ktoré môžu spôsobiť rakovinu, vrodené chyby alebo iné genetické poškodenia. Niektoré príklady týchto látok sú:
  - olovo z náterov obsahujúcich olovo,
  - arzén a chróm z chemicky upraveného dreva.
- Zdravotné nebezpečenstvo vyplývajúce z takéhoto používania závisí od frekvencie vykonávania tohto druhu práce.
- Opatrenia pre zníženie vystavovania sa týmto chemikáliám: vždy pracujte v dobre vetranej oblasti a používajte schválené ochranné vybavenie, napr. protiprachovú masku, ktorá je špeciálne určená na filtrovanie mikroskopických častíc.
- Pri pílení pripojte na systém pre vyfukovanie prachu príslušné zariadenie.
- Chránič môžete zdvihnúť a polohovať zatiaľ obrobok, alebo ak chcete pri údržbárskych prácach získať lepší prístup k niektorému miestu. Pred pripojením zariadenia k elektrickej sieti musí byť chránič pílového listu znížený a umiestnený naplocho na stole píly.
- Uistite sa, že je vybavenie určené na otáčanie ramena pokosovej píly bezpečne pripevnené.
- Podlaha okolo stroja musí byť rovná a čistá a nesmú sa na nej nachádzať voľné nečistoty, napríklad triesky a odrezky.

## 7 DOPLNKOVÉ BEZPEČNOSTNÉ POKYNY PRE LASERY



**Varovanie! Laserový lúč môže poškodiť zrak. Nikdy sa nepozerajte priamo do laserového lúča.**

- Počas používania nemierte laserovým lúčom na ľudí, priamo ani nepriamo, ani cez odrazové povrchy.
- Tento laser spĺňa požiadavky triedy 2 podľa príslušnej normy. Jednotka neobsahuje žiadne súčasti vyžadujúce servis. Plášť zo žiadneho dôvodu neotvárajte. Ak je jednotka poškodená, nechajte poškodenie opraviť autorizovanému opravnému servisu.
- Okuliare na pozeranie lasera nie sú ochrannými okuliarmi pred laserovým žiarením.

## 8 MONTÁŽ



**Pred vykonávaním nastavovacích prác alebo údržby odpojte elektrickú zástrčku.**

Túto pokosovú pílu neprevádzkujte, kým nebola úplne zložená a správne pripravená na použitie v súlade s týmto návodom.

### 8.1 Montáž bočnej opornej tyče

- Umiestnite dve vodiace tyče do bočných držiakov a zaistite ich.
- Uvoľnite skrutku a umiestnite bočné oporné tyče do polohovacích otvorov.
- Zaistite bočné oporné tyče pomocou svorky tak, aby ste zabránili ich vyklznutiu z požadovanej polohy.

### 8.2 Montáž zveráka

Zverák (11) možno nainštalovať na ľavej alebo pravej strane vodidla. Tyč zveráka vložte do otvoru na vodidle a utiahnite zaistovaciu skrutku.

## 9 PREVÁDZKOVÉ POKYNY

### 9.1 Preprava pokosovej píly

Pri preprave elektrického nástroja použite podporný kolík (17).

Pokosovú pílu potiahnite nadol a zamknite ju v zníženej polohe tým, že podporný kolík vtláčite dnu. Týmto spôsobom sa píla zaistí.

### 9.2 Vysávanie prachu a úlomkov

Pre integrované vysávanie prachu, založte na vývod pilín (18) vrečko na prach. Na vonkajší prach môžete použiť hadicu vysávača.



**Vrečko na prach slúži len na čiastočné odstránenie prachu! Je určené na čiastočné zachytenie prachu pred vysávaním.**

### 9.3 Upnutie obrobku

Zabezpečte, aby nemohol byť obrobok vystrelený. Najvhodnejšia na to je svorka (11).

- Obrobok stlačte pevne proti deliacemu prvku (4) a proti zarážke svorky.
- Uťahnite svorku (11) v smere hod. ručičiek, aby ste zaistili obrobok.

### 9.4 Horizontálny pokosový uhol

Horizontálny pokosový uhol možno nastaviť v rozmedzí od -45° do 45°. Mierka horizontálneho pokosového uhla zobrazuje aktuálne nastavenie v stupňoch.

- Ak chcete upraviť pokosový uhol, uvoľnite rukoväť zámku stola píly (26) proti smeru hodinových ručičiek a zdvihnite nastavovaciu páku (6).
- Potom otočte stôl píly do požadovanej polohy.
- Stôl píly je vybavený kladnými zastaveniami s cvaknutím na hodnotách 0°, 15°, 22,5°, 31,6° a 45° pre rýchle nastavenie bežných uhlov.

### 9.5 Nastavenie uhla rezania

- Pílu umiestnite do dolnej polohy a zablokujte ju blokovacím kolíkom.
- Teraz podržte príložný uholník (90°) proti vodiacej koľajnici a pilovému listu. Ten sa musí úplne dotýkať príložného uholníka. Ak to tak nie je, môžete nastaviť uhol povolením kontramatice a nastavte nastavovacie skrutky, až kým uhol medzi čepeľou a otočným stole nebude činiť 90°.
- Na vykonanie tohto kroku použite dodaný kľúč na uvoľňovanie skrutiek. Skrutky nezabudnite dotiahnuť

### 9.6 Vertikálny uhol zošikmenia

Vertikálny uhol zošikmenia možno nastaviť v rozmedzí od 0° do 45°. Mierka vertikálneho uhla zošikmenia zobrazuje aktuálne nastavenie v stupňoch.

- Uvoľnite zaistovaciu páku (20), ak je utiahnutý.
- Rukoväťou otočte rameno nástroja do požadovaného uhla.

- Utiahnite zaistovacu páku (20).
- Ak uhol nie je 45° šikmý uhol, položte na bok pílového listu a stola uhlomer. Nastavujte výšku nastavovacej skrutky, kým nebude uhol zošikmenia správny. Napokon utiahnite maticu a ešte raz skontrolujte uhol.

### 9.7 Nastavenie posuvného zámku

- Na zaistenie a odistenie posuvnej tyče (13) otočte zaistovacie gombík posuvnej tyče (21) proti smeru alebo v smere hodinových ručičiek.

U dlhších obrobkov by ste mali použiť posúvač. Na tento účel povoľte zaistovacie gombík.

- Píľte obrobok.
- Nástroj vypnite.
- Počkajte, kým sa pílový list (2) úplne nezastaví a až potom vytiahnite obrobok.

### 9.8 Zapnutie / vypnutie



**Z dôvodu bezpečnosti použite na zapnutie a vypnutie nástroja obe ruky.**

- Elektrický nástroj pripojte k napájaciemu zdroju.
- Odblokujte tlačidlo zámku a stlačte vypínač (15) v smere rukoväte. Pílový kotúč sa otáča, kým držíte spínač.
- Ak chcete stroj vypnúť, musíte pustiť hlavný vypínač (15).

### 9.9 Laser

- Laser môžete zapnúť a vypnúť pomocou vypínača (12).
- Laser (23) smeruje lúč na obrobok.
- Funkcia laseru umožňuje vykonávať extrémne presné rezy.

### 9.10 Vrecko na prach

Vrecko na prach (18) pripevnite na adaptér vysávania prachu. Keď je vrecko na prach asi dopoly naplnené, vrecko zo stroja odoberte a vyprázdňte ho.

### 9.11 Pílenie



**Zabezpečte, aby pílový list nebol počas pílenia zablokovaný. Spôsobilo by to poškodenie a spálenie motora. Ak je pílový list zablokovaný, okamžite uvoľnite vypínač, aby ste predišli poškodeniu motora.**

- Obrobok pevne upnite.
- Nastavte požadovaný horizontálny pokosový uhol alebo požadovaný vertikálny uhol zošikmenia.
- Nástroj zapnite.
- Páku nástroja (14) posuňte pomaly nadol. Predtým musíte stlačiť bezpečnostný spínač (16).
- Píľte obrobok.
- Nástroj vypnite.
- Počkajte, kým sa pílový list (2) úplne nezastaví a až potom vytiahnite obrobok.

### 9.12 Pílenie špeciálnych obrobkov

Zakrivené alebo okrúhle obrobky potrebujú byť zaistené pred zošmyknutím.

Zabezpečte, aby medzi obrobkom a deliacim prvkom (4) alebo stolom píly (5) nebola žiadna medzera.



**9.13** *Výmena pílového listu (Obr. 1)*

Pred prácou na pílovom liste nástroj vypojte zo zástrčky.



Predtým, ako sa dotknete pílového listu, počkajte. Môže byť veľmi horúci.

Zuby pílového listu môžu byť veľmi ostré.

- Stlačte páku uvoľnenia ochranného krytu pílového listu (16) a potom otočte spodným zaťahovateľným krytom pílového listu (1) smerom nahor tak, aby ste odkryli skrutku.
- Uvoľnite skrutku na montážnej doske krytu pomocou poskytnutého viacúčelového nástroja.
- Posuňte montážnu dosku krytu nahor tak, aby ste odkryli pílový list (2). Spodný zaťahovateľný kryt pílového listu (1) bude držaný krytom pílového listu.
- Úplne stlačte tlačidlo zámku vretena (24) a udrzte ho v tejto polohe.
- Pomocou poskytnutého viacúčelového nástroja mierne pootočte skrutkou svorky, kým nebude vreteno uzamknuté.
- Uvoľnite skrutku svorky v smere hodinových ručičiek a odstráňte ju spoločne s vonkajšou prírubou a pílovým listom (2). Neodstraňujte z vretena vnútornú prírubu
- Umiestnite na vreteno nový pílový list a uistite sa, že vývrt listu správne zapadne na vnútornú prírubu. Zaisťte, že bude smer otáčania označený na pílovom liste rovnaký, ako ten, ktorý je znázornený na hornom pevnom kryte pílového listu.
- Zaisťte pílový list (2) pomocou vonkajšej príruby a skrutky svorky. Dotiahnite skrutku svorky proti smeru hodinových ručičiek pomocou poskytnutého nástroja.
- Rukou otočte pílový list a overte, že sa hladko otáča. Nemal by sa chvieť.
- Zaisťte montážnu dosku krytu a spodný zaťahovateľný kryt pílového listu (1) v opačnom poradí podľa postupu vyššie.



Pri výmene pílového listu môžete utiahnuť posuvnú tyč pomocou zaisťovacieho gombíka (21).

**10 ČISTENIE A ÚDRŽBA**

Pred vykonávaním akýchkoľvek prác na zariadení, odpojte elektrickú zástrčku!

**10.1 Čistenie**

- Plášť stroja čistite pravidelne mäkkou handričkou, najlepšie po každom použití.
- Ak nečistoty neschádzajú, použite mäkkú handričku namočenú vo vode so saponátom.
- Nepoužívajte rozpúšťadlá, napr. benzín, alkohol, čpavok atď. Tieto rozpúšťadlá môžu poškodiť plastové diely.



Zabezpečte, aby sa do vnútra elektrického nástroja nedostala voda!

**10.2 Napájací kábel**

Ak je poškodený napájací kábel (alebo sieťová zástrčka), musí sa vymeniť. Vymenu napájacieho kábla smie vykonať len alebo kvalifikovaný špecialista (kvalifikovaný elektrikár).

**11 TECHNICKÉ ÚDAJE**

Napätie	220-240 V ~ 50 Hz
Menovitý výkon	1600 W (S6 25%)
Rýchlosť pri nezaťažení	5000 min <sup>-1</sup>
Ochranná trieda	II
Veľkosť píľ. listu	210 mm x 30 mm x 2,6 mm

**12 KAPACITA REZANIA**

Uhol pracovného stola	Uhol naklonenia hlavy	Výška x šírka (mm)
90°	90°	70 x 305 mm
45° (doľava)	90°	70 x 210 mm
90°	45°	35 x 305 mm
45° (doľava)	45°	35 x 210 mm

**13 HLUK**

Hodnoty emisií hluku namerané podľa príslušnej normy. (K=3)

Hladina akustického tlaku LpA	97 dB(A)
Hladina akustického výkonu LwA	108 dB(A)



**POZOR!** Ak akustický tlak prekročí úroveň 85 dB(A), používajte chrániče sluchu.

**14 SKLADOVANIE**

- Priebežne čistíme celé zariadenie a jeho príslušenstvo.
- Skladujte ho mimo dosahu detí, v stabilnej a bezpečnej polohe, na suchom a chladnom mieste, vyhňte sa privysokým a prí nízkym teplotám.
- Nevystavujte priamemu slnečnému žiareniu. Ak je možné, uschovajte na tmavom mieste.
- Neudržiavajte v plastických taškách aby ste predišli nazhromaždenej vlhkosti.

**15 ODSTRÁŇOVANIE PORÚCH**

PROBLÉM	PRÍČINA	SPÔSOB NÁPRAVY
Motor nebeží.	Do stroja sa nedostáva elektrina.  Motor je preťažený alebo prehriaty.	Skontrolujte zdroj napätia a elektrický kábel.  Nástroj nechajte bežať na voľných otáčkach asi 2 minúty, aby sa vychladil.
Vibrácie sú príliš silné.	Skrutky alebo súčasti sú uvoľnené.  Pokosová píla nie je správne namontovaná.  Obrobok nie je správne upnutý.	Utiahnite všetky skrutky.  Pokosovú pílu správne namontujte.  Zaistite obrobok.

**16 ZÁRUKA**

- Záručná lehota poskytovaná na tento výrobok v súlade s platnými zákonmi je 36 mesiacov a začína plynúť dňom zakúpenia prvým používateľom.
- Táto záruka zahŕňa všetky chyby materiálu a výrobné chyby, okrem: batérií, nabíjačiek, chybných súčastí, ktoré podliehajú bežnému opotrebovaniu ako napr. ložiská, kefy, káble a zástrčky alebo príslušenstvo ako vrtáky, vrtné korunky, pílové listy atď.; nezahŕňa poškodenia alebo chyby spôsobené zlým zaobchádzaním, nehodami alebo pozmeňovaním, ani náklady na prepravu.
- Poškodenie a/alebo chyby, ktoré sú dôsledkom nesprávneho používania, tiež nespádajú pod ustanovenia záruky.
- Nenesieme ani žiadnu zodpovednosť za zranenie osôb, ktoré je dôsledkom nesprávneho používania zariadenia.
- Opravy smie vykonávať iba autorizované servisné stredisko pre nástroje Powerplus.
- Viac informácií získate na tel. čísle 00 32 3 292 92 90.
- Prípadné náklady na prepravu vždy nesie zákazník, ak nebolo písomnou formou dohodnuté inak.
- Záruku si zároveň nemožno uplatňovať, ak bolo zariadenie poškodené v dôsledku nedbanlivej údržby alebo preťaženia.
- Zo záruky sú definitívne vylúčené prípady, kedy poškodenie vzniklo dôsledkom vniknutia kvapaliny, nadmerného preniknutia prachu, úmyselného poškodenia (úmyselne alebo závažnou nedbanlivosťou), nevhodného použitia (použitie zariadenia na účely, na ktoré nie je vhodné), nekompetentného použitia (napr. nerešpektovaním pokynov v návode), neodbornej montáže, zásahu bleskom, chybného sieťového napätia. Neboli uvedené všetky možnosti.
- Prijatie reklamácie v rámci záruky nemá vplyv na predĺženie záručnej lehoty, ani na začatie novej záručnej lehoty v prípade výmeny zariadenia.
- Staré zariadenia alebo súčasti, ktoré sú vymieňané v rámci záruky, sa preto stávajú majetkom spol. Varo NV.
- Vyhradujeme si právo zamietnuť akúkoľvek reklamáciu, ak nie je možné overiť dátum zakúpenia alebo ak je jasné, že výrobok nebol riadne udržiavaný. (čisté vetracie otvory, pravidelná údržba uhlíkových kefiek,...)
- Potvrdenku o nákupe si musíte uschovať ako doklad o dátume zakúpenia.
- Nástroje musíte vrátiť v nerozobranom stave svojmu predajcovi v prijateľne čistom stave, v originálnom plastovom kufríku liatom pod tlakom, ak v ňom bolo vaše náradie dodané, spolu s priloženým dokladom o kúpe.

**17 ŽIVOTNÉ PROSTREDIE**

Ak musíte po dlhodobom používaní zariadenie vymeniť, nelikvidujte ho spolu s domovým odpadom, ale ekologicky bezpečným spôsobom.

Odpad z elektrických výrobkov sa nesmie likvidovať s bežným domovým odpadom. Ak existuje zberňa na recykláciu, odovzdajte ho na recykláciu.

Informácie o recyklácii vám poskytnú miestne úrady alebo predajca.

**18 VYHLÁSENIE O ZHODE**

**VARO N.V.** - Joseph Van Instraat 9 - BE2500 Lier - BELGICKO vyhlasuje, že  
výrobok: Posuvná pokosová píla  
obchodná známka: POWERplus  
model: POWX075710S

je v súlade so základnými požiadavkami a inými relevantnými ustanoveniami príslušných európskych smerníc, na základe uplatnenia európskych harmonizovaných noriem. V prípade akýchkoľvek neoprávnených úprav tohto zariadenia stráca toto vyhlásenie svoju platnosť.

Európske smernice (vrátane ich prípadných novelizácií do dátumu podpisu):

2011/65/EU

2006/42/ES

2014/30/EU

Európske harmonizované normy (vrátane ich prípadných novelizácií do dátumu podpisu):

EN62841-1 : 2015

EN62841-3-9 : 2015

EN55014-1 : 2017

EN55014-2 : 2015

EN IEC61000-3-2 : 2019

EN IEC61000-3-11 : 2019

Uchovávateľ technickej dokumentácie: Philippe Vankerkhove, VARO – Vic. Van Rompuy N.V.

Nižšie podpísaný koná v mene výkonného riaditeľa spoločnosti,

Ludo Mertens

Regulačné záležitosti – Compliance Manager

12/01/2022, Lier - Belgium

<b>1</b>	<b>DOMENII DE UTILIZARE</b> .....	<b>3</b>
<b>2</b>	<b>DESCRIERE (FIG. A &amp; B)</b> .....	<b>3</b>
<b>3</b>	<b>CONȚINUTUL PACHETULUI</b> .....	<b>3</b>
<b>4</b>	<b>SIMBOLURI</b> .....	<b>4</b>
<b>5</b>	<b>AVERTISMENTE GENERALE DE SIGURANȚĂ PRIVIND APARATELE ELECTRICE</b> .....	<b>4</b>
5.1	<i>Zona de lucru</i> .....	4
5.2	<i>Siguranța electrică</i> .....	4
5.3	<i>Siguranța personală</i> .....	5
5.4	<i>Folosirea și întreținerea aparatului electric</i> .....	5
5.5	<i>Service</i> .....	6
<b>6</b>	<b>INSTRUCȚIUNI DE PROTECȚIE SUPLIMENTARE</b> .....	<b>6</b>
<b>7</b>	<b>INSTRUCȚIUNI SUPLIMENTARE DE SIGURANȚĂ PENTRU LASERE</b> .....	<b>7</b>
<b>8</b>	<b>MONTAJ</b> .....	<b>8</b>
8.1	<i>Montarea barelor de susținere laterală</i> .....	8
8.2	<i>Montarea clemei</i> .....	8
<b>9</b>	<b>INSTRUCȚIUNI DE UTILIZARE</b> .....	<b>8</b>
9.1	<i>Transportul ferăstrăului unghiular</i> .....	8
9.2	<i>Extragerea prafului și a așchiilor</i> .....	8
9.3	<i>Fixarea piesei de prelucrat</i> .....	8
9.4	<i>Unghiul de 45 de grade în plan orizontal</i> .....	8
9.5	<i>Reglarea unghiului de tăiere</i> .....	8
9.6	<i>Unghi vertical de teșire</i> .....	9
9.7	<i>Reglarea dispozitivului de blocare a alunecării</i> .....	9
9.8	<i>Pornirea și oprirea</i> .....	9
9.9	<i>Dispozitivul laser</i> .....	9
9.10	<i>Sacul de colectare a prafului</i> .....	9
9.11	<i>Tăierea</i> .....	9
9.12	<i>Tăierea pieselor speciale de lucru</i> .....	10
9.13	<i>Înlocuirea discului ferăstrăului (Fig. 1)</i> .....	10

<b>10</b>	<b>CURĂȚAREA ȘI ÎNTREȚINEREA</b> .....	<b>10</b>
10.1	<i>Curățarea</i> .....	10
10.2	<i>Cablul de alimentare</i> .....	11
<b>11</b>	<b>DATE TEHNICE</b> .....	<b>11</b>
<b>12</b>	<b>CAPACITATE DE TĂIERE</b> .....	<b>11</b>
<b>13</b>	<b>ZGOMOT</b> .....	<b>11</b>
<b>14</b>	<b>DEPOZITAREA</b> .....	<b>11</b>
<b>15</b>	<b>DEPANARE</b> .....	<b>12</b>
<b>16</b>	<b>GARANȚIE</b> .....	<b>12</b>
<b>17</b>	<b>MEDIU</b> .....	<b>13</b>
<b>18</b>	<b>DECLARAȚIA DE CONFORMITATE</b> .....	<b>13</b>

# FERĂSTRĂU UNGHIULAR CU GLISARE 1600 W-210 MM POWX075710S

## 1 DOMENII DE UTILIZARE

Unealta este concepută ca aparat staționar destinat tăierii în lemn în linie dreaptă și transversal în lemn. Se poate tăia lemn de esență tare sau de esență moale, precum și pal și plăci din fibre de lemn.

Această unealtă se poate utiliza doar de către adulți.  
Nu este proiectat pentru utilizare profesională.



**AVERTISMENT! Pentru siguranța dumneavoastră, citiți cu atenție acest manual și instrucțiunile generale privind siguranța, înainte de utilizarea aparatului. Aparatul nu trebuie dat altor persoane fără a le transmite și aceste instrucțiuni.**

## 2 DESCRIERE (FIG. A & B)

1. Capac de protecție
2. Disc ferăstrău
3. Bară susținere laterală
4. Ghidaj
5. Masa ferăstrăului
6. Manetă
7. Inserție masă
8. Scală pentru unghiul oblic de tăiere (în plan orizontal)
9. Orificiu de montare
10. Încuietoare pentru sistemul de fixare
11. Clemă
12. Comutator de pornire/oprire laser
13. Bară de glisare
14. Mâner de comandă
15. Întrerupător de pornire/oprire
16. Pârghie de deblocare
17. Mâner
18. Sac de colectare praf
19. Raportor
20. Pârghie de blocare a unghiului
21. Blocare bară de glisare
22. Șuruburi bară de susținere laterală
23. Laser
24. Dispozitiv de blocare a axului
25. Indicator
26. Șurub de blocare a mesei ferăstrăului
27. Bolț de susținere
28. Indicator de adâncime a tăierii
29. Buton de reglare a ghidajului ajustabil

## 3 CONȚINUTUL PACHETULUI

- Îndepărtați toate ambalajele.
- Îndepărtați ambalajele rămase, precum și suporturile de transport (dacă există).
- Verificați prezența tuturor articolelor din pachet.
- Verificați dacă aparatul, cordonul de alimentare și toate accesoriile sunt intacte în urma transportului.
- Păstrați ambalajele pe cât posibil până la finalul perioadei de garanție. Aruncați doar la punctele locale de reciclare a deșeurilor.



**AVERTISMENT: Ambalajele nu sunt jucării! Copiii nu trebuie să se joace cu pungi de plastic! Pericol de sufocare!!**

În acest ambalaj, puteți găsi:









- |   |                    |
|---|--------------------|
| 1 ferăstrău unghiular                   | 1 manual           |
| 1 cheie cu cap hexagonal de 6 mm        | 2 ghidaje laterale |
| 1 set de coliere                        | 1 sac de praf      |
| 1 Șurub de blocare a mesei ferăstrăului |                    |



În cazul în care lipsesc componente sau acestea sunt deteriorate, contactați magazinul de unde ați cumpărat produsul.

#### 4 SIMBOLURI

În acest manual și / sau pe mașină se folosesc următoarele simboluri:

	Indică un risc de rănire sau de deteriorare a aparatului.	 	Purtați ochelari de protecție și protecții auditive.
	Citiți manualul înainte de utilizare.		În conformitate cu cerințele esențiale ale Directivelor europene.
	Clasa II - Aparatul este dublu izolat; Firele de împământare nu sunt, prin urmare, necesare.		
	Purtați mănuși de protecție.		Purtați mască în mediile prăfoase.

#### 5 AVERTISMENTE GENERALE DE SIGURANȚĂ PRIVIND APARATELE ELECTRICE

Citiți toate avertismentele de siguranță și toate instrucțiunile. Nerespectarea avertismentelor și instrucțiunilor poate duce la electrocutare, incendiu și / sau rănirea gravă. Păstrați toate avertismentele de siguranță și instrucțiunile pentru consultare ulterioară. Termenul "aparat electric" folosit în cadrul avertismentelor de siguranță se referă atât la aparatul alimentat de la priză (prin cablul de alimentare), cât și la aparatul alimentat cu baterii (fără fir).

##### 5.1 Zona de lucru

- Spațiul de lucru trebuie să fie în permanență curat și bine iluminat. Spațiile dezordonate și întunecate favorizează accidentele.
- Nu utilizați aparatele electrice în spații cu atmosferă potențial explozivă, cum ar fi în prezența lichidelor inflamabile, a gazelor sau a prafului. Aparatele electrice produc scânteii care pot aprinde praful sau gazele.
- Atunci când lucrați cu aparatul electric, nu lăsați copiii și alți privitori să se apropie de spațiul de lucru. Distragerea atenției vă poate face să pierdeți controlul aparatului.

##### 5.2 Siguranța electrică



**Verificați întotdeauna dacă alimentarea de la rețea corespunde cu tensiunea de pe plăcuța indicatoare a caracteristicilor.**

- Ștecărele aparatului electric trebuie să se potrivească la priză. Nu modificați în niciun fel ștecărul. Nu folosiți niciun fel de fișe de adaptare pentru aparatele electrice cu împământare. Ștecărele și prizele nemodificate reduc riscul de electrocutare mortală.
- Evitați contactul cu suprafețe împământate, cum ar fi țevile, radiatoarele, aparatele de gătit sau frigiderul. Există risc crescut de electrocutare mortală în cazul în care corpul dumneavoastră face contact cu solul.
- Nu expuneți aparatul electric la intemperii sau la medii cu umezeală. Riscul de electrocutare mortală crește în cazul în care apa pătrunde în interiorul aparatului electric.



- Nu deteriorați cablul. Nu folosiți niciodată cablul pentru a transporta, trage sau scoate din priză aparatul electric. Păstrați cablul ferit de căldură, ulei, margini ascuțite sau piese în mișcare. Cablurile deteriorate sau încâlcite cresc riscul de electrocutare mortală.
- Când aparatul electric funcționează în exterior, folosiți un prelungitor adecvat folosirii în exterior. Folosirea unui prelungitor adecvat folosirii la exterior reduce riscul de electrocutare mortală.
- Dacă trebuie folosit aparatul electric în medii umede, folosiți un o priză protejată cu disjunctur bipolar. Folosirea unui disjunctur polar reduce riscul de electrocutare mortală.

### **5.3 Siguranța personală**

- Aveți grijă la ce lucrați și folosiți-vă simțul practic atunci când lucrați cu aparatul electric. Nu folosiți un aparat electric atunci când sunteți obosit sau sub influența drogurilor, a alcoolului sau a medicamentelor. Un moment de neatenție în timpul lucrului cu aparatul electric poate duce la rănirea gravă.
- Folosiți echipament de siguranță. Purtați întotdeauna elemente de protecție pentru ochi. Echipamentul de siguranță, cum ar fi masca de praf, încălțăminte de siguranță împotriva alunecării, casca dură sau protecțiile auditive, reduce rănilor.
- Evitați pornirea accidentală. Asigurați-vă că întrerupătorul se află în poziția deconectată înainte de a conecta aparatul la priză. Transportul aparatelor electrice având degetul pe întrerupător sau alimentarea de la sursă a aparatelor electrice care au întrerupătorul în poziția de pornire favorizează accidentele.
- Îndepărtați orice sculă de reglare sau cheie de piulițe înainte de a porni aparatul electric. O cheie de piulițe sau altă cheie lăsată prinsă de o piesă rotativă a aparatului electric poate duce la rănire.
- Nu vă întindeți. Mențineți permanent un sprijin și un echilibru corespunzător pe picioare. Acest lucru permite un control mai bun al aparatului electric în situații neprevăzute.
- Îmbrăcați-vă corespunzător. Nu purtați haine largi sau bijuterii. Țineți părul, hainele sau mânușile departe de aparatul electric. Hainele largi, bijuteriile sau părul lung pot fi prinse de părțile în mișcare.
- Dacă v-au fost furnizate dispozitive pentru conectarea de utilaje de extragere și colectare a prafului, asigurați-vă că sunt conectate și folosite corect. Folosirea acestor dispozitive poate reduce riscurile asociate intrării în contact cu praful.

### **5.4 Folosirea și întreținerea aparatului electric**

- Nu suprasolicitați aparatul electric. Folosiți în aparatul electric conform destinației sale. Folosirea în mod corespunzător a aparatului electric va realiza mai bine și mai sigur sarcina la parametrii pentru care a fost conceput.
- Nu utilizați aparatul dacă întrerupătorul nu îl pornește sau oprește. Orice aparat care nu poate fi controlat din întrerupător este periculos și trebuie reparat.
- Deconectați fișa de la sursa de alimentare înainte de a face orice fel de reglaje, de a schimba accesoriile sau de a depozita aparatul electric. Astfel de măsuri de prevenire reduc riscul de a porni accidental aparatul electric.
- Depozitați aparatul oprit departe de accesul copiilor și nu permiteți persoanelor nefamiliarizate cu acesta sau cu instrucțiunile sale să lucreze cu aparatul. Aparatele electrice sunt potențial periculoase dacă sunt folosite de persoane neinstruite.
- Întrețineți aparatele. Verificați alinierea sau prinderea părților în mișcare, crăparea pieselor sau orice altă stare ce poate afecta funcționarea aparatului. Dacă este deteriorat, reparați aparatul înainte de a-l utiliza. Multe accidente sunt cauzate de aparate electrice prost întreținute.
- Păstrați piesele de tăiere ascuțite și curate. Sculele de tăiere întreținute corespunzător, având discuri de tăiere ascuțite, fac mai greu priză și sunt mai ușor de controlat.
- Utilizați aparatul, accesoriile și discurile etc. în conformitate cu aceste instrucțiuni și în modul destinat utilizării specifice a acestui aparat, luând în calcul condițiile de lucru și

operațiunile care trebuie efectuate. Utilizarea aparatului electric pentru operațiuni diferite de cele pentru care a fost conceput poate duce la situații periculoase.

### 5.5 Service

- Reparați aparatul la un tehnician autorizat, folosind doar piese de schimb standard. Astfel, se va păstra siguranța în funcționare a aparatului.

## 6 INSTRUCȚIUNI DE PROTECȚIE SUPLIMENTARE

- Purtați întotdeauna echipament de protecție pentru ochi.
- Nu utilizați echipamentul în apropierea lichidelor sau a gazelor inflamabile.
- NU utilizați echipamentul dacă a fost montat un disc de tăiere (în loc de discul de ferăstrău).
- Înainte de fiecare utilizare, verificați dacă discul ferăstrăului nu este știrbit sau deteriorat. Înlocuiți imediat discurile știrbite sau deteriorate.
- Utilizați numai discuri de ferăstrău recomandate de producător și în conformitate cu standardul EN847-1.
- Utilizați numai accesoriile recomandate în manualul de față.
- Alegeți discul corespunzător pentru materialul de tăiat.
- Pentru reducerea zgomotului emis, verificați dacă discul este ascuțit și curat.
- Utilizați numai discuri de ferăstrău ascuțite corespunzător. Nu depășiți viteza maximă indicată pe discul ferăstrăului.
- Înainte de montarea discului ferăstrăului, curățați axul, flanșele (în special suprafețele de montare) și piulița hexagonală. Montarea incorectă poate provoca vibrații/bătăi sau alunecarea discului ferăstrăului.
- Evitați contactul ferăstrăului cu obiecte metalice, cum ar fi cuiele ori șuruburile. Înainte de utilizare, verificați dacă piesa de prelucrat conține cuie, șuruburi sau alte corpuri străine și îndepărtați-le.
- Îndepărtați cheile, bucățile tăiate și orice alte obiecte de pe masa ferăstrăului înainte de pornire.
- NU purtați mănuși în timpul lucrului. Portul mănușilor se recomandă numai pentru înlocuirea uneltelor de tăiere.
- Feriți mâinile de pe direcția de tăiere a discului ferăstrăului.
- NU vă așezați în direcția de tăiere a discului ferăstrăului și NU permiteți așezarea altor persoane în poziția respectivă.
- Înainte de a introduce o piesă de prelucrat, lăsați ferăstrăul să funcționeze timp de câteva secunde. Ascultați dacă se aud vibrații sau bătăi ale discului ferăstrăului, care pot indica montarea sau echilibrarea necorespunzătoare a discului.
- Nu utilizați echipamentul pentru a executa caneluri sau scobituri.
- Înlocuiți inserția mesei dacă este uzată.
- NU efectuați reglaje la mașină în timpul mersului. Deconectați fișa de la priză înainte de a efectua reglaje.
- Dacă este necesar, utilizați un bloc de împingere. Utilizarea blocului de împingere este **OBLIGATORIE** la tăierea pe lungime a pieselor de prelucrat de dimensiuni reduse, pentru a feri mâinile și degetele de discul ferăstrăului.
- Îndepărtați blocul de împingere atunci când nu este utilizat.
- Atenție în special la instrucțiunile pentru reducerea pericolului de RECUL. RECULUL reprezintă o reacție bruscă la blocarea, îndoirea sau descentrarea discului ferăstrăului. RECULUL duce la proiectarea piesei de prelucrat către operator. RECULUL poate provoca răni grave. RECULUL poate fi evitat dacă discul este în permanență ascuțită, ghidajul longitudinal este paralel cu discul ferăstrăului, cuțitul de despicare și apărătoarea discului sunt în stare bună și în poziția corespunzătoare, piesa de lucru este ținută ferm până la trecerea completă a discului ferăstrăului și dacă se evită tăierea bucăților de lemn răsucite ori în unghi, care nu au o muchie dreaptă pentru deplasarea longitudinală de-a lungul ghidajului.

- Nu lucrați cu piesa ținută în mână. Ținerea cu mâna se referă la sprijinirea piesei de prelucrat sau ghidarea ei cu mâinile în loc de ghidarea cu ajutorul ghidajului longitudinal sau a blocului în unghi.
- NU vă aplecați peste discul ferăstrăului. NU vă întindeți pentru a lua o piesă de prelucrat înainte de oprirea completă a discului ferăstrăului.
- Evitați avansul brusc sau prea rapid al piesei de prelucrat. Pentru piesele de prelucrat din materiale dure, utilizați un avans cât mai lent. Nu îndoiți și nu răsuciți piesele de prelucrat în timpul avansului către ferăstrău. În caz de blocare sau oprire a discului ferăstrăului în timpul avansului piesei de prelucrat, opriți imediat echipamentul. Deconectați fișa de la priză. Îndepărtați piesa care blochează ferăstrăul.
- NU încercați îndepărtarea așchiilor rezultate la tăiere și nu atingeți apărătoarea ferăstrăului în timp ce discul ferăstrăului este în mișcare.
- Îndepărtați nodurile desprinse din piesa de prelucrat ÎNAINTE de pornirea ferăstrăului.
- Feriți cablul de solicitări. Nu trageți de cablu pentru a deconecta fișa de la priză. Feriți cablul de căldură, ulei, apă și muchiile ascuțite.
- Anumite tipuri de pulberi rezultate la lucrul cu ferăstrăul pot conține substanțe cancerigene, teratogene sau care pot provoca mutații genetice. Câteva exemple de astfel de substanțe:
  - Plumbul din vopselele cu plumb;
  - Arsenul și cromul din cherestea tratată chimic.
- Pericolul pentru sănătate al expunerii la astfel de substanțe este proporțional cu frecvența efectuării unor astfel de lucrări.
- Măsuri de reducere a expunerii la aceste substanțe: Mediul de lucru trebuie să fie bine ventilat. Lucrați numai cu echipamente de protecție certificate, cum ar fi măștile special proiectate pentru filtrarea microparticulelor.
- În timpul operațiunilor de tăiere, conectați echipamentul la un sistem de aspirare a prafului.
- Apărătoarea poate fi ridicată pentru poziționarea piesei de prelucrat sau pentru a facilita accesul, la lucrările de întreținere. Înainte de conectarea uneltei la rețea, verificați dacă apărătoarea ferăstrăului a fost coborâtă și așezată în contact cu masa de tăiere.
- Verificați ca echipamentul de balansare a brațului pe ferăstrăul unghiular să fie strâns în siguranță.
- Planșeul din jurul uneltei trebuie să fie plană, curată și fără obiecte libere, cum ar fi decupaje sau așchii.

## 7 INSTRUCȚIUNI SUPLIMENTARE DE SIGURANȚĂ PENTRU LASERE



**Avertisment! Fasciculul laser poate produce afecțiuni ale ochilor. Nu priviți direct fasciculul laser.**

- În timpul utilizării, nu îndreptați fasciculul laser către alte persoane, direct sau prin reflexie.
- Laserul se încadrează în clasa 2 în conformitate cu standardul aplicabil. Echipamentul nu conține componente reparabile. Nu deschideți carcasa sub niciun motiv. În caz de defecțiune a aparatului, solicitați repararea într-un service autorizat.
- Ochelarii pentru vizualizarea laserelor nu sunt ochelari de protecție împotriva radiațiilor laser.

**8 MONTAJ**

Înainte de efectua orice fel de întreținere, scoateți întotdeauna din priză.

Nu porniți aparatul decât dacă este asamblat complet și pregătit în mod corespunzător pentru utilizarea în conformitate cu manualul de utilizare.

**8.1 Montarea barelor de susținere laterală**

- Așezați cele două șine de ghidare în suporturile laterale și securizați-le.
- Slăbiți șurubul și așezați barele de susținere laterală în orificiile de poziționare.
- Securizați barele de susținere laterală cu șuruburi, pentru a împiedica glisarea acestora în afara poziției.

**8.2 Montarea clemei**

Clema (11) poate fi montată fie în partea stângă fie în partea dreaptă a grilajului de ghidare. Introduceți tija menghinei în orificiul grilajului de ghidare și strângeți șurubul de blocare

**9 INSTRUCȚIUNI DE UTILIZARE****9.1 Transportul ferăstrăului unghiular**

Pentru a transporta aparatul electric, utilizați bolțul de blocare (17).

Trageți în jos ferăstrăul unghiular și blocați-l în poziție coborâtă apăsând bolțul de blocare. În acest mod, ferăstrăul este asigurat.

**9.2 Extragerea prafului și a așchiilor**

Pentru extragerea integrată a prafului, fixați sacul de praf pe ejectorul de praf.

Pentru praful extern, puteți utiliza un furtun de aspirator de praf.



**Sacul de praf poate elimina doar parțial praful! Este conceput pentru a reduce cantitatea de praf eliminat.**

**9.3 Fixarea piesei de prelucrat**

Asigurați-vă că piesa de prelucrat nu poate fi proiectată în nicio direcție. Dispozitivul de fixare (11) este ideal pentru a evita această manevră.

- Sacul de praf poate elimina doar parțial praful! Este conceput pentru a reduce cantitatea de praf eliminat.
- Strângeți clema (11) în sens orar pentru a fixa piesa de prelucrat.

**9.4 Unghiul de 45 de grade în plan orizontal**

Unghiul de tăiere în plan orizontal poate fi reglat într-un domeniu de -45° până la 45°. Scala arată valoarea curentă setată, în grade.

- Pentru a regla unghiul de tăiere, slăbiți în sens invers orar mânerul de blocare a mesei turnante (26) și ridicați maneta de reglare (6).
- Apoi rotiți în poziția dorită masa turnantă.
- Masa turnantă oferă opritoare pozitive cu clic la valorile de 0°, 15°, 22,5°, 31,6° și 45°, pentru reglarea rapidă a suporturilor uzuale.

**9.5 Reglarea unghiului de tăiere**

- Așezați ferăstrăul în poziție inferioară și blocați-l cu bolțul de blocare.
- Țineți echerul (90°) pe șina de ghidare și discul ferăstrăului. Discul trebuie să fie în contact complet cu echerul. Dacă nu este așa, trebuie să reglați unghiul slăbind contrapiulița și reglați șuruburile de reglare până când unghiul dintre disc și masa turnantă ajunge la 90°.
- Pentru aceasta, utilizați cheia livrată pentru a slăbi șuruburile. Nu uitați să strângeți la loc șuruburile.

### 9.6 *Unghi vertical de teșire*

Unghiul de teșire în plan vertical poate fi reglat într-un domeniu de 0° până la 45°. Scala arată valoarea curentă setată, în grade.

- Dacă e strâns, slăbiți butonul de blocare (20)
- Rotiți brațul uneltei cu ajutorul mânerului în unghiul dorit.
- Strângeți butonul de blocare (20).
- Așezați un raportor pe lateralul discului și al mesei dacă unghiul nu este unghi de teșire de 45°. Reglați înălțimea șurubului de reglare până când unghiul de teșire este cel corect. La sfârșit, strângeți piulița și verificați din nou unghiul.

### 9.7 *Reglarea dispozitivului de blocare a alunecării*

- Pentru a debloca și bloca brațul șinei (13), răsuciți butonul de blocare a brațului șinei (21) în sens invers orar sau în sens orar
- Pentru piesele lungi trebuie să folosiți glisiera. În acest scop, slăbiți butonul.
- Tăiați prin piesa de prelucrat.
- Oprii aparatul electric.
- Așteptați oprirea completă a discului ferăstrăului (2) înainte de a scoate piesa de prelucrat.

### 9.8 *Pornirea și oprirea*



**Pentru siguranța dvs., utilizați ambele mâini pentru a porni și a opri aparatul.**

- Conectați aparatul electric la sursa de alimentare.
- Deschideți butonul de deblocare și apăsați întrerupătorul de pornire / oprire (10) în direcția mânerului. Discul ferăstrăului se rotește atâta timp cât este cuplat comutatorul.
- Dacă doriți să opriți aparatul, trebuie să eliberați întrerupătorul de pornire/oprire (15).

### 9.9 *Dispozitivul laser*

- Laserul poate fi pornit (ON) și oprit (OFF) de la comutatorul (12).
- Laserul (23) proiectează un fascicul pe piesa de prelucrat.
- Cu ajutorul dispozitivului laser se pot executa tăieri extrem de precise.

### 9.10 *Sacul de colectare a prafului*

Pentru montarea sacului de colectare a prafului, fixați-l pe adaptorul orificiului de extragere a prafului. Atunci când sacul de praf este aproximativ pe jumătate plin, scoateți sacul din aparat și golți-l.

### 9.11 *Tăierea*



**Verificați dacă discul ferăstrăului nu se blochează în timpul funcționării. Acest lucru avariază și poate arde motorul. Dacă se blochează discul, eliberați imediat comutatorul pentru a preveni avariarea motorului.**

- Fixați bine piesa de prelucrat.
- Setări unghiul dorit de tăiere în plan orizontal sau unghiul de teșire vertical.
- Porniți aparatul.
- Deplasați mânerul de comandă (14) încet spre partea de jos. Trebuie să împingeți comutatorul de siguranță (16) înainte de a face acest lucru.
- Tăiați prin piesa de prelucrat.
- Oprii aparatul electric.
- Așteptați oprirea completă a discului ferăstrăului (2) înainte de a scoate piesa de prelucrat.

**9.12 Tăierea pieselor speciale de lucru**

Piesele de lucru curbate sau rotunde trebuie fixate pentru a nu aluneca.

Verificați să nu existe distanțe între piesa de lucru și ghidaj (4) sau masa de tăiere (5).

**9.13 Înlocuirea discului ferăstrăului (Fig. 1)**

**Deconectați unealta de la priză înainte de a lucra cu discul ferăstrăului.**

**Așteptați câteva timp înainte de a atinge discul. Poate fi foarte fierbinte.**



**Dinții discului de ferăstrău sunt foarte ascuțiți.**

- Apăsăți pârghia de deblocare a apărătoarei de disc(16), apoi rotiți către partea de sus apărătoarea retractabilă inferioară de disc(1) pentru a expune șurubul.
- Slăbiți șurubul de pe placa de montare a apărătoarei utilizând unealta multifuncțională furnizată.
- Glisați către partea de sus placa de montare a apărătoarei, pentru a expune discul ferăstrăului (2). Apărătoarea retractabilă inferioară a discului (1) va fi susținută de apărătoarea de disc.
- Apăsăți complet butonul de blocare a axului (24) și țineți-l în poziție.
- Rotiți puțin șurubul de fixare utilizând unealta multifuncțională, până la blocarea axului.
- Slăbiți în sens orar șurubul de fixare și scoateți-l împreună cu flanșa exterioară și cu discul ferăstrăului (2). Nu scoateți flanșa interioară din ax.
- Așezați discul nou pe ax și asigurați-vă că alezajul discului se potrivește în mod corespunzător cu flanșa interioară. Asigurați-vă că direcția de rotație indicată pe disc este aceeași cu cea indicată pe apărătoarea superioară fixă a discului.
- Asigurați discul ferăstrăului (2) cu flanșa exterioară și șurubul de fixare. Strângeți șurubul de fixare în sens invers orar utilizând unealta furnizată.
- Rotiți cu mâna discul pentru a-l testa dacă se rotește uniform. Discul nu trebuie să aibă oscilații.
- Fixați în siguranță placa de montare a apărătoarei și apărătoarea retractabilă inferioară a discului (1), conform descrierii de mai sus.



**La înlocuirea discului ferăstrăului, puteți strânge bara de glisare cu butonul de blocare (21).**

**10 CURĂȚAREA ȘI ÎNTREȚINEREA**

**Atenție! Înainte de a efectua orice lucrări asupra echipamentului, scoateți din priză.**

**10.1 Curățarea**

- Curățați periodic carcasa aparatului cu o cârpă moale, de preferință după fiecare utilizare.
- Dacă murdăria nu poate fi îndepărtată, folosiți o cârpă moale umezită cu apă și săpun.
- Nu utilizați niciodată solvenți cum ar fi petrolul, alcoolul, apa amoniacală etc. Acești solvenți pot deteriora componentele din plastic.



**Asigurați-vă că nu pătrunde apă în aparat!**

**10.2 Cablul de alimentare**

În caz de deteriorare a cablului de alimentare (sau a fișei), acestea trebuie înlocuite. Înlocuirea cablului de alimentare trebuie efectuată doar de către un specialist (electrician calificat).

**11 DATE TEHNICE**

Tensiune / frecvență	220-240 V ~ 50 Hz
Puterea la intrare	1600 W (S6 25%)
Viteză fără solicitare	5000 min-1
Clasă de protecție	II
Dimensiune disc	210 mm x 30 mm x 2,6 mm

**12 CAPACITATE DE TĂIERE**

Unghi al mesei de tăiere	Unghi de înclinare a capului	Înălțime x lățime (mm)
90°	90°	70 x 305 mm
45°	90°	70 x 210 mm
90°	45°	35 x 305 mm
45°	45°	35 x 210 mm

**13 ZGOMOT**

Valori ale emisiilor sonore măsurate în conformitate cu standardele aplicabile. (K=3)

Nivel de presiune acustică LpA	92 dB(A)
Nivel de putere acustică LwA	105 dB(A)



**ATENȚIE!** Presiunea acustică poate depăși 85 dB(A), caz în care trebuie purtat un dispozitiv de protecție auditivă.

**14 DEPOZITAREA**

- Curățați temeinic întreaga mașină și accesoriile sale.
- Nu depozitați la îndemâna copiilor. Depozitați într-o poziție stabilă și sigură, la loc uscat și răcoros, evitând temperaturile prea ridicate sau prea scăzute.
- Protejați aparatul de expunere la acțiunea directă a soarelui. Dacă este posibil, păstrați aparatul într-un loc întunecos.
- Nu păstrați în pungi de plastic, pentru a evita acumularea umezelii.

**15 DEPANARE**

<b>PROBLEMĂ</b>	<b>CAUZĂ</b>	<b>ACȚIUNE</b>
Motorul nu funcționează.	Aparatul nu este alimentat cu electricitate.  Motorul este suprasolicitat sau supraîncălzit.	Verificați sursa de alimentare și cordonul de alimentare.  Lăsați aparatul să funcționeze la ralanti circa 2 minute pentru a se răci.
Vibrații prea puternice.	Sunt slăbite șuruburi sau componente.  Ferăstrăul nu este montat corespunzător.  Piesa de lucru nu este susținută corespunzător.	Strângeți toate șuruburile.  Montați corespunzător ferăstrăul unghiular.  Asigurați piesa de prelucrat.

**16 GARANȚIE**

- Acestui produs i se acordă garanție conform reglementărilor legale pentru o perioadă efectivă de 36 de luni de la data cumpărării de către primul utilizator.
- Această garanție acoperă toate defecțiunile de materiale sau de producție, cu excepția bateriilor, a încărcătoarelor, a pieselor defecte din cauza uzurii normale, precum sunt rulmenții, perile, cablurile, fișele sau accesoriile precum frezele, burghiile, pânzele de ferăstrău etc.; deteriorarea sau defectele care rezultă din manipulare defectuoasă, accidente sau modificări. Nu se acoperă nici costul transportului.
- Deteriorarea și/sau defecțiunile rezultate ca urmare a utilizării necorespunzătoare nu sunt acoperite de prevederile garanției.
- Nu se asumăm, de asemenea, nicio responsabilitate pentru vătămarea corporală ce are drept cauză utilizarea necorespunzătoare a aparatului.
- Reparațiile pot fi efectuate doar de către un centru de service autorizat pentru sculele Powerplus.
- Puteți obține întotdeauna mai multe informații, apelând numărul de telefon 00 32 3 292 92 90.
- Toate costurile de transport trebuie suportate de client, în afara cazului în care s-a convenit în alt fel, în scris.
- În același timp, nu se poate ridica nicio pretenție în garanție dacă deteriorarea aparatului se datorează întreținerii neglijente sau suprasolicitării.
- Se exclude în mod categoric de la garanție defecțiunea datorată pătrunderii de fluide, pătrunderii excesive a prafului, deteriorarea intenționată (cu intenție sau din neglijență gravă), utilizarea inadecvată (doar pentru destinații pentru care acest dispozitiv nu este potrivit), utilizarea incompetentă (de ex nerespectarea instrucțiunilor din manual), fulgere sau asamblarea de către un nespecialist, tensiune incorectă de alimentare de la rețea. Această listă nu este exhaustivă.
- Acceptarea pretențiilor în garanție nu poate duce niciodată la prelungirea perioadei de garanție, nici la începutul unei noi perioade de garanție în cazul înlocuirii unui aparat.
- Aparatele sau componentele înlocuite în garanție rămân prin urmare proprietatea Varo NV.
- Ne rezervăm dreptul de a respinge orice pretenție pentru care cumpărarea nu poate fi verificată sau dacă este clar că produsul nu a fost întreținut în mod corespunzător. (fante de aerisire curate, perii de cărbune întreținute periodic, ...)
- Dovada cumpărării trebuie păstrată ca dovadă a datei cumpărării.



- Scula nedemontată trebuie înapoiată comerciantului într-o stare acceptabilă de curățenie, (în cutia sa originală dacă e cazul) și împreună cu dovada cumpărării.

**17 MEDIU**

În cazul în care aparatul trebuie înlocuit după utilizare intensă, nu îl aruncați împreună cu gunoiul menajer, ci depozitați-l într-un mod sigur pentru mediu.

Componente uzate ale mașinilor electrice nu trebuie aruncate împreună cu gunoiul menajer. Reciclați atunci dacă există unități specializate de reciclare.

Pentru sfaturi privind reciclarea, consultați autoritatea locală sau magazinul de achiziție.

**18 DECLARAȚIA DE CONFORMITATE****VARO**

**VARO N.V.** - Joseph Van Instraat 9 - BE2500 Lier - BELGIA, declară că

Produsul: Ferăstrău unghiular cu glisare

Marcă de comerț: POWERplus

Model: POWX075710S

este în conformitate cu specificațiile esențiale și alte prevederi relevante ale Directivelor Europene aplicabile, pe baza aplicării standardelor europene armonizate. Orice modificare neautorizată a aparatelor atrage după sine anularea acestei declarații.

Directivile europene (inclusiv, dacă este cazul, amendamentele lor, până la data semnăturii):

2011/65/EU

2006/42/EC

2014/30/EU

Standardele europene armonizate (inclusiv, dacă este cazul, amendamentele lor, până la data semnăturii):

EN62841-1 : 2015

EN62841-3-9 : 2015

EN55014-1 : 2017

EN55014-2 : 2015

EN IEC61000-3-2 : 2019

EN IEC61000-3-11 : 2019

Persoana care păstrează documentația tehnică: Philippe Vankerkhove, VARO – Vic. Van Rompuy N.V.

Subsemnatul acționează în numele Directorului general executiv al societății,

Ludo Mertens

Divizia de reglementare – Director de conformitate

12/01/2022, Lier - Belgium

<b>1</b>	<b>ZASTOSOWANIE</b> .....	<b>3</b>
<b>2</b>	<b>OPIS (RYC. A I B)</b> .....	<b>3</b>
<b>3</b>	<b>SPIS CZĘŚCI</b> .....	<b>3</b>
<b>4</b>	<b>OZNACZENIA</b> .....	<b>4</b>
<b>5</b>	<b>OGÓLNE ZASADY BEZPIECZNEJ PRACY ELEKTRONARZĘDZIAMI</b> .....	<b>4</b>
5.1	<i>Miejsce użytkowania</i> .....	4
5.2	<i>Bezpieczeństwo elektryczne</i> .....	4
5.3	<i>Bezpieczeństwo osobiste</i> .....	5
5.4	<i>Użytkowanie i konserwacja elektronarzędzi</i> .....	5
5.5	<i>Serwis</i> .....	6
<b>6</b>	<b>DODATKOWE INSTRUKCJE BEZPIECZEŃSTWA</b> .....	<b>6</b>
<b>7</b>	<b>DODATKOWE INSTRUKCJE BEZPIECZEŃSTWA DOTYCZĄCE LASERÓW</b> .....	<b>8</b>
<b>8</b>	<b>MONTAŻ</b> .....	<b>8</b>
8.1	<i>Montaż bocznego pręta podporowego</i> .....	8
8.2	<i>Montaż zacisku</i> .....	8
<b>9</b>	<b>INSTRUKCJA OBSŁUGI</b> .....	<b>8</b>
9.1	<i>Transport ukośnicy</i> .....	8
9.2	<i>Usuwanie wiórów i pyłu</i> .....	8
9.3	<i>Mocowanie elementu obrabianego</i> .....	8
9.4	<i>Kąt cięcia ukosowego</i> .....	9
9.5	<i>Regulacja kąta cięcia</i> .....	9
9.6	<i>Kąt nachylenia</i> .....	9
9.7	<i>Regulacja blokady przesuwu</i> .....	9
9.8	<i>Włączanie i wyłączanie</i> .....	9
9.9	<i>Laser</i> .....	9
9.10	<i>Worek na pył</i> .....	10
9.11	<i>Przecinanie</i> .....	10
9.12	<i>Przecinanie elementów specjalnych</i> .....	10
9.13	<i>Wymiana tarczy tnącej (ryc. 1)</i> .....	10

<b>10</b>	<b>CZYSZCZENIE I KONSERWACJA</b> .....	<b>11</b>
10.1	<i>Czyszczenie</i> .....	11
10.2	<i>Przewód zasilający</i> .....	11
<b>11</b>	<b>PARAMETRY TECHNICZNE</b> .....	<b>11</b>
<b>12</b>	<b>MAKSYMALNE WYMIARY CIĘCIA</b> .....	<b>11</b>
<b>13</b>	<b>EMISJA DŹWIĘKU</b> .....	<b>11</b>
<b>14</b>	<b>PRZECHOWYWANIE</b> .....	<b>12</b>
<b>15</b>	<b>ROZWIĄZYWANIE PROBLEMÓW</b> .....	<b>12</b>
<b>16</b>	<b>GWARANCJA</b> .....	<b>13</b>
<b>17</b>	<b>ŚRODOWISKO NATURALNE</b> .....	<b>13</b>
<b>18</b>	<b>DEKLARACJA ZGODNOŚCI</b> .....	<b>14</b>

# UKOŚNICA Z PRZESUWEM 1600 W-210 MM POWX075710S

## 1 ZASTOSOWANIE

To elektronarzędzie jest urządzeniem stacjonarnym przeznaczonym do prostego i poprzecznego cięcia elementów drewnianych. Można przecinać drewno twarde i miękkie, a także płyty wiórowe i pilśniowe.

Produkt nie jest przeznaczony do użytku profesjonalnego.

Produkt nie jest przeznaczony do użytku profesjonalnego.



**UWAGA! Proszę dla własnego bezpieczeństwa przeczytać ten podręcznik oraz ogólną instrukcję zasad bezpiecznego użytkowania przed zastosowaniem urządzenia. Elektronarzędzie należy przekazywać innym osobom wyłącznie z niniejszym podręcznikiem.**

## 2 OPIS (RYC. A I B)

1. Ostona ochronna
2. Tarcza tnąca
3. Boczny pręt podporowy
4. Prowadnica
5. Stół pilarki
6. Dźwignia
7. Wkładka stołu
8. Podziałka do cięcia ukosowego (pozioma)
9. Otwór montażowy
10. Blokada na urządzenie zaciskowe
11. Zacisk
12. Przełącznik wł./wył. lasera
13. Pręt do przesuwania
14. Rączka sterowania
15. Przełącznik wł./wył.
16. Dźwignia zwalnająca
17. Sworzeń ustalający
18. Worek na pył
19. Podziałka kąтова
20. Dźwignia blokady podziałki kątovej
21. Gałka blokady pręta do przesuwania
22. Śruby bocznego pręta podporowego
23. Laser
24. Blokada wrzeczona tarczy tnącej
25. Wskaźnik
26. Śruba blokująca stołu pilarki
27. Śruba wspornika
28. Sprawdzian głębokości cięcia
29. Regulowana gałka blokady prowadnicy

## 3 SPIS CZĘŚCI

- Usunąć wszystkie elementy opakowania.
- Usunąć wszystkie pozostałości po opakowaniu i zabezpieczeniach transportowych (jeżeli takie istnieją).
- Upewnić się, że zawartość opakowania jest kompletna.
- Sprawdzić urządzenie, przewód zasilający, wtyczkę zasilającą oraz wszystkie dodatkowe części, pod kątem ewentualnego uszkodzenia podczas transportu.
- Jeśli to możliwe to przechować elementy opakowania tak długo jak urządzenie będzie objęte gwarancją. Po upływie tego okresu należy je wyrzucić zgodnie z przyjętym systemem usuwania odpadów.



**UWAGA: Elementy opakowania to nie zabawki! Dzieci nie mogą bawić się plastikowymi opakowaniami! Grozi to uduszeniem!**

W opakowaniu znajdują się:

- 1 ukośnica z przesuwem
- 1 klucz imbusowy 6 mm
- 1 zestaw zacisków

- 1 Śruba blokująca stołu pilarki
- 1 podręcznik użytkownika
- 2 prowadnice boczne

1 worek na pył



W razie braku lub uszkodzenia części, prosimy skontaktować się ze sprzedawcą.

#### 4 OZNACZENIA

W niniejszej instrukcji i/lub na urządzeniu użyto następujących symboli

	Oznacza ryzyko obrażeń ciała lub zniszczenia narzędzia.		Stosować środki ochrony słuchu. Stosować środki ochrony wzroku.
	Uważnie przeczytać instrukcje.		Spełnia niezbędne wymagania określone w dyrektywach europejskich.
	Urządzenie klasy II – podwójna izolacja – nie trzeba stosować wtyczki z uziemieniem.		
	Nosić rękawice ochronne.		W zapylnym środowisku używać maski przeciwpyłowej.

#### 5 OGÓLNE ZASADY BEZPIECZNEJ PRACY ELEKTRONARZĘDZAMI

Przeczytać wszystkie ostrzeżenia dotyczące bezpieczeństwa oraz instrukcje. Niestosowanie się do ostrzeżeń i instrukcji może skutkować porażeniem prądem, wzniesieniem pożaru i/lub poważnymi obrażeniami. Ostrzeżenia bezpieczeństwa i instrukcje należy zachować do zastosowania w przyszłości. Zastosowane w ostrzeżeniach określenie „elektronarzędzie” odnosi się do narzędzi podłączanych do sieci zasilających (przewodowych) oraz akumulatorowych (bezprowadzowych).

##### 5.1 Miejsce użytkowania

- Miejsce pracy powinno być czyste i dobrze oświetlone. Praca w zagrażonym i niedostatecznie oświetlonym otoczeniu sprzyja wypadkom.
- Nie wolno korzystać z urządzenia w otoczeniu zagrożonym wybuchem, np. w obecności łatwopalnych cieczy, gazów lub pyłów. Urządzenia elektryczne powodują iskrzenie, co może prowadzić do zapłonu pyłów lub oparów.
- W czasie pracy urządzenia w najbliższym otoczeniu nie mogą przebywać dzieci ani inne osoby postronne. Nieuwaga może prowadzić do utraty kontroli nad urządzeniem.

##### 5.2 Bezpieczeństwo elektryczne

- Zawsze sprawdzać, czy parametry zasilania odpowiadają napięciu określonemu na tabliczce znamionowej.
- Wtyczka zasilania urządzenia musi pasować do gniazdka. Nie wolno modyfikować wtyczki w żaden sposób. Nie używać łączników pośrednich do narzędzi z napędem elektrycznym z uziemieniem (zerowaniem). Niemodyfikowane wtyczki i odpowiednie do nich gniazdka zmniejszają zagrożenie porażenia elektrycznego.
- Unikać bezpośredniego kontaktu z uziemionymi obiektami takimi jak rury, grzejniki, piece lub lodówki. Ryzyko porażenia wzrasta, jeśli ciało użytkownika jest uziemione.
- Urządzenie nie może być narażone na kontakt z deszczem lub wilgocią. Woda wnikać do urządzenia zwiększa ryzyko porażenia elektrycznego.

- Nie wykorzystywać przewodu zasilającego do celów, do których nie jest przeznaczony. Nie wolno używać przewodu do noszenia i przeciągania urządzenia lub do wyciągania wtyczki z gniazdka. Przewód należy chronić przed ciepłem, olejem, ostrymi krawędziami lub częściami ruchomymi. Uszkodzone lub splątane przewody zwiększają ryzyko porażenia elektrycznego.
- Podczas pracy na zewnątrz należy zastosować odpowiedni przedłużacz, przeznaczony do użytku na wolnym powietrzu. Zastosowanie przewodu zasilającego przeznaczonego do użytku na zewnątrz zmniejsza ryzyko porażenia elektrycznego.
- Jeśli nie można uniknąć pracy z urządzeniem w wilgotnym otoczeniu, należy użyć wyłącznika różnicowo-prądowego, który redukuje niebezpieczeństwo porażenia prądem.

### **5.3 Bezpieczeństwo osobiste**

- Podczas użytkowania narzędzia należy być czujnym, skoncentrować się na wykonywanych czynnościach i zachowywać zdrowy rozsądek. Nie należy używać urządzenia będąc zmęczonym lub pod wpływem narkotyków, alkoholu bądź leków. Chwila nieuwagi podczas pracy z urządzeniem może skutkować poważnymi obrażeniami ciała.
- Należy korzystać ze sprzętu ochrony osobistej i zawsze nosić osłonę na oczy. Stosowanie w odpowiednich sytuacjach sprzętu ochrony osobistej, jak maska przeciwpyłowa, obuwiu antypoślizgowe, kask lub nauszники przeciwhałasowe zmniejsza ryzyko obrażeń ciała.
- Unikać przypadkowego uruchomienia. Przed podłączeniem narzędzia do prądu upewnić się, że włącznik jest w pozycji „0” (wyłącz.). Przenoszenie urządzenia z palcem na wyłączniku lub podłączanie urządzenia do gniazdka, kiedy włącznik jest w pozycji „I” (włącz.) grozi wypadkami.
- Przed włączeniem urządzenia należy usunąć wszelkie klucze regulacyjne. Klucz lub inne narzędzie pozostawione na obracającej się części urządzenia może spowodować obrażenia ciała.
- Nie wychylać się nadmiernie. Należy zawsze zachować odpowiednią postawę i równowagę. Zapewnia to zachowanie lepszej kontroli w nieoczekiwanych sytuacjach.
- Należy odpowiednio się ubierać: nie nosić luźnej odzieży lub biżuterii. Włosy, odzież i rękawice trzymać z dala od ruchomych części urządzenia. Luźna odzież, biżuteria lub długie włosy mogą zaplątać się w ruchome części.
- Jeśli urządzenie jest wyposażone w wyciąg pyłu i urządzenie do odpylania, należy upewnić się, że są one poprawnie podłączone i użytkowane. Stosowanie takich urządzeń zmniejsza zagrożenia powodowane zapyleniem.

### **5.4 Użytkowanie i konserwacja elektronarzędzi**

- Nie wolno przeciążać elektronarzędzi. Należy używać właściwego elektronarzędzia dla zamierzonych prac. Właściwe elektronarzędzie pozwoli na lepsze i bezpieczniejsze wykonanie pracy przy takim obciążeniu, do jakiego zostało zaprojektowane.
- Nie stosować urządzenia w sytuacji, kiedy włącznik nie funkcjonuje prawidłowo. Każde elektronarzędzie z niesprawnym wyłącznikiem jest niebezpieczne i należy je naprawić.
- Przed podjęciem jakichkolwiek regulacji, wymiany akcesoriów lub podczas przechowywania, elektronarzędzie musi być odłączone od zasilania. Takie środki zapobiegawcze zmniejszają ryzyko niezamierzonego uruchomienia elektronarzędzia.
- Nieużywane elektronarzędzie należy przechowywać poza zasięgiem dzieci; nie wolno też zezwalać na korzystanie z niego przez osoby niezaznajomione z urządzeniem oraz z niniejszą instrukcją obsługi. Elektronarzędzia są niebezpieczne w rękach nieprzeszkolonych użytkowników.
- Urządzenie należy poddawać konserwacji. Sprawdzać regulację lub mocowanie ruchomych części, ewentualne pęknięcia lub inne uszkodzenia, które mogą wpływać na pracę narzędzia. Wszelkie zauważone uszkodzenia muszą być naprawione przed

ponownym użytkowaniem. Nieprawidłowa konserwacja narzędzi jest przyczyną wielu wypadków.

- Części tnące muszą być utrzymywane w stanie naostrzonym i czystym. Prawdłowo konserwowane części tnące o ostrych krawędziach zapewniają łatwiejszą obsługę narzędzia i zmniejszają prawdopodobieństwo zakleszczenia.
- Z elektronarzędzia, akcesoriów, końcówek tnących itp. należy korzystać jedynie zgodnie z niniejszą instrukcją i przeznaczeniem właściwym dla danego typu urządzenia, przy uwzględnieniu warunków pracy oraz rodzaju wykonywanego zadania. Użytkowanie elektronarzędzi w sposób niezgodny z przeznaczeniem może powodować niebezpieczne sytuacje.

### 5.5 **Serwis**

- Serwis elektronarzędzia powinien być przeprowadzany jedynie przez wykwalifikowany personel, który stosuje tylko oryginalne części zamienne. Zapewni to bezpieczeństwo użytkownika elektronarzędzia.

## 6 **DODATKOWE INSTRUKCJE BEZPIECZEŃSTWA**

- Zawsze należy używać środków ochrony oczu.
- Nie wolno używać narzędzia w pobliżu łatwopalnych cieczy ani gazów.
- **NIE WOLNO** używać urządzenia z zamocowaną szlifierską tarczą tnącą (zamiast zwykłej tarczy tnącej).
- Przed każdym użyciem sprawdzać stan tarczy tnącej pod kątem małych pęknięć i uszkodzeń. Tarczę uszkodzoną należy natychmiast wymienić.
- Wolno używać tylko tarcz tnących, które są zalecane przez producenta i spełniają wymogi normy EN847-1.
- Należy używać tylko akcesoriów zalecanych w niniejszej instrukcji.
- Należy dobrać tarcze tnące odpowiednie do ciętego materiału.
- Aby ograniczyć emisję hałasu należy zawsze używać czystych i ostrych tarcz.
- Należy używać wyłącznie prawidłowo zaostrzonych tarcz tnących. Nie wolno przekraczać maksymalnej prędkości obrotowej z oznaczenia tarczy tnącej.
- Przed zamontowaniem tarczy tnącej należy oczyścić oś, kołnierze (zwłaszcza powierzchnie montażowe) i nakrętkę sześciokątną. Nieprawidłowy montaż może spowodować drgania, odbicia lub poślizg tarczy tnącej.
- Nie dopuszczać do kontaktu pilarki z metalami, np. gwoździami lub śrubami. Przed rozpoczęciem pracy należy sprawdzić obrabiany materiał i usunąć wszystkie gwoździe, śruby i inne obce elementy.
- Przed włączeniem przełącznika należy usunąć ze stolika pilarki wszystkie klucze, odpady i inne przedmioty.
- **NIE WOLNO** używać rękawic podczas pracy. Używanie rękawic jest zalecane tylko podczas wymiany narzędzi tnących.
- Ręce należy trzymać z dala od linii cięcia tarczy tnącej.
- **NIE WOLNO** stać w linii cięcia tarczy tnącej, nie dopuszczać aby w tym miejscu stały inne osoby.
- Przed dosunięciem elementu obrabianego należy pozwolić na krótką pracę pilarki bez obciążenia. Należy nasłuchiwać, czy nie występują wibracje lub stukanie tarczy tnącej, co może wskazywać na nieprawidłowy montaż lub wyważenie tarczy.
- Urządzenia nie wolno używać do wycinania rowków ani zagłębień.
- Należy wymienić wkładkę stolika po jej zużyciu.
- **NIE WOLNO** dokonywać regulacji urządzenia podczas jego pracy. Przed rozpoczęciem regulacji odłączyć wtyczkę od gniazdka.
- W razie konieczności użyć klocka popychającego. Podczas przecinania wzdłużnego małych elementów **KONIECZNIE** należy używać klocka popychającego, aby trzymać ręce i palce w dużej odległości od tarczy tnącej.

- Kiedy klocek popychający nie jest używany, zawsze musi być przechowywany na swoim miejscu.
- Zawsze należy zwracać szczególną uwagę na zalecenia, pozwalające ograniczyć niebezpieczeństwo ODBICIA. ODBICIE to gwałtowna reakcja wynikająca z zablokowania, zgięcia lub nieprawidłowego wyrównania tarczy tnącej. ODBICIE powoduje wyrzucenie elementu obrabianego w kierunku operatora. ODBICIE może prowadzić do poważnych obrażeń. ODBICIA można uniknąć, kiedy tarcza tnąca jest ostra, prowadnica do cięcia wzdłużnego jest równoległa do tarczy tnącej, klin rozszczepiający i osłona tarczy są utrzymywane w dobrym stanie i odpowiednim położeniu, element przecinany jest mocno trzymany do chwili całkowitego przejścia przez tarczę tnącą, przecinane elementy nie są skręcone lub wygięte oraz mają prostą krawędź do przesuwania wzdłuż prowadnicy do cięcia wzdłużnego.
- Nie wolno wykonywać cięć odręcznych. Cięcia odręczne to takie, w których używa się rąk do utrzymywania elementu przecinanego lub do jego prowadzenia, zamiast korzystania z prowadnicy lub kątownika do cięcia ukosowego.
- NIGDY nie pochylać się nad tarczą tnącą, nie sięgać wokół niej. NIGDY nie wyjmować elementu obrabianego przed całkowitym zatrzymaniem tarczy tnącej.
- Unikać gwałtownego lub zbyt szybkiego dosuwania materiału. Elementy wykonane z twardych materiałów należy dosuwać tak wolno, jak to możliwe. Nigdy nie zaginać ani nie obracać elementu przecinanego podczas dosuwania go do tarczy tnącej. Kiedy tarcza tnąca zablokuje się lub przestanie się obracać podczas dosuwania elementu obrabianego, należy natychmiast wyłączyć urządzenie. Wyjąć wtyczkę z gniazdka. Usunąć element blokujący tarczę tnącą.
- NIGDY nie należy usuwać odpadów, nie dotykać osłony pilarki, dopóki tarcza tnąca się obraca.
- Z elementu obrabianego należy usunąć wszystkie sęki PRZED rozpoczęciem cięcia.
- Nie nadwyręzać przewodu. Nie ciągnąć za przewód w celu wyjęcia wtyczki z gniazdka. Nie wystawiać przewodu na działanie ciepła, oleju, wody ani ostrych krawędzi.
- Niektóre rodzaje pyłu wytwarzanego podczas pracy pilarki zawierają substancje chemiczne, które mogą powodować raka, uszkodzenia płodu lub choroby genetyczne. Przykłady takich substancji to:
  - pochodne ołowiu z farb ołowiowych,
  - arsenik i chrom z chemicznie obrabianego drewna.
- Zagrożenie dla zdrowia wynikające z takich oddziaływań zależy od częstości wykonywania tego typu prac.
- Środki ograniczające wystawianie się na działanie substancji chemicznych: zawsze należy pracować w dobrze wentylowanych miejscach, używać certyfikowanego wyposażenia ochronnego np. masek do oddychania specjalnie zaprojektowanych do odfiltrowywania mikroskopijnych cząstek.
- Podczas przecinania należy podłączać do urządzenia system odprowadzania pyłu.
- Osłona może być podniesiona podczas ustawiania elementu obrabianego lub w celu uzyskania łatwiejszego dostępu podczas czynności konserwacyjnych. Przed podłączeniem urządzenia do zasilania elektrycznego należy się upewnić, że osłona tarczy tnącej została opuszczona i jest dokładnie położona całą swoją powierzchnią na stole do cięcia.
- Upewnić się, że urządzenie do odchylania ramienia na ukośnicy jest pewnie zamocowane.
- Podłoże wokół urządzenia musi być płaskie, czyste i wolne od takich cząstek jak wióry czy ścinki.



## 7 DODATKOWE INSTRUKCJE BEZPIECZEŃSTWA DOTYCZĄCE LASERÓW



**Ostrzeżenie! Wiązka laserowa może spowodować uszkodzenie wzroku. Nie wolno patrzeć na źródło wiązki.**

- Podczas użytkowania nie wolno kierować wiązki laserowej – bezpośrednio ani pośrednio (przez powierzchnie odbijające) - na inne osoby.
- Ten laser spełnia wymagania stawiane urządzeniom klasy 2 przez odpowiednią normę. Urządzenie nie zawiera elementów wymagających konserwacji. Pod żadnym pozorem nie wolno otwierać obudowy. W przypadku uszkodzenia urządzenia, należy zlecić jego naprawę autoryzowanemu serwisowi.
- Okulary laserowe nie chronią przed promieniowaniem laserowym.

## 8 MONTAŻ



**Przed przystąpieniem do regulacji lub konserwacji należy odłączyć wtyczkę urządzenia od zasilania.**

Nie używać ukośnicy do czasu jej całkowitego zmontowania i prawidłowego przygotowania do pracy zgodnego z wskazówkami w niniejszej instrukcji obsługi.

### 8.1 Montaż bocznego pręta podporowego

- Umieścić dwa pręty prowadzące w podporach bocznych i zamocować je.
- Poluzować śrubę i umieścić boczny pręt podporowy w otworach pozycjonujących.
- Zamocować boczne pręty podporowe śrubami, aby zapobiec ich wysunięciu się.

### 8.2 Montaż zacisku

Zacisk (11) można zamontować po lewej lub po prawej stronie prowadnicy. Wprowadzić pręt imadła do otworu w prowadnicy i dokręcić za pomocą śruby blokującej.

## 9 INSTRUKCJA OBSŁUGI

### 9.1 Transport ukośnicy

Przed transportowaniem elektronarzędzia należy użyć trzpienia mocującego (17). Pociągnąć ukośnicę w dół i zablokować ją w opuszczonej pozycji przez wciśnięcie trzpienia mocującego. W ten sposób ukośnica zostanie zabezpieczona.

### 9.2 Usuwanie wiórów i pyłu

W przypadku wbudowanego odciągu pyłu umieścić worek na pył (18) na wylocie wiórów. Pył wokół narzędzia można usuwać wężem do odkurzacza.



**Worek na pył przeznaczony jest tylko do częściowego usuwania pyłu! Jest on przeznaczony do przerywania odciągu pyłu.**

### 9.3 Mocowanie elementu obrabianego

Należy zabezpieczyć element obrabiany przed odrzuceniem. Zacisk (11) jest doskonałym narzędziem służącym do tego celu.

- Docisnąć cięty do prowadnicy (4) i między zacisk.
- Dokręcić zacisk (11) w prawo, aby zamocować element cięty.

#### 9.4 Kąt cięcia ukosowego

Kąt cięcia ukosowego można dobrać z zakresu od  $-45^{\circ}$  do  $45^{\circ}$ . Podziałka kąta cięcia ukosowego jest wyskalowana w stopniach.

- W celu ustawienia kąta cięcia ukosowego poluzować dźwignię (26) w lewo i unieść dźwignię zwalnającą (6).
- Następnie przekręcić stół pilarki dożądanego położenia.
- Stolik pilarki zatrzymuje się z kliknięciem w punktach  $0^{\circ}$ ,  $15^{\circ}$ ,  $22,5^{\circ}$ ,  $31,6^{\circ}$  i  $45^{\circ}$ , co umożliwi szybkie ustawienie często używanych kątów.

#### 9.5 Regulacja kąta cięcia

- Umieścić tarczę tnącą w niższym położeniu i zablokować ją kołkiem blokującym.
- Teraz przytrzymać kątownik ( $90^{\circ}$ ) dociśnięty do szyny prowadzącej i tarczy tnącej. Tarcza tnąca musi całkowicie przylegać do kątownika. Jeśli tak nie jest, można wyregulować kąt przez poluzowanie przeciwnakrętki i wyregulowanie śrubami regulacyjnymi, aż kąt między tarczą i stolikiem obrotowym będzie wynosić  $90^{\circ}$ .
- Aby wykonać tę czynność, należy użyć dostarczonego klucza do poluzowania śrub. Nie zapomnieć o późniejszym dokręceniu tych śrub.

#### 9.6 Kąt nachylenia

Kąt nachylenia można dobrać z zakresu od  $0^{\circ}$  do  $45^{\circ}$ . Podziałka kąta nachylenia jest wyskalowana w stopniach.

- Jeśli dźwignia blokująca (20) jest dokręcona, poluzować ją.
- Przeszawić rączkę sterowania z uchwytem na żądany kąt.
- Dokręcić dźwignię blokującą (20).
- Jeśli kąt nachylenia jest inny niż  $45^{\circ}$ , umieścić kątomierz przy tarczy i stole. Zmieniać położenie śruby regulacji do uzyskania prawidłowego kąta nachylenia. Po zakończeniu dokręcić nakrętkę i ponownie sprawdzić kąt.

#### 9.7 Regulacja blokady przesuwu

- Aby odblokować pręt do przesuwania (13), przekręcić gałkę blokady pręta do przesuwania (21) w lewo lub w prawo.

W przypadku długich elementów należy użyć przesuwu; w tym celu poluzować gałkę blokady.

- Wykonać cięcie elementu.
- Wyłączyć elektronarzędzie.
- Przed wyjęciem obrabianego elementu należy poczekać na całkowite zatrzymanie tarczy tnącej (2).

#### 9.8 Włączanie i wyłączanie



**Ze względu na własne bezpieczeństwo należy używać dwóch rąk przy włączaniu i wyłączaniu narzędzia.**

- Podłączyć elektronarzędzie do źródła zasilania.
- Odblokuj przycisk blokujący i wciśnij przełącznik włącz/wyłącz (10) w kierunku uchwytu. Tarcza tnąca będzie się obracać się tak długo, jak długo przytrzymasz włączony przełącznik.
- Aby wyłączyć urządzenie należy zwolnić przycisk wł./wył. (15).

#### 9.9 Laser

- Do WŁĄCZANIA (ON) i WYŁĄCZANIA (OFF) lasera służy przełącznik (12).
- Laser (23) kieruje wiązkę na element obrabiany.
- Zastosowanie funkcji laserowej pozwala na wykonywanie bardzo precyzyjnego cięcia.

### 9.10 Worek na pył

W celu zamocowania worka na pył (18) założyć go na adapter do odprowadzania pyłu. Po napełnieniu worka mniej więcej do połowy należy zdjąć go z narzędzia i opróżnić.

### 9.11 Przecinanie



**Upewnić się, że tarcza tnąca nie zablokuje się podczas cięcia. Może spowodować uszkodzenie i spalenie silnika. W przypadku zablokowania tarczy należy natychmiast zwolnić przełącznik, aby zapobiec uszkodzeniu silnika.**

- Mocno unieruchomić element obrabiany.
- Ustawić kąt cięcia ukosowego i kąt nachylenia.
- Włączyć elektronarzędzie.
- Powoli dosuwać uchwył (14) do dołu. Aby to zrobić, najpierw należy wcisnąć przełącznik bezpieczeństwa (16)
- Wykonać cięcie elementu.
- Wyłączyć elektronarzędzie.
- Przed wyjęciem obrabianego elementu należy poczekać na całkowite zatrzymanie tarczy tnącej (2).

### 9.12 Przecinanie elementów specjalnych

Obłe i okrągłe elementy wymagają zabezpieczenia przed poślizgiem.

Należy się upewnić, że nie występuje przerwa pomiędzy elementem obrabianym a listwą oporową (4) lub stołem pilarki (5).

### 9.13 Wymiana tarczy tnącej (ryc. 1)



**Przed pracą przy tarczy tnącej należy odłączyć narzędzie od gniazdka zasilania.**

**Poczekaj chwilę przed dotknięciem tarczy tnącej. Może być bardzo gorąca.**

**Zęby tarczy są bardzo ostre.**

- Nacisnąć dźwignię zwalniającą (16), a następnie przekręcić dolną wysuwaną osłonę ochronną (1) w górę, aby odsłonić śrubę.
- Poluzować śrubę na płycie mocującej osłony dołączonym narzędziem wielofunkcyjnym.
- Przesunąć płytę mocującą osłony w górę, aby odsłonić tarczę tnącą (2). Dolna wysuwana osłona ochronna (1) będzie utrzymywana przez osłonę ochronną.
- Całkowicie wcisnąć i przytrzymać przycisk blokady tarczy tnącej (24).
- Lekko przekręcić śrubę zaciskową dołączonym narzędziem wielofunkcyjnym, aż wrzeciono zostanie zablokowane.
- Poluzować śrubę zaciskową w prawo oraz wyjąć ją wraz z kołnierzem zewnętrznym i tarczą tnącą (2). Nie zdejmować kołnierza wewnętrznego z wrzeciona.
- Założyć nową tarczę tnącą na wrzeciono i upewnić się, że jej otwór pasuje do kołnierza wewnętrznego. Upewnić się, że kierunek obrotów wskazany na tarczy tnącej jest zgodny z kierunkiem wskazanym na górnej stałej osłonie tarczy.
- Zamocować tarczę tnącą (2) kołnierzem zewnętrznym i śrubą zaciskową. Dokręcić śrubę zaciskową w lewo dołączonym narzędziem.
- Ręcznie przekręcić tarczę tnącą, aby sprawdzić, czy swobodnie się obraca. Nie powinna wykazywać „bicia”.
- Zamocować płytę mocującą tarcz i dolną wysuwaną osłonę tarczy (1), wykonując wyżej opisane czynności w odwrotnej kolejności.



Podczas wymiany tarczy tnącej można dokręcić pręt do przesuwania gałką blokującą (21).

## 10 CZYSZCZENIE I KONSERWACJA



Przed konserwacją urządzenia należy wyciągnąć wtyczkę z gniazdka.

### 10.1 Czyszczenie

- Obudowę regularnie czyścić miękką szmatką, najlepiej po każdym użyciu.
- Jeśli zabrudzenia nie można łatwo usunąć, należy użyć miękkiej szmatki zwilżonej wodą z mydłem.
- Nie wolno używać rozpuszczalników takich, jak benzyna, alkohol, woda amoniakalna itp. Te rozpuszczalniki mogą uszkodzić elementy z tworzyw sztucznych.



**Woda nie może dostać się do wnętrza elektronarzędzia!**

### 10.2 Przewód zasilający

Uszkodzony przewód zasilający (lub wtyczka sieciowa) muszą być wymienione. Wymiany przewodu zasilającego powinien dokonywać wyłącznie elektryk o odpowiednich kwalifikacjach.

## 11 PARAMETRY TECHNICZNE

Napięcie nominalne	220-240 V ~ 50 Hz
Moc znamionowa	1600 W (S6 25%)
Prędkość bez obciążenia	5000 obr./min
Klasa ochrony	II
Rozmiar tarczy	210 mm x 30 mm x 2,6 mm

## 12 MAKSYMALNE WYMIARY CIĘCIA

Kąt odchylenia stolika roboczego	Kąt odchylenia głowicy	Wysokość x szerokość (mm)
90°	90°	70 x 305 mm
45°	90°	70 x 210 mm
90°	45°	35 x 305 mm
45°	45°	35 x 210 mm

## 13 EMISJA DŹWIĘKU

Wartości emisji hałasu, zmierzone zgodnie z odpowiednią normą. ( $K=3 \text{ m/s}^2$ )

Poziom ciśnienia akustycznego LpA	92 dB(A)
Poziom mocy akustycznej LwA	105 dB(A)



**UWAGA! Moc akustyczna dźwięku może przekraczać 85 dB(A), w takim wypadku należy zastosować środki indywidualnej ochrony słuchu.**

**14 PRZECHOWYWANIE**

- Dokładnie oczyścić całe urządzenie i jego akcesoria.
- Przechowywać urządzenie w stabilnym i bezpiecznym położeniu w chłodnym, suchym i niedostępnym dla dzieci miejscu, nie narażając go na zbyt wysoką ani zbyt niską temperaturę.
- Chronić urządzenie przed bezpośrednim działaniem promieni słonecznych. W miarę możliwości urządzenie należy przechowywać w ciemności.
- Nie wolno go przechowywać w plastikowych workach, które mogłyby powodować powstawanie wilgoci.

**15 ROZWIĄZYWANIE PROBLEMÓW**

PROBLEM	MOŻLIWA PRZYCZYNA	ROZWIĄZANIE
Silnik się nie uruchamia	Brak zasilania elektrycznego w urządzeniu.	Sprawdzić zasilanie i przewody zasilające.
	Silnik jest przeciążony lub przegrzany.	Pozwolić na pracę urządzenia bez obciążenia przez 2 minuty, aby umożliwić jego ochłodzenie.
Zbyt silne wibracje.	Poluzowane śruby lub części.	Dokręcić wszystkie śruby.
	Nieprawidłowy montaż ukośnicy.	Prawidłowo zamocować ukośnicę.
	Nieprawidłowe podparcie elementu obrabianego.	Zamocować obrabiany element.

**16 GWARANCJA**

- Na produkt udziela się gwarancji na okres 36 miesięcy, począwszy od daty zakupu przez pierwszego użytkownika.
- Gwarancja obejmuje awarie wynikające z wad materiałowych i wykonawczych, nie obejmuje natomiast wad wynikających z normalnego zużycia takich części jak: łożyska, szczotki, przewody, wtyczki oraz takich akcesoriów jak końcówki, wiertła, brzeszczoty piły, itd.; nie obejmuje także uszkodzeń i usterek spowodowanych przez niewłaściwe używanie produktu, jego modyfikacji i wypadków. Gwarancja nie obejmuje również kosztów transportu.
- Niniejsza gwarancja obejmuje wszelkie wady materiałowe i produkcyjne, ale nie dotyczy akumulatorów i ładowarek oraz części uszkodzonych z powodu zwykłego zużycia, takich jak w szczególności łożyska, szczotki, przewody, wtyczki itd. Niniejsza gwarancja nie obejmuje również takich akcesoriów jak wiertła, bity, tarcze tnące itd.
- Zapisy niniejszej gwarancji nie mają także zastosowania do uszkodzeń i/lub usterek wynikających z nieprawidłowego użytkownika.
- Odrzucamy również wszelką odpowiedzialność za jakiegokolwiek urazu ciała wynikające z nieprawidłowego używania narzędzia.
- Naprawy mogą być dokonywane wyłącznie przez autoryzowany serwis narzędzi Powerplus.
- Więcej informacji można uzyskać, dzwoniąc na numer: 00 32 3 292 92 90.
- Jeśli nie zostanie uzgodnione inaczej w formie pisemnej, wszelkie koszty transportu będą zawsze ponoszone przez klienta.
- Należy zaznaczyć, że żadne roszczenie w ramach gwarancji nie jest możliwe, jeśli uszkodzenie urządzenia będzie spowodowane niestaranną konserwacją lub przeciążeniem urządzenia.
- Gwarancja zdecydowanie nie obejmuje uszkodzeń wynikających z wniknięcia cieczy, nadmiernego osadzania się pyłu w urządzeniu, zawinione uszkodzenia (celowego lub wynikającego z poważnego zaniedbania), nieodpowiedniego używania (używania w celach, do których urządzenie nie jest przeznaczone), nieprawidłowej obsługi (nieprzestrzegania zaleceń zawartych w podręczniku użytkownika), nieprawidłowego montażu, uderzenia pioruna oraz nieprawidłowego napięcia sieciowego. Ta lista nie wyczerpuje wszystkich możliwych sytuacji.
- Akceptacja roszczeń w ramach gwarancji nie może prowadzić do wydłużenia okresu gwarancji ani rozpoczęcia nowego okresu gwarancji w przypadku wymiany urządzenia.
- Urządzenie lub części, które zostaną wymienione w ramach gwarancji, stają się własnością Varo NV.
- Producent może odrzucić roszczenie, jeżeli nie jest możliwa weryfikacja dokonania zakupu, a także, jeśli można wyraźnie stwierdzić, że produkt nie był konserwowany we właściwy sposób (czyszczenie szczelin wentylacyjnych, regularny przegląd szczotek węglowych itp.).
- Jako dowód zakupu należy zachować rachunek.
- Niekonserwowane narzędzie należy zwrócić do sprzedawcy w oryginalnej plastikowej walizce (jeżeli produkt był w nią fabrycznie zapakowany) wraz z dowodem zakupu.

**17 ŚRODOWISKO NATURALNE**

Zużytego urządzenia nie wolno się pozbywać wraz z normalnymi odpadami z gospodarstwa domowego. Należy z nim postępować zgodnie z odpowiednimi przepisami ochrony środowiska.

Odpady wytworzone przez urządzenia elektryczne nie mogą być traktowane jak zwykle odpady domowe. Należy je odstawić do wyspecjalizowanych punktów zbiórki takich odpadów. Informacje na temat recyklingu i pozbywania się odpadów można uzyskać od administracji lokalnej lub od sprzedawcy.

**18 DEKLARACJA ZGODNOŚCI**

**VARO N.V.** - Joseph Van Instraat 9 - BE2500 Lier - BELGIA oświadcza, że  
produkt: Ukośnica z przesuwem  
znak towarowy: POWERplus  
model: POWX075710S

spełnia niezbędne wymogi i inne stosowne postanowienia odpowiednich dyrektyw europejskich, opartych na zastosowaniu europejskich norm zharmonizowanych. Wszelkie nieuprawnione modyfikacje urządzenia spowodują unieważnienie niniejszej deklaracji.

Dyrektywy europejskie (wraz z dyrektywami je zmieniającymi, jeżeli takie istnieją):

2011/65/UE  
2006/42/WE  
2014/30/UE

Europejskie normy zharmonizowane (wraz z ewentualnymi zmianami):

EN62841-1 : 2015  
EN62841-3-9 : 2015  
EN55014-1 : 2017  
EN55014-2 : 2015  
EN IEC61000-3-2 : 2019  
EN IEC61000-3-11 : 2019

Osoba odpowiedzialna za przechowywanie dokumentacji technicznej: Philippe Vankerkhove,  
VARO – Vic. Van Rompuy N.V.

Niżej podpisany działa w imieniu zarządu firmy, na podstawie udzielonego mu pełnomocnictwa,

Ludo Mertens  
Dyrektor ds. Certyfikacji  
12/01/2022, Lier - Belgium

<b>1</b>	<b>ALKALMAZÁS</b> .....	<b>3</b>
<b>2</b>	<b>LEÍRÁS (A &amp; B ÁBRA)</b> .....	<b>3</b>
<b>3</b>	<b>CSOMAGOLÁS TARTALMA</b> .....	<b>3</b>
<b>4</b>	<b>JELZÉSEK</b> .....	<b>4</b>
<b>5</b>	<b>ÁLTALÁNOS BIZTONSÁGI UTASÍTÁSOK SZERSZÁMGÉPEKHEZ</b> .....	<b>4</b>
5.1	<i>Munkakörnyezet</i> .....	4
5.2	<i>Elektromos biztonság</i> .....	4
5.3	<i>Személyi biztonság</i> .....	5
5.4	<i>Az elektromos működtetésű szerszámok helyes használata</i> .....	5
5.5	<i>Szerviz</i> .....	6
<b>6</b>	<b>KIEGÉSZÍTŐ BIZTONSÁGI UTASÍTÁSOK</b> .....	<b>6</b>
<b>7</b>	<b>KIEGÉSZÍTŐ BIZTONSÁGI UTASÍTÁSOK</b> .....	<b>7</b>
<b>8</b>	<b>ÖSSZESZERELÉS</b> .....	<b>8</b>
8.1	<i>Az oldalsó támasztórúd felszerelése</i> .....	8
8.2	<i>A befogó felszerelése</i> .....	8
<b>9</b>	<b>MŰKÖDTETÉSI UTASÍTÁSOK</b> .....	<b>8</b>
9.1	<i>A gérvágó fűrész szállítása</i> .....	8
9.2	<i>Fűrészpor és fadarabkák eltávolítása</i> .....	8
9.3	<i>A munkadarab befogása</i> .....	8
9.4	<i>Vízszintes gérszög</i> .....	8
9.5	<i>A vágási szög beállítása</i> .....	8
9.6	<i>Függőleges ferdeszög</i> .....	9
9.7	<i>Csúszó zár beállítása</i> .....	9
9.8	<i>BE / KI kapcsolás</i> .....	9
9.9	<i>Lézer</i> .....	9
9.10	<i>Porzsák</i> .....	9
9.11	<i>Fűrészelés</i> .....	9
9.12	<i>Speciális munkadarabok fűrészelése</i> .....	10
9.13	<i>A fűrészlap cseréje (1 Ábra)</i> .....	10
<b>10</b>	<b>TISZTÍTÁS ÉS KARBANTARTÁS</b> .....	<b>10</b>



10.1	Tisztítás .....	10
10.2	Csatlakozókábel.....	11
11	<b>MŰSZAKI ADATOK</b> .....	11
12	<b>VÁSÁGI TELJESÍTMÉNY</b> .....	11
13	<b>ZAJ</b> .....	11
14	<b>TÁROLÁS</b> .....	11
15	<b>HIBAELHÁRÍTÁS</b> .....	11
16	<b>JÓTÁLLÁS</b> .....	12
17	<b>KÖRNYEZETVÉDELEM</b> .....	12
18	<b>MEGFELELŐSÉGI NYILATKOZAT</b> .....	13

# CSÚSZÓ GÉRVÁGÓ FŰRÉSZ 1600 W-210 MM POWX075710S

## 1 ALKALMAZÁS

Ez a szerszámgép egy álló gép és fában történő egyenes, valamint keresztirányú vágásra alkalmas. Kemény és puha fát, valamint farost- és rostlemez egyaránt lehet vele vágni.

Kizárólag felnőttek használhatják a készüléket.

Professzionális felhasználásra nem alkalmas.



**VIGYÁZAT!** A saját biztonsága érdekében figyelmesen olvassa el az alábbi kezelési utasítást és az általános biztonsági utasításokat. A berendezést kizárólag az alábbi utasításokkal együtt lehet továbbadni.

## 2 LEÍRÁS (A & B ÁBRA)

- |                                    |                                    |
|------------------------------------|------------------------------------|
| 1. Védőburkolat                    | 16. Kioldó kar                     |
| 2. Fűrészlap                       | 17. Fogórúd                        |
| 3. Oldalsó támasztórúd             | 18. Porzsák                        |
| 4. Tartókoriát                     | 19. Szögskála                      |
| 5. Fűrészasztal                    | 20. Szögroggító kar                |
| 6. Kar                             | 21. Csúszósín zár                  |
| 7. Asztalbetét                     | 22. Oldalsó támasztórúd csavarjai  |
| 8. Gérvágó szög skála (vízszintes) | 23. Lézer                          |
| 9. Rögzítő nyílás                  | 24. Tengelyzár                     |
| 10. Retesz a befogóeszközhöz       | 25. Mérőskála mutatója             |
| 11. Gyors működésű befogó          | 26. Fűrészasztal reteszelőcsavarja |
| 12. Lézer BE / KI kapcsoló         | 27. Támasztócsavar                 |
| 13. Csúszósín                      | 28. Vágási mélység mérő            |
| 14. Működtetési fogantyú           | 29. Állítható korlátreteszelő gomb |
| 15. Be-/kikapcsoló                 |                                    |

## 3 CSOMAGOLÁS TARTALMA

- Távolítsa el a csomagolóanyagokat.
- Távolítsa el a csomagolás fennmaradó részét és a szállítási támasztóelemeket (ha van ilyen).
- Ellenőrizze a csomag tartalmának teljességét.
- Ellenőrizze a készüléket, a hálózati vezetékét, a hálózati csatlakozót és a többi tartozékot, hogy azok a szállítás során nem sérültek meg.
- Amennyiben lehetséges őrizze meg a csomagolóanyagot a jótállási időszak végéig. Majd a helyi hulladéktávoltási előírásoknak megfelelően távolítsa el azokat.



**FIGYELMEZTETÉS:** A csomagolóanyag nem játékszer! Ne engedje, hogy a gyermekek műanyag zsákokkal játszanak, mert az fulladásveszélyt okozhat!

A csomagolásban a következőket találja:









- |                                  |                                |
|----------------------------------|--------------------------------|
| 1 csúszó gérvágó fűrész          | 1 kezelési utasítás            |
| 1 6 mm-es imbuszkulcs            | 2 oldalvezető (védőburkolatok) |
| 1 készlet befogó                 | 1 porzsák                      |
| 1 Fűrészasztal reteszelőcsavarja |                                |



**Ha hiányzó, vagy sérült alkatrészt észlel, kérjük lépjen kapcsolatba a forgalmazóval.**

#### 4 JELZÉSEK

A jelen kézikönyvben és/vagy a gépen az alábbi jelzéseket használtuk:

	Személyi sérülésre vagy a készülék sérülésének veszélyére szóló felhívás.	 	Viseljen fülvédőt! Viseljen szemvédőt!
	Használat előtt olvassa el a kezelési utasítást!		Az európai irányelv(ek) szükséges követelményei szerint.
	II. osztályú gép – Dupla szigetelés – Nincs szükség földelt dugó alkalmazására.		
	Viseljen kesztyűt!		Porképződéskor viseljen maszkot!

#### 5 ÁLTALÁNOS BIZTONSÁGI UTASÍTÁSOK SZERSZÁMGÉPEKHEZ



**Olvasson el minden biztonsági figyelmeztetést és minden utasítást. A figyelmeztetések és utasítások betartásának elmulasztása áramütést, tüzet és/vagy súlyos sérülést okozhat. Őrizze meg a figyelmeztetések és utasítások leírását jövőbeni hivatkozás céljából. A figyelmeztetésekből előforduló berendezés (power tool) kifejezés a hálózatról működtetett (vezetékes) berendezésre, vagy az elemes (vezetéktmentes) berendezésre utal.**

##### 5.1 Munkakörnyezet

- A munkaterületet tartsa tisztán és rendben. A rendetlenség és a megvilágítatlan munkaterületek balesetekhez vezethetnek.
- Ne működtesse az eszközt robbanásveszélyes környezetben, ahol éghető folyadékok, gázok és por található. Az elektromos működtetésű szerszámok szikrázhatnak, ezek pedig meggyújthatják a port vagy gőzöket.
- Az elektromos működtetésű szerszám használata közben ne tartózkodjanak a közelében gyerekek és más személyek. Ha megzavarják, elvesztheti a felügyeletet az eszköz felett.

##### 5.2 Elektromos biztonság



**Mindig ellenőrizze, hogy a tápellátás megfelel-e az adattáblán feltüntetett feszültségnek.**

- A csatlakozódugónak illeszkednie kell a tápaljzatba. A hálózati csatlakozódugó semmiképpen nem alakítható át. Ne használja az adapter-csatlakozót más földelt eszközökkel együtt. Az eredeti csatlakozódugók és megfelelő tápaljzatok révén csökkenthető az elektromos áramütés veszélye.
- Az eszközt tartsa távol az esőtől vagy a nedvességtől. Ha víz szivárog az elektromos készülékbe, az növeli az elektromos áramütés kockázatát.
- Ne a kábelt használja az eszköz szállításához vagy felakasztásához, és a csatlakozót ne a kábel meghúzásával távolítsa el a tápaljzatból. A tápkábelt tartsa távol hőtől, olajtól, éles élektől vagy az eszköz mozgó alkatrészeitől. A sérült vagy összegubancolódott tápkábelek növelik az áramütés kockázatát.

- Ha kültéren használja az elektromos működtetésű szerszámot, akkor csak kültéri használatra jóváhagyott hosszabbító kábeleket használjon. A kültéri használatra alkalmas hosszabbító kábel használata csökkenti az elektromos áramütés kockázatát.
- Ha elkerülhetetlen a készülék nedves helyen történő alkalmazása, akkor használjon áramvédőkapcsolóval (RCD) védett tápellátást. Az RCD lecsökkenti az áramütés kockázatát.

### **5.3 Személyi biztonság**

- Legyen körültekintő, figyeljen munkájára, és legyen tudatos az elektromos működtetésű szerszám használatakor. Ne használja az elektromos működtetésű szerszámot, ha fáradt, vagy ha alkohol, drog vagy gyógyszer hatása alatt áll. Az eszköz használatakor már egy pár másodperces figyelmetlenség is súlyos sérülést okozhat.
- Viseljen személyi védőeszközöket, és mindig viseljen védőszemüveget és védőkesztyűt. A személyi védőeszközök használata - például a védőmaszké, a csúszásmentes biztonsági cipőké, a védősisakoké vagy a fülvédőké - az elektromos működtetésű szerszám típusától és használati módjától függően csökkenti a sérülés kockázatát.
- Kerülje el a készülék véletlenszerű elindulását. A hálózati csatlakozó tápaljzathoz csatlakoztatása előtt ellenőrizze, hogy a kapcsoló "OFF (0)" (KI) helyzetben áll-e. Balesetet okozhat, ha a készülék szállítása közben a kapcsolóra helyezi a kezét, vagy olyan módon csatlakoztatja a tápellátáshoz, hogy a kapcsoló eközben az „ON” (BE) helyzetben áll.
- A készülék bekapcsolása előtt távolítsa el minden állítókulcsot vagy csavarkulcsot. A készülék forgó részén található eszköz vagy csavarkulcs sérüléseket okozhat.
- Ne becsülje túl képességeit. Ellenőrizze, hogy lábtartása biztonságos-e, és mindig tartsa meg az egyensúlyát. Ekkor jobban ellenőrzése alatt tarthatja az eszközt a váratlan helyzetekben.
- Viseljen megfelelő ruházatot. Ne viseljen laza ruházatot vagy ékszereket. A haját, a ruháját és a kesztyűjét tartsa távol a mozgó részekről. A laza ruházatot, ékszereket vagy hosszú haját becsíphetik a mozgó részek.
- Ha a készülékre porszivó és port megkötő eszközök szerelhetők, ellenőrizze, hogy megfelelően csatlakoztatta-e és használja-e őket. Ezeknek az eszközöknek a használata csökkenti a por káros hatását.

### **5.4 Az elektromos működtetésű szerszámok helyes használata.**

- Ne terhelje túl a készüléket. A munkájához a megfelelő szerszámot használja. A megfelelő szerszámmal a jelzett teljesítménytartományon belül nagyobb hatékonysággal és sokkal biztonságosabban dolgozhat.
- Ne használja a meghibásodott kapcsolójú szerszámokat. Minden olyan elektromos működtetésű szerszám, amely nem kapcsolható be és ki a kapcsolójával, veszélyes és javításra szorul.
- Bármely beállítás végrehajtása, a tartozékok cseréje vagy a szerszám eltevése előtt húzza ki a csatlakozót a tápaljzathoz. Ezek az elővigyázatossági intézkedések megakadályozzák a véletlenszerű indítást.
- A használaton kívüli elektromos működtetésű szerszámokat is tartsa olyan helyen, ahol gyerekek nem férhetnek hozzájuk. Ne engedélyezze a készülék működtetését olyan személyeknek, akik nem ismerik a készüléket, vagy nem olvasták el a használati utasítást. Az elektromos működtetésű szerszámok veszélyesek lehetnek, ha kezdő felhasználók használják.
- Gondoskodjon a készülék helyes karbantartásáról. Ellenőrizze, hogy a mozgó részek megfelelően működnek-e és nem ragadnak-e be, illetve hogy az alkatrészek nem károsodtak-e vagy rongálódtak-e meg a működést befolyásoló mértékben. Használat előtt minden sérült alkatrészt ki kell javítani. Számos balesetet okoznak a rosszul karbantartott elektromos működtetésű szerszámok.

- Tartsa élesen és tisztán a vágószerszámokat. A helyesen karbantartott, éles vágószerszámok kevésbé akadnak el és könnyebben irányíthatók.

Az elektromos működtetésű szerszámokat, tartozékokat, betéteket az utasításoknak és az adott típusú eszköznek megfelelően használja, figyelembe véve a munkafeltételeket és a végrehajtható tevékenységet. Az elektromos működtetésű szerszámok rendeltetésétől eltérő használata veszélyes helyzetekhez vezethet.

### 5.5 Szerviz

A javításokhoz kizárólag eredeti pótalkatrészek használhatók, és a javítási műveleteket csak minősített, szakképzett személyzet végezheti. Ez biztosítja eszköze biztonságosságát.

## 6 KIEGÉSZÍTŐ BIZTONSÁGI UTASÍTÁSOK

- Mindig viseljen szemvédő felszerelést.
- Tilos a készüléket gyúlékony folyadékok vagy gázok közelében használni.
- TILOS a készüléket használni, amikor vágókorong (és nem fűrészkorong) van rá felszerelve.
- Minden használat előtt ellenőrizze, hogy a fűrészlapon apró repedések és sérülések találhatóak-e. A repedt vagy sérült fűrészlapot azonnal cserélje ki.
- Csak a gyártó által javasolt fűrészlapot használja, és melyek megfelelnek az EN847-1 szabványnak.
- Mindig az alábbi kezelési utasításban javasolt kiegészítőket használja.
- Válasszon a vágandó anyaghoz megfelelő fűrészlapot.
- A zaj csökkentésének érdekében mindig ellenőrizze, hogy a fűrészlap éles és tiszta.
- Csak megfelelően megélezett fűrészlapot használjon. Tilos a fűrészlapon megadott maximális sebességet túllépni.
- A fűrészlap felszerelése előtt tisztítsa meg a tengelyt, a peremeket (különösen az összeszerelési felületeket) és a hatlapú csavart. A nem megfelelő felszerelés rázkódást/kopogást, vagy a fűrészlap lecsúszását eredményezheti.
- Kerülje, hogy a fűrész fémekhez, például szöghöz vagy csavarhoz érjen. A munka megkezdése előtt vizsgálja meg a munkadarabot, és távolítsa el a szögeket, csavarokat és egyéb idegen tárgyakat.
- A készülék bekapcsolása előtt távolítsa el a csavarkulcsokat, levágott fadarabokat és egyéb tárgyakat a fűrészasztalról.
- TILOS munka közben kesztyűt viselni; a kesztyű viselését csak a vágószerszámok kicserélésekor javasoljuk.
- Ellenőrizze, hogy a keze nincs a fűrészlap vágási vonalában.
- TILOS a fűrészlap vágási vonalában állni, és NE engedje, hogy bárki más abban a helyzetben álljon.
- Engedje a fűrész néhány percig működni, mielőtt azt a munkadarabra illeszti. Figyelje meg, hogy a fűrészlap nem-e rezeg vagy kopog, mely a nem megfelelő felszerelés vagy a ki nem egyensúlyozott fűrészlap jele.
- A berendezést nem lehet horony vagy vajat készítésére használni.
- Cserélje ki az asztalbetétet, ha az elkopott.
- TILOS a készülék működése közben bármilyen beállítást végezni. Beállítás előtt húzza ki a dugót az aljzatból.
- Ha szükséges, használja a tolélemet. A tolélemet hosszanti vágás, vagy kisebb munkadarabok esetén használni KELL, hogy a keze megfelelő távolságban legyen a fűrészlaptól.
- Mindig tegye el a tolélemet, amikor azt nem használja.
- Különösen figyeljen oda a VISSZAÜTÉS veszélyének csökkentésére vonatkozó utasításokra. A VISSZAÜTÉS a beakadt, elhajlott vagy rosszul beállított fűrészlap hirtelen reakciója. A VISSZAÜTÉS során a munkadarab visszarepül a kezelő irányába. A VISSZAÜTÉS súlyos sérülésekhez vezethet. A VISSZAÜTÉST el lehet kerülni, ha az alábbiakat betartja: a fűrészlapot élesen tartja, a hasítólécet a fűrészlappal

párhuzamosan tartja, ha a hasítókést és a fűrészvédőt jó állapotban és a megfelelő helyzetben tartja, ha erősen tartja a munkadarabot, amíg az teljesen végig nem halad a fűrészlap mellett, és ha nem fűrészrel elferdült vagy aszimmetrikus fadarabot, vagy olyan munkadarabot, mely nem rendelkezik egyenes szélllel, hogy az hosszirányban el tudjon haladni a hasítóléccel mellett.

- Ne végezzen szabad kézzel végzett műveleteket. A szabad kéz azt jelenti, hogy a kezével támasztja meg a munkadarabot, vagy a kezével vezeti a hasítóléccel vagy a tolóelem helyett.
- TILOS a fűrészlap fölé vagy azon áthajolni. TILOS munkadarabért nyúlni addig, amíg a fűrészlap teljesen le nem állt.
- Kerülje a munkadarab hirtelen és túl gyors betöltését. A kemény anyagból készült munkadarabokat a lehető leghaladtabban kell betölteni. Tilos a munkadarabot behajlítani vagy elforgatni miközben azt a fűrészbe tölti. Ha a fűrészlap beakad, vagy megáll a munkadarab betöltése közben, akkor azonnal kapcsolja ki a készüléket. Távolítsa el a dugót az aljzatból. Távolítsa el azt a darabot, mely a fűrész akadályozza.
- TILOS a fűrészlap működése közben a fadarabokat eltávolítani, és a fűrészvédőt megérinteni.
- Távolítsa el az összes görcsöt a munkadarabból a fűrész elindítása ELŐTT.
- Vigyázzon a kábelre. A dugó aljzatból történő eltávolítását tilos a kábelnél fogva végrehajtani. Tilos a kábel hőnek, olajnak víznek vagy éles tárgyakkal kitenni.
- A fűrészrel történő munkavégzés során keletkező bizonyos porok vegyi anyagokat tartalmazhatnak, melyek rákot, születési rendellenességet vagy más genetikai károkat okozhatnak. Néhány példa ezekre az anyagokra:
  - Ólomot tartalmazó festékből eredő ólom;
  - Vegyileg kezelt fából eredő arzén és króm.
- Az ilyen anyagoknak az egészségre káros hatása függ attól, hogy milyen gyakran végzi ezt a fajta munkát.
- Intézkedések az ilyen vegyi anyagoknak való kitettség csökkentésére: Mindig dolgozzon jól szellőző környezetben és jóváhagyott biztonsági felszereléssel, mint például pormaszkkal, melyet speciálisan a mikroszkopikus részecskék kiszűrésére terveztek.
- A fűrészelési műveleteknél csatlakoztassa a készüléket porkifújó rendszerre.
- A védőt fel lehet emelni a munkadarab elhelyezésekor, vagy a karbantartási munkálatok megkönnyítéséhez. Mielőtt a hálózatra csatlakoztatja a berendezést, ellenőrizze, hogy a fűrészvédők ismét le vannak hajtva és a fűrészszaltnak simulnak.
- Biztosítsa a készüléket elmozdulás ellen azáltal, hogy a gérvágó fűrész karját biztonságosan rögzíti.
- A gép körül a talajnak egyenletesnek, tisztának és szabadon lévő tárgyaktól, például forgácstól vagy levágott anyagdaraboktól mentesnek kell lennie.

## 7 KIEGÉSZÍTŐ BIZTONSÁGI UTASÍTÁSOK



**Figyelmeztetés! A lézersugár szemsérülést okozhat. Tilos belenézni vagy a lézersugarat mereven nézni.**

- Használat során tilos a lézersugarat emberekre irányítani, akár közvetlenül, akár közvetetten visszaverődő felületen keresztül.
- Ez a lézer az idevonatkozó szabvány 2. besorolási osztályának felel meg. Az egység nem tartalmaz szervizelendő alkatrészeket. Tilos a burkolatot bármilyen okból kifolyólag kinyitni. Ha az egység megsérült, javíttassa meg az arra jogosult szakemberrel.
- A lézer nézőüvegek nem védenek a lézersugárzás ellen.

## 8 ÖSSZESZERELÉS



**Aramtalanítsa a készüléket, mielőtt bármiféle beállítást vagy karbantartást végez rajta.**

Tilos a gérvágó fűrész addig működtetni, amíg az nincs teljesen összeszerelve és megfelelően előkészítve a használatra az alábbi kezelési utasításnak megfelelően.

### 8.1 Az oldalsó támasztórúd felszerelése

- Helyezze a két vezetőrudat az oldalsó támasztókba, és rögzítse azokat.
- Lazítsa ki a csavart és helyezze az oldalsó támasztórudat az akasztólyukakba.
- Szorítsa meg az oldalsó támasztórudakat a csavarral, hogy megakadályozza azok elcsúszását.

### 8.2 A befogó felszerelése

A befogót (11) az oldalvezető bal vagy jobb oldalára lehet felszerelni. Helyezze be a satu rudat az oldalvezető nyílásába és rögzítse a reteszelőcsavarral.

## 9 MŰKÖDTETÉSI UTASÍTÁSOK

### 9.1 A gérvágó fűrész szállítása

A szerszámgép szállításához használja a rögzítő csapszeget (17).

Húzza lefelé a gérvágó fűrész és reteszlejt az alsó helyzetben a rögzítő csapszeg betolásával. Ezáltal a fűrész biztosítva van.

### 9.2 Fűrészpor és fadarabkák eltávolítása

Az integrált porszíváshoz helyezze a porzsákat (18) a fűrészpor kimenetre.

A külső por eltávolításához használjon háztartási porszívót.



**A porzsák csupán részben gyűjti össze a fűrészport! A porszíváshoz tervezték.**

### 9.3 A munkadarab befogása

Ellenőrizze, hogy a munkadarab ne tudjon elrepülni. Ennek elkerüléséhez a befogó (11) a legalkalmasabb eszköz.

- Nyomja a munkadarabot a tartókorláthoz (4) és a befogó ütközőjéhez.
- Húzza meg a fogórúd szorítógombját (11) órajárással megegyező irányba a munkadarab biztosításához.

### 9.4 Vízszintes gérszög

A vízszintes gérszöget  $-45^\circ$ -tól  $45^\circ$ -os szögig lehet beállítani. A vízszintes gérszög skála mutatja az aktuálisan beállított fokokat.

- A gérvágó szög beállításához lazítsa ki forgóasztal reteszelőkarját (26) óramutató járásával ellentétes irányban, majd emelje fel a beállítókart (6).
- Ezt követően forgassa el a gérvágó asztalt a kívánt helyzetbe.
- A gérvágó asztal a pozitív leállító kattintással a gyakori  $0^\circ$ ,  $15^\circ$ ,  $22,5^\circ$ ,  $31,6^\circ$  és  $45^\circ$  fokos szögekbe gyorsan beállítható.

### 9.5 A vágási szög beállítása

- Helyezze a fűrész lenti helyzetbe és rögzítse a blokkolószóggal.
- Tegye a szögmérőt ( $90^\circ$ ) a vezetősínhez és a fűrészlaphoz. A fűrészlaphoz teljesen érintkeznie kell a szögmérővel. Ha nem érintkezik teljesen, akkor a szöget úgy állíthatja be, ha kilazítja az ellenanyát és módosítja a beállító csavar helyzetét addig, hogy a fűrészlap és forgóasztal közötti szög  $90^\circ$ -os legyen.

- Ennek elvégzéséhez használja a mellékelt kulcsot a csavarok kilazításához. A beállítás után ne feledje el ismét megszorítani a csavarokat.

### 9.6 *Függőleges ferdeszög*

A függőleges ferdeszöget 0°-tól 45°-os szögben lehet beállítani. A függőleges ferdeszkála mutatja az aktuálisan beállított fokokat.

- Lazítsa ki a reteszelőkart (20), ha az meg van szorítva.
- Forgassa a készülék fogantyúját a fogórúddal a kívánt szögbe.
- Szorítsa meg a reteszelőkart (20).
- Helyezzen felületvédőt a fűrészlap mellé, ha a szög nem 45°-os ferdeszög. Módosítsa a magasságot a beállítócsavar segítségével addig, hogy a ferdeszög a megfelelő szögben legyen. Végül húzza meg a csavart és ellenőrizze még egyszer a szög beállítását.

### 9.7 *Csúszó zár beállítása*

- A csúszósín (13) kinyitásához és lezárásához forgassa el a csúszósín zárat (21) órajárással ellentétes vagy azzal megegyező irányba.

Hosszú munkadarabok estén használja a csúszkát; ehhez lazítsa ki a reteszelőgombot.

- Fűrészlje el a munkadarabot.
- Kapcsolja ki a szerszámgépet.
- Várjon addig, amíg a fűrészlap (2) teljesen le nem állt, mielőtt eltávolítja a munkadarabot.

### 9.8 *BE / KI kapcsolás*



**Saját biztonsága érdekében használja mindkét kezét a szerszámgép be- és kikapcsolásakor.**

- Csatlakoztassa a szerszámgépet az áramforrásra.
- Oldja ki a reteszelőgombot, majd nyomja le a be/ki kapcsoló gombot (10) a fogantyú irányába. A fűrészlap addig forog, amíg a kapcsoló be van nyomva.
- Amikor ki akarja kapcsolni a gépet, engedje ki a be/ki kapcsolót (10).

### 9.9 *Lézer*

- A lézert a kapcsolóval (12) lehet BE és KI kapcsolni.
- A lézer (23) a munkadarabra irányítja a sugarat.
- A lézerfunkció segítségével rendkívül precíz vágásokat lehet végezni.

### 9.10 *Porzsák*

Ha csatlakoztatni kívánja a porzsákot (18), akkor illessze azt az adapterre. Amikor a porzsák kb. félig tele van, akkor távolítsa el a készülékről, és ürítse azt ki.

### 9.11 *Fűrészelés*



**Ellenőrizze, hogy a fűrészlap ne akadjon be fűrészelés közben. Ezáltal a motor megsérülhet, és esetleg leéghet. Ha a fűrészlap elakad, kérjük, engedje el a kapcsolót azonnal, hogy megakadályozza a motor sérülését.**

- Erősen fogja be a munkadarabot.
- Állítsa be a kért vízszintes gészöget, vagy a kívánt függőleges ferdeszöget.
- Kapcsolja be a szerszámgépet.
- Mozgassa a készülék fogantyúját (14) lassan lefelé. Először be kell nyomnia a biztonsági kapcsolót (16), mielőtt ezt a műveletet el tudja végezni.
- Fűrészlje el a munkadarabot.
- Kapcsolja ki a szerszámgépet.
- Várjon addig, amíg a fűrészlap (2) teljesen le nem állt, mielőtt eltávolítja a munkadarabot.



**9.12 Speciális munkadarabok fűrészelése**

Az ívelt vagy kerek munkadarabokat elcsúszás ellen be kell biztosítani.

Ellenőrizze, hogy nincs köz a munkadarab és a tartókorlát (4) vagy a fűrészasztal (5) között

**9.13 A fűrészlapon cseréje (1 Ábra)**

**Áramtalanítsa a készüléket, mielőtt a fűrészlapon kezd dolgozni.**

**Várjon egy darabig, mielőtt a fűrészlaphoz ér. Az nagyon forró lehet.**

**A fűrészlapon fogai nagyon élesek.**

- Nyomja meg a fűrészlapon kioldó kart (16), majd forgassa fel az alsó védőburkolatot (1) a csavarhoz való hozzáférés érdekében.
- Lazítsa ki a védőburkolat csavarját a mellékelt többcélú eszközzel.
- Csúsztassa fel a védőburkolatot a fűrészlaphoz való hozzáférés érdekében (2). Az alsó védőburkolatot (1) a fűrészlapon védő tartja.
- Nyomja le teljesen a tengelyzárat (24) és tartsa ebben a helyzetben.
- Forgassa el kissé a befogócsavart a mellékelt többcélú eszközzel addig, hogy a tengely reteszeldődjön.
- Lazítsa ki a rögzítőcsavart az órajárással megegyező irányba történő elforgatással, majd távolítsa el a külső peremmel és a fűrészlappal (2) együtt. Ne távolítsa el a belső peremet a tengelyről.
- Helyezze az új fűrészlapon a tengelyre, és ellenőrizze, hogy a fűrészlapon furata megfelelően illeszkedik-e a belső peremhez. Ellenőrizze, hogy a fűrészlapon jelzett forgásirány megegyezik-e a felső rögzített védőburkolaton jelzett forgásiránnyal.
- Rögzítse a fűrészlapon (2) a külső perem visszahelyezésével és a rögzítőcsavar meghúzásával. A rögzítőcsavart mellékelt szerszám segítségével órajárással ellentétes irányban húzza meg.
- Forgassa el a fűrészlapon kézzel, hogy ellenőrizze annak megfelelő mozgását. A fűrészlapon nem csapkodhat.
- Helyezze vissza és rögzítse a fűrészlapon védőt és az alsó védőburkolatot (1) a fentiekben leírtakkal ellentétes sorrendben.



**A fűrészlapon kicserélésekor a csúszosínt a reteszelőgombbal (21) lehet megszorítani.**

**10 TISZTÍTÁS ÉS KARBANTARTÁS**

**Mielőtt bármiféle munkálatba kezd a berendezésen, áramtalanítsa azt**

**10.1 Tisztítás**

- Rendszeresen puha ruhával tisztítsa a gép burkolatát, lehetőleg minden használat után.
- Ha a piszok nem jön le, használjon szappanos vízzel megnedvesített puha ruhát.
- Ne használjon olyan oldószereket, mint például alkohol, ammóniás víz, stb. Ezek az oldószerek károsíthatják a műanyag alkatrészeket.



**Ellenőrizze, hogy víz ne kerüljön a szerszámgép belsejébe!**

**10.2 Csatlakozókábel**

Ha a csatlakozókábel (vagy a hálózati dugó) sérült, akkor azt ki kell cserélni. A csatlakozókábel cseréjét csak az arra szakképzett szakember (szakképzett villanszerelő) hajthatja végre.

**11 MŰSZAKI ADATOK**

Névleges feszültség	220-240 V ~ 50 Hz
Névleges teljesítmény	1600 W (S6 25%)
Üresjárás sebesség	5000 min-1
Védelmi osztály	II
Fűrészlap mérete	210 mm x 30 mm x 2,6 mm

**12 VÁSÁGI TELJESÍTMÉNY**

Munkaszal szöge	Fej döntési szöge	Magasság x szélesség (mm)
90°	90°	70 x 305 mm
45°	90°	70 x 210 mm
90°	45°	35 x 305 mm
45°	45°	35 x 210 mm

**13 ZAJ**

A zajkibocsátási értékeket a vonatkozó szabvány szerint mérték. (K=3)

Hangnyomásszint LpA	97 dB(A)
Hangteljesítményszint LwA	108 dB(A)



**FIGYELEM!** Viseljen hallásvédelmi felszerelést, amikor a gép túllépi a 85 dB(A) hangnyomásszintet.

**14 TÁROLÁS**

- Alaposan tisztítsa meg az egész gépet és annak alkatrészeit.
- Tárolja gyermekek számára hozzáférhetetlen helyen, stabil és biztonságos helyzetben, hűvös és száraz helyen, valamint kerülje a túl magas és túl alacsony hőmérsékletet.
- Védje a közvetlen napfénytől. Tartsa sötét helyen, ha lehet.
- Ne tartsa műanyag zsákban, hogy elkerülje a páratartalom kialakulását.

**15 HIBAEHÁRÍTÁS**

PROBLÉMA	OK	MIT TEGYEN
Motor nem működik.	Nem jut áram a géphez.  A motor túl van terhelve, vagy túl van melegedve.	Ellenőrizze az áramellátást és a vezetékét.  Hagyja a gépet üresjáratban menni kb. 2 percre, hogy az lehűljön.
Erős rezgés jelentkezik.	A csavarok vagy az alkatrészek kilazultak.  A gérvágó fűrész nincs megfelelően összeszerelve.  A munkadarab nincs megfelelően megtámasztva.	Húzza meg a csavarokat.  Szerelje össze a gérvágó fűrész megfelelően.  Rögzítse a munkadarabot.

**16 JÓTÁLLÁS**

- Az alábbi termékre 36 hónapos jótállási időszak érvényes, mely azon a napon lép életbe, amikor az első felhasználó megvásárolja a terméket.
- Ez a jótállás fedez minden anyagi vagy gyártási hibát, de nem tartalmazza: az akkumulátorokat, a töltőket, az elhasználódás következtében meghibásodott alkatrészeket, például a csapágyakat, keféket, vezetőkeket, csatlakozókat, vagy más egyéb tartozékokat, mint például a fűrókat, fűrófejeket, fűrészlapokat stb.; a nem megfelelő felhasználásból, balesetből vagy a módosításból eredő sérüléseket és meghibásodásokat; sem pedig a szállítási díjat.
- A nem rendeltetésszerű használatból eredő károsodásokra és meghibásodásokra szintén nem vonatkozik a jótállás.
- A készülék nem rendeltetésszerű használatából eredő sérülésekért sem vállalunk felelősséget.
- A javításokat csak a Powerplus szerszámgépek javításához engedéllyel rendelkező ügyfélszolgálati központ végezheti el.
- Ha további információra van szüksége, hívja a 00 32 3 292 92 90 telefonszámot.
- A szállítási költségeket mindig az ügyfél viseli, kivéve, ha arról írásban másképp nem állapodnak meg.
- Ugyanakkor, ha a készülék sérülése a karbantartás elmulasztásának vagy túlterhelésnek a következménye, akkor a jótállásra nem lehet kárigényt benyújtani.
- Határozottan kizárja a jótállást az, ha a sérülés folyadék beszivárgásának, túl sok por bejutásának, szándékos rongálásnak (szándékos vagy túlzott gondatlanság), nem megfelelő használatnak (a készülék rendeltetésétől eltérő célra történő használat), illetéktelen használatnak (pl. a használati utasításban foglaltaknak figyelmen kívül hagyása), szakértelem nélküli összeszerelésnek, villámcsapásnak, hibás hálózati feszültségnek a következménye. Ez a lista nem korlátozó.
- A reklamáció elfogadása semmi esetben sem jelenti a jótállási időszak meghosszabbítását, sem pedig egy új jótállási időszak kezdetét a készülék cseréje esetén.
- Azok az eszközök és alkatrészek, melyek a jótállás keretében kerülnek kicserélésre, a Varo NV tulajdonát képezik.
- Fenntartjuk a reklamáció visszautasításának jogát, amikor a vásárlást nem tudja igazolni, vagy amikor világos, hogy a termék karbantartását nem megfelelően végezte. (tisztaszelezőnyílások, rendszeresen ellenőrzött szénkefék,...)
- A vásárlási szelvényt a vásárlás időpontjának bizonyításához meg kell őrizni.
- A szerszámot szétszerelés nélkül és elfogadhatóan tiszta állapotban kell visszaküldeni a forgalmazóhoz, az eredeti formakövető dobozban (ha tartozik ilyen az egységhez) és a vásárlási szelvényvel együtt.

**17 KÖRNYEZETVÉDELEM**

Ha a gép elhasználódott, ne dobja a háztartási szemétkébe, hanem gondoskodjon annak környezetbarát elhelyezéséről!

Az elhasználódott elektromos termékek hulladékait ne dobja a háztartási szemétkébe. Kérjük, hogy gondoskodjon azok újrahasznosításáról, amennyiben erre lehetősége van. Az újrahasznosítási lehetőségeket illetően érdeklődjön a helyi köztisztasági szerveknél vagy a forgalmazónál!

**18 MEGFELELŐSÉGI NYILATKOZAT**

**VARO N.V.** - Joseph Van Instraat 9 - BE2500 Lier - BELGIUM, kijelenti, hogy

A termék típusa: Csúszó gérvágó fűrész

Márkanév: POWERplus

Cikkszám: POWX075710S

megfelel a harmonizált európai szabványok alkalmazásán alapuló, idevonatkozó európai irányelvek alapvető követelményeinek és egyéb vonatkozó rendelkezéseinek. A készülék bármilyen illetéktelen módosítása érvényteleníti a jelen nyilatkozatot.

Európai irányelvek (ideértve, adott esetben, azok módosításait az aláírás időpontjáig):

2011/65/EU

2006/42/EC

2014/30/EU

Harmonizált európai szabványok (ideértve, adott esetben, azok módosításait az aláírás időpontjáig):

EN62841-1 : 2015

EN62841-3-9 : 2015

EN55014-1 : 2017

EN55014-2 : 2015

EN IEC61000-3-2 : 2019

EN IEC61000-3-11 : 2019

A műszaki dokumentáció birtokosa: Philippe Vankerkhove, VARO - Vic. Van Rompuy N.V.

Az alulírott a társaság vezérigazgatója nevében jár el,

Ludo Mertens

Szabályozási Ügyek - Megfelelőségi Menedzser

12/01/2022, Lier - Belgium

<b>1</b>	<b>ОБЛАСТЬ ПРИМЕНЕНИЯ</b> .....	<b>3</b>
<b>2</b>	<b>ОПИСАНИЕ (РИС. А И В)</b> .....	<b>3</b>
<b>3</b>	<b>СОДЕРЖИМОЕ УПАКОВКИ</b> .....	<b>3</b>
<b>4</b>	<b>УСЛОВНЫЕ ОБОЗНАЧЕНИЯ</b> .....	<b>4</b>
<b>5</b>	<b>ОБЩАЯ ИНСТРУКЦИЯ ПО ТЕХНИКЕ БЕЗОПАСНОСТИ ПРИ РАБОТЕ С ЭЛЕКТРОИНСТРУМЕНТАМИ</b> .....	<b>4</b>
5.1	<i>Рабочее место</i> .....	4
5.2	<i>Электробезопасность</i> .....	5
5.3	<i>Личная безопасность</i> .....	5
5.4	<i>Эксплуатация и уход за электроинструментом</i> .....	6
5.5	<i>Обслуживание</i> .....	6
<b>6</b>	<b>ДОПОЛНИТЕЛЬНЫЕ ИНСТРУКЦИИ ПО ТЕХНИКЕ БЕЗОПАСНОСТИ</b> .....	<b>6</b>
<b>7</b>	<b>ДОПОЛНИТЕЛЬНЫЕ ИНСТРУКЦИИ ПО ТЕХНИКЕ БЕЗОПАСНОСТИ ДЛЯ ЛАЗЕРОВ</b> .....	<b>8</b>
<b>8</b>	<b>МОНТАЖ</b> .....	<b>8</b>
8.1	<i>Монтаж боковых опор</i> .....	8
8.2	<i>Сборка зажима</i> .....	8
<b>9</b>	<b>РУКОВОДСТВО ПО ЭКСПЛУАТАЦИИ</b> .....	<b>8</b>
9.1	<i>Транспортировка торцово-усовочной пилы</i> .....	8
9.2	<i>Отсос пыли и стружки</i> .....	9
9.3	<i>Зажим заготовки</i> .....	9
9.4	<i>Угол косого распила в горизонтальной плоскости</i> .....	9
9.5	<i>Регулировка угла распила</i> .....	9
9.6	<i>Угол наклонного распила в вертикальной плоскости</i> .....	9
9.7	<i>Фиксация направляющей пильной головки</i> .....	9
9.8	<i>Включение/выключение</i> .....	10
9.9	<i>Лазер</i> .....	10
9.10	<i>Мешок для сбора опилок</i> .....	10
9.11	<i>Пиление</i> .....	10
9.12	<i>Пиление специальных заготовок</i> .....	10

9.13	Замена пильного диска (Рис. 1) .....	10
<b>10</b>	<b>ЧИСТКА И ОБСЛУЖИВАНИЕ</b> .....	<b>11</b>
10.1	Чистка .....	11
10.2	Соединительный кабель .....	11
<b>11</b>	<b>ТЕХНИЧЕСКИЕ ДАННЫЕ</b> .....	<b>12</b>
<b>12</b>	<b>РЕЖУЩАЯ СПОСОБНОСТЬ</b> .....	<b>12</b>
<b>13</b>	<b>ШУМ</b> .....	<b>12</b>
<b>14</b>	<b>ХРАНЕНИЕ</b> .....	<b>12</b>
<b>15</b>	<b>ДИАГНОСТИКА НЕИСПРАВНОСТЕЙ</b> .....	<b>12</b>
<b>16</b>	<b>ГАРАНТИЯ</b> .....	<b>13</b>
<b>17</b>	<b>ОКРУЖАЮЩАЯ СРЕДА</b> .....	<b>13</b>
<b>18</b>	<b>ДЕКЛАРАЦИЯ СООТВЕТСТВИЯ</b> .....	<b>14</b>

# РАЗДВИЖНАЯ ТОРЦОВО-УСОВОЧНАЯ ПИЛА

## 1600 ВТ - 210 ММ

### POWX075710S

#### 1 ОБЛАСТЬ ПРИМЕНЕНИЯ

Этот электроинструмент является стационарным станком и предназначен для выполнения прямых и косых распилов в древесине. Можно пилить древесину твердых и мягких пород, а также древесно-стружечные и древесно-волокнистые плиты.

Этим инструментом разрешается пользоваться только взрослым людям.

Не предназначен для коммерческого использования.



**ПРЕДУПРЕЖДЕНИЕ!** Для вашей личной безопасности, тщательно ознакомьтесь с данным руководством и общими указаниями по технике безопасности перед тем, как приступить к работе с инструментом. При передаче этого инструмента для пользования другим лицам обязательно приложите данные инструкции.

#### 2 ОПИСАНИЕ (РИС. А И В)

- |  |   |
|--|---|
| 1. Защитный кожух                              | 16. Рычаг деблокировки                    |
| 2. Пильный диск                                | 17. Фиксатор                              |
| 3. Боковая опора                               | 18. Мешок для сбора опилок                |
| 4. Направляющая планка                         | 19. Шкала углов наклонного распила        |
| 5. Стол пилы                                   | 20. Рукоятка фиксации угла                |
| 6. Ручка фиксации                              | 21. Фиксатор направляющей пильной головки |
| 7. Вставка стола                               | 22. Винты боковых опор                    |
| 8. Шкала углов косого распила (горизонтальная) | 23. Лазер                                 |
| 9. Монтажное отверстие                         | 24. Фиксатор шпинделя                     |
| 10. Фиксатор для зажимного приспособления      | 25. Указатель                             |
| 11. Зажим                                      | 26. Стопорный винт стола пилы             |
| 12. Выключатель лазера                         | 27. Опорный болт                          |
| 13. Направляющая пильной головки               | 28. Указатель глубины пропила             |
| 14. Рукоятка управления                        | 29. Фиксирующая ручка направляющей планки |
| 15. Выключатель Вкл/Выкл                       |   |

#### 3 СОДЕРЖИМОЕ УПАКОВКИ

- Удалите все упаковочные материалы.
- Удалите остатки упаковки и транспортировочные крепления (если они есть).
- Проверьте полноту комплекта поставки.
- Проверьте устройство, силовую кабель, штепсель и все принадлежности на предмет повреждений при транспортировке.
- Храните упаковочные материалы по возможности до истечения гарантийного срока. После этого избавьтесь от них, используя местную систему утилизации бытовых отходов.



**ПРЕДУПРЕЖДЕНИЕ!** Упаковочные материалы - это не игрушки! Не позволяйте детям играть с пластиковыми пакетами! Есть опасность удушья!

В упаковку включены:

- 1 раздвижная торцовочная пила
- 1 шестигранный ключ 6 мм
- 1 комплект зажимов
- 1 Стопорный винт стола пилы

- 1 руководство по эксплуатации
- 2 боковые направляющие
- 1 мешок для сбора опилок



Если детали отсутствуют или повреждены, обратитесь к своему дилеру.

#### 4 УСЛОВНЫЕ ОБОЗНАЧЕНИЯ

В данном руководстве и/или на самом аппарате используются следующие символы:

	Обозначает риск получения травмы или повреждения инструмента.		Надевайте средства защиты органов слуха и защитные очки.
	Прочитайте руководство перед использованием.		Соответствует основным требованиям Европейских директив.
	Класс II - Машина имеет двойную изоляцию; поэтому провод заземления не требуется.		
	Надевайте защитные перчатки.		Всегда одевайте респиратор при работе в пыльной среде.

#### 5 ОБЩАЯ ИНСТРУКЦИЯ ПО ТЕХНИКЕ БЕЗОПАСНОСТИ ПРИ РАБОТЕ С ЭЛЕКТРОИНСТРУМЕНТАМИ



Прочтите все указания инструкции по технике безопасности. Несоблюдение указаний инструкции может привести к поражению электрическим током, пожару и/или серьезной травме. Сохраните инструкцию для последующего использования. Термин «электроинструмент» в инструкции по технике безопасности относится к Вашему электроинструменту, работающему от электросети (с кабелем) или от аккумулятора (без кабеля).

##### 5.1 Рабочее место

- Поддерживайте чистоту и хорошее освещение на рабочем месте. Беспорядок и плохое освещение приводят к несчастным случаям.
- Не используйте электроинструменты во взрывоопасной окружающей среде, например, в присутствии огнеопасных жидкостей, газов или пыли. Электроинструменты порождают искры, которые могут воспламенить пыль или испарения.
- При работе электроинструмента дети и наблюдатели должны находиться на безопасном расстоянии. Отвлечение внимания может привести к потере управления.



**5.2 Электробезопасность**

**Всегда проверяйте, чтобы напряжение в сети соответствовало напряжению, указанному на табличке с техническими данными.**

- Штепсели электроинструментов должны соответствовать розетке. Никогда не вставляйте в конструкцию штепселя. Не используйте никакие адаптеры с заземленными электроинструментами. Оригинальные штепсели и соответствующие им розетки уменьшат риск поражения электрическим током.
- Не подвергайте электроинструменты воздействию дождя или влажной среды. При попадании воды в электроинструмент возрастает риск поражения электрическим током.
- Избегайте повреждения кабеля. Никогда не пользуйтесь кабелем для переноса, вытягивания или отсоединения инструмента от розетки. Храните кабель подальше от источников тепла, нефтепродуктов, острых краев и движущихся деталей. Поврежденные или запутанные кабели увеличивают риск поражения электрическим током.
- При работе с электроинструментом вне помещений пользуйтесь удлинительным шнуром, предназначенным для использования вне помещений. Использование шнура, предназначенного для работы вне помещений, уменьшит риск поражения электрическим током.
- Если работа с электроинструментом во влажных условиях неизбежна, пользуйтесь устройством защитного отключения (УЗО) тока. Использование УЗО уменьшит риск поражения электрическим током.

**5.3 Личная безопасность**

- Будьте бдительны, следите за своими действиями и руководствуйтесь здравым смыслом при работе с инструментом. Не пользуйтесь электроинструментом, когда Вы устали или находитесь под влиянием наркотических препаратов, алкоголя или лекарств. Потеря внимания при работе с электроинструментами лишь на мгновение может привести к серьезной травме.
- Используйте защитное снаряжение. Всегда надевайте очки для защиты глаз. Защитное снаряжение, в частности противопылевой респиратор, обувь с предохраняющей от скольжения подошвой, защитный шлем или средства защиты органов слуха, используемые в соответствующих условиях, уменьшат риск травмы.
- Не допускайте непреднамеренного включения машины. Перед подключением к сети убедитесь, что выключатель находится в выключенном положении. Переноска электроинструментов, когда палец находится на выключателе, или подсоединение электроинструментов в сеть, когда выключатель находится во включенном положении, могут привести к несчастным случаям.
- Уберите все регулировочные или гаечные ключи перед включением электроинструмента. Регулировочный или гаечный ключ, оставленный во вращающейся части электроинструмента, может привести к травме.
- Не тянитесь слишком далеко. Всегда следите за устойчивым положением ног. Это позволит лучше управлять электроинструментом в непредвиденных ситуациях.
- Одевайтесь соответствующим образом. Не надевайте просторную одежду или ювелирные изделия. Держите волосы, одежду и перчатки подальше от электроинструмента. Просторная одежда, ювелирные изделия или длинные волосы могут застрять в движущихся частях инструмента.
- Если предусмотрены устройства для отвода и сбора пыли, убедитесь в том, что они подсоединены и используются надлежащим образом. Использование таких устройств может уменьшить опасность, связанную с пылью.

#### **5.4 Эксплуатация и уход за электроинструментом**

- Не перегружайте электроинструмент. Используйте электроинструмент в соответствии с его назначением. Правильно подобранный инструмент выполнит работу лучше и надежнее в том режиме, на который он рассчитан.
- Не используйте электроинструмент с неисправным выключателем. Электроинструмент с неисправным выключателем опасен и подлежит ремонту.
- Отсоедините штепсель от источника питания перед регулировкой, сменой принадлежностей или хранением электроинструментов. Такие предупредительные меры безопасности уменьшат риск непреднамеренного включения электроинструмента.
- Храните неиспользуемые электроинструменты в недоступных для детей местах и не позволяйте людям, не знакомым с электроинструментом или с данными инструкциями, работать с электроинструментом. Электроинструменты представляют потенциальную опасность в руках неподготовленных пользователей.
- Содержите электроинструменты в исправности. Следите за тем, чтобы не было смещения или заедания движущихся частей, повреждения деталей или какого-либо другого обстоятельства, которое может повлиять на функционирование электроинструментов. Если электроинструмент поврежден, его необходимо отремонтировать. Множество несчастных случаев вызвано ненадлежащим использованием электроинструментов.
- Содержите режущие инструменты острыми и чистыми. Правильно обслуживаемые режущие инструменты с острыми режущими кромками меньше заедают и легче управляются.
- Используйте электроинструмент, принадлежности, наконечники и т. п. в соответствии с данными инструкциями и назначением конкретного типа электроинструмента, принимая во внимание условия и характер выполняемой работы. Использование электроинструмента не по назначению может привести к потенциально опасным ситуациям.

#### **5.5 Обслуживание**

- Доверяйте обслуживание Вашего электроинструмента квалифицированному специалисту по ремонту, который использует только идентичные запасные части. Это обеспечит соответствие электроинструмента требуемым стандартам по безопасности.

## **6 ДОПОЛНИТЕЛЬНЫЕ ИНСТРУКЦИИ ПО ТЕХНИКЕ БЕЗОПАСНОСТИ**

- Всегда надевайте очки для защиты глаз.
- Никогда не пользуйтесь станком в присутствии огнеопасных жидкостей или газов.
- НИКОГДА не пользуйтесь станком, если закреплен отрезной (а не пильный) диск.
- Перед каждым использованием проверьте пильный диск на отсутствие мелких трещин или повреждений. Немедленно замените треснутый или поврежденный пильный диск.
- Используйте только пильные диски, которые рекомендованы изготовителем и соответствуют стандарту EN847-1.
- Всегда используйте принадлежности, рекомендованные в данном руководстве.
- Выбирайте пильный диск, подходящий для распиливаемого материала.
- Для снижения шума всегда убеждайтесь, что пильный диск острый и чистый.
- Используйте только правильно заточенные пильные диски. Никогда не превышайте максимальной скорости вращения, указанной на пильном диске.
- Перед установкой пильного диска очистите вал, фланцы (особенно поверхности для сборки) и шестигранную гайку. Неправильный монтаж может привести к вибрациям/стуку или проскальзыванию пильного диска.
- Не допускайте контакта пильного диска с металлическими предметами такими, как

гвозди и шурупы. Перед началом работы найдите и удалите из заготовки все гвозди, шурупы и другие инородные материалы.

- Перед включением выключателя уберите со стола пилы гаечные ключи, отрезанные части и другие предметы.
- НИКОГДА не надевайте перчатки при работе; надевать перчатки рекомендуется только при замене режущих инструментов.
- Держите ваши руки на расстоянии от линии резания пильного диска.
- НИКОГДА не располагайтесь на линии резания пильного диска и НИКОГДА позволяйте никому другому находиться в этом положении.
- Дайте пильному диску поработать в течение короткого времени перед установкой заготовки. Прислушайтесь к вибрациям или стуку пильного диска, что может указывать на неправильную установку или балансировку пильного диска.
- Станок нельзя использовать для прорезания канавок или пазов.
- Замените вставку стола при ее износе.
- НИКОГДА не выполняйте никаких регулировок на станке во время вращения. Перед выполнением любых регулировок вынимайте штепсельную вилку из розетки.
- При необходимости, используйте толкатель. Толкатель следует использовать для продольного пиления небольших заготовок, чтобы ваши руки и пальцы находились на достаточном расстоянии от пильного диска.
- Всегда храните толкатель на станке, когда он не используется.
- Обратите особое внимание на указания по снижению риска ОТБРАСЫВАНИЯ заготовки. ОТБРАСЫВАНИЕ заготовки является внезапной реакцией на заклиненный, погнутый или плохо сбалансированный пильный диск. При ОТБРАСЫВАНИИ происходит откидывание заготовки назад в направлении оператора. ОТБРАСЫВАНИЕ может привести к серьезным травмам. Можно избежать ОТБРАСЫВАНИЯ сохранением острой заточки пильного диска, расположением направляющей планки параллельно пильному диску, поддержанием расклинивающего ножа и защитного кожуха пильного диска в хорошем состоянии и в правильном положении, сохранением надежного захвата заготовки до ее полного проталкивания за пильный диск и нераспиливанием искривленных или перекошенных деревянных изделий или изделий, которые не имеют прямой кромки для перемещения вдоль направляющей планки в продольном направлении.
- Не выполняйте никаких операций от руки. «От руки» означает, что вы используете свои руки для поддержки заготовки или для продвижения ее своими руками, вместо использования направляющей планки или усореза.
- НИКОГДА не наклоняйтесь над пильным диском или вблизи него. НИКОГДА не хватайтесь за заготовку до полной остановки пильного диска.
- Избегайте внезапной или слишком быстрой подачи заготовки. Заготовки, изготовленные из твердого материала, должны подаваться как можно медленнее. Никогда не сгибайте и не поворачивайте заготовку при подаче ее в пилу. Если пильный диск заклинивается или перестает вращаться во время подачи в него заготовки, немедленно выключите станок. Вытащите вилку из сетевой розетки. Удалите предмет, который блокирует пильный диск.
- НИКОГДА не пытайтесь удалить опилки и не касайтесь защитного кожуха пильного диска, пока вращается пильный диск.
- ПЕРЕД началом пиления удалите из заготовки все сучки.
- Обращайтесь с кабелем аккуратно. Никогда не тяните за кабель, вытаскивая штепсельную вилку из розетки. Держите кабель на удалении от источников тепла, нефтепродуктов, воды или острых краев.
- Некоторые виды пыли, образующейся при работе с пилой, могут содержать химические вещества, которые могут вызывать рак, врожденные дефекты или другие генетические повреждения. Некоторыми примерами таких веществ являются:
  - Свинец, выделяемый из содержащих свинец красок;

- Мышьяк и хром от химически обработанной древесины.
- Опасность для здоровья от таких воздействий зависит от того, как часто вы выполняете работу такого вида.
- Меры для снижения воздействия таких химических веществ следующие: Всегда работайте в хорошо вентилируемой окружающей среде и с сертифицированным защитным оборудованием, например, в противопылевых респираторах, специально предназначенных для фильтрации микроскопических частиц.
- При выполнении операций пиления подсоедините станок к системе отсоса пыли.
- Защитный кожух можно поднимать при позиционировании заготовки или для облегчения доступа при выполнении работ по техническому обслуживанию. Перед подключением инструмента к источнику питания убедитесь, что защитный кожух пильного диска опущен и расположен прямо напротив стола пилы.
- Убедитесь, что оснастка для поворота рукоятки на торцово-усовочной пиле надежна закреплена.
- Пол вокруг машины должен быть плоским, чистым и свободным от рассыпанных опилок и обрезков.

## **7 ДОПОЛНИТЕЛЬНЫЕ ИНСТРУКЦИИ ПО ТЕХНИКЕ БЕЗОПАСНОСТИ ДЛЯ ЛАЗЕРОВ**



**Предупреждение! Лазерный луч потенциально вызывает повреждение глаз. Никогда не смотрите прямо в лазерный луч.**

- Во время работы не направляйте лазерный луч на людей, прямо или посредством отражающих поверхностей.
- Этот лазер соответствует классу 2 согласно соответствующему стандарту. Устройство не содержит компонентов обслуживания. Не открывайте корпус без особой нужды. Если устройство повреждено, ремонтируйте его в авторизованном сервисном центре.
- Лазерные очки не являются защитными очками от лазерного излучения.

## **8 МОНТАЖ**



**Перед выполнением любых работ по регулировке или обслуживанию вынимайте сетевую вилку из розетки.**

Не работайте с этой торцово-усовочной пилой, пока она полностью не собрана и правильно не подготовлена к использованию в соответствии с данным руководством по эксплуатации.

### **8.1 Монтаж боковых опор**

- Уложите два направляющих стержня в боковые опоры и закрепите их.
- Ослабьте винт и установите боковые опоры в установочные отверстия.
- Закрепите боковые опоры винтом, что предотвратить их смещение.

### **8.2 Сборка зажима**

Зажим (11) можно устанавливать с левой или правой стороны направляющей планки. Вставьте стержень зажима в отверстие направляющей планки и затяните зажимной винт.

## **9 РУКОВОДСТВО ПО ЭКСПЛУАТАЦИИ**

### **9.1 Транспортировка торцово-усовочной пилы**

Для транспортировки электроинструмента используйте фиксатор (17).

Опустите пилу вниз и зафиксируйте ее в нижнем положении, задвинув фиксатор. Таким образом производится крепление пилы.

### **9.2 Отсос пыли и стружки**

Для отсоса образующейся внутри пыли и стружки поместите мешок для сбора опилок (18) на патрубок для выброса опилок.

Для наружной пыли можно использовать шланг пылесоса.



**Мешок для сбора опилок используется только для частичного удаления пыли! Он предназначен для уменьшения количества отсасываемой пыли.**

### **9.3 Зажим заготовки**

Убедитесь, что заготовка не может быть выброшена. Это предотвращается с помощью зажимной рукоятки (11).

- Прижмите заготовку к направляющей планке (4) и между зажимом.
- Затяните зажимную рукоятку (11) по часовой стрелке для фиксации заготовки.

### **9.4 Угол косо́го распила в горизонтальной плоскости**

Угол косо́го распила в горизонтальной плоскости можно настроить в диапазоне от  $-45^\circ$  до  $45^\circ$ . Шкала углов косо́го распила в горизонтальной плоскости показывает текущую настройку в градусах.

- Для регулировки угла косо́го распила ослабьте ручку фиксации поворотного стола (26) против часовой стрелки и поднимите рычаг регулировки (6).
- Затем поверните стол пилы в нужное положение.
- Стол пилы имеет неподвижные упоры со щелчком в положениях  $0^\circ$ ,  $15^\circ$ ,  $22,5^\circ$ ,  $31,6^\circ$  и  $45^\circ$  для быстрой установки под самыми распространенными углами.

### **9.5 Регулировка угла распила**

Приведите пилу в нижнее положение и зафиксируйте ее с помощью фиксатора.

- Теперь приложите угольник ( $90^\circ$ ) к направляющей планке и пильному диску. Последний должен полностью прилегать к угольнику. В противном случае, вы можете отрегулировать угол, ослабив контргайку и выполнив регулировку с помощью регулировочных болтов, пока угол между пильным диском и поворотным столом не будет равен  $90^\circ$ .
- Чтобы это выполнить, открутите винты с помощью прилагаемого ключа. Не забудьте после этого снова затянуть винты.

### **9.6 Угол наклонного распила в вертикальной плоскости**

Угол наклонного распила в вертикальной плоскости можно настроить в диапазоне от  $0^\circ$  до  $45^\circ$ . Шкала углов наклонного распила в вертикальной плоскости показывает текущую настройку в градусах.

- Ослабьте рукоятку фиксации (20), если она затянута.
- Поверните рукоятку управления инструмента на необходимый угол при помощи рукоятки пильной головки.
- Затяните рукоятку фиксации (20).
- Поставьте угольник со стороны пильного диска и стола, если угол наклонного распила не составляет  $45^\circ$ . Отрегулируйте высоту регулировочного винта, пока не будет правильным угол наклонного распила. Окончательно затяните гайку и снова проверьте угол.

### **9.7 Фиксация направляющей пильной головки**

- Для разблокировки и блокировки направляющей (13) поверните ручку фиксации направляющей (21) против или по часовой стрелке.

Для длинных заготовок необходимо использовать направляющую пыльной головки; для этого ослабьте соответствующую фиксирующую ручку.

- Распилите заготовку.
- Выключите электроинструмент.
- Перед снятием заготовки дождитесь полной остановки пыльного диска (2).

### 9.8 Включение/выключение



**Для вашей безопасности пользуйтесь обеими руками при включении и выключении электроинструмента.**

- Подключите электроинструмент к источнику питания.
- Разблокируйте блокировочную кнопку и нажмите на выключатель Вкл/Выкл (10) в направлении рукоятки. Пыльный диск вращается, пока выключатель удерживается во включенном положении.
- Если потребуется выключить станок, необходимо отпустить выключатель Вкл/Выкл (15).

### 9.9 Лазер

- Лазер включается и выключается выключателем (2).
- Лазер (25) направляет луч на заготовку.
- При помощи лазера можно выполнить очень точные пропилы.

### 9.10 Мешок для сбора опилок

Для крепления мешка для сбора опилок (18) наденьте его на патрубок для отсоса пыли. Когда мешок для сбора опилок заполнится примерно наполовину, снимите мешок с инструмента и опорожните его.

### 9.11 Пиление



**Убедитесь, что пыльный диск не блокируется во время пиления. Это может привести к повреждению и сгоранию двигателя. В случае блокирования пыльного диска немедленно отпустите выключатель для предотвращения повреждения двигателя.**

- Крепко зажмите заготовку.
- Настройте необходимый угол косога распила в горизонтальной плоскости или необходимый угол наклонного распила в вертикальной плоскости.
- Включите электроинструмент.
- Медленно сдвиньте рукоятку управления инструмента (14) вниз. Перед тем, как это делать, необходимо нажать на предохранительный выключатель (16).
- Распилите заготовку.
- Выключите электроинструмент.
- Перед снятием заготовки дождитесь полной остановки пыльного диска (13).

### 9.12 Пиление специальных заготовок

Изогнутые или круглые заготовки необходимо закрепить во избежание их соскальзывания.

Убедитесь, что отсутствует зазор между обрабатываемой заготовкой и направляющей планкой (4) или столом пилы (5).

### 9.13 Замена пыльного диска (Рис. 1)



**Перед выполнением работ на пыльном диске отключите инструмент от сети.**



**Немного подождите прежде, чем касаться пильного диска. Он может быть очень горячим. Зубья пильного диска очень острые.**

- Нажмите на рычаг деблокировки защитного кожуха пильного диска (16) и затем поверните нижний убираемый защитный кожух пильного диска (1) вверх, чтобы открыть доступ к винту.
- Ослабьте винт на монтажной пластине защитного кожуха с помощью прилагаемого многофункционального инструмента.
- Сдвиньте монтажную пластину защитного кожуха вверх, чтобы открыть доступ к пильному диску (2). Нижний убираемый защитный кожух пильного диска (1) будет удерживаться неподвижным защитным кожухом пильного диска.
- Полностью нажмите на фиксатор шпинделя (24) и удерживайте его в этом положении.
- Слегка поверните зажимной винт с помощью прилагаемого многофункционального инструмента, пока шпиндель не заблокируется.
- Ослабьте зажимной винт по часовой стрелке и снимите его вместе с наружным фланцем и пильным диском (2). Не снимайте внутренний фланец со шпинделя.
- Установите новый пильный диск на шпиндель и убедитесь, что отверстие пильного диска надлежащим образом совпадает с внутренним фланцем. Убедитесь, что направление вращения, указанное на пильном диске, совпадает с направлением, указанным на верхнем неподвижном защитном кожухе пильного диска.
- Закрепите пильный диск (2) с помощью наружного фланца и зажимного винта. Затяните зажимной винт против часовой стрелки с помощью прилагаемого инструмента.
- Проверните пильный диск рукой, чтобы проверить его на плавное вращение. Он не должен вибрировать.
- Закрепите монтажную пластину защитного кожуха и нижний убираемый защитный кожух (1) в порядке, обратном описанному выше.



**При замене пильного диска можно затянуть направляющую пильной головки с помощью фиксатора (21).**

## **10 ЧИСТКА И ОБСЛУЖИВАНИЕ**



**Перед выполнением любых работ на пиле вынимайте сетевую вилку из розетки.**

### **10.1 Чистка**

- Регулярно очищайте корпус инструмента мягкой тряпкой, желательно после каждого использования.
- Если грязь не отходит, используйте мягкую тряпку, слегка смоченную в мыльной воде.
- Не используйте такие растворители, как бензин, спирт, аммиачная вода и т.п. Эти вещества могут повредить пластмассовые детали.



**Убедитесь, что внутрь электроинструмента не может проникать вода!**

### **10.2 Соединительный кабель**

При повреждении соединительного кабеля (или сетевой вилки) их нужно заменить. Замена соединительного кабеля должна выполняться только квалифицированным специалистом (квалифицированным электриком).

## 11 ТЕХНИЧЕСКИЕ ДАННЫЕ

Номинальное напряжение	220-240 В ~ 50 Гц
Номинальная мощность	1600 Вт (S6 25%)
Скорость на холостом ходу	5000 об/мин
Класс защиты	II
Размеры пильного диска	210 мм x 30 мм x 2,6 мм

## 12 РЕЖУЩАЯ СПОСОБНОСТЬ

Угол поворота рабочего стола	Угол наклона головки пилы	Высота x ширина (мм)
90°	90°	70 x 305 мм
45°	90°	70 x 210 мм
90°	45°	35 x 305 мм
45°	45°	35 x 210 мм

## 13 ШУМ

Значения уровня шума, измеренные согласно соответствующему стандарту. (K=3)

Уровень звукового давления LpA	97 дБ(A)
Уровень звуковой мощности LwA	108 дБ(A)



**ВНИМАНИЕ!** Надевайте средства защиты органов слуха, если звуковое давление превышает 85 дБ (A).

## 14 ХРАНЕНИЕ

- Тщательно очистите весь инструмент и его оснастку.
- Храните инструмент вне доступа для детей, в устойчивом и безопасном положении, в прохладном и сухом месте, избегайте слишком высоких и слишком низких температур.
- Защищайте его от воздействия прямых солнечных лучей. Храните его в темном месте, если возможно.
- Не храните его в полиэтиленовых мешках во избежание накопления влаги.

## 15 ДИАГНОСТИКА НЕИСПРАВНОСТЕЙ

ПРОБЛЕМА	ВОЗМОЖНЫЕ ПРИЧИНЫ	РЕШЕНИЕ
Электродвигатель не запускается.	Нет электропитания на станке.	Проверьте источник и линию электропитания.
	Перегрузка или перегрев электродвигателя.	Дайте станку поработать вхолостую примерно 2 минуты для охлаждения.
Слишком сильные вибрации.	Ослабленные винты или детали.	Затяните все винты.
	Пила неправильно смонтирована. Заготовка неправильно закреплена.	Правильно смонтируйте пилу. Закрепляйте заготовку.



## 16 ГАРАНТИЯ

- В соответствии с законодательными требованиями, данный продукт обеспечивается гарантией на срок 36 месяцев, исчисляемый с даты приобретения первым покупателем.
- Данная гарантия распространяется на все дефекты материалов и производства, но она не включает дефектные детали, подверженные естественному износу, такие как подшипники, щетки, кабели и штепсельные вилки, или принадлежности, такие как сверла, биты шуруповерта, пильные полотна и т. д.; повреждения или дефекты, возникающие вследствие ненадлежащего обращения, несчастных случаев или внесения изменений в конструкцию, а также не включает транспортные расходы.
- Повреждения и/или дефекты, возникающие вследствие неправильной эксплуатации, также не подпадают под гарантийные обязательства.
- Мы также отказываемся от всех обязательств в отношении любых телесных повреждений, возникающих вследствие неправильной эксплуатации инструмента.
- Ремонт может выполняться только в авторизованном центре обслуживания покупателей инструментов Powerplus.
- Дополнительную информацию вы всегда можете получить по телефону 00 32 3 292 92 90.
- Все транспортные расходы покрываются покупателем, если не согласовано иное в письменной форме.
- Вместе с тем, не может быть предъявлено никакой претензии по гарантии, если повреждение устройства является результатом небрежного обслуживания или перегрузки.
- Из гарантии определенно исключается повреждение, возникающее вследствие проникновения жидкости, сильного запыления, умышленного повреждения (преднамеренно или по грубой небрежности), неправильной эксплуатации (использования устройства не по назначению), неправомерного использования (например, несоблюдения инструкций, приведенных в руководстве), неквалифицированной сборки, разряда молнии, неправильного напряжения сети. Данный список не является исчерпывающим.
- Принятие претензий по гарантии не является основанием для продления гарантийного периода или назначения нового гарантийного периода в случае замены устройства.
- Устройства или детали, замененные по гарантии, остаются собственностью компании Varo NV.
- Мы сохраняем за собой право отказать в удовлетворении претензии во всех случаях, когда не может быть подтвержден факт покупки, или когда очевидно, что за изделием не производился надлежащий уход. (Очистка вентиляционных отверстий, регулярное обслуживание угольных щеток и т. п.).
- Для подтверждения даты покупки следует хранить чек.
- Ваше устройство следует возвращать поставщику в неразобранном виде, в приемлемо чистом состоянии (в оригинальной противоударной упаковке, если такая имелаась), приложив документ о покупке.

## 17 ОКРУЖАЮЩАЯ СРЕДА



Если ваш инструмент требует замены после длительного использования, не выбрасывайте его вместе с домашним мусором, а используйте экологически безопасный способ для его утилизации.

С отходами электрических приборов нельзя поступать, как с обычными домашними отходами. Позаботьтесь об утилизации там, где для этого есть соответствующие установки. Проконсультируйтесь у местных органов власти или у продавца о возможности утилизации.

**18 ДЕКЛАРАЦИЯ СООТВЕТСТВИЯ**

**VARO N.V.** - Joseph Van Instraat 9 - BE2500 Lier - БЕЛЬГИЯ, настоящим заявляет, что

Продукт: Раздвижная торцово-усовочная пила  
Марка: POWERplus  
Модель: POWX075710S

соответствует основным требованиям и другим релевантным положениям применимых директив Европейского Союза, касающихся Европейских гармонизированных стандартов. Любая несанкционированная переделка аппарата делает данную декларацию недействительной.

Европейские директивы (включая, если применимо, их поправки до даты подписания):

2011/65/EU  
2006/42/EC  
2014/30/EU

Европейские гармонизированные стандарты (включая, если применимо, их поправки до даты подписания):

EN62841-1 : 2015  
EN62841-3-9 : 2015  
EN55014-1 : 2017  
EN55014-2 : 2015  
EN IEC61000-3-2 : 2019  
EN IEC61000-3-11 : 2019

Держатель технической документации: Филип Ванкерхов (Philippe Vankerkhove), VARO – Vic. Van Rompuy N.V.

Нижеподписавшийся действует от имени Исполнительного директора компании,

Ludo Mertens

Отдел нормоконтроля – Менеджер по вопросам согласований  
12/01/2022, Lier - Belgium

<b>1</b>	<b>ПРЕДНАЗНАЧЕНИЕ НА ЕЛЕКТРОИНСТРУМЕНТА</b> .....	<b>3</b>
<b>2</b>	<b>ОПИСАНИЕ (ФИГ. А И В)</b> .....	<b>3</b>
<b>3</b>	<b>СПИСЪК НА СЪДЪРЖАНИЕТО НА ОПАКОВКАТА</b> .....	<b>3</b>
<b>4</b>	<b>СИМВОЛИ</b> .....	<b>4</b>
<b>5</b>	<b>ОБЩИ ПРЕДУПРЕЖДЕНИЯ ЗА БЕЗОПАСНОСТ ПРИ ИЗПОЛЗВАНЕ НА ЕЛЕКТРОИНСТРУМЕНТИ</b> .....	<b>4</b>
5.1	<i>Работна зона</i> .....	4
5.2	<i>Електробезопасност</i> .....	4
5.3	<i>Лична безопасност</i> .....	5
5.4	<i>Използване и грижи за електроинструмента</i> .....	5
5.5	<i>Сервизно обслужване</i> .....	6
<b>6</b>	<b>ДОПЪЛНИТЕЛНИ ИНСТРУКЦИИ ЗА БЕЗОПАСНОСТ</b> .....	<b>6</b>
<b>7</b>	<b>ДОПЪЛНИТЕЛНИ УКАЗАНИЯ ЗА БЕЗОПАСНА РАБОТА С ЛАЗЕРИ</b> .....	<b>8</b>
<b>8</b>	<b>СГЛОБЯВАНЕ</b> .....	<b>8</b>
8.1	<i>Монтиране на страничните опорни планки</i> .....	8
8.2	<i>Сглобяване на скобата</i> .....	8
<b>9</b>	<b>ИНСТРУКЦИИ ЗА РАБОТА</b> .....	<b>8</b>
9.1	<i>Транспортиране на ножа за рязане под ъгъл</i> .....	8
9.2	<i>Извличане на прахта и стърготините</i> .....	8
9.3	<i>Закрепване на работния детайл</i> .....	9
9.4	<i>Хоризонтални коси ъгли</i> .....	9
9.5	<i>Настройка на ъгъла на рязане</i> .....	9
9.6	<i>Вертикални скосени ъгли</i> .....	9
9.7	<i>Регулиране на заключването на плъзгащата се планка</i> .....	9
9.8	<i>Включване и изключване</i> .....	9
9.9	<i>Лазер</i> .....	10
9.10	<i>Прахоуловител</i> .....	10
9.11	<i>Рязане</i> .....	10
9.12	<i>Рязане на специални работни детайли</i> .....	10
9.13	<i>Смяна на ножа на триона (Фиг. 1)</i> .....	10

<b>10</b>	<b>ПОЧИСТВАНЕ И ПОДДРЪЖКА</b> .....	<b>11</b>
10.1	<i>Почистване</i> .....	11
10.2	<i>Свързващ кабел</i> .....	11
<b>11</b>	<b>ТЕХНИЧЕСКИ ДАННИ</b> .....	<b>12</b>
<b>12</b>	<b>ВЪЗМОЖНОСТИ ЗА РЯЗАНЕ</b> .....	<b>12</b>
<b>13</b>	<b>ШУМ</b> .....	<b>12</b>
<b>14</b>	<b>СЪХРАНЕНИЕ</b> .....	<b>12</b>
<b>15</b>	<b>НАМИРАНЕ И ОТСТРАНЯВАНЕ НА НЕИЗПРАВНОСТИ</b> .....	<b>12</b>
<b>16</b>	<b>ГАРАНЦИЯ</b> .....	<b>13</b>
<b>17</b>	<b>ОКОЛНАТА СРЕДА</b> .....	<b>13</b>
<b>18</b>	<b>ДЕКЛАРАЦИЯ ЗА СЪОТВЕТСТВИЕ</b> .....	<b>14</b>

# НАСТОЛЕН ЦИРКУЛЯРЕН ТРИОН С ПЛЪЗГАЩА СЕ ПЛАНКА 1600 ВТ-210 ММ POWX075710S

## 1 ПРЕДНАЗНАЧЕНИЕ НА ЕЛЕКТРОИНСТРУМЕНТА

Този механизирани инструмент е предназначен да служи като настолна машина за правене на прави и коси срезове в дърво. Можете да режете твърдо и меко дърво, както и талашит или дървесни плоскости.

Този инструмент може да се използва само от възрастни.

Неподходящ за професионална употреба.



**Предупреждение!** Преди да използвате инструмента, прочетете внимателно това ръководство и общите инструкции за безопасност, заради вашата собствена сигурност. Вашият електроинструмент трябва да се предава на друг само заедно с настоящите инструкции.

## 2 ОПИСАНИЕ (ФИГ. А И В)

1. Предпазен щит
2. Режеш диск
3. Странична опорна планка
4. Предпазна ограда
5. Масичка на триона
6. Лост
7. Вложка на масата
8. Скала за коси ъгли (45 градуса) (хоризонтална)
9. Монтажен отвор
10. Заклучване на затягащото устройство
11. Бързодействаща скоба
12. Превключвател за вкл./изкл. на лазера
13. Плъзгача се планка
14. Работна ръкохватка
15. Превключвател вкл./изкл.
16. Лост за освобождаване
17. Лост за управление
18. Прахоуловител
19. Скала за ъглите
20. Лост за заключване на ъгъла
21. Заклучване на плъзгачата се планка
22. Винтове за странична опорна рамка
23. Лазер
24. Заклучване на шпиндела
25. Стрелка
26. Фиксиращ винт за маса
27. Опорен болт
28. Измервателен уред за дълбочината на среза
29. Регулируем бутон за заключване на оградата

## 3 СПИСЪК НА СЪДЪРЖАНИЕТО НА ОПАКОВКАТА

- Отстранете всички опаковъчни материали.
- Отстранете останалите опаковъчни и временни поставки (ако има такива).
- Проверете дали пакетът съдържа всички компоненти.
- Проверете дали уредът, охранващият кабел, щепселът и аксесоарите не са били повредени при транспортиране.
- Пазете опаковъчните материали почти до края на гаранционния период. След това изхвърлете в пункт за събиране на отпадъци.



**ВНИМАНИЕ!** Опаковъчните материали не са играчки! Не позволявайте на деца да играят с найлонови торбички! Риск от задушаване!

В опаковката ще намерите:

1 настолен циркулярен трион

1 шестостенен ключ 6 мм

1 комплект захвати

1 ръчник на потребителя



**В случай, че някои части липсват или са повредени, свържете се с местния дистрибутор.**

#### 4 СИМВОЛИ

В настоящия наръчник и/или върху машината са използвани следните символи:

	Указва опасност от травма или повреда на инструмента.	 	Използвайте предпазни средства за ушите. Използвайте предпазни средства за очите.
	Преди да използвате машината, прочетете ръководството.		В съответствие с основните изисквания на Европейски директиви.
	Клас II – Машината е с двойна изолация; поради това заземителен проводник не е необходим.		
	Носете защитни ръкавици.		Носете маска в прашни условия.

#### 5 ОБЩИ ПРЕДУПРЕЖДЕНИЯ ЗА БЕЗОПАСНОСТ ПРИ ИЗПОЛЗВАНЕ НА ЕЛЕКТРОИНСТРУМЕНТИ



Прочетете всички предупреждения за безопасност и инструкции. Неспазването им може да причини електрически удар, пожар и/или сериозно нараняване. Запазете всички предупреждения и инструкции за бъдещи справки. Терминът „електроинструмент“ в предупрежденията се отнася за вашия захранван от мрежата (с кабел) или за работещ на батерии (без кабел) електроинструмент.

##### 5.1 Работна зона

- Работната зона трябва да бъде чиста и добре осветена. Неподредените и неосветени зони са предпоставка за инциденти.
- Не работете с електроинструменти във взривоопасна атмосфера, например в близост до запалими течности, газове или прах. Електроинструментите създават искри, които могат да запалят праха или парите.
- Не допускайте присъствие на деца или странични лица, когато работите с електроинструмент. Разсейването може да ви накара да загубите контрол върху него.

##### 5.2 Електробезопасност



**Винаги проверявайте дали захранващото напрежение съответства на напрежението, посочено върху табелката с номинални стойности.**

- Щепселите на електроинструментите трябва да съответстват на контакта. Никога не променяйте щепсела по никакъв начин. Не използвайте никакви щепсели-преходници със заземените електроинструменти. Щепселите, на които не са правени промени, и съответстващите им контакти ще намалят опасността от електрически удар.
- Не излагайте електроинструменти на дъжд и не ги оставяйте в мокра среда. Ако в електроинструмента влезе вода, тя ще увеличи риска от електрически удар.
- Не повреждайте и не злоупотребявайте с кабела. Никога не го използвайте за пренасяне, дърпане или изваждане от контакта на електроинструмент. Пазете кабела от топлина, масло, остри ръбове или движещи се части. Повредените или оплетени кабели увеличават риска от електрически удар.
- Когато работите с електроинструмент навън, използвайте удължителен кабел, подходящ за употреба на открито. Използването на такъв кабел намалява риска от електрически удар.
- Ако използването на електро инструменти във влажна среда е неизбежно, използвайте захранващ източник с диференциална защита (RCD). Използването на RCD намалява риска от електрически удар.

### **5.3 Лична безопасност**

- Бъдете нащрек, внимавайте какво правите и използвайте здравия си разум, когато работите с електроинструменти. Не използвайте електроинструмента, когато сте уморени или сте под влиянието на наркотични вещества, алкохол или лекарства. Моментното невнимание при работа с електроинструменти може да доведе до сериозна телесна повреда.
- Използвайте предпазно оборудване. Винаги използвайте предпазни средства за очите. Предпазното оборудване, например, маска за прах, неплъзгащи се защитни обувки, каска или защитни средства за ушите, използвано при съответните условия, ще намали нараняванията.
- Избягвайте случайното пускане в действие. Преди да включите инструмента в контакта, се уверете, че ключът е в изключено положение. Носенето на електроинструменти с пръст върху ключа за включване или включването им в контакта при ключ в положение включено създава предпоставки за инциденти.
- Преди да включите електроинструмента, отстранете всички регулировъчни или гаечни ключове. Гаечен или друг ключ, оставен закачен към въртяща се част на електроинструмента, може да доведе до нараняване.
- Не се пресягайте прекалено надалече. Във всеки момент стойте здраво стъпили на краката си и пазете равновесие. Това ще ви позволи да имате по-добър контрол над електроинструмента в неочаквани ситуации.
- Облечете се подходящо. Не носете широки дрехи, нито бижута. Дръжте косата, дрехите и ръкавиците си далеч от електроинструмента. Широки дрехи, бижутата или дългата коса, могат да се заплетат в движещите се части.
- Ако са предоставени устройства за свързването на приспособления за улавяне и събиране на прах, уверете се, че те са свързани и се използват правилно. Използването на тези устройства може да намали опасностите, свързани с праха.

### **5.4 Използване и грижи за електроинструмента**

- Не очаквайте от електроинструмента повече, отколкото той може да извърши. Използвайте правилния електроинструмент за съответното приложение. Правилният електроинструмент ще свърши работата по-добре и по-безопасно, при условията, за които е конструиран.
- Не използвайте електроинструмента, ако ключът за включване и изключване не работи. Електроинструмент със счупен ключ е опасен и трябва да бъде ремонтиран.
- Изключвайте щепсела от контакта, преди да настроите, да смените принадлежности или да прибирате електроинструменти. Подобни предпазни мерки за безопасност намаляват риска от случайно пускане на електроинструмента.

- Съхранявайте електроинструментите, които не се използват, далеч от достъпа на деца и не позволявайте на лица, незапознати с електроинструменти или настоящите инструкции да работят с инструмента. Електроинструментите са опасни в ръцете на необучени потребители.
- Поддръжка. Проверявайте за разцентриране или заяждане на движещите се части, счупване на части или друго състояние, което може да окаже влияние върху работата на електроинструмента. Ако електроинструментът се повреди, той трябва да бъде ремонтиран. Много инциденти са предизвикани от недобре поддържани електроинструменти.
- Поддържайте режещите инструменти остри и чисти. Правилно поддържаните режещи инструменти с остри режещи ръбове е по-малко вероятно да се заклеят и се контролират по-лесно.
- Използвайте механизирания инструмент, принадлежностите, сменяемите резци и т.н. в съответствие с тези инструкции и по начина, предвиден за съответния вид механизирания инструмент, като имате предвид работните условия и работата, която трябва да се извърши. Използването на механизирания инструмент за операции, различни от тези, за които е предназначен, може да доведе до опасна ситуация.

### 5.5 Сервизно обслужване

Осигурете сервизно обслужване на вашия електроинструмент само от квалифициран техник, който използва само стандартни резервни части. Това ще гарантира поддържането на задължителните стандарти за безопасност.

## 6 ДОПЪЛНИТЕЛНИ ИНСТРУКЦИИ ЗА БЕЗОПАСНОСТ

- Винаги носете защитни средства за очите.
- Никога не използвайте оборудването в присъствието на запалими течности или газове.
- НИКОГА не използвайте оборудването, когато е поставен режещ диск.
- Преди използване проверявайте редовно ножа на триона за малки пукнатини или повреди. Заменяйте незабавно напукания или повреден нож.
- Използвайте само ножове на триона, препоръчвани от производителя и отговарящи на стандарта EN847-1.
- Изберете подходящ нож на триона за материала, който ще режете.
- За да намалите шума, винаги се уверявайте, че острието е остро и чисто.
- Използвайте само правилно заземени ножове на триона. Никога не превишавайте максималната скорост, указана върху ножа на триона.
- Преди да монтирате ножа на триона, почистете оста, фланците (особено монтажните повърхности) и шестограмната гайка. Неправилното монтиране може да доведе до вибрации/чукане или изплъзване на ножа на триона.
- Не позволявайте на триона да влиза в контакт с метали, като гвоздеи и винтове. Потърсете и отстранете всички гвоздеи, винтове и други чужди материали от работния детайл, преди да започнете работа.
- Отстранявайте гаечните ключове, отрязаните парчета и другите предмети от масичката на триона, преди да включите превключвателя.
- НИКОГА не носете ръкавици, докато работите; носенето на ръкавици се препоръчва само при смяна на режещите инструменти.
- Уверете се, че ръцете ви са далече от линията на рязане на ножа на триона.
- НИКОГА не заставайте по линията на рязане на ножа на триона и НИКОГА не оставайте някой друг да застане в това положение.
- Оставете триона да поработи няколко минути, преди да подадете работния детайл. Ослушвайте се за вибрации или чукане на ножа на триона, което може да е признак за неправилно монтиране или балансиране на острието.
- Оборудването не може да се използва за изготвяне на жлебове или вдлъбнатини.
- Сменяйте вложката на масичката, когато се износи.



- НИКОГА не извършвайте никакви корекции по машината, докато работи. Изваждайте щепсела от контакта, преди да правите каквито и да е корекции.
- Ако е необходимо, използвайте елемент за избутване. Той ТРЯБВА да се използва при надлъжно разрязване а по-малки работни детайли, така че ръцете и пръстите ви да са достатъчно далече от ножа на триона.
- Винаги прибирайте елемента за избутване, когато не го използвате.
- Обърнете специално внимание на инструкциите, които спомагат за намаляване на опасността от ОТКАТ. ОТКАТЪТ е внезапната реакция при заклещен, огънат или неправилно подравнен нож на триона. ОТКАТЪТ причинява изхвърляне на работния детайл назад в посока към оператора. ОТКАТЪТ може да доведе до сериозни наранявания. Можете да го избегнете, като поддържате ножа на триона остър, като държите направляващата планка успоредна на ножа на триона, като поддържате разделящия нож и протектора на триона в добро състояние и в правилно положение, като осигурите здраво закрепване на работния детайл, когато сте го избутали напълно към ножа на триона, и като не режете огънати или изкривени парчета дърво или детайли, които нямат прав ръб, който да се движи по направляващата планка в надлъжна посока.
- Не извършвайте никакви операции „свободни ръце“. „Свободни ръце“ означава да използвате ръцете си за поддържане или водене на работния детайл, вместо да използване направляващата планка или блокировката за рязане под ъгъл.
- НИКОГА не огъвайте ножа на триона. НИКОГА не хващайте работния детайл, преди ножът на триона да е спрял напълно движението си.
- Избягвайте внезапно или прекалено бързо подаване на работния детайл. Работните детайли, изработени от твърд материал, трябва да се подават възможно най-бавно. НИКОГА не огъвайте и не завъртайте работния детайл, докато го подавате към триона. Ако ножът на триона се заклещи или спре да се върти по време на подаването на работния детайл, веднага изключете оборудването. Извадете щепсела от контакта. Отстранете детайла, който блокира триона.
- НИКОГА не се опитвайте да отстранявате стърготините и никога не докосвайте протектора на триона, докато ножът на триона се върти.
- Отстранете всички разхлабени чепове от работния детайл, ПРЕДИ да започнете да режете.
- Отнасяйте се грижливо с кабела. Никога не го дърпайте, за да извадите щепсела от контакта. Не излагайте кабела на въздействието на топлина, масло, вода или остри ръбове.
- Някои видове прах, образуван по време на работата на триона, може да съдържа химикали, които да причинят рак, вродени дефекти или други генетични увреждания. Примери за такива вещества са:
  - Олово, отделяно от боите със съдържание на олово;
  - Арсен и хром от химически обработеното дърво.
- Опасността за вашето здраве от излагането на такива въздействия зависи от това, колко често извършвате такава работа.
- Мерки за намаляване на това въздействие: Винаги работете в добре вентилирани зони и със сертифицирано защитно оборудване, като маски за прах, специално предназначени за филтриране на микроскопични частици.
- При операции за рязане свързвайте оборудването към система за извличане на праха.
- Протекторът трябва да бъде повдигнат при позициониране на работния детайл или за по-лесен достъп по време на работите за поддръжка. Уверете се, че той е свален и позициониран плътно до масичката за рязане, преди да свържете оборудването.
- Уверете се, че оборудването за завъртане на рамото на циркуляра за рязане под ъгъл е сигурно затегнато.

- Подът около машината трябва да бъде равен, чист и без наличие на отпадъци като стърготини и изрезки.

## 7 ДОПЪЛНИТЕЛНИ УКАЗАНИЯ ЗА БЕЗОПАСНА РАБОТА С ЛАЗЕРИ



**Внимание!** Лазерният лъч създава потенциална заплаха за тежки увреждания на очите. Никога не поглеждайте и не се втренчвайте директно в лазерен лъч.

- По време на работа не насочвайте лазерния лъч към хора, пряко или непряко, през отражателни повърхности.
- Този лазер съответства на клас 2 съгласно съответния стандарт. Устройството не разполага с части, които се нуждаят от техническо обслужване. Ако се повреди, то трябва да бъде ремонтирано от правоспособен техник.
- Лазерните очила за гледане не защитават от лазерно лъчение.

## 8 СГЛОБЯВАНЕ



**Изключвайте щепсела, преди да извършите каквито и да са настройки или поддръжка.**

Не работете с нож за рязане под ъгъл, преди той да е напълно сглобен и правилно подготвен за използване в съответствие с това ръководство с инструкции.

### 8.1 Монтиране на страничните опорни планки

- Поставете два направляващи пръта в страничните опори и ги затегнете.
- Разхлабете винта и поставете страничните опорни планки в отворите за позициониране.
- Затегнете страничните опорни планки с винтовете, за предотвратите тяхното разместване.

### 8.2 Сглобяване на скобата

Скобата (11) може да бъде инсталирана от лявата или дясната страна на оградата на водача. Вкарайте притискащия прът в отвора на оградата на водача и затегнете застопоряващия винт

## 9 ИНСТРУКЦИИ ЗА РАБОТА

### 9.1 Транспортиране на ножа за рязане под ъгъл

За да транспортирате механизирания инструмент, използвайте задържащия щифт (17). Издърпайте триона за рязане под ъгъл надолу и го застопорете в долна позиция като вкарате задържащия щифт. По този начин трионът е затегнат.

### 9.2 Извличане на прахта и стърготините

За да използвате вграденото извличане на прахта поставете торбичката за прах (18) върху компонента за изхвърляне на дървесния прах.

За външния прах можете да използвате маркуч от прахосмукачка.



**Торбичката за прах служи само за частично отстраняване на прахта! Тя е предназначена да прекрати извличането на прахта.**

### 9.3 **Закрепване на работния детайл**

Уверете се, че работният детайл не може да бъде катапултиран. Скобата (11) е най-добрият начин да го избегнете.

- Притиснете работния детайл към предпазната ограда (4) и към ограничителя на скобата.
- Затегнете скобата (11) по посока на часовниковата стрелка, за да закрепите работния детайл.

### 9.4 **Хоризонтални коси ъгли**

Хоризонталните коси ъгли могат да бъдат зададени в диапазона от -45° до 45°. Скалата за хоризонтални коси ъгли показва текущата настройка в градуси.

- За регулиране на ъгъла, разхлабете ръкохватката за заключване на завъртащата се масичка (26) обратно на часовниковата стрелка и повдигнете регулиращия лост (6).
- След това завъртете ъгловата масичка към желаната позиция.
- Ъгловата масичка разполага с положителни щракащи спиращи позиции при 0°, 15°, 22,5°, 31,6° и 45° за бързо настройване на най-честите ъгли.

### 9.5 **Настройка на ъгъла на рязане**

- Позиционирайте триона в долната позиция и го блокирайте с блокиращия щифт.
- Сега поставете шлосерски прав ъгъл (90°) към направляващата релса и режещия диск. Последният трябва да контактува напълно с шлосерския прав ъгъл. Ако това не е така, тогава можете да регулирате ъгъла чрез разхлабване на контрагайката и регулиране с регулиращите болтове, докато ъгълът между острието и въртящата се маса стане равен на 90°.
- За изпълнение на тази стъпка използвайте доставения ключ за отвинтване на винтовете. Не забравяйте да затегнете отново винтовете след това.

### 9.6 **Вертикални скосени ъгли**

Можете да задавате вертикалните скосени ъгли в диапазона от 0° до 45°. Вертикалната скала показва текущата настройка в градуси.

- Разхлабете блокиращата ръкохватка (20), ако е затегната.
- Завъртете работната ръкохватка с помощта на ръкохватката до желания ъгъл.
- Затегнете блокиращата ръкохватка (20).
- Поставете удължител от страната на ножа на триона и масата, ако ъгълът на наклона не е 45°. Регулирайте височината с регулировъчния винт, докато ъгълът на наклона достигне правилния ъгъл. Накрая затегнете гайката и проверете ъгъла още веднъж.

### 9.7 **Регулиране на заключването на плъзгащата се планка**

- За отключване и заключване на плъзгащата се планка (13) завъртете ръкохватката за заключване на плъзгащата се планка (21) обратно на часовника или по часовника.

За дълги работни детайли трябва да използвате плъзгащата се планка, като разхлабите за тази цел блокиращата ръкохватка.

- Направете среза на работния детайл.
- Изключете механизирания инструмент.
- Изчакайте докато ножът на триона (2) не стане абсолютно неподвижен, преди да свалите работния детайл.

### 9.8 **Включване и изключване**



**За да си осигурите безопасност, използвайте и двете си ръце при включване и изключване на механизирания инструмент.**

- Свържете механизирания инструмент към електрическо захранване.

- Деблокирайте бутона за отключване и натиснете превключвателя за вкл./изкл. (10) в посока на ръкохватката. Дискът на триона се върти, докато държите включен превключвателя.
- Когато искате да изключите машината, трябва да освободите превключвателя за Вкл./Изкл. (15).

### 9.9 Лазер

- Можете да включвате и изключвате лазера с превключвателя (12).
- Лазерът (23) насочва лъча към детайла.
- С помощта на лазерната функция може да се извърши изключително точно рязане.

### 9.10 Прахоуловител

За закрепване на прахоуловителя (18) го монтирайте към адаптера за екстракция на прах. Когато прахоуловителят се напълни до половината, извадете прахоуловителя от инструмента и го изпразнете.

### 9.11 Рязане



**Уверете се, че ножът на триона не се блокира, докато режете. Това би причинило повреда и изгаряне на мотора. Ако се получи блокиране на ножа на триона, моля, разхлабете моментално ключа, за да предотвратите повреда на мотора.**

- Затегнете здраво работния детайл.
- Настройте необходимите коси ъгли или вертикалните скосени ъгли.
- Включете механизирания инструмент.
- Придвижете бавно надолу работната ръкохватка на инструмента (14). Преди да можете да го направите, трябва да избутате защитния превключвател (16).
- Направете среза на работния детайл.
- Изключете механизирания инструмент.
- Изчакайте докато ножът на триона (2) не стане абсолютно неподвижен, преди да свалите работния детайл.

### 9.12 Рязане на специални работни детайли

Извитите или кръгли работни детайли трябва да бъдат закрепени, за да не се пързаят. Уверете се, че няма хлабина между работния детайл и предпазната ограда (4) или масичката на триона (5).

### 9.13 Смяна на ножа на триона (Фиг. 1)



**Изключете инструмента на контакта, преди да работите с ножа на триона.**

**Изчакайте, преди да докоснете ножа на триона. Той може да е много горещ.**

**Зъбите на ножа на триона са много остри.**

- Натиснете лоста за освобождаване на предпазителя на режещия диск (16) и след това завъртете долния прибиращ се предпазител на режещия диск (1) нагоре, за да разкриете винта.
- Разхлабете винта на монтажната пластина на предпазителя с предоставения многофункционален ключ.

- Приплъзнете монтажната пластина на предпазителя нагоре, за да разкриете режещия диск (2). Долният прибиращ се предпазител на режещия диск (1) ще се задържи от предпазителя на режещия диск.
- Напълно натиснете бутона за заключване на шпиндела (24) и го задържете в позиция.
- Леко завъртете притягащия винт с предоставения многофункционален ключ, докато шпинделът не се заключи.
- Разхлаете притягащия винт по посока на часовниковата стрелка и го снемете заедно с външния фланец и режещия диск (2). Не снемайте вътрешния фланец от шпиндела
- Поставете нов режещ диск на шпиндела и се уверете, че отворите на режещия диск пасват на вътрешния фланец. Уверете се, че посоката на въртене посочена на режещия диск е същата като тази показана на горния фиксиран предпазител на режещия диск.
- Осигурете режещия диск (2) с външния фланец и притягащия винт. Затегнете притягащия винт в посока обратно на часовниковата стрелка с предоставения инструмент.
- Завъртете режещия диск на ръка, за да го изпробвате дали се върти безпрепятствено. Не трябва да се колебае.
- Осигурете монтажната пластина на предпазителя и снижете прибиращия се предпазител на режещия диск (1) в обратен ред, както е описано по-горе.



При смяна на ножа на триона можете да затегнете плъзгащата се планка с помощта на ръкохватката за заключване (21).

## 10 ПОЧИСТВАНЕ И ПОДДРЪЖКА



Преди да започнете каквато и да е работа по оборудването, извадете щепсела от контакта.

### 10.1 Почистване

- Редовно почиствайте корпуса на машината с мек парцал, по възможност след всяка употреба.
- Ако мръсотията не пада, използвайте мек парцал, намокрен със сапунена вода.
- Не използвайте разтворители, като бензин, нафта, спирт, разтвор на амоняк и т.н. Тези разтворители могат да повредят пластмасовите части.



Уверете се, че във вътрешността на механизирания инструмент не може да проникне вода!

### 10.2 Свързващ кабел

Ако свързващия кабел (или щепсела) е повреден, той трябва да бъде сменен. Смяната на свързващия кабел трябва да се извършва само от квалифициран специалист (квалифициран електротехник).

**11 ТЕХНИЧЕСКИ ДАННИ**

Номинално напрежение	220-240 В ~ 50 Гц
Номинална мощност	1600 Вт (S6 25%)
Скорост на празен ход	5000 об./мин.
Клас на защита	II
Големина на режещия диск	210 мм x 30 мм x 2,6 мм

**12 ВЪЗМОЖНОСТИ ЗА РЯЗАНЕ**

Ъгъл на работната маса	Ъгъл на наклона на главата	Височина x ширина (мм)
90°	90°	70 x 305 мм
45° (наляво)	90°	70 x 210 мм
90°	45°	35 x 305 мм
45° (наляво)	45°	35 x 210 мм

**13 ШУМ**

Стойности на звуковото налягане измерени в съответствие с приложимия стандарт. (K=3)

Ниво на звуковото налягане LpA	97 дБ(A)
Ниво на звуковата мощност LwA	108 дБ(A)



**ВНИМАНИЕ!** Носете индивидуални предпазни средства за слуха (антифони), ако звуковото налягане превиши 85 дБ(A).

**14 СЪХРАНЕНИЕ**

- Почистете щателно целия инструмент и принадлежностите му.
- Съхранявайте на недостъпни за деца места в стабилно и безопасно положение, на студено и сухо място, като избягвайте съхранението при прекалено високи или ниски температури.
- Защитете го от излагане на директна слънчева светлина. Ако е възможно, съхранявайте го на тъмно.
- Не го съхранявайте в полиетиленова торба, за да избегнете задържането на влага.

**15 НАМИРАНЕ И ОТСТРАНЯВАНЕ НА НЕИЗПРАВНОСТИ**

Неизправност	Причина	Действие
Двигателят не работи.	До машината не достига електрически ток.	Проверете захранването и кабела.
	Двигателят е претоварен или е прегрял.	Оставете машината за работи на празен ход около 2 минути, за да изстине.
Вибрациите са прекалено силни.	Има разхлабени винтове или части.	Затегнете всички винтове.
	Ножът за рязане под ъгъл не е монтиран правилно.	Монтирайте правилно ножа за рязане под ъгъл.
	Работният детайл не е закрепен правилно.	Закрепете работния детайл.

## 16 ГАРАНЦИЯ

- Този продукт има гаранционен срок 36 месеца, който влиза в сила от датата на покупка на първия потребител.
- Тази гаранция покрива всички дефекти на материали и производствени дефекти, но не включва: батерии, зарядни устройства, дефектни части вследствие на нормално износване и изтриване като лагери, четки, кабели и щепсели или аксесоари като свредла, найкрайници за пробивни инструменти, режещи дискове и т.н., повреди и дефекти произтичащи от неправилна употреба, злополуки или направени промени, нито транспортните разходи.
- Повреди и/или дефекти произтичащи от неправилна употреба не се обхващат от тези гаранционни условия.
- Освен това не носим никаква отговорност за телесни наранявания произтичащи от неправилната употреба на инструмента.
- Ремонти могат да бъдат извършвани само от упълномощен потребителски сервизен център за електроинструменти.
- Можете да получите допълнителна информация на номер 00 32 3 292 92 90.
- Всички транспортни разходи ще бъдат поети от потребителя, освен ако писмено не е договорено друго.
- В същото време, не могат да се предявяват претенции по гаранцията, ако повредата на уреда е вследствие от пренебрегване на техническото обслужване или претоварване.
- От гаранцията категорично се изключва повреда, която е в резултат от проникване на течност, много прах, преднамерена повреда (умишлена или поради тотално безгрижие), неподходящо използване (използване за цели, за които уредът не е подходящ), некомпетентно използване (напр. неспазване на инструкциите в ръководството), некомпетентен монтаж, гръмотевичен удар, неправилно напрежение. Този списък не е изчерпателен.
- Приемането на гаранционни претенции никога не може да доведе до удължаване на гаранционния срок, нито до започване на нов гаранционен срок в случай на замяна на устройство.
- Устройствата или детайлите, които са заменени съобразно гаранционните условия, следователно остават собственост на Varo NV.
- Ние си запазваме правото да отхвърлим всяка претенция, в случай че покупката не може да бъде проверена или, когато е ясно, че продуктът не е поддържан правилно. (почистване на вентилационните отвори, редовна поддръжка на карбоновите четки,...)
- Съхранявайте фактурата за покупката като доказателство за датата, на която е направена тя.
- Трябва да върнете недемонтирания инструмент на продавача в приемливо чисто състояние, в оригиналното му лято куфарче, ако устройството има такова, придружавано от доказателството за покупката.

## 17 ОКОЛНАТА СРЕДА



Когато уредът ви трябва да бъде заменен след продължителна употреба, не го изхвърляйте с домакинските отпадъци, а по начин съобразен с опазването на околната среда.

Отпадъците от електрически продукти не трябва да бъдат изхвърляни заедно с домакинските отпадъци. Моля, проучете къде има възможности за рециклиране. Поискайте от местните власти или от продавача съвети относно рециклирането.

**18 ДЕКЛАРАЦИЯ ЗА СЪОТВЕТСТВИЕ**

**VARO N.V.** – Joseph Van Instraat 9 – BE2500 Lier – Белгия декларира, че

Продукт: Настолен циркулярен трион с плъзгаща се планка  
Марка: POWERplus  
Модел: POWX075710S

е в съответствие с основните изисквания и други съответни разпоредби на приложимите Европейски директиви, базирани върху прилагането на Европейските хармонизирани стандарти. Всяка неупълномощена модификация на апарата анулира тази декларация.

Европейски директиви (включително техните промени към датата на подписване, ако са приложими):

2011/65/EU  
2006/42/EC  
2014/30/EU

Европейски хармонизирани стандарти (включително техните промени към датата на подписване, ако са приложими):

EN62841-1 : 2015  
EN62841-3-9 : 2015  
EN55014-1 : 2017  
EN55014-2 : 2015  
EN IEC61000-3-2 : 2019  
EN IEC61000-3-11 : 2019

Съхранител на техническата документация: Филип Ванкеркхов, VARO – Vic. Van Rompu N.V.

Долуподписаният действа от името на Изпълнителния директор на компанията,

Ludo Mertens

Регулационни въпроси – мениджър по съответствията  
12/01/2022, Lier - Belgium





**varo**

[WWW.VARO.COM](http://WWW.VARO.COM)

DESIGNED AND MARKETED BY VARO

©copyright by varo

**VARO - VIC. VAN ROMPUY nv**

JOSEPH VAN INSTRAAAT 9 - 2500 LIER - BELGIUM

OFFICES:

IBERICA BRICOLAGE S.L. - ESPAÑA

ASIA PACIFIC HONG KONG Ltd / SHANGHAI PRC

AUSTRALIA Pty Ltd / GERMANY GmbH