

4 WAY CARRIER

- | | |
|-------------------------------------|---------------------------------------|
| D Gebrauchsanweisung | PL Instrukcja użytkowania |
| GB Instructions for use | EST Kasutusjuhend |
| NL Gebruiksaanwijzing | LV Lietošanas pamācība |
| F Mode d'emploi | LT Nudojimo instrukcija |
| E Instrucciones de manejo | SLO Navodila za uporabo |
| P Instruções de uso | HR Upute za uporabu |
| I Istruzioni per l'uso | SRB Uputstva za upotrebu |
| DK Brugsvejledning | GEO ინსტრუქცია |
| FIN Käyttöohje | GR Οδηγίες χρήσης |
| S Bruksanvisning | RUS Инструкция по эксплуатации |
| N Bruksanvisning | BG Упътване за употреба |
| RO Instrucțiuni de utilizare | MK Упатство за употреба |
| BIH Upute za korištenje | UA Інструкція по експлуатації |
| TR Kullanma talimatı | AR دليل الاستخدام |
| SK Návod na použitie | FA راهنمای مصرف کننده |
| CZ Návod k použití | CN 操作说明书 |
| H Használati utasítás | TW 操作說明書 |

WICHTIG – BITTE SORGFÄLTIG LESEN
UND FÜR SPÄTERES NACHLESEN
UNBEDINGT AUFBEWAHREN!

- **IMPORTANT** – READ CAREFULLY AND KEEP FOR FUTURE REFERENCE!
- **BELANGRIJK** – LEES DEZE HANDLEIDING ZORGVULDIG EN BEWAAR HEM VOOR LATER GEBRUIK!
- **IMPORTANT** – À LIRE ATTENTIVE-
MENT ET À CONSERVER POUR RÉFÉRENCE ULTÉRIEURE!
- **IMPORTANTE** – LÉELO DETALLADAMENTE Y CONSÉRVALO PARA PODERLO CONSULTAR MÁS ADELANTE!
- **IMPORTANTE** – LEIA CUIDADOSAMENTE E GUARDE PARA REFERÊNCIA FUTURA!
- **IMPORTANTE** – LEGGERE ATTENTAMENTE E CONSERVARE PER FUTURO RIFERIMENTO!
- **VIGTIGT** – LÆS OMHYGGELIGT OG GEM TIL SENERE BRUG!
- **TÄRKEÄÄ** – LUE HUOLELLISESTI JA SÄILYTÄ VASTAISEN VARALLE!
- **VIKTIGT** – LÄS NOGGRANT OCH SPARA FÖR FRAMTIDA BRUK!

- **VIKTIG** – LES NØYE OG OPPBEVAR FOR FREMTIDIG BRUK!
- **IMPORTANT** – CITIȚI CU ATENȚIE ȘI PĂSTRAȚI ACEST DOCUMENT PENTRU CONSULTARE ULTERIOARĂ!
- **VAŽNO** – UPUTA SAČUVATI ZA KASNIJA PITANJA!
- **ÖNEMLİ** – DİKKATLİ BİR ŞEKİLDE OKUYUN VE İLERİDE BAŞVURMAK ÜZERE SAKLAYIN!
- **DÔLEŽITÉ** – STAROSTLIVO SI PREČÍTAJTE A USCHOVAJTE NA POUŽITIE V BUDÚCNOSTI!
- **DŮLEŽITÉ!** POKYNY SI POZORNĚ PŘEČTĚTE A USCHOVEJTE PRO POZDĚJŠÍ POUŽITÍ!
- **FONTOS** – FIGYELMESEN OLVASSA EL, ÉS ŐRIZZE MEG KÉSŐBBI FELHASZNÁLÁS ESETÉRE!
- **WAŻNE!** PROSIMY PRZECZYTAĆ UWAŻNIE I ZACHOWAĆ INSTRUKCJĘ, ABY MÓC Z NIEJ KORZYSTAĆ W PRZYSZŁOŚCI!

- **TÄHTIS!** LUGEGE HOOLIKALT JA HOIDKE ALLES EDASPIDISEKS KASUTAMISEKS!
- **SVARĪGI!** RŪPĪGI IZLASIET UN SAGLABĀJIET TURPMĀKAI UZZIŅAI!
- **SVARBU** – ATIDŽIAI PERSKAITYKĪTE IR IŠSAUGOKĪTE ATEIČIAI!
- **POMEMBNO** – NATANČNO PREBERITE IN SHRANITE ZA POZNEJŠO UPORABO!
- **VAŽNO** – PAŽLJIVO PROČITATI I SAČUVATI ZA KASNIJU UPORABU!
- **VAŽNO** – PROČITAJTE PAŽLJIVO I SAČUVAJTE ZA KASNIJE PODSEĆANJE!
- მნიშვნელოვანი ინფორმაცია: შესაძლებელია მომავალში დაგებადოთ შეკითხვები. ამიტომ ინსტრუქცია კარგად შეინახეთ.
- **ΣΗΜΑΝΤΙΚΟ** – ΔΙΑΒΑΤΕ ΠΡΟΣΕΚΤΙΚΑ ΤΙΣ ΟΔΗΓΙΕΣ ΚΑΙ ΦΥΛΑΞΤΕ ΤΕΣ ΓΙΑΤΙ ΜΠΟΡΕΙ ΝΑ ΤΙΣ ΧΡΕΙΑΣΤΕΙΤΕ ΣΤΟ ΜΕΛΛΟΝ!

RUS **ВАЖНО!** ИНСТРУКЦИЮ
СЛЕДУЕТ СОХРАНИТЬ ДЛЯ
БУДУЩЕГО ИСПОЛЬЗОВАНИЯ!

BG **ВАЖНО!** ПРОЧЕТЕТЕ
ВНИМАТЕЛНО И ЗАПАЗЕТЕ
ЗА БЪДЕЩИ СПРАВКИ!

МК **ВАЖНО!** ЗАЧУВАЈТЕ ГО
УПАТСТВОТО ЗА ПОВТОРНИ
ПРАШАЊА!

UA **ВАЖЛИВО** – ІНСТРУКЦІЮ СЛІД
ЗБЕРЕГТИ ДЛЯ МАЙБУТНЬОГО
ВИКОРИСТАННЯ!

AR هام: تحتفظ لتكون مرجعا في المستقبل

FA مهم: برای استفاده در آینده از این نگهداری کنید

CN 注意: 请保留此说明书以便将来查阅!

TW 注意: 請保留此說明書以便將來查閱!



1



2



3

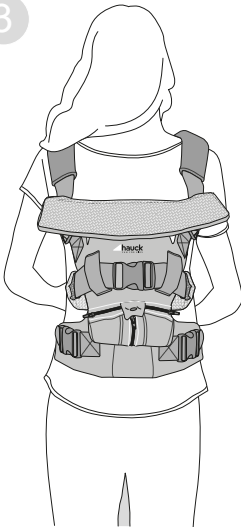

4



1a

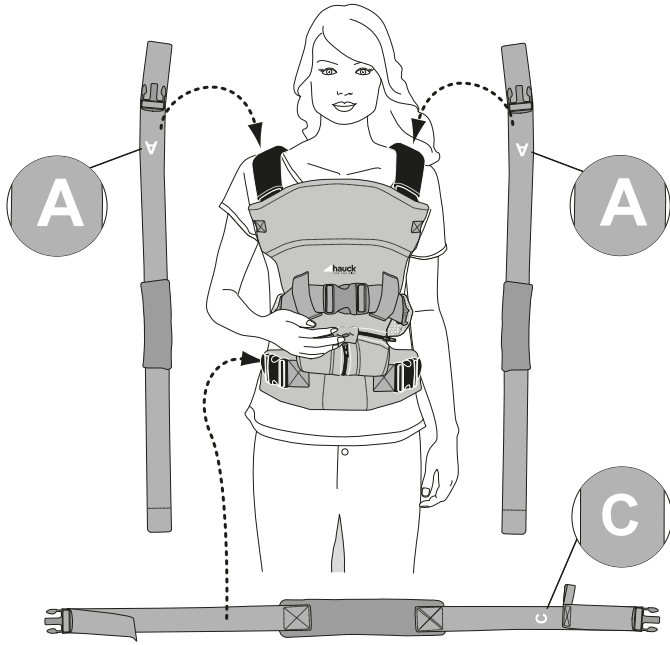

1b

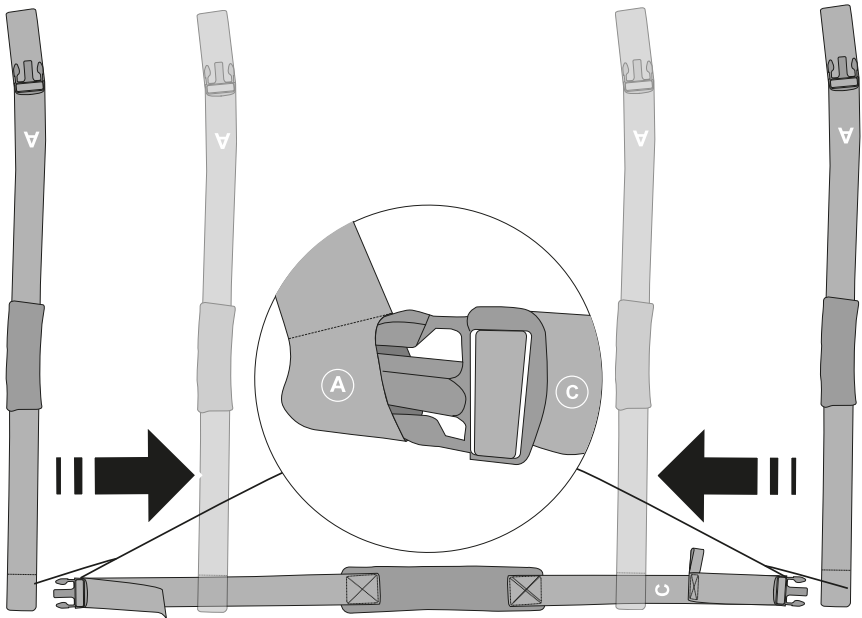

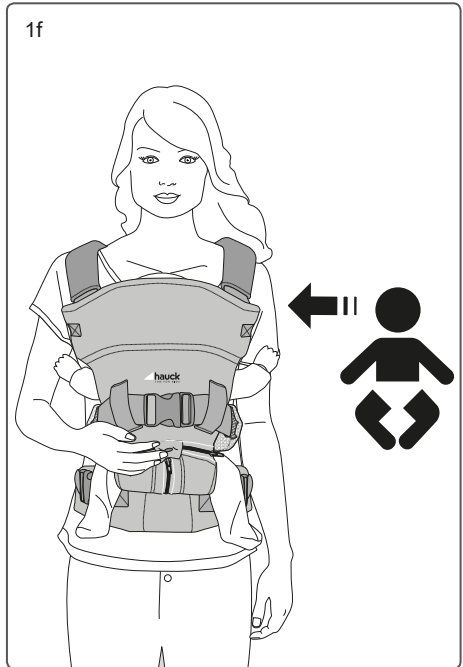
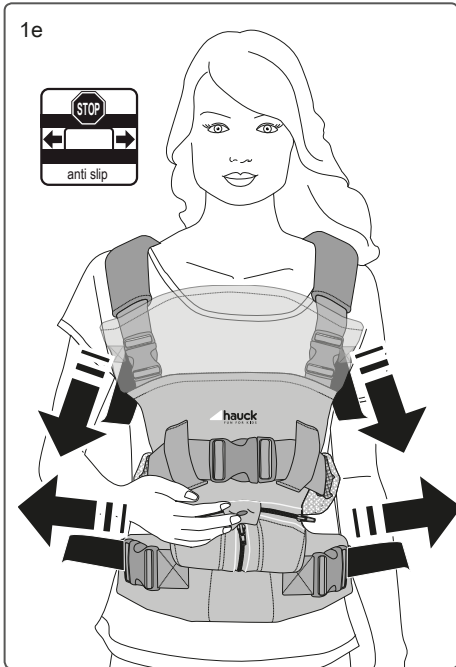
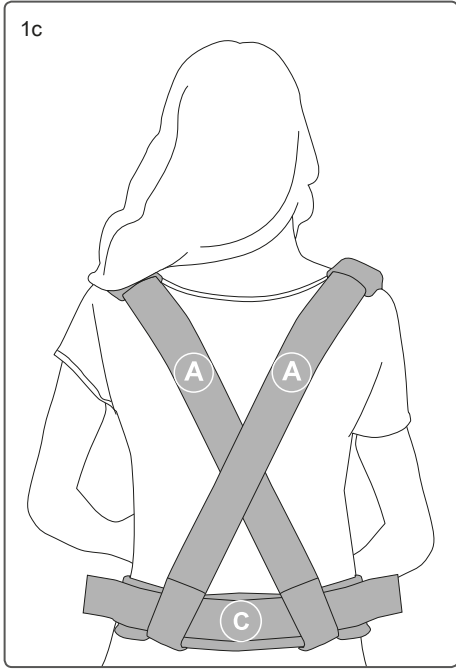

1g

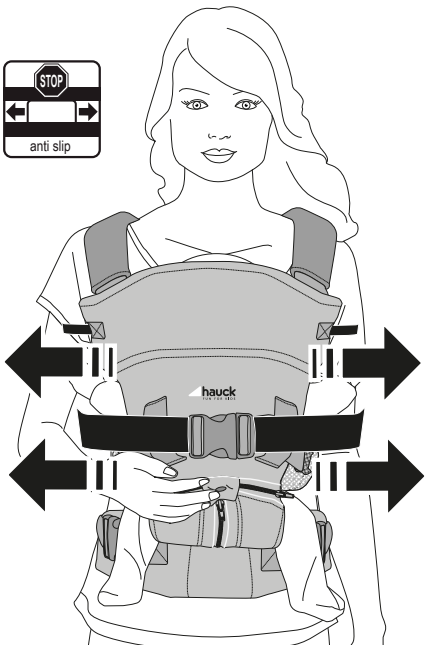

1h

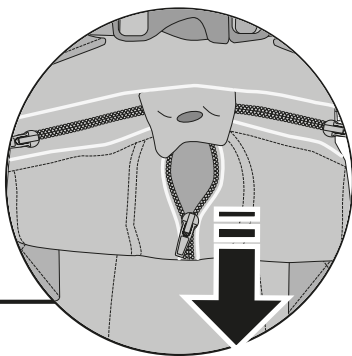
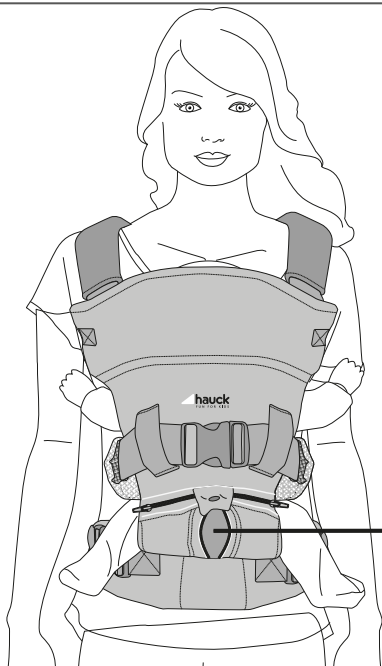
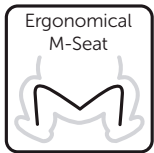

2a

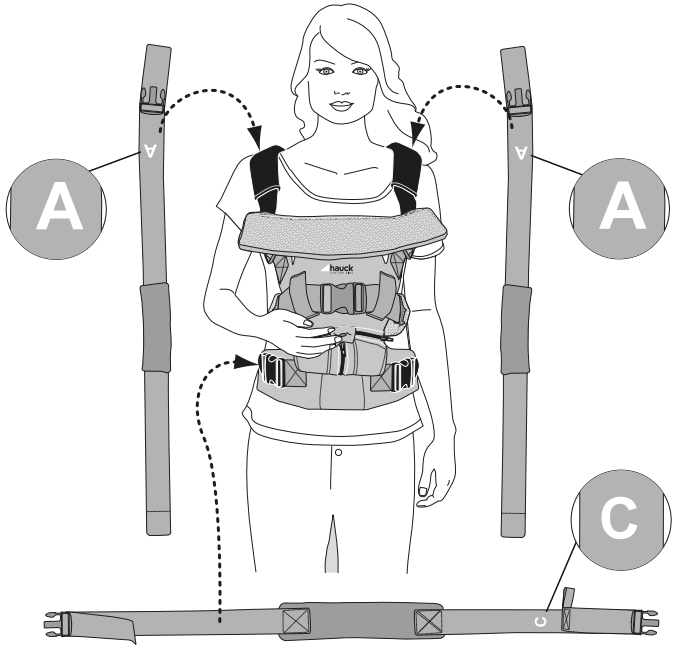

2b

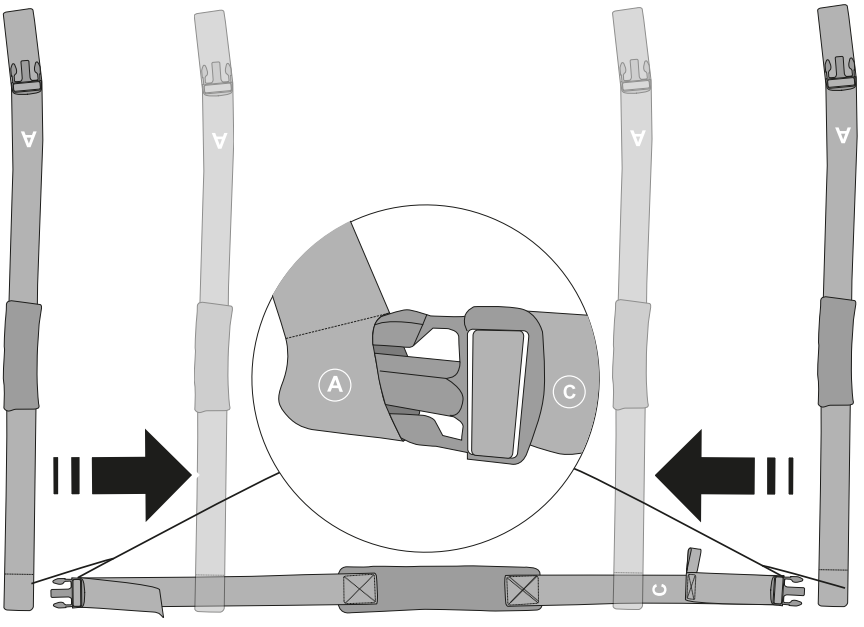

2c

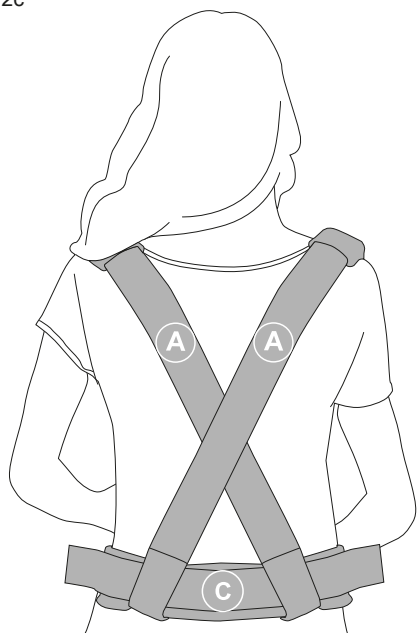

2d

click

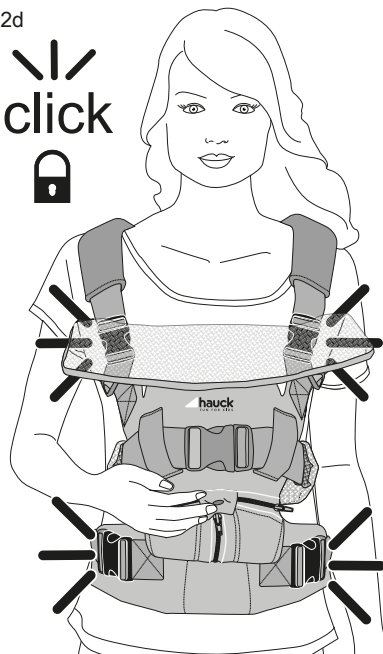
2e

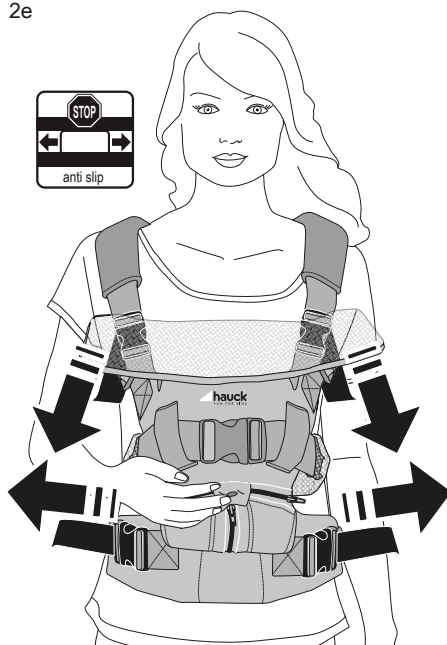

2f

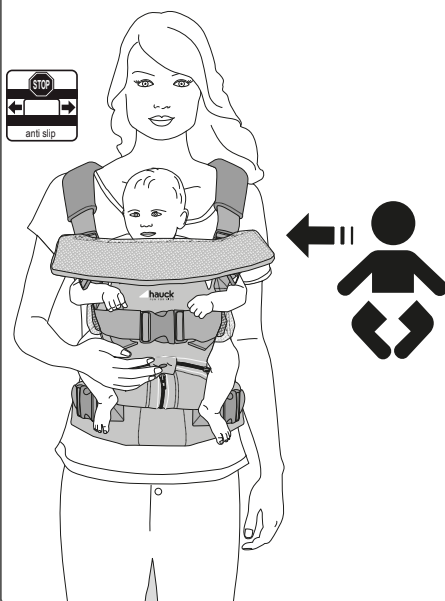

2g

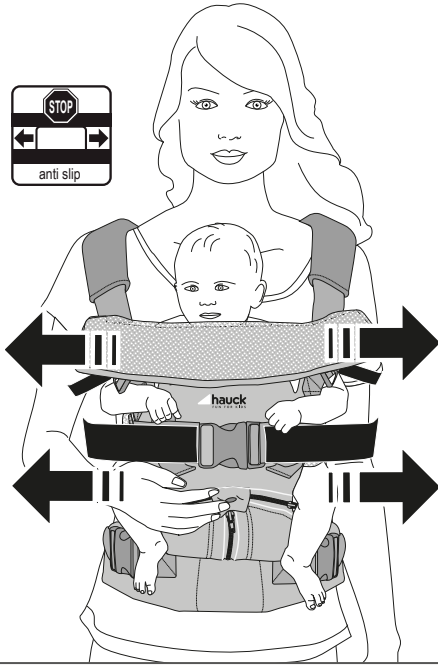

3a

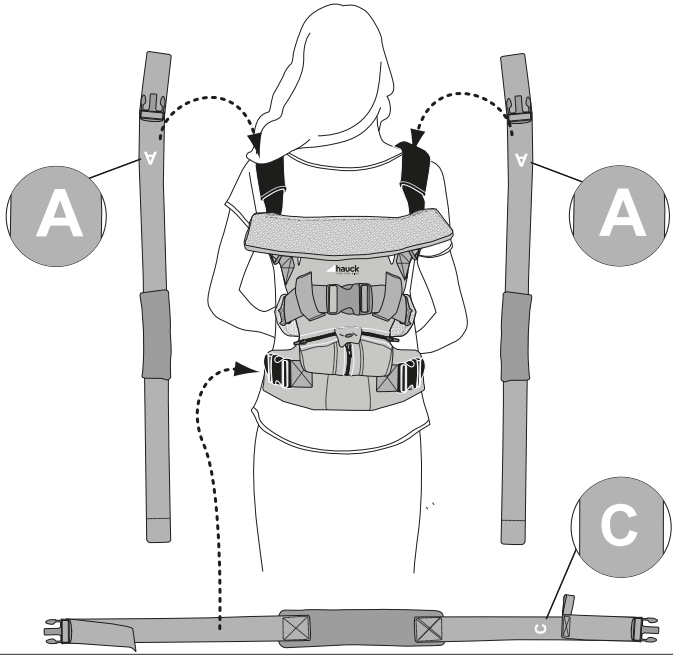

3b

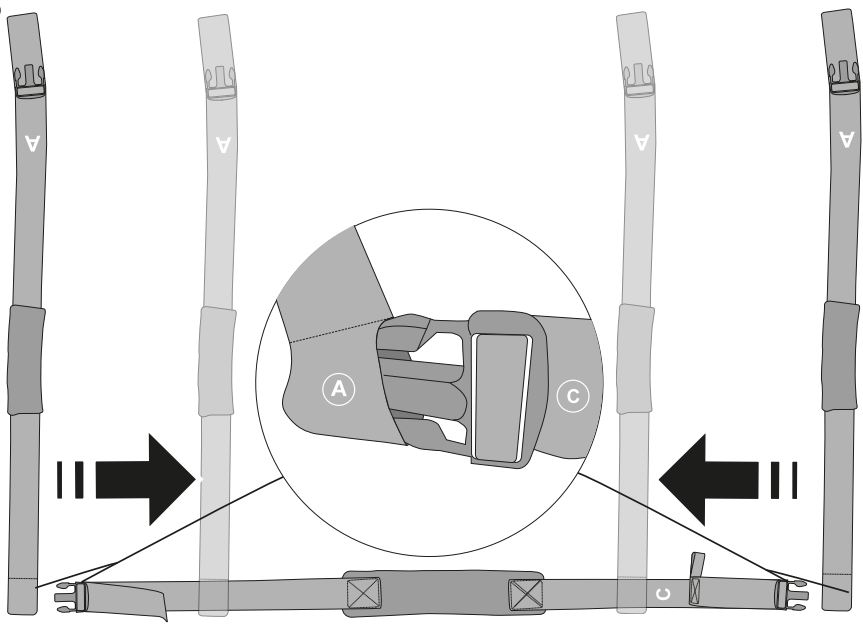

3c



3d

click
🔒

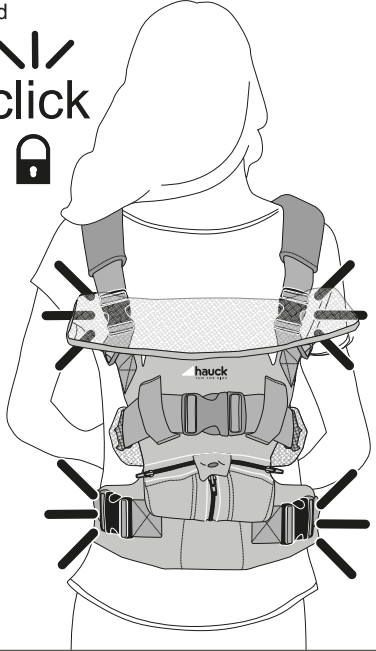

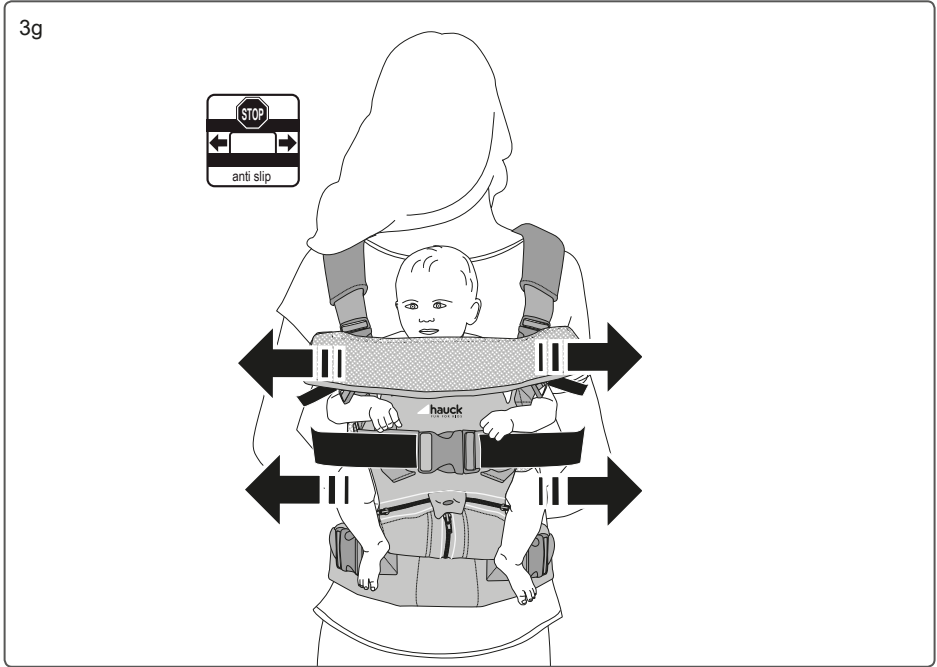
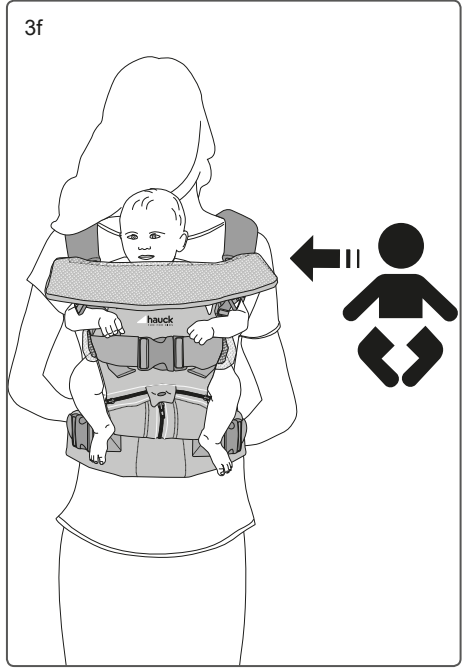
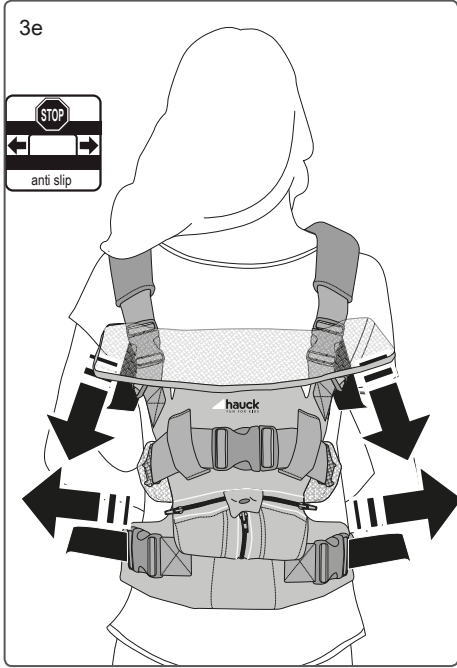

4a

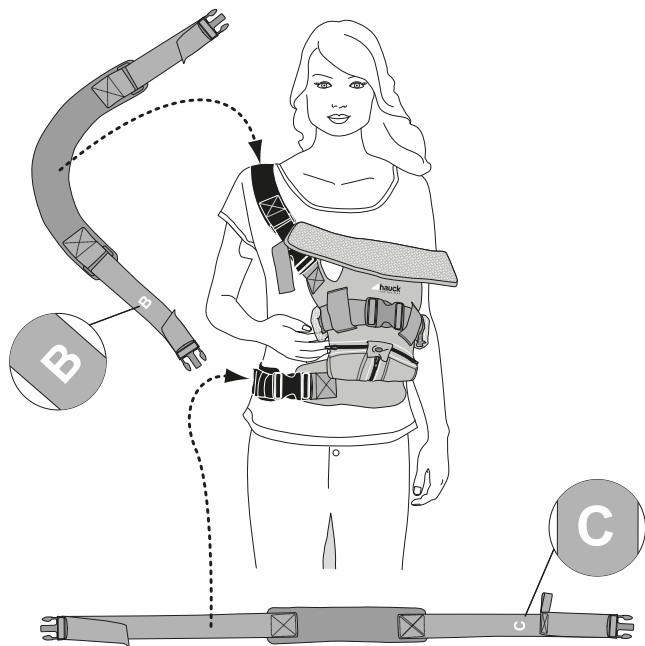

4b

click
🔒

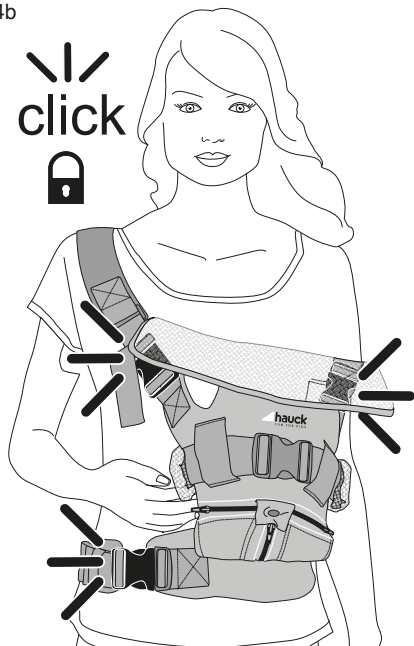

4c

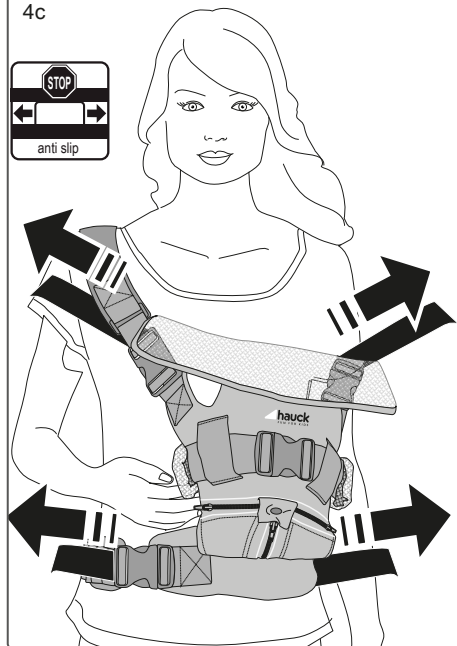

4d

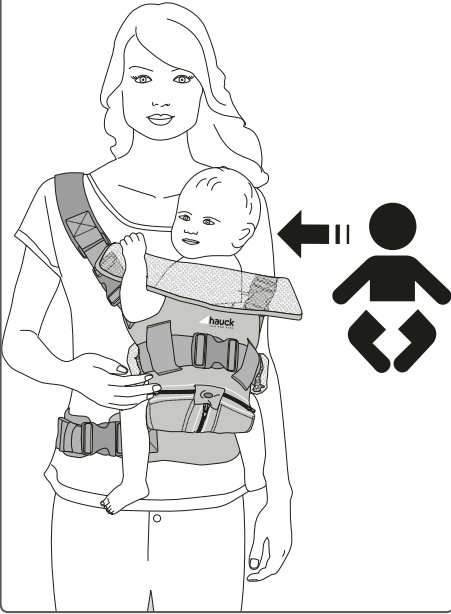

4e

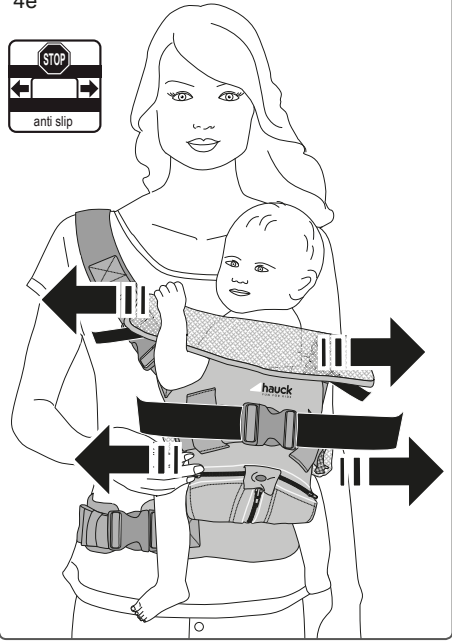

4f

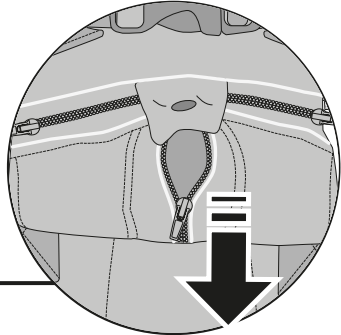
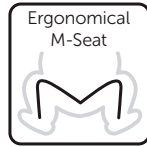

5a

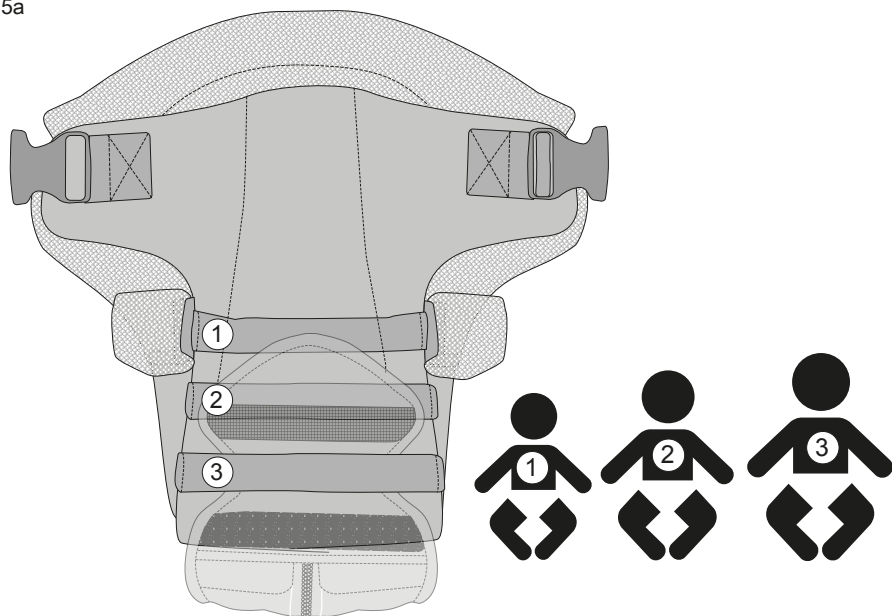

5b

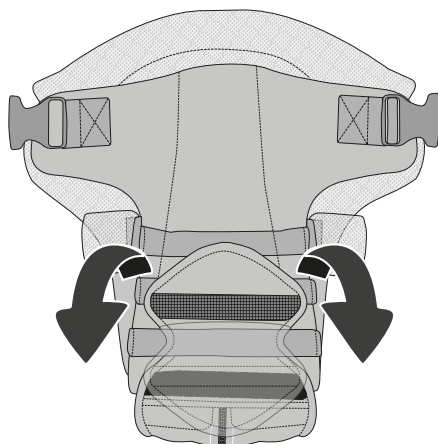

5c

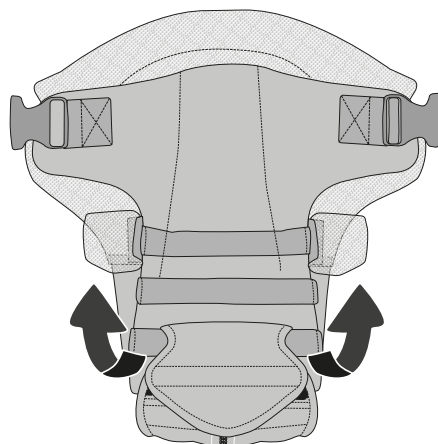

5d

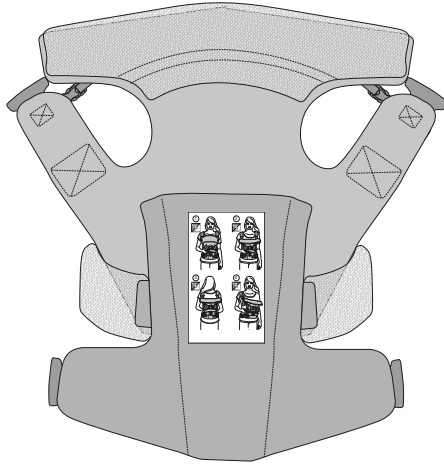

D **WARNHINWEISE KINDERTRAGEN**

- **WARNUNG:** Ihr Gleichgewicht kann durch Ihre Bewegung und die Ihres Kindes beeinträchtigt werden.
- **WARNUNG:** Seien Sie vorsichtig beim nach vorne oder seitwärts beugen oder lehnen.
- **WARNUNG:** Diese Trage ist nicht zur Anwendung bei sportlichen Aktivitäten geeignet.
- Für Kinder von 3,5kg bis 15 kg, ab 0 Monaten.
- **WARNUNG:** Vorsicht beim Anlegen oder Ablegen der Trage.
- Die maximale Größe der Beinöffnung darf 12cm nicht überschreiten.
- **WARNUNG:** Ein Kind bis zu einem Alter von ungefähr 4 Monaten ist nicht fähig seinen eigenen Kopf zu stützen.
- Die Kopfstütze dient dazu dem nach hinten nach vorne und zur Seite kippen des Kopfes vorzubeugen.
- Beachten Sie beim Einstellen der Gurtsysteme, dass das Kind sicher befestigt ist, eng am Körper anliegt jedoch noch genügend Bewegungsfreiheit hat.
- Verwenden Sie ausschließlich nur originale Ersatzteile die vom Hersteller angeboten oder empfohlen sind!
- Überwachen Sie Ihr Kind kontinuierlich und stellen Sie sicher, dass der Mund und die Nase frei sind.
- Für Säuglinge mit niedrigem Geburtsgewicht und Kinder mit Beschwerden ist vor dem Gebrauch des Produkts der Rat einer Gesundheitsfachkraft einzuholen.
- Es gibt im häuslichen Umfeld Gefahren die zu beachten sind, z.B. Heizquellen oder heiße Getränke.
- Das Produkt nicht benutzen, wenn irgendein Teil gebrochen oder gerissen ist oder fehlt.
- EN 13209-2:2015

PFLEGE UND WARTUNG

- Bitte beachten Sie die Textilkennzeichnung.
- Bitte überprüfen Sie die Funktionalität von Verbindungselementen, Gurtsystemen und Nähten regelmäßig.
- Reinigen, pflegen und kontrollieren Sie dieses Produkt regelmäßig.

GB **WARNINGS CHILD CARRIERS**

- **WARNING:** Your balance may be adversely affected by your movement and that of your child.
- **WARNING:** Take care when bending or leaning forward or sideways.
- **WARNING:** This carrier is not suitable for use during sporting activities.
- For children from 3.5 kg to 15 kg, from 0 months.
- **WARNING:** Take care when putting the carrier on or taking it off.
- The maximum size of the leg opening may not exceed 12 cm.
- **WARNING:** A child below the age of approx. 4 months is not able to support its own head.
- The headrest is for preventing the head of the child from falling forwards, backwards or sideways.
- When adjusting the belt systems, please make sure that the child is firmly held, that the straps are close to the body but the child still has sufficient room to move.

- Only use original spare parts which are offered or recommended by the manufacturer!
- Constantly monitor your child and ensure the mouth and nose are unobstructed.
- For pre-term, low birthweight babies and children with medical conditions, seek advice from a health professional before using this product.
- There are hazards in the domestic environment e.g. heat sources, spilling of hot drinks.
- Do not use the product if any of the parts are broken, torn or missing.
- EN 13209-2:2015

CARE AND MAINTENANCE

- Please note the textile designation.
- Please check on a regular basis that the connecting elements, belt systems and seams are properly functional.
- Care for, clean and check this product regularly.

NL WAARSCHUWINGSINSTRUCTIES KINDERDRAAGTASSEN

- **WAARSCHUWING:** U kunt uw evenwicht verliezen door uw eigen bewegingen en die van het kind.
- **WAARSCHUWING:** Kijk uit als u zich bukt of voorover buigt.
- **WAARSCHUWING:** Gebruik de draagzak niet tijdens sportactiviteiten.
- Voor kinderen van 3,5 kg tot 15 kg, vanaf 0 maanden.
- **WAARSCHUWING:** Wees voorzichtig bij het aanleggen of afnemen van het draagstel.
- De maximale grootte van de beenopening mag 12 cm niet overschrijden.
- **WAARSCHUWING:** Een kind tot een leeftijd van ongeveer 4 maanden is niet bekwaam zijn eigen hoofdje te steunen.
- De hoofdsteun dient daarom het naar achteren, naar voren en opzij knikken van het hoofdje te voorkomen.
- Neem bij het instellen van de gordelsystemen in acht, dat het kind veilig is bevestigd, dat het systeem nauw tegen het lichaam aansluit maar dat het kind echter nog voldoende bewegingsvrijheid heeft.
- Gebruik uitsluitend en alleen originele onderdelen welke worden aangeboden en/of aanbevolen door de fabrikant!
- Let altijd op uw kind en zorg ervoor dat mond en neus altijd vrij zijn.
- Voor vroeg geborene, lichtgewicht babys en kinderen met medische klachten, altijd eerst medisch advies vragen voor gebruik van dit produkt.
- Let op met gevaren in en rondom het huis zoals warmte bronnen, drinken van hete vloeistoffen ed.
- Gebruik het product niet als een onderdeel gebroken of gescheurd is of als een onderdeel ontbreekt.
- EN 13209-2:2015

VERZORGING EN ONDERHOUD

- Gelieve het textiel etiket in acht te nemen.
- Gelieve de functionaliteit van verbindingselementen, veiligheidsgordels en naden regelmatig te controleren.
- Reinig, verzorg en controleer dit product regelmatig.

F **AVERTISSEMENTS PORTE-BEBE**

- AVERTISSEMENT: L'équilibre de la personne peut être affecté par tout mouvement qu'elle et l'enfant peuvent faire.
- AVERTISSEMENT: Faites attention lorsque vous vous penchez en avant ou sur le côté.
- AVERTISSEMENT: Le porte-enfant n'est pas adapté aux activités sportives.
- Pour enfants de 3,5 kg à 15 kg, à partir de 0 mois.
- AVERTISSEMENT: Prudence en installant ou en déposant le porte-bébé.
- La taille maximale de l'ouverture de jambe ne doit pas dépasser les 12cm.
- AVERTISSEMENT: Un enfant n'est pas capable de soutenir soi-même sa tête jusqu'à l'âge de 4 mois environ.
- L'appui-tête permet d'éviter le basculement de la tête vers l'arrière, vers l'avant et sur le côté.
- En réglant les systèmes de ceinture, veillez à ce que l'enfant soit correctement fixé, que les sangles soient bien ajustées au corps mais que l'enfant ait encore suffisamment de liberté de mouvement.
- N'utiliser que les pièces détachées fournies ou recommandées par le fabricant!
- Surveillez votre enfant en permanence et assurez-vous que son nez et sa bouche ne soient pas bouchés.
- En cas de bébés prématurés, de bébés à faible poids ou présentant des problèmes de santé, demandez conseil à votre médecin avant d'utiliser le produit.
- L'environnement domestique présente des dangers à observer comme, par exemple, des sources de chaleur ou des boissons chaudes.
- Ne pas utiliser le produit si une pièce quelconque est cassée, fissurée ou manquante.
- EN 13209-2:2015

ENTRETIEN ET MAINTENANCE

- Les parties textiles doivent être lavées à la main uniquement, ne les passer pas en machine.
- Veuillez vérifier à intervalles réguliers le fonctionnement des éléments de jonction, des systèmes de ceinture et des coutures.
- Nettoyez, entretenez et contrôlez ce produit à intervalles réguliers.

E **PRECAUCIONES PORTA NIÑOS**

- ADVERTENCIA: Su equilibrio puede verse afectado adversamente por su movimiento y el de su hijo.
- ADVERTENCIA: Tenga cuidado cuando se dobla hacia delante o hacia atrás.
- ADVERTENCIA: Esta mochila no es adecuada para su uso durante actividades deportivas.
- Adecuado para niños de 3,5 kg a 15 kg, a partir de 0 meses.
- ADVERTENCIA: Cuidado al colocar o depositar la camilla.
- La abertura máxima de la pierna no debe exceder los 12 cm.
- ADVERTENCIA: Un niño hasta una edad de aprox. 4 meses no es capaz de soportar su propia cabeza.
- El apoyo sirve para evitar que la cabeza vuelque hacia atrás, hacia delante o a un lado.
- Al ajustar los sistemas de correas, procurar que el niño está fijado seguro, la correa envuelva el cuerpo, pero aún haya suficiente libertad de movimientos.

- Utilice sólo piezas de recambio originales, vendidas o recomendadas por el fabricante!
- Vigile el niño permanentemente y asegure que la boca y la nariz estén libres.
- Consulte a un médico si pretende emplear este producto para bebés prematuros y bebés con poco peso al nacer o problemas de salud.
- En el hogar hay peligros que se tienen que tomar en cuenta, por ejemplo elementos de calefacción o bebidas calientes.
- Está prohibido usar el producto si tiene partes rotas, defectuosas o faltan piezas.
- EN 13209-2:2015

CUIDADO Y MANTENIMIENTO

- Tener en cuenta el símbolo del tejido textil.
- Compruebe periódicamente que los elementos de unión, los sistemas de cinturones y las suturas funcionan perfectamente y están en perfecto estado.
- Limpie, cuide y compruebe periódicamente este artículo.

P ADVERTÊNCIAS MOCHILAS PORTA-BEBÉ

- ATENÇÃO: O seu equilíbrio pode ser comprometido pelos movimentos da criança ou mesmo pelos seus próprios movimentos.
- ATENÇÃO: Quem transporta o marsúpio deve tomar cuidado quando se inclina para a frente.
- ATENÇÃO: Não utilize o marsúpio enquanto pratica desporto.
- Para bebés de 3,5 kgs a 15 kgs, a partir de 0 meses.
- ATENÇÃO: Zenha cuidado ao colocar ou tirar o colete.
- A abertura máxima das pernas não deve exceder 12 cm.
- ATENÇÃO: Um bebé até à idade de aprox. 4 meses, não é capaz de segurar a cabeça por si mesmo.
- O apoio para a cabeça destina-se a prevenir que a cabeça do bebé caia para a frente, para trás e para os lados.
- Ao ajustar o sistema de cintos, certifique-se de que os cintos estão bem apertados ao corpo, mas que o bebé ainda dispõe de liberdade de movimento suficiente.
- Utilize só peças de reposição originais, distribuídas ou recomendadas pelo fabricante!
- Vigie a criança permanentemente e verifique que a boca e a nariz estão livres.
- Consulte um médico quando pretende utilizar o produto para bebés prematuros ou bebés com pouco peso ao nacer ou problemas de saúde.
- No lar há perigos que devem ser considerados, por exemplo, elementos de calefação ou bebidas quentes.
- É proibido usar o produto quando apresenta peças partidas, rachadas ou em falta.
- EN 13209-2:2015

LIMPEZA E MANUTENÇÃO

- Observe as indicações contidas nas etiquetas dos têxteis.
- Verifique periodicamente a funcionalidade dos elementos de ligação e dos sistemas de cintos bem como as costuras.
- Limpe, controle e cuide periodicamente este produto.

I **AVVERTENZE MARSUPI / ZAINETTI**

- **ATTENZIONE:** Il vostro equilibrio può essere compromesso dal movimento vostro e del bambino.
- **ATTENZIONE:** Fare attenzione quando ci si piega o china in avanti o lateralmente.
- **ATTENZIONE:** Non usare il marsupio durante l'attività sportiva.
- Per bambini da 3,5 kg a 15 kg, da 0 mesi.
- **ATTENZIONE:** Attenzione quando si mette o toglie il marsupio/ lo zainetto.
- La grandezza massima dell'apertura per le gambe non deve superare i 12 cm.
- **ATTENZIONE:** Fino a ca. 4 mesi, un bambino non è in grado di sostenere da solo la sua testa.
- Il poggiatesta serve per evitare inclinazioni in avanti e indietro e laterali della testa.
- Durante la regolazione del sistema delle cinture, assicurarsi che il bambino sia bloccato correttamente, che le cinture aderiscano al corpo lasciando tuttavia una sufficiente libertà di movimento.
- Utilizzate esclusivamente parti di ricambio originali fornite o consigliate dal produttore!
- Sorvegliate costantemente il vostro bambino e assicuratevi che la bocca e il naso siano liberi.
- In caso di bambini nati prematuri, bebè con basso peso alla nascita o limitazioni di salute, prima di utilizzare questo prodotto consultate il medico.
- Nell'ambiente domestico ci sono dei pericoli a cui è necessario fare attenzione, quali ad es. fonti di calore o bevande calde.
- Non utilizzare il prodotto in caso di parti danneggiate, rotte o mancanti.
- EN 13209-2:2015

CURA E MANUTENZIONE

- Osservare il contrassegno sul tessuto.
- Controllare regolarmente la funzionalità di elementi di collegamento, sistema delle cinghie e cuciture.
- Pulire, manutentere e controllare regolarmente questo prodotto.

DK **ADVARSELSHENVISNINGER BÆRESELER**

- **ADVARSEL:** Din balance kan påvirkes negativt af dine og dit barns bevægelser.
- **ADVARSEL:** Vær forsigtig, når du bøjer eller læner dig forover, eller til siderne.
- **ADVARSEL:** Denne bæresele er ikke egnet til brug i forbindelse med sportsaktiviteter.
- Til børn fra 3,5 kg til 15 kg, fra 0 måneder.
- **ADVARSEL:** Pas på, når bærestativet påsættes eller aftages.
- Benåbningen må maksimalt være 12 cm.
- **ADVARSEL:** Børn indtil ca. 4 måneder kan ikke selv holde deres eget hoved.
- Nakkestøtten forebygger at hovedet kan vippe bagud, fremad og til siden.
- Sørg ved indstilling af selesystemerne for, at barnet er spændt sikkert fast, at disse ligger tæt til på kroppen, men alligevel har tilstrækkelig bevægelsesfrihed.
- Brug udelukkende originale reservedele, som tilbydes eller anbefales fra fabrikanten!
- Overvåg dit barn hele tiden for at være sikker på, at mund og næse er fri.
- Ved tidligt fødte børn, børn med lav fødselsvægt eller børn, der ikke er helt raske spørg lægen om produktet må bruges.
- I en husholdning er der farer, der skal holdes øje med fx varmekilder eller varme drikkevarer.
- Produktet må ikke bruges hvis dele er knækket, ridset eller mangler.
- EN 13209-2:2015

PLEJE OG VEDLIGEHOLDELSE

- Vær opmærksom på tekstilmærkningen.
- Kontroller regelmæssigt funktionaliteten af forbindelseselementer, selesystemer og søm.
- Rengør, plej og kontroller dette produkt regelmæssigt.

FIN VAROITUKSIA LASTEN KANTOLAITTEET

- HUOMIO: Tasapainosi saattaa vaarantua oman tai lapsen liikkeen takia.
- HUOMIO: Ole varovainen, kun kumarrut tai kyykistyt eteenpäin tai sivusuuntaan.
- HUOMIO: Älä käytä kantoreppua urheilun aikana.
- Sopii lapsille, joiden paino on 3,5 kg – 15 kg / 0+ kuukautta.
- HUOMIO: Ole varovainen kun laitat kantorepun päälle tai otat sen pois.
- Jalkojen maksimi väli ei saa ylittää 12 cm.
- HUOMIO: Alle 4-kuukautinen lapsi ei pysty vielä pitämään päätä pystyssä itsestään.
- Päätuki estää pään heilumisen taaksepäin, eteenpäin ja sivulle.
- Varmista voit asetettaessa, että lapsi on kiinnitetty varmasti, vyöt ovat tiukassa, mutta jättävät kuitenkin vielä tarpeeksi liikkumavaraa.
- Käytä ainoastaan valmistajan tarjoamia tai suosittelemia alkuperäisiä varaosia!
- Pidä lasta jatkuvasti silmällä ja varmista, että suu ja nenä eivät ole peitossa.
- Neuvottele lääkärin kanssa tuotteen käytöstä ennen sen käyttöä, jos vauva on keskonen, vauvan syntymäpaino oli alhainen tai hänellä on terveydellisiä ongelmia.
- Kotiympäristössä on vaaroja, joihin on kiinnitettävä huomiota (esim. lämmönlähteet tai kuumat juomat).
- Älä käytä tuotetta, jos jokin osa on katkennut tai repeytynyt tai puuttuu.
- EN 13209-2:2015

HOITO JA HUOLTO

- Ota huomioon tekstiilimerkintä.
- Tarkasta säännöllisesti liitososien, vöiden ja saumojen kunto.
- Puhdista, hoida ja tarkasta tuote säännöllisesti.

S VARNINGSANVISNINGAR BÄRSELAR

- VARNING: Din balans kan påverkas av Dina och barnets rörelse.
- VARNING: Var försiktig när du böjer Dig ned eller framåt.
- VARNING: Använd inte bärselen då du utövar sport.
- För barn mellan 3,5 kg och 15 kg, från 0 månader.
- VARNING: Var försiktig när du sätter på eller tar av bärselen.
- Benöppningen får inte överskrida 12 cm.
- VARNING: Ett barn som är ca 4 månader eller yngre kan inte självt hålla huvudet upprätt.
- Nackstödet hjälper till att förhindra att huvudet faller bakåt, framåt eller åt sidan.
- Vid inställning av bältsystemen måste man kontrollera att barnet sitter säkert och att bältet ligger tätt an mot kroppen samtidigt som det ger tillräcklig rörelsefrihet.
- Använd endast originala reservdelar som rekommenderas och erbjuds av tillverkaren!
- Övervaka barnet under en längre tidsperiod och se till att munnen och näsan är fria.
- Fråga läkaren när det gäller för tidigt födda barn och barn med för låg kroppsvikt och hälsomässiga funktionshinder innan produkten används.

- Det finns faror i hushållsmiljön som man bör iaktta noga som t.ex. värmekällor eller heta drycker.
- Undvik att använda produkten när en bit är bruten eller gått sönder eller saknas.
- EN 13209-2:2015

SKÖTSEL OCH UNDERHÅLL

- Beakta skötselrådet på textilen.
- Kontrollera regelbundet att förbindningsdetaljer, bältsystem och sömmar fungerar.
- Rengör, vårda och kontrollera denna produkt regelbundet.

N ADVARSLER BARNTRANSPORT

- OBS: Du kan miste balansen som följer av dine og barnets bevegelser.
- OBS: Vær forsiktig når barnet lener seg framover eller til siden.
- OBS: Ikke bruk bæreselen når du driver sport.
- For barn fra 3,5 til 15 kg, fra 0 måneder.
- OBS: Vær forsiktig når du legger bærevesken på eller ned.
- Maksimal størrelse på beinåpningen får ikke overskride 12 cm.
- OBS: Et barn på inntil 4 måneder klarer ikke holde hodet sitt oppe av egen kraft.
- Hodestøtten hindrer at hodet faller bakover, fremover og til sidene.
- Ved innstilling av beltesystemene må du se til at barnet er sikkert festet og at beltene ligger tett mot kroppen, men at det allikevel er nok bevegelsesfrihet.
- Bruk kun originale reservedeler som blir tilbudt eller anbefalt av produsenten!
- Kontroller barnet ditt kontinuerlig og se til at munn og nese er fri.
- Spør legen før produktet brukes av de som er født tidlig, babyer med lav fødselsvekt eller helsemessige problemer.
- Det finnes farer i hjemmet som må observeres, f.eks. varmeovner eller varme drikkevarer.
- Produktet må ikke brukes dersom en del er ødelagt, har riss eller mangler.
- EN 13209-2:2015

PLEIE OG VEDLIKEHOLD

- Vær oppmerksom på tekstilmarkeringen.
- Kontroller regelmessig at forbindelseselementene, beltesystemene og sømmene fungerer.
- Dette produktet må rengjøres, pleies og kontrolleres regelmessig.

RO INDICAȚII DE AVERTIZARE MARSUPII PENTRU COPII

- AVERTISMENT: Echilibrul persoanei poate fi afectat de orice mișcare pe care aceasta sau copilul o poate face.
- AVERTISMENT: A nu se apleca înainte decât cu atenție.
- AVERTISMENT: Articolul port-bebe nu este adaptat activităților sportive.
- Pentru copii de la 3,5 kg până la 15 kg, de la 0 luni.
- AVERTISMENT: Atenție la aplicarea sau depunerea marsupiului.
- Mărimea maximă a deschiderii picioarelor nu are voie să depășească 12 cm.
- AVERTISMENT: Până la vârsta de circa 4 luni, un copil nu-și poate susține singur capul.
- Piesa de susținere a capului are funcția de a evita bascularea capului pe spate, înainte sau lateral.

- Aveți grijă ca la reglarea sistemul de centuri de purtare, acestea să fie bine strânse de corp, astfel încât să asigure fixarea copilului, dar să-i și permită suficientă libertate de mișcare.
- Utilizați exclusiv piese de schimb originale oferite sau recomandate de către producător!
- Supravegheați-vă în permanență copilul și asigurați-vă să gura și nasul îi sunt libere.
- În cazul nou-născuților, al copiilor cu greutate scăzută la naștere sau cu probleme de sănătate, întrebați medicul înaintea utilizării acestui produs.
- În jurul casei există pericole care trebuie luate în considerare, ca de ex. sursele de căldură sau băuturile fierbinți.
- Nu utilizați produsul dacă una dintre piese este ruptă sau lipsește.
- EN 13209-2:2015

ÎNGRIJIRE ȘI ÎNTREȚINERE

- Vă rugăm să aveți în vedere etichetarea textilă.
- Vă rugăm să verificați în mod regulat funcționalitatea elementelor de legătură, a sistemelor de centură și a cusăturilor.
- Curățați, îngrijiți și controlați acest produs în mod regulat.

BIH POSEBNE UPUTE DIJEČIJE VREĆICE

- UPOZORENJE: Vaša ravnoteža može se umanjiti na Vašu štetu prilikom Vaših pokreta i pokreta Vašeg dijeteta.
- UPOZORENJE: Budite oprezni prilikom saginjanja i naslonjivanja.
- UPOZORENJE: Ovaj proizvod nije namjenjen za korištenje prilikom sportskih aktiviteta.
- Za djecu od 3,5 kg do 15 kg, od 0 mjeseci.
- UPOZORENJE: Pripaziti prilikom postavljanja ili skidanja dječije nosiljke.
- Maksimalna veličina nožnog otvora ne smije prekoračiti 12 cm.
- UPOZORENJE: Dijete starosne dobi od otprilike 4 mjeseca nije u stanju podupirati svoju glavu.
- Podupirač za glavu služi za to da se spriječi padanje glave nazad, naprijed i u stranu.
- Obratite pažnju pri postavljanju remenih sistema da je dijete sigurno učvršćeno, da se nalazi tijesno uz tijelo ali da ipak ima dovoljno slobode pokretanja.
- Upotrebljavajte isključivo originalne rezervne dijelove koje nudi ili preporučuje proizvođač!
- Pazite stalno na svoje dijete i uvjerite se da nema ništa u ustima i nosu.
- Kod prijevremeno rođene djece, kod beba sa malom tjelesnom težinom ili zdravstvenim ograničenjima, konsultujte se sa ljekarom prije korištenja ovog proizvoda.
- U kućnom okruženju postoje opasnosti na koje trebate obratiti pažnju, npr. grijna tijela ili vreli napitci.
- Proizvod ne koristite ako je neki deo polomljen, napukao ili nedostaje.
- EN 13209-2:2015

NJEGA I ODRŽAVANJE

- Molimo obratite pažnju na tekstilni znak.
- Provjerite redovito funkcionalnost spojnih elemenata, kajšnog sistema i kroja.
- Čistite, održavajte i kontrolirajte ovaj proizvod redovito.

TR İKAZ BİLGİLERİ ÇOCUK TAŞIMA TERTİBATLARI

- UYARI: Dengeniz çocuğun ve sizin hareketinizden olumsuz etkilenebilir.
- UYARI: Öne veya yana doğru eğildiğiniz veya yaslandığınız zaman dikkatli olunuz.
- UYARI: Bu taşıyıcının spor aktiviteleri sırasında kullanımı uygun değildir.
- 0 aydan itibaren / 3,5 kg ile 15 kg arasındaki ağırlıktaki çocuklar için.
- UYARI: Çantayı takarken ve koyarken dikkat.
- Bacak aralığının azami büyüklüğü 12 cm'yi aşmamalıdır.
- UYARI: Yaklaşık 4 aylığa kadar olan bir çocuk kendi kendine başını tutabilecek durumda değildir.
- Baş desteği, başın arkaya, öne ve yan tarafa düşmesini önlemek içindir.
- Kemer sistemini ayarlarken, çocuğun güvenli bir şekilde kemer ile sabitleştirilmiş olmasına, kemerin sıkıca bedeninin üzerine oturmasına, fakat çocuğun yeterli hareket serbestliğinin olmasına dikkat ediniz.
- Yalnızca üretici tarafından sunulan veya tavsiye edilen orijinal yedek parçalar kullanınız!
- Çocuğunu sürekli kontrol edin ve ağız ve burnunun kapalı olmadığından emin olun.
- Prematüre bebeklerde, düşük doğum ağırlıklı bebeklerde veya sağlık sorunlarında ürünü kullanmadan önce doktorunuza danışın.
- Ev içinde örneğin ısı kaynakları ya da sıcak içecekler gibi dikkat edilmesi gereken tehlikeler vardır.
- Bir parçası kırıldığında, koptuğunda veya eksik olduğunda ürünü kullanmayın.
- EN 13209-2:2015

BAKIM VE ONARIM

- Lütfen tekstil işaretime dikkat ediniz.
- Lütfen bağlantı elemanlarının, kemer sistemlerinin ve dikişlerin fonksiyonunu düzenli olarak kontrol ediniz.
- Bu ürünü düzenli olarak temizleyiniz, bakımını yapınız ve kontrol ediniz.

SK VÝSTRAŽNÉ POKYNY DETSKÉ NOSÍTKA

- UPOZORNENIE: Vašu rovnováhu môžu nepriaznivo ovplyvňovať vaše pohyby a pohyby vášho dieťaťa.
- UPOZORNENIE: Dávajte pozor pri ohýbaní a skláňaní sa dopredu.
- UPOZORNENIE: Toto nosidlo nie je vhodné na používanie pri športových činnostiach.
- Pre deti od 3,5 kg do 15 kg, od 0 mesiacov.
- UPOZORNENIE: Budte opatrní pri navliekaní alebo odkladaní nosidiel.
- Maximálna veľkosť otvoru pre nohu nesmie prekročiť 12 cm.
- UPOZORNENIE: Dieťa do veku približne 4 mesiacov nie je schopné podopierať svoju vlastnú hlavu.
- Opierka hlavy slúži na to, aby sa predišlo kývaniu hlavy dozadu, dopredu a do bokov.
- Pri nastavovaní popruhových systémov dbajte na to, aby bolo dieťa bezpečne upevnené, aby popruhy tesne priliehali na telo, avšak aby malo ešte dostatok voľnosti pohybu.
- Používajte iba originálne náhradné diely, ktoré sú ponúkané alebo odporúčané výrobcom!
- Kontrolujte neustále vaše dieťa a ubezpečte sa, že má dieťa voľné ústa a nos.
- U predčasne narodených detí, u detí s nízkou hmotnosťou pri narodení alebo detí so zdravotným obmedzením konzultujte s lekárom ešte predtým, než začnete používať tento výrobok.

- V domácem prostredí hrozí nebezpečenstvo, napr. zdroje tepla alebo horúce nápoje.
- Výrobok nepoužívajte, ak je nejaká jeho časť prelomená, roztrhnutá alebo chýba.
- EN 13209-2:2015

OŠETROVANIE A ÚDRŽBA

- Dbajte prosím na označenie textilu.
- Pravidelne prosím skontrolujte funkčnosť spojovacích prvkov, popruhových systémov a švíkov.
- Pravidelne čistite, ošetríte a kontrolujte tento produkt.

CZ VÝSTRAŽNÉ POKYNY DĚTSKÁ NOSÍTKA

- **VAROVÁNÍ:** Vaše rovnováha může být nepříznivě ovlivněna vašim pohybem a také pohybem dítěte.
- **VAROVÁNÍ:** Dávejte pozor, když se shýbáte, nebo nakláníte dopředu nebo do stran.
- **VAROVÁNÍ:** Tento nosič není vhodný pro používání při sportovních aktivitách.
- Pro děti od 3,5 kg do 15 kg, od 0 měsíců.
- **VAROVÁNÍ:** Při nasazování a sundávání nosítka buďte opatrní.
- Maximální velikost otvorů pro nohy nesmí být větší než 12 cm.
- **VAROVÁNÍ:** Dítě přibližně do 4 měsíců věku není schopno ovládat pohyby hlavy.
- Opěrka hlavy zabraňuje naklánění hlavy dopředu, dozadu a do stran.
- **VAROVÁNÍ:** Při nastavování pásů dbejte na to, aby v nich dítě bylo bezpečně upevněné, aby mu pásy těsně přiléhaly k tělu, aby však současně mělo také dostatečnou volnost pohybu.
- Používejte výhradně pouze originální náhradní díly, které jsou výrobcem nabízeny či doporučeny!
- Na Vaše dítě dohlížejte nepřetržitě a zabezpečte, aby byla jeho ústa a nos volný.
- U dětí předčasně narozených, u kojenců s nízkou porodní váhou nebo zdravotním omezením se předtím, než tento výrobek použijete, zeptejte Vašeho lékaře.
- V domácnosti a okolí existují nebezpečí, na která je třeba dávat pozor, např. zdroje topení nebo horké nápoje.
- Výrobek nepoužívejte, je-li nejaká jeho část zlomená, roztržená nebo chybí.
- EN 13209-2:2015

OŠETŘOVÁNÍ A ÚDRŽBA

- Dbejte prosím na označení textilu.
- Pravidelně prosím zkontrolujte funkčnosť spojovacích prvků, popruhových systémů a švů.
- Pravidelně čistěte, ošetřete a kontrolujte tento produkt.

H FIGYELMEZTETÉSEK GYERMEKHORDOZÓK

- **FIGYELMEZTETÉS:** Elveztheti az egyensúlyát az Ön vagy a gyermek mozgása miatt.
- **FIGYELMEZTETÉS:** Legyen óvatos, amikor előre vagy oldalra hajol.
- **FIGYELMEZTETÉS:** Ne használja ezt hordozót sportolás közben.
- 3,5 kg és 15 kg közötti testsúlyú gyermekeknek, 0+ hónap.
- **FIGYELMEZTETÉS:** Legyen óvatos a gyermekhordozó felhelyezése és levétele során.
- A lábnylás legnagyobb mérete nem lépheti túl a 12 cm.
- **FIGYELMEZTETÉS:** Körülbelül 4 hónapos korukig a gyermekek nem képesek fejüket önállóan támasztani.
- A fej támasz a gyermek fejének hátra, előre és oldalra borulását hivatott megelőzni.

- Az övrendszerek beállítása során ügyeljen arra, hogy a gyermek biztonságosan legyen rögzítve, az öv szorosan a testhez simuljon, de még elegendő mozgásszabadságot biztosítson.
- Kérjük, kizárólag csak a gyártó által kínált vagy ajánlott pótalkatrészeket használjon!
- Figyelje gyermekét folyamatosan és gondoskodjon arról, hogy szája és orra szabadon maradjon.
- Kis súllyal született csecsemők és panaszokkal küszködő gyermekek esetében a termék használata előtt kérje ki egy egészségügyi szakember véleményét.
- Az otthoni környezetben vannak olyan veszélyek, amelyekre figyelni kell, mint pl. hőforrások vagy forró italok.
- Ne használja a terméket, ha bármelyik része eltört, elszakadt vagy hiányzik.
- EN 13209-2:2015

ÁPOLÁS ÉS KARBANTARTÁS

- Kérjük, tartsa szem előtt a textil jelölését.
- Kérjük, rendszeresen ellenőrizze az összekötő elemek, övrendszerek és varrások funkcionalitását.
- Tisztogassa, ápolja és ellenőrizze rendszeresen a terméket.

PL WSKAZÓWKI OSTRZEGAWCZE NOSIDEŁKA DLA DZIECI

- OSTRZEŻENIE: Twoja równowaga może być zakłócona ruchami Twoimi i dziecka.
- OSTRZEŻENIE: Zachować ostrożność podczas nachylania i wychylania się.
- OSTRZEŻENIE: To nosidełko nie nadaje się do użytku podczas zajęć sportowych.
- Dla dzieci o wadze od 3,5 kg do 15 kg, od 0 miesięcy.
- OSTRZEŻENIE: Zachować ostrożność przy zakładaniu i zdejmowaniu nosidełka
- Maksymalna wielkość otworu na nóżki nie może przekraczać 12 cm.
- OSTRZEŻENIE: Dziecko w wieku do około 4 miesięcy nie jest jeszcze w stanie utrzymać swojej głowy pionowo.
- Zagłówek służy do zapobiegania odchyłania się głowy do tyłu, do przodu lub na bok.
- Przy regulacji systemu pasów należy zwrócić uwagę, aby dziecko było dobrze przypięte. Pasy muszą leżeć ciasno przy ciele, ale jednocześnie pozostawiać wystarczająco dużo miejsca do poruszania się.
- Używać wyłącznie oryginalnych części zamiennych zalecanych lub oferowanych przez producenta!
- Należy stale obserwować dziecko i zadbać o to, aby usta i nos nie były zastonięte.
- W przypadku noworodków, niemowląt o niskiej masie urodzeniowej lub ograniczeń zdrowotnych należy skonsultować z lekarzem możliwość użytkowania produktu.
- W otoczeniu domowym znajdują się zagrożenia, które należy uwzględnić, np. źródła ciepła lub gorące napoje.
- Nie używać produktu, jeżeli jakkolwiek jego część jest złamana, pęknięta lub w razie stwierdzenia jej braku.
- EN 13209-2:2015

PIELĘGNACJA I KONSERWACJA

- Prosimy przestrzegać oznaczeń materiałów tekstylnych.
- Prosimy regularnie sprawdzać działanie hamulców, kół, blokad, elementów łączących, systemów pasów i szwów.
- Ten produkt należy regularnie czyścić, konserwować i kontrolować.

EST **OHUTUSJUHISED LAPSEKANDMISKOTID**

- HOIATUS: Teie tasakaal võib olla häiritud teie või teie lapse liikumisest.
- HOIATUS: Olge ettevaatlik, kui painutate või kallutate end ette või kõrvale.
- HOIATUS: Lapsekandmiskott ei sobi kasutamiseks sportliku tegevuse ajal.
- Lastele kaaluga 3,5 kg kuni 15 kg, alates 0 kuust.
- HOIATUS: Olge ettevaatlikud laste kandekoti asetamisel ja eemaldamisel.
- Jala-ava maksimaalne suurus ei tohi ületada 12 cm.
- HOIATUS: kuni ligikaudu 4 kuu vanune laps ei suuda veel oma pead hoida.
- Peatugi on mõeldud selleks, et ära hoida pea ette- ja tahapoole liikumist ning küljele kaldumist.
- Kontrollige turvarihmade reguleerimisel, kas laps on kindlalt paigal, rihmad liibuvad tihedalt vastu keha, kuid võimaldavad siiski piisavat liigutusvabadust.
- Kasutage üksnes tootja poolt pakutud või soovitatud originaalvaruosid!
- Vaadake pidevalt oma lapse järele ja olge veendunud selles, et lapse suu ja nina oleksid vabad.
- Enneaegselt sündinud ja väikese sünnikaaluga või tervisepiirangutega beebide puhul pidage enne selle toote kasutamist nõu oma arstiga.
- Koduses majapidamises esineb ohte, mida tuleb silmas pidada (nt kütteallikad või kuumad joogid).
- Seda toodet mitte kasutada, kui selle mingi osa on murdunud, rebenenud või puudu.
- EN 13209-2:2015

HOOLDAMINE JA KORRASHOID

- Pöörake tähelepanu tekstiilmärgistusele.
- Kontrollige regulaarselt ühenduselementide, turvarihmade ja õmbluste korrasolekut.
- Puhastage, hooldage ja kontrollige käesolevat toodet korrapäraselt.

LV **BRĪDINĀJUMA NORĀDES BĒRNU NEŠANAS SOMAS**

- BRĪDINĀJUMS: Jūsu vai bērna kustības var negatīvi ietekmēt Jūsu līdzsvaru.
- BRĪDINĀJUMS: Esiet uzmanīgi saliecoties vai noliecoties uz priekšu vai uz sāniem.
- BRĪDINĀJUMS: Šis zīdaiņu turētājs nedrīkst būt lietots sporta aktivitāšu laikā.
- Paredzēts no 3,5 līdz 15 kg smagiem bērniem, no 0 mēnešiem.
- BRĪDINĀJUMS: Esiet uzmanīgi uzliekot un noņemot bērna nešanas somu.
- Maksimālais kāju atvērums nedrīkst pārsniegt 12 cm.
- BRĪDINĀJUMS: Vecumā līdz aptuveni 4 mēnešiem bērns nevar patstāvīgi noturēt galviņu.
- Galvas balsts paredzēts tam, lai neļautu galvai atliekties uz aizmuguri, uz priekšu vai uz sāniem.
- Regulējot jostu sistēmu, sekojiet, lai bērns ir droši piesprādzēts, lai josta cieši piegul ķermenim, tomēr atstājot pietiekami daudz vietas kustībām.
- Izmantojiet tikai oriģinālās detaļas, kas paredzētas vai rekomendētas no ražotāja!
- Ieteicams nepārtraukti uzmanīti bērnu un raudzīties, lai mute un deguns būtu brīvs.
- Ja paredzēts pārnēsāt pirms laika dzimušu mazuli vai mazuli ar pazeminātu svaru vai ar veselības problēmu radītiem ierobežojumiem, aicinām konsultēties ar ārstu.
- Mājsaimniecībā ievērojami riski ir karstuma avoti vai karsti dzērieni.
- Neizmantojot ražojumu, ja kāda detaļa ir salūzusi vai saplūsusi, vai trūkst.
- EN 13209-2:2015

KOPŠANA UN APKOPE

- Lūdzu, ņemiet vērā tekstiliju marķējumu.
- Lūdzu regulāri pārbaudiet savienojošo elementu, drošības jostu sistēmu, šuvju funkcionalitāti.
- Regulāri tīriet, kopiet šo izstrādājumu un pārbaudiet to.

LT ĮSPĖJIMAS APTVARĖLIAI

- DĒMESIO: Dēl Jūsū ir vaiko judesiu Jūs galite prarasti pusiausvyrā.
- DĒMESIO: Būkite atsargūs, pasilenkdami į priekį arba į šonus.
- DĒMESIO: Nenaudokite kuprinės sportuodami.
- Vaikams nuo 3,5 kg iki 15 kg, nuo 0 mėnesių.
- DĒMESIO: Būkite atsargūs užsidėdami ir nusiimdami krepšį vaikui nešti.
- Maksimalus angų kojytėms dydis negali viršyti 12 cm.
- DĒMESIO: Iki maždaug 4 mėnesių amžiaus vaikas nepajėgus atremti savo galvos.
- Galvos atrama apsaugo nuo vaiko galvutės atlenkimo į priekį ir atgal bei pavertimo į šoną.
- Reguliuojant diržų sistemą, atkreipkite dėmesį į tai, ar vaikas yra saugiai pritvirtintas, diržai gerai priglundę prie kūno, ir ar pakankamai vaikas gali judėti.
- Naudokite tik originalias atsargines dalis, kurias parduoda arba rekomenduoja gamintojas!
- Nuolat stebėkite savo vaiką ir užtikrinkite, kad jo burna ir nosis būtų laisvi.
- Prieš naudodami šį produktą neišnešiotiems kūdikiams, kūdikiams, gimusiems mažo svorio arba su sveikatos problemomis, pasitarkite su gydytoju.
- Namų aplinkoje yra pavojaus šaltinių, į kuriuos turite atkreipti dėmesį, pvz., šildytuvai arba karšti gėrimai.
- Produkto nenaudoti, jeigu kuri nors dalis sulūžusi arba sutrūkusi arba jos nėra.
- EN 13209-2:2015

PRIEŽIŪRA IR APTARNAVIMAS

- Prašom atkreipti dėmesį į tekstilės priežiūros simbolius.
- Prašom reguliariai tikrinti jungiamųjų elementų, saugos diržų sistemų ir siūlių funkcionavimą.
- Šį gaminį reikia valyti, prižiūrėti ir tikrinti reguliariai.

SLQ OPOZORILNA NAVODILA OTROŠKE NOSILKE

- POZOR: Vaši gibi in gibi otroka lahko ogrozijo vaše ravnotežje.
- POZOR: Bodite pozorni, ko se sklonite naprej ali vstran.
- POZOR: Kengurujčka ne uporabljajte med izvajanjem športnih dejavnosti.
- Za otroke od 3,5 kg do 15 kg, od 0 mesecev.
- POZOR: Previdno ob namešcanju ali odlaganju nosilke.
- Največja velikost odprtine za noge ne sme presežati 12 cm.
- POZOR: Otroko starosti okrog 4 mesce ni zmožen podpirati svoje glave.
- Naslonjalo za glavo služi zato, da prepreči prevrnitev glave nazaj, naprej in na stran.
- Pri nastavljanju sistema pasov upoštevajte, da je otrok varno nameščen, da leži tesno s telesom vendar da ima še dovolj prostora za premikanje.
- Uporabljajte izključno originalne nadomestne dele, ki jih ponuja ali priporoča proizvajalec!
- Otroka nprestano nadzorujte in poskrbite, da bodo njegove dihalne poti skozi usta in nos vedno proste.

- V primeru nedonošenčkov, dojenčkov z nizko telesno težo ali zdravstvenimi omejitvami se pred uporabo izdelka posvetujte z zdravnikom.
- Upoštevajte, da so v domačem okolju lahko nevarnosti, npr. viri energije ali vroči napitki.
- Ne uporabljajte izdelka, če je kakšen del zlomljen ali strgan ali če manjka.
- EN 13209-2:2015

NEGA IN VZDRŽEVANJE

- Prosimo, upoštevajte etikete na tkanini.
- Prosimo, redno preverite delovanje povezovalnih elementov, sistema pasov in šive.
- Redno čistite, negujte in kontrolirajte ta izdelek.

HR UPUTE UPOZORENJA DJEČJE NOSILICE

- PAŽNJA: Vaša ravnoteža može biti ugrožena vašim i djetetovim pokretima.
- PAŽNJA: Budite oprezni kada se prigrabate ili naginjete prema naprijed ili bočno.
- PAŽNJA: Ne koristite nosiljku tijekom sportske aktivnosti.
- Za djecu od 3,5 kg do 15 kg, od 0 mjeseci.
- PAŽNJA: Opresz pri postavljanju ili ostavljanju nosilice.
- Maksimalna veličina otvora za noge ne smije prijeći 12 cm.
- PAŽNJA: Dijete starosne dobi od otprilike 4 mjeseca nije u stanju podupirati svoju glavu.
- Podupirač za glavu služi za to da se spriječi padanje glave nazad, naprijed i u stranu.
- Obratite pozornost pri postavljanju remenih sustava da je dijete sigurno učvršćeno, da se nalazi tijesno uz tijelo ali da ipak ima dovoljno slobode kretanja.
- Upotrebljavajte isključivo originalne rezervne dijelove koje nudi ili preporučuje proizvođač!
- Uvijek držite dijete pod nadzorom i budite sigurni da su mu usta i nos slobodni.
- Kod nedonoščadi, beba rođenih s malom težinom ili zdravstvenim ograničenjima pitajte liječnika prije korištenja ovoga proizvoda.
- U kućanstvu postoje opasnosti na koje je potrebno paziti, npr. izvori topline ili vrući napitci.
- Nemojte koristiti proizvod ako je bilo koji dio slomljen, napuknut ili nedostaje.
- EN 13209-2:2015

NJEGA I ODRŽAVANJE

- Molimo Vas obratite pažnju na naznaku tekstila.
- Molimo Vas redovito provjeravajte funkcionalnost poveznih elemenata, remenih sustava i šavova.
- Čistite, negujte i kontrolirajte redovno ovaj proizvod.

SRB UPUTSTVA UPOZORENJA DEČIJE NOSILICE

- UPOZORENJE: Na Vašu ravnotežu može uticati Vaše pokretanje kao i pokretanje deteta.
- UPOZORENJE: Budite oprezni pri saginjanju unapred ili naslonjanju.
- UPOZORENJE: Ova nosilica nije prikladna za korištenje pri sportskim aktivnostima.
- Za decu od 3,5 kg do 15 kg, od 0 meseci.
- UPOZORENJE: Pažnja pri postavljanju ili ostavljanju nosilice.
- Maksimalna veličina otvora za noge ne sme preći 12 cm.
- UPOZORENJE: Dete starosti od otprilike 4 meseca nije u stanju da podupire svoju glavu.

- Podupirač za glavu služi za to da se spreči padanje glave nazad, napred i u stranu.
- Obratite pažnju pri postavljanju remenih sistema da je dete sigurno učvršćeno, da se nalazi tesno uz telo ali da ipak ima dovoljno slobode pokretanja.
- Koristite isključivo originalne rezervne delove koje nudi ili preporučuje proizvođač!
- Neprestano nadgledajte Vaše dete i uverite se da su usta i nos prohodni.
- U slučaju prevremeno rođenih, beba sa malom težinom na rođenju ili zdravstvenim problemima, raspitajte se kod lekara pre upotrebe proizvoda.
- U kućnom okruženju postoje opasnosti koje treba imati u vidu, npr. izvore toplote ili vrući napici.
- Proizvod ne koristite ako je neki deo polomljen, napukao ili nedostaje.
- EN 13209-2:2015

NEGA I ODRŽAVANJE

- Molimo Vas obratite pažnju na oznaku tekstita.
- Molimo Vas redovno proveravajte funkcionalnost poveznih elemenata, pojasnih sistema i šavova.
- Čistite, negujte i kontrolišite redovno ovaj proizvod.

GEO გაფრთხილება ბავშვის გადამზიდავი

- გაფრთხილება: თქვენმა და ბავშვის მოძრაობამ შესაძლოა თქვენს წონასწოლობაზე ნეგატიურად იმოქმედონ.
- გაფრთხილება: გაუფრთხილდით მკვეთრ მოძრაობებს, წინ ან გვერდზე გადახრას, აგრეთვე რამეზე მიყრდნობას.
- გაფრთხილება: ბავშვის ჩასასმელის გამოყენება სპორტული აქტივობების დროს დაშვებული არ არის.
- ბავშვის ჩასასმელი გამოიყენება როგორც ახალშობილისთვის 3,5 კგ.-დან, აგრეთვე 15 კგ.-მდე წონის ბავშვებისთვის.
- გაფრთხილება: ფრთხილად იყავით ჩასასმელის მოხსნა და გაკეთებისას.
- ფეხის ჩასაყოფი ადგილის გარშემოწერილობა 12 სმ არ უნდა აღემატებოდეს.
- ჩვილს, დაახლოებით 4 თვის ასაკამდე, არ შეუძლია დამოუკიდებლად თავის დაჭერა.
- თავის მისაყრდნობი გათვალისწინებულია ბავშვის თავის წინ და უკან, ან კიდევ გვერდზე გადავარდნის საშიშროების თავიდან ასაცილებლად.
- ქამრის სისტემის მორგებისას ყურადღება მიაქციეთ იმას, რომ ბავშვი უსაფრთხოდ იქნეს დამაგრებული და თქვენს სხეულზე მჭიდროდ მიკრული. თუმცა გაითვალისწინეთ ისიც, რომ ბავშვს უნდა ჰქონდეს საკმარისად მოძრაობის საშუალება.
- გამოიყენეთ მხოლოდ პროდუცენტის მიერ დამზადებული ან მის მიერ ფავორიზირებული სათადარიგო ნაწილები.
- აკონტროლედ დქვენი შვილი მუდმივად და დარწმუნდით, რომ პირი და ცხვირი თავისუფალია.
- ნაადრევად დაბადებულების, მცილეწონიანი ანდა შეზრუდული ჯანმრთელობის მქონე ახალშობილების შემთხვევაში კითხეთ რჩევა ექიმს, სანამ პროდუქტს გამოიყენებთ.
- ყურადღება მიაქციეთ სახლის გარემოში საშიშროებებს, ისეთებს ს.
- არ გამოიყენოთ პროდუქტი, თუ რომელიმე ნაწილი აკლია, გატეხილია ან გაბზარულია.
- EN 13209-2:2015

მოვლად და ტექნიკური გადაამოწმება

- გთხოვთ დააკვირდეთ ქსოვილის დანასიათებას.
- გთხოვთ გადაამოწმოთ, არის თუ არა გადაბმის ელემენტები, ქამრის სისტემა და ნაკერები მწყობრში.
- ხშირად გაწმინდეთ, გაასუფთავეთ და გადაამოწმეთ ჰროლოუქტი.

GR ΠΡΟΕΙΔΟΠΟΙΗΤΙΚΕΣ ΥΠΟΔΕΙΞΕΙΣ ΜΑΡΣΙΠΟΙ

- ΠΡΟΣΟΧΗ: Η ισορροπία σας μπορεί να επηρεαστεί από τις κινήσεις του παιδιού ή τις δικές σας.
- ΠΡΟΣΟΧΗ: Προσέχετε όταν σκύβετε ή τεντώνετε προς εμπρός.
- ΠΡΟΣΟΧΗ: Μην χρησιμοποιείτε τον μάρσιπο όταν κάνετε σπορ.
- Για παιδιά από 3,5 kg έως 15 kg, από 0 μήνες
- ΠΡΟΣΟΧΗ: Προσοχή όταν βάζετε ή βγάζετε τον μάρσιπο.
- Το μέγιστο μέγεθος του ανοίγματος ποδιών δεν επιτρέπεται να υπερβαίνει τα 12 cm.
- ΠΡΟΣΟΧΗ: Ένα παιδί ηλικίας μέχρι περίπου 4 μηνών δεν μπορεί να στηρίξει μόνο του το κεφάλι του.
- Το προσκέφαλο χρησιμεύει στο να αποτρέπει την κλίση του κεφαλιού προς τα πίσω, προς τα εμπρός και προς το πλάι.
- Προσέχετε κατά τη ρύθμιση της ζώνης, το παιδί σας να μπορεί να προσδεθεί με ασφάλεια, διατηρώντας την ελευθερία των κινήσεών του, χωρίς να χαλαρώνει η ζώνη επάνω του.
- Χρησιμοποιείτε αποκλειστικά και μόνο ανταλλακτικά που προσφέρονται ή συνίστανται από τον κατασκευαστή!
- Έχετε το παιδί διαρκώς υπό την επίβλεψη σας και βεβαιωθείτε ότι το στόμα και η μύτη είναι ελεύθερα.
- Ρωτήστε τον ιατρό σας πριν χρησιμοποιήσετε αυτό το προϊόν όταν πρόκειται για πρόωρα νεογνά, για βρέφη με χαμηλό βάρος κατά την γέννηση ή με προβλήματα υγείας.
- Πρέπει να προσέξετε για κινδύνους στο περιβάλλον του σπιτιού όπως π.χ. πηγές θερμότητας ή καυτά ροφήματα.
- Μη χρησιμοποιείτε το προϊόν όταν υπάρχουν σπασμένα ή σχισμένα εξαρτήματα ή κάποια λείπουν.
- EN 13209-2:2015

ΠΕΡΙΠΟΙΗΣΗ ΚΑΙ ΣΥΝΤΗΡΗΣΗ

- Προσέχετε την υφασμάτινη ετικέτα.
- Ελέγχετε τακτικά τη λειτουργικότητα των συνδετικών στοιχείων, συστημάτων πρόσδεσης και ραφών.
- Καθαρίζετε, περιποιείστε και ελέγχετε το παρόν προϊόν τακτικά.

RUS ПРЕДУПРЕЖДАЮЩИЕ УКАЗАНИЯ НОШЕНИЕ РЕБЁНКА

- ПРЕДУПРЕЖДЕНИЕ: Ваше равновесие может быть нарушено из-за Ваших собственных движений и движений Вашего ребёнка.
- ПРЕДУПРЕЖДЕНИЕ: Будьте осторожны при наклонах вперёд или если Вы опираетесь о какой-то предмет.
- ПРЕДУПРЕЖДЕНИЕ: Эта «сумка» не предназначены для применения во время занятий спортом.
- Для детей весом от 3,5 кг до 15 кг, от 0 месяцев.

- ПРЕДУПРЕЖДЕНИЕ: Осторожно при надевании и снятии носилок
- Максимальный размер раскрытия ног не должен превышать 12 см.
- ПРЕДУПРЕЖДЕНИЕ: В возрасте до 4 месяцев ребенок не в состоянии самостоятельно держать голову.
- Подголовник служит для предотвращения опрокидывания головы ребенка назад, вперед или в сторону.
- При регулировании систем ремней следите за тем, чтобы ребенок был надежно закреплен в сидении. Ремни должны плотно прилегать к телу и в то же время обеспечивать ребенку достаточную свободу движений.
- Используйте исключительно образом только оригинальные запасные части, предлагаемые или рекомендуемые производителем!
- Постоянно присматривайте за ребенком и следите за тем, чтобы рот и нос были свободными.
- Прежде чем использовать этот продукт для недоношенных детей, младенцев с низким весом при рождении или при проблемах со здоровьем, проконсультируйтесь с врачом.
- В домашних условиях имеются разные виды опасности, на которые следует обращать внимание, напр., источники отопления или горячие напитки.
- Не пользуйтесь изделием при поломке, трещине или отсутствии какой-либо детали.
- EN 13209-2:2015

УХОД И ОБСЛУЖИВАНИЕ

- Обратите, пожалуйста, внимание на маркировку текстиля.
- Пожалуйста, регулярно проверяйте действие соединяющих элементов, системы ремней и качество швов.
- Регулярно проводите чистку, уход за изделием и контролируйте всё изделие.

ВГ ПРЕДУПРЕДИТЕЛНИ УКАЗАНИЯ РАНИЦИ ЗА БЕБЕ

- ВНИМАНИЕ: Имайте предвид, че равновесието ви може да бъде нарушено от движението на детето в кенгурото.
- ВНИМАНИЕ: Бъдете особено внимателни когато се навеждате напред.
- ВНИМАНИЕ: не използвайте изделието по време на спортни тренировки.
- За деца от 3,5 кг до 15 кг, от 0 месеца.
- ПРЕДУПРЕЖДЕНИЕ: Внимание при поставянето и свалянето на раницата.
- Максималната големина на отвора за краката не бива да превишава 12 см.
- ПРЕДУПРЕЖДЕНИЕ: До около 4 месечна възраст детето не може да държи главата си стабилно.
- Облегалката за глава служи за предпазване на главата при наклоняването ѝ напред, назад и настрани.
- При поставяне на системата от колани следете детето да е сигурно закрепено, коланите да са добре прилепнали към тялото като в същото време да позволяват достатъчна свобода на движение.
- Употребявайте само оригинални резервни части, които се предлагат или препоръчват от производителя!
- Наблюдавайте непрекъснато Вашето дете и се уверете, че устата и носа са свободни.

- При новородени, при бебета с ниско родилно тегло или със здравословни ограничения попитайте лекар, преди да използвате този продукт.
- В домашното обкръжение има опасности, които трябва да се вземат под внимание, напр. източници на отопление или горещи напитки.
- Не използвайте продукта, ако някоя част е счупена или скъсана или липсва.
- EN 13209-2:2015

СЪХРАНЯВАНЕ И ПОДДРЪЖКА

- Моля обърнете внимание на маркировката върху текстила.
- Проверявайте редовно годността на свързващите елементи, системите от колани и шевовите.
- Почиствайте, поддържайте и контролирайте редовно продукта.

МК УПАТСТВА ЗА ОПОМЕНА НОСИЛКИ ЗА ДЕЧИЊА

- **ВНИМАНИЕ:** Вашата рамнотежа може да биде загрозена од Вашето движење и движењето на Вашето дете.
- **ВНИМАНИЕ:** Бидете внимателни при навалување на напред или на назад.
- **ВНИМАНИЕ:** Оваа носилка не е погодна за примена за време на изведување спортски активности.
- За деца од 3,5 кг до 15 кг, од 0 месеци.
- **ВНИМАНИЕ:** Внимателно при ставање или симнување на детската носилка.
- Максималната големина на отворот кај нозете не смее да пречекори 12 цм.
- **ВНИМАНИЕ:** Дете старо повеќе од приближно 4 месеци не е во состојба да ја потпира својата глава.
- Потпорникот за глава служи за тоа да се спречи паѓање на главата наназад, нанапред и на страна.
- Обратете внимание при поставување на ременскиот систем, детето да биде безбедно прицврстено, да се наоѓа тесно крај телото но сепак да има доволно слобода на движење.
- Употребувајте исклучително само оригинални резервни делови што ги нуди производителот или што се препорачани од него!
- Надгледувајте го Вашето дете континуирано и осигурајте се дека устата и носот му се слободни.
- Кај предвреме родени деца, односно бебиња со мала телесна тежина или здравствени ограничувања, Ве молиме прашајте го лекарот пред да го користите овој производ.
- Во домашното опкружување има опасности на кои што треба да се обрне внимание, на пр. извори на топлина или топли напитки.
- Да не се користи производот доколку некој негов дел е скршен, скинат или доколку недостига.
- EN 13209-2:2015

НЕГА И ОДРЖУВАЊЕ

- Ве молиме обратете внимание на ознаките на текстилот.
- Ве молиме редовно проверувајте ја функционалноста на спојните елементи, системот на ремени и шавовите.
- Редовно чистете, негувајте и контролирајте го овој производ.

UA ПОПЕРЕДЖУЮЧІ ВКАЗІВКИ НОСІННЯ ДИТИНИ

- ПОПЕРЕДЖЕННЯ: Ваша рівновага може бути порушена із-за Ваших власних рухів та рухів Вашої дитини.
- ПОПЕРЕДЖЕННЯ: Будьте обережні при нахилах уперед чи якщо Ви спираєтесь на який-небудь предмет.
- ПОПЕРЕДЖЕННЯ: Ця «сумка» не передбачена для застосування під час заняття спортом.
- Для дітей вагою від 3,5 кг до 15 кг, від 0 місяців.
- ПОПЕРЕДЖЕННЯ: Обережно при надіванні та знятті носилок.
- Максимальний розмір розкриття ніг не повинен перевищувати 12 см.
- ПОПЕРЕДЖЕННЯ: В віці до 4 місяців дитина не в стані самостійно тримати голову.
- Підголовник слугує для запобігання перекиданню голови дитини назад, вперед та вбік.
- При регулюванні систем ременів слідкуйте за тим, щоб дитина була міцно закріплена в сидінні. Ремені повинні щільно прилягати до тіла і в той же час забезпечувати дитині достатню свободу рухів.
- Використовуйте винятковим чином лише оригінальні запасні частини, пропонувані або рекомендовані виробником!
- Постійно доглядайте за дитиною і стежте за тим, щоб рот і ніс були вільними.
- До того, як використовувати цей продукт для недоношених дітей, немовлят з низькою вагою при народженні або при проблемах зі здоров'ям, проконсультуйтеся з лікарем.
- Не користуйтеся виробом, якщо будь-яка його деталь зламана, пошкоджена або відсутня.
- EN 13209-2:2015

ДОГЛЯД ТА ОБСЛУГОВУВАННЯ

- Зверніть, будь ласка, увагу на маркування текстилю.
- Будь ласка, регулярно перевіряйте дію з'єднуючих елементів, системи ременів та якість швів.
- Регулярно проводьте чищення, догляд за виробом та контролюйте весь виріб.

AR

تحذيرات نافلات الأطفال

- تحذير: قد يتأثر توازنك سلبًا بحركتك وحركة طفلك.
 - تحذير: توخي الحذر عند الانحناء أو الميل إلى الأمام أو الجوانب.
 - تحذير: هذا الناقل غير مناسب للاستخدام أثناء الأنشطة الرياضية.
 - للأطفال من 3.5 كجم إلى 15 كجم ، من 0 شهر.
 - تحذير: توخي الحذر عند وضع الناقل أو خلعته.
 - يجب ألا يتجاوز الحد الأقصى لحجم فتحة الساق 12 سم.
 - تحذير: طفل دون سن تقريبا. 4 أشهر ليست قادرة على دعم رأسها.
 - مسند الرأس هو لمنع رأس الطفل من السقوط للأمام أو الخلف أو الجوانب.
 - عند ضبط أنظمة الحزام ، يرجى التأكد من أن الطفل محتجز بإحكام ، وأن الأشرطة قريبة من الجسم ولكن الطفل لا يزال لديه مساحة كافية للتحرك.
 - استخدم فقط قطع الغيار الأصلية التي يتم تقديمها أو التوصية بها من قبل الشركة المصنعة!
 - راقب طفلك باستمرار وتأكد من عدم عرقلة الفم والأنف.
 - بالنسبة للأطفال الرضع الذين يعانون من حالات انخفاض الوزن عند الولادة والأطفال الذين يعانون من ظروف طبية ، اطلب المشورة من أخصائي صحة قبل استخدام هذا المنتج.
 - هناك مخاطر في البيئة المحلية مثل مصادر الحرارة ، وإنسكاب المشروبات الساخنة.
 - لا تستخدم المنتج في حالة كسر أي جزء من الأجزاء أو تمزقه أو فقده.
- EN 13209-2:2015

الرعایة والصانة

- يرجى ملاحظة تسمية النسيج.
- يرجى التحقق بشكل منتظم من أن عناصر التوصيل وأنظمة الحزام والدرزات تعمل بشكل صحيح.
- رعایة وتنظيف والتحقق من هذا المنتج بانتظام.

FA

هشدارها حامل های کودک

- هشدار: تعادل شما ممکن است تحت تاثیر فرزند شما قرار بگیرد.
 - هشدار: هنگام خم شدن یا تکیه به جلو یا سمت چپ مراقب باشید.
 - هشدار: این حامل مناسب برای استفاده در فعالیت های ورزشی مناسب نیست.
 - برای کودکان از 3.5 کیلوگرم تا 15 کیلوگرم، از 0 ماه.
 - هشدار: هنگام قرار دادن حامل و یا گرفتن آن مراقب باشید.
 - حداکثر اندازه باز شدن پا نباید بیش از 12 سانتیمتر باشد.
 - هشدار: یک کودک زیر سن حدود 4 ماه قادر به حمایت از سر خود نیست.
 - سرپوشیده برای جلوگیری از سر رفتن کودک به جلو، عقب و یا به سمت جلو است.
 - هنگام تنظیم سیستم کمربند، لطفا اطمینان حاصل کنید که کودک محکم بسته شده است، که بند های نزدیک به بدن است، اما کودک هنوز هم به اندازه کافی برای حرکت می کند.
 - فقط قطعات یکدیگی اصلی که توسط سازنده ارائه شده یا توصیه می شود استفاده کنید!
 - دائما کودک خود را نظارت کنید و اطمینان حاصل کنید که دهان و بینی بدون مانع است.
 - برای پیش دبستانی، نوزادان با وزن کم هنگام تولد و کودکان با شرایط پزشکی، قبل از استفاده از این محصول، از یک متخصص بهداشت و درمان توصیه می شود.
 - خطرات در محیط داخلی وجود دارد، به عنوان مثال منابع گرما، ریختن نوشیدنی های گرم.
 - اگر هر یک از قطعات شکسته، پاره شده یا از دست رفته باشد، از محصول استفاده نکنید.
- EN 13209-2:2015

مراقبت و نگهداری

- لطفا توجه به برجسب پارچه داشته باشید.
- لطفا به طور منظم بررسی کنید که عناصر اتصال، سیستم های کمربند و درزها به درستی عملکردی دارند.
- مراقب باشید، تمیز کنید و این محصول را به طور منظم بررسی کنید.

CN

嬰兒背帶警告及安全指引

- 警告: 使用背帶時使用者要保持身體平衡, 以免因小孩活動時令身體受損。
 - 警告: 背上及卸下小孩背帶時要小心。
 - 警告: 此背帶是按正常使用而設計, 不適用於體育活動。
 - 此背帶適合體重於3.5kg至15kg的嬰兒使用。0+
 - 警告: 使用嬰兒背帶前, 請確保所有塑膠扣子已扣緊。
 - 此背帶腳部開口位置最多可容納的直徑為12cm。
 - 警告: 當嬰孩年齡小於4個月, 嬰孩是不能自行支撐他們的頭部的。
 - 請使用頭靠以輔助嬰孩的頭部, 以免頭部向其他方向擺動。
 - 當調整背帶時, 請確保嬰孩已經被牢牢的托住, 所有的帶子必需盡量靠近身體, 但嬰孩仍有足夠的活動空間。
 - 只可以使用原廠配件。
 - 必須定時檢查嬰兒的狀態, 並確保口鼻不被遮蓋。
 - 對於早产兒, 出生時體重不足嬰兒和患病嬰兒, 在使用本產品之前, 請先諮詢專業醫護人員。
 - 請注意家居安全: 例如: 靠近熱源時或當飲用熱飲料, 謹防熱飲料或發熱體濺射到背帶中的孩子。
 - 如果任何一個部件損壞, 破損或丟失, 請勿使用本產品。
- EN 13209-2:2015

保養

- 注意产品上的洗水标指示。
- 請定期檢查高餐椅的功能, 確定骨架的穩定性, 螺絲的緊固度, 安全帶功能及注意座布有沒有脫線情況。
- 常經常整理, 清潔及檢查此產品。

TW 嬰兒揹帶警告及安全指引

- 警告: 使用揹帶時使用者要保持身體平衡, 以免因小孩活動時令身體受損。
- 警告: 背上及卸下小孩背帶時要小心。
- 警告: 此揹帶是按正常使用而設計, 不適用於體育活動。
- 此揹帶適合體重於3.5kg至15kg的嬰兒使用。0+
- 警告: 使用嬰兒揹帶前, 請確保所有塑膠扣子已扣緊。
- 此揹帶腳部開口位置最多可容納的直徑為12cm。
- 警告: 當嬰孩年齡小於4個月, 嬰孩是不能自行支撐他們的頭部的。
- 請使用頭靠以輔助嬰孩的頭部, 以免頭部向其他方向擺動。
- 当调整背带时, 请确保嬰孩已经被牢牢的托住, 所有的帶子必需尽量靠近身体, 但嬰孩仍有足够的活动空间。
- 只可以使用原廠配件。
- 必須定時檢查嬰兒的狀態, 並確保口鼻不被遮蓋。
- 對於早產兒, 出生時體重不足嬰兒和患病嬰兒, 在使用本產品之前, 請先諮詢專業醫護人員。
- 請注意家居安全: 例如: 靠近熱源時或當飲用熱飲料, 謹防熱飲料或發熱體濺射到背帶中的孩子。
- 如果任何一個部件損壞, 破損或丟失, 請勿使用本產品。
- EN 13209-2:2015

保養

- 注意產品上的洗水標指示。
- 請定期檢查高餐椅的功能, 確定骨架的穩定性, 螺絲的緊固度, 安全帶功能及注意座布有沒有脫線情況。
- 經常整理, 清潔及檢查此產品。



hauck GmbH + Co. KG
Frohnlicher Str. 8
96242 Sonnefeld
Germany

phone: +49(0)9562/986-0
fax: +49(0)9562/6272
mail: info@hauck.de
web: www.hauck.de