

RICATECH[®]

PR220

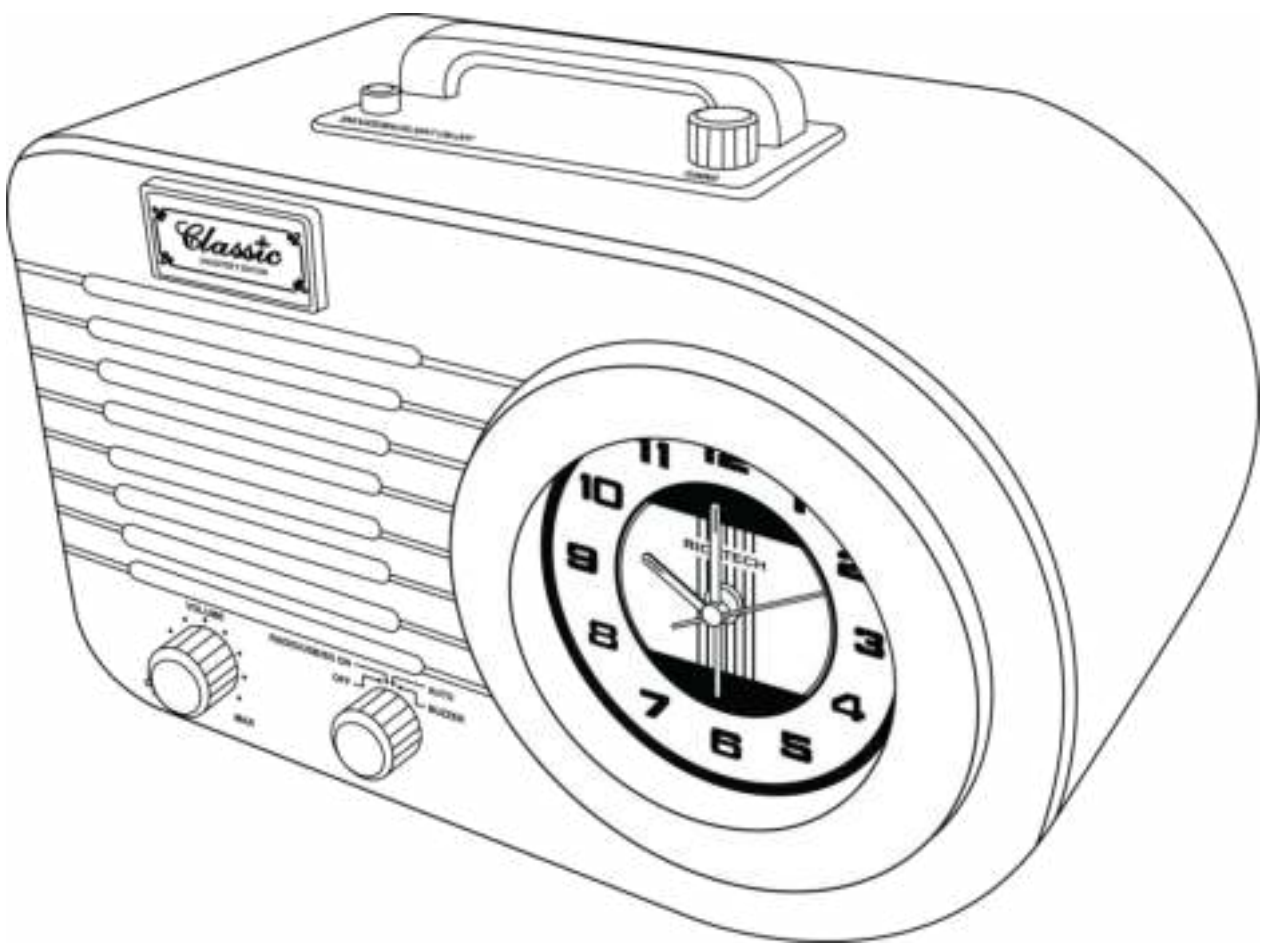

GB USER MANUAL **NL** GEBRUIKERSHANDLEIDING **FR** MODE D'EMPLOI
DE BEDIENUNGSANLEITUNG **ES** MANUAL DE USUARIO

IMPORTANT SAFEGUARDS FOR AUDIO PRODUCTS



PLEASE READ CAREFULLY THE FOLLOWING IMPORTANT SAFEGUARDS THAT ARE APPLICABLE TO YOUR EQUIPMENT.

1. **Read Instructions** - All the safety and operating instructions should be read before the appliance is operated.
2. **Retain Instructions** - The safety and operating instructions should be retained for future reference.
3. **Heed Warnings** - All warnings on the appliance and in the operating instructions should be adhered to.
4. **Follow Instructions** - All operating and use instructions should be followed.
5. **Water and Moisture** - The appliance should not be used near water-for example, near a bathtub, washbowl, kitchen sink, laundry tub, in a wet basement, or near a swimming pool and the like.
6. **Carts and Stands** - The appliance should be used only with a cart or stand that is recommended by the manufacturer.
- 6A. An appliance and cart combination should be moved with care. Quick stops, excessive force, and uneven surfaces may cause the appliance and cart combination to overturn.
7. **Wall or Ceiling Mounting** - The appliance should be mounted to a wall or ceiling only as recommended by the manufacturer.
8. **Ventilation** - The appliance should be situated so that its location or position does not interfere with its proper ventilation. For example, the appliance should not be situated on a bed, sofa, rug, or similar surface that may block the ventilation openings; or, placed in a built-in installation, such as a bookcase or cabinet that may impede the flow of air through the ventilation openings.
9. **Heat** - The appliance should be situated away from heat sources such as radiators, heat registers, stoves, or other appliances (including amplifiers) that produce heat.
10. **Power Sources** - The appliance should be connected to a power supply only of the type described in the operating instructions or as marked on the appliance.
11. **Grounding or Polarization** - Precautions should be taken so that the grounding or polarization means of an appliance is not impeded.
12. **Power - Cord Protection** - Power-supply cords should be routed so that they are not likely to be walked on or pinched by items placed upon or against them, paying particular attention to cords at plugs, and the point where they exit from the appliance.
13. **Cleaning** - The appliance should be cleaned only as recommended by the manufacturer.
14. This product is designed for use with the antenna attached and should not be connected to any other external antennas.
15. **Non-use Periods** - The power cord of the appliance should be unplugged from the outlet when left unused for a long period of time.
16. **Object and Liquid Entry** - Care should be taken so objects do not fall and liquids are not spilled into the enclosure through openings
17. **Damage Requiring Service** - The appliance should be serviced by qualified service personnel when:
 - A. The power-supply cord of the plug has been damaged; or
 - B. Objects have fallen, or liquid has been spilled into the appliance; or
 - C. The appliance has been exposed to rain; or
 - D. The appliance does not appear to operate normally or exhibits a marked change in performance; or
 - E. The appliance has been dropped, or the enclosure damaged.
18. **Servicing** - The user should not attempt to service the appliance beyond that described in the operating instructions. All other servicing should be referred to qualified service personnel.



WARNING:

TO PREVENT FIRE OR SHOCK HAZARD, DO NOT EXPOSE THIS APPLIANCE TO RAIN OR MOISTURE. DO NOT REMOVE COVER. PILOT LAMPS SOLDERED IN PLACE. NO USER SERVICEABLE PARTS INSIDE. REFER SERVICING TO QUALIFIED SERVICE PERSONNEL.

| | | |
|--|---|--|
|  <p>The lightning flash with arrowhead symbol, within an equilateral triangle, is intended to alert user to the presence of uninsulated "dangerous voltage" within the product's enclosure that may be of sufficient magnitude to constitute risk of electric shock to persons.</p> | <p style="text-align: center;">CAUTION</p> <p style="text-align: center;">RISK OF ELECTRIC SHOCK DO NOT OPEN</p> <p>CAUTION: TO REDUCE THE RISK OF ELECTRIC SHOCK, DO NOT REMOVE COVER (OR BACK). NO USER – SERVICEABLE PARTS INSIDE. REFER SERVICING TO QUALIFIED SERVICE PERSONNEL.</p> |  <p>The exclamation point within an equilateral triangle is intended to alert user to the presence of important operating and maintenance (servicing) instruction in the literature accompanying the appliance.</p> |
|--|---|--|

Specifications

| | |
|--------------|--|
| Frequency | : AM 530 - 1600 KHz |
| | : FM 88 - 108 MHz |
| Antenna | : FM Wire Antenna |
| | AM Built-in Ferrite Bar |
| Audio output | : 700 mW max |
| Power source | : AC Adaptor AC 230V/50Hz(DC 9V 600mA *) |
| USB 2.0 PORT | : The limit of this port is 4GB Max |
| SD CARD SLOT | : The limit of the Card size is 4GB max |
| Speaker | : 1 x 4 "(3W) |

Unpacking

1. Remove the plastic bag covering the unit.
2. Remove the AC/DC ADAPTOR from the packaging.
3. Remove the black wire tie from the A/C ADAPTOR.

Power Source

1. Plug the small end of the supplied ADAPTOR into the 9V DC INPUT JACK on the back of the unit.
2. Insert the 2-pin plug of the AC ADAPTOR into an appropriate 230V AC Mains wall outlet socket.

USB & SD CARD OPERATION

SD Card operation:

1. Switch the unit ON by turning the power ON-OFF SWITCH/VOLUME CONTROL switch to the ON position and turn the Sound Volume to mid-range position.
2. Switch Function Switch to the Radio/SD/USB position.
3. Switch the AM/FM/USB/SD Band switch (on the back panel) to select the SD/USB mode.
4. Insert an SD Card with stored MP3 songs (size up to 4GB max, not supplied) into the card slot in the direction as indicated below the slot.
5. Press the PLAY/PAUSE BUTTON to play the music tracks stored on the SD Card. The green ACC LED will flash whilst the music is playing.
7. To pause the music, press the PLAY/PAUSE BUTTON again.
8. In Play Mode, press the SKIP+ / SKIP- BUTTON once or repeatedly until the desired track has been found.
9. To stop playing the music stored on the SD Card, press the PLAY/PAUSE BUTTON.
AT THIS STAGE, DO NOT DISCONNECT THE SD CARD yet!
- 10 Before removing the SD Card from the slot, switch the main unit off first
- 11 Press the memory card in gently & then release it, the card will be partially ejected and can then be removed by hand.



CAUTION: Connecting a USB device/SD Card upside down or back to front could damage the audio system or USB device/SD Card. Before connecting it, double check to make sure the direction of insertion is correct.

USB Operation:

1. Switch the unit ON by turning the power ON-OFF SWITCH/VOLUME CONTROL switch to the ON position and turn the Sound Volume to mid-range position.
2. Turn the Function Knob on the front to the "RADIO/SD/USB ON" position.
3. Switch the AM-FM-USB/SD Band switch (on the back panel) to select the SD/USB mode.
4. Insert an MP3 USB device or a Flash Drive containing MP3 songs (size up to 4GB max, not supplied) into the USB Port on the side panel. Make sure the USB plug is inserted correctly.



Notes:

- * To operate the MP3 device, please refer to its manufacturer's operating manual.
 - * If both an SD Card and a USB device are connected, press the USB/SD button on the side panel to switch to the preferred device to be played.
- 5 Press the PLAY/PAUSE BUTTON to play the music on the external device.
 - 6 The green ACC LED will flash whilst the music is playing.
 - 7 To pause the music, press the PLAY/PAUSE BUTTON again.
 - 8 In Play Mode, press the SKIP+/ SKIP-BUTTON once or repeatedly until the desired track has been found.
 - 9 To stop playing the music stored on the USB device/Flash Drive, press the PLAY/PAUSE BUTTON. AT THIS STAGE, DO NOT DISCONNECT THE USB DEVICE/FLASH DRIVE!
 - 10 Before disconnecting the USB device/Flash Drive, switch the main unit off first. Unplug the device from the USB Socket by pulling it out straight.

WARNING:

- 1 Do not disconnect the USB/SD device whilst the music is playing, as this may damage the device or the music files stored on it.
- 2 To disconnect the USB/SD device safely, turn off the unit first or switch to another Mode.

IMPORTANT NOTES:

- a) This product may not be compatible with USB devices with multiple USB identifiers (such as a USB HUB + USB Flash Drive), it ONLY works when connected directly to a USB Flash Drive or MP3 Player.
- b) If there is no MP3 / USB device / Flash Drive / SD card connected or MP3 file detected, the red ERR LED light will be on.
- c) The green ACC LED light will flash during PLAY mode whilst MP3 data is transferring.
- d) This unit only plays back MP3 music files, not WMA format music files.
- e) If the USB/SD is not functioning, power off the unit to reset.

USB SPECIFICATION

Interface

- * USB2.0 Full speed, HOST (a USB HUB is not supported)

Corresponding Flash memory

- * USB1.1 Flash memory
- * USB2.0 High speed Flash memory
- * Minimum memory size: 512MByte
- * Maximum memory size: 4GByte (Only FAT16 corresponds)

NOTES:

- a) The USB Port does not support connection with a USB Extension Cable.
- b) It is not designed to connect to a Computer.
- c) It is not guaranteed that all USB memory devices and SD cards will work on this audio system.

MP3 Decoder

- * Compatible with MPEG Audio 1, 2, 2.5
- * Compatible with Layer 1, 2, 3
- * Compatible with Sampling Rate: 8k, 16k, 32k, 11.025k, 22.05k, 44.1k, 12k, 24k, 48 kHz
- * Compatible with Bit rate: 8k ~ 320kbps
- * Subfolder nest: 8
- * Number of maximum files for playback: 9999
- * File format for playback: .mp3. . mp2, . mp1.

RADIO OPERATION

- * Switch the unit ON by turning the power ON-OFF SWITCH/VOLUME CONTROL switch to the ON position and turn the Sound Volume to mid-range position.
- * Turn the Function Knob to the Radio/SD/USB position – the Tuning Dial LED in the handle will light up.
- * Switch the AM-FM-USB/SD Band switch (on the back panel) to select the AM (MW) or FM Band.
- * Select the Radio Station by turning the TUNING Control on the top panel. The red Station Marker ribbon will mark the desired radio station.
- * For FM reception, extend the fitted Wire Antenna so that FM sensitivity will be increased.
- * For optimum AM (MW) reception, turn the unit in the direction which gives the best results.

ALARM CLOCK OPERATION

SETTING THE TIME

- * Ensure the unit is connected to the AC Power source.
- * To set the current time, push and turn the TIME SET KNOB on the rear panel in a ‘clockwise’ direction, whilst facing the clock.

WARNING: Disconnecting the unit from the AC power source or any other power disruption will stop the clock working. Make sure the current clock time is set. Do not expose the Clock to extremes of temperature and humidity as this could damage the electronic mechanism and consequently affect its timekeeping.

SETTING THE ALARM TIME

Push and turn the Alarm Time Setting Knob clockwise (whilst facing the clock) to set the alarm time.

ALARM OPERATION

This unit has an Alarm and Snooze function.

Turn the FUNCTION KNOB on the front of the unit to select wake-up to: RADIO, SD/USB, AUTO or BUZZER.

Important Note: For the Alarm to work, the unit must be turned ON. Do this by turning the power ON-OFF SWITCH/VOLUME CONTROL switch to the “ON” position.

WAKE-UP-TO-RADIO

- * Set the desired alarm time by pushing and turning the ALARM SET knob on the rear panel.
- * Set the Band Switch to AM (= MW) or FM Band.
- * Tune in to the desired Radio Station and adjust the wake-up sound volume - keep the setting.
- * Turn the Function Knob to the “AUTO” position. The sound and the Radio Dial LED light will go off.
- * The Radio will automatically switch on at the set alarm time.

WAKE-UP-TO-USB/SD

- * Set the desired alarm time as described previously.
- * Set the AM-FM-USB/SD Band Switch to the SD/USB position.
- * Insert an SD Card or USB device with stored MP3 songs, into the Card Slot or USB Port and adjust the sound volume – leave the SD Card or USB device in position and keep the volume level setting.
- * Turn the Function Knob on the front to the “AUTO” position.
- * The MP3 song on USB or SD will automatically play at the set alarm time.

WAKE-UP-TO-BUZZER ALARM

- * Set the desired alarm time as described previously.
- * Turn the Function Knob to the “BUZZER” position.
- * The Buzzer sound will come on at the set alarm time.

ALARM OFF AND SNOOZE FUNCTION

- * To switch the alarm off, press the SNOOZE/BACKLIGHT ON/OFF Button on the top when the alarm sounds.
- * When waking up to Radio, USB/SD, or Buzzer, pressing the SNOOZE Button will switch the alarm off immediately, but the alarm will sound again around 5 minutes later.
- * To turn the alarm off permanently, turn the front Function KNOB to the “OFF” position.

CLOCK BACKLIGHT

- * Press the "SNOOZE/BACKLIGHT ON/OFF" button on the top of the unit to turn the clock backlight 'ON'.
- * Press this button again to turn the light "OFF".

BATTERY BACK UP

The battery backup system to maintain your clock to keep working, during a power outage. In the event of a power outage, the battery backup will keep you clock continue working(But at this time the alarm clock don't working). To utilize the battery backup, you must install two AAA batteries. The battery backup will not operate unless batteries are installed. To install batteries, follow the instructions below.

- 1 Remove the Battery Compartment cover from the back of the unit.
- 2 Install two new AAA batteries in the correct position as shown inside the battery cover.
- 3 Reinstall the Battery Compartment cover.

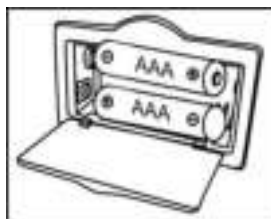

NOTE:

- Do not use different batteries
- Do not mix old and new batteries

Troubleshooting

There is no Sound

- * Make sure the DC Adaptor pin is fully inserted into the DC Jack on the back of the unit, and that the unit is properly connected to the AC power supply.
- * Check if the unit has been switched on.
- * Check if the volume has been turned up.
- * Check that the Function Switch is set to the Radio/SD/USB position.

USB/SD - There is no music playing

- * Check that there are MP3 songs stored on the MP3/USB Device/Flash Drive/SD Card.
- * Check the MP3/USB Device/Flash Drive/SD Card is not larger than 4GB as the limit compatible with this unit is 4GB max.
- * Try re-setting the USB/SD by powering off and then on again.
- * Check if the USB device/SD Card contains MP3 or WMA music files. This unit does not play WMA format, only MP3 format.

The Alarm did not wake me up at the set time

- * Make sure the unit is connected to the AC power supply.
- * Check if the unit has been switched on.
- * The Clock or Alarm will not work or keep its settings when the power is disconnected and the unit is not switched on.

CONTROL LOCATORS

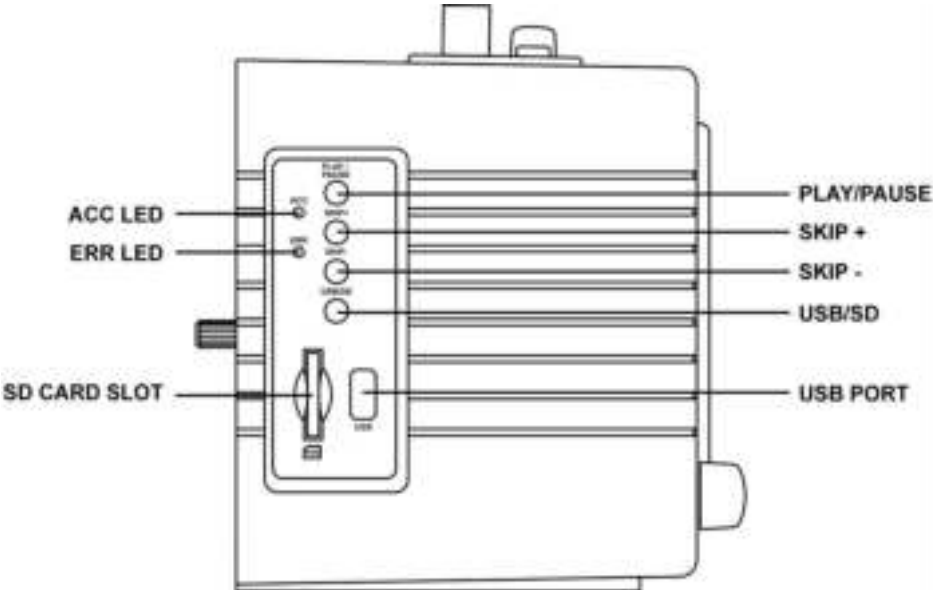
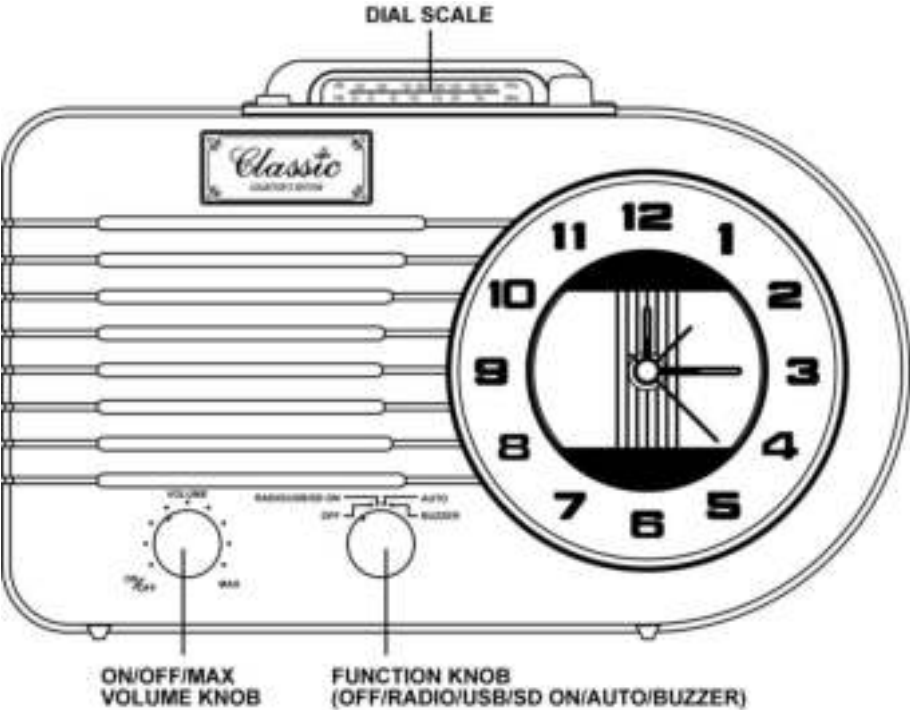

CONTROL LOCATORS

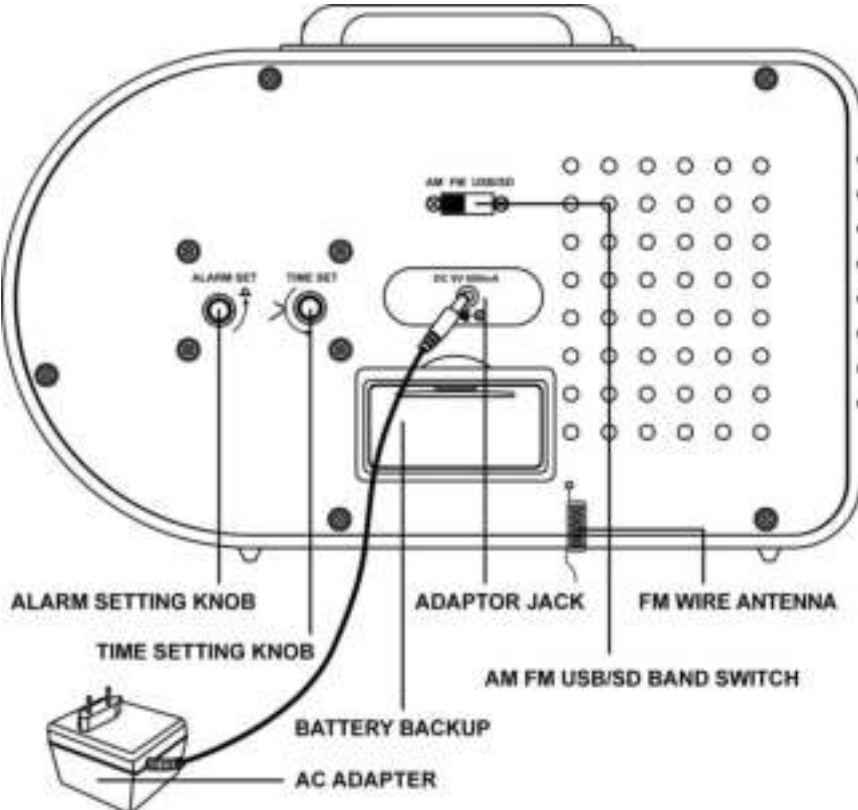
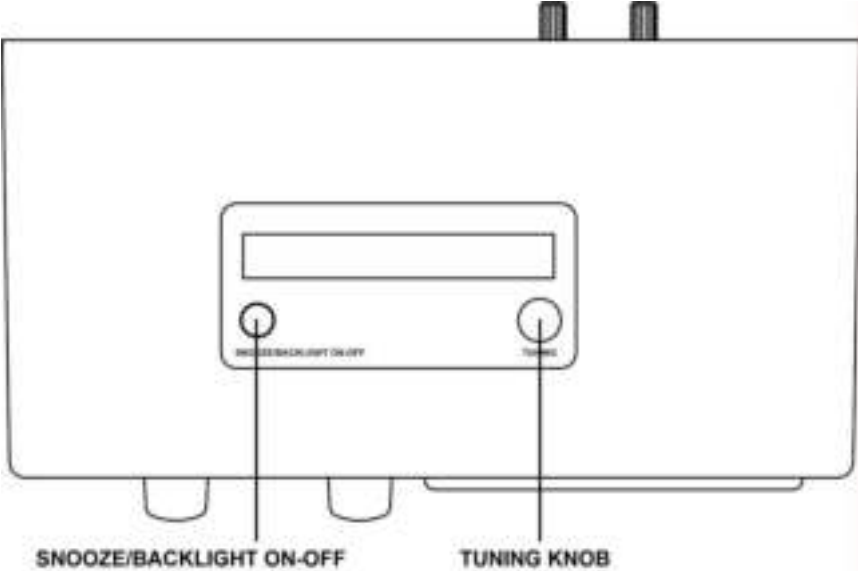

Customer support

You can contact the Ricatech customer service when you have a question or a problem with your Ricatech product. You can contact us by telephone and email.

Email

For customer support by email, please send an email to support@ricatech.com. Please make sure that you mention the model number and serial number of the product, mention your name & address and describe your question or problem clearly.

Telephone

For customer support by telephone, please dial +32 3 3265694. One of our service staff will be ready to serve you. For full procedure please visit the website of Ricatech at: www.ricatech.com

Ricatech B.V.

Cornusbaan 1
2908 KB Capelle a/d IJssel
The Netherlands

Nederlands

BELANGRIJKE VOORZORGSMATREGELEN VOOR AUDIOPRODUCTEN

LEES AANDACHTIG DE VOLGENDE BELANGRIJKE VOORZORGSMATREGELEN DIE VAN TOEPASSING ZIJN OP UW APPARATUUR.

- 1. Instructies lezen** - Alle veiligheids- en bedieningsinstructies moeten worden gelezen voordat het apparaat wordt gebruikt.
- 2. Instructies bewaren** - De veiligheids- en bedieningsinstructies moeten worden bewaard voor raadpleging in de toekomst.
- 3. Aandacht besteden aan waarschuwingen** - Alle waarschuwingen op het apparaat en in de bedieningsinstructies moeten in acht worden genomen.
- 4. Instructies opvolgen** - Alle bedienings- en gebruiksinstructies moeten worden opgevolgd.
- 5. Water en vocht** - Het apparaat mag niet worden gebruikt in de buurt van water, bijvoorbeeld nabij een badkuip, wasbak, gootsteen, wastobbe, in een vochtige kelder of nabij een zwembad en dergelijke.
- 6A. Karretjes en staanders** - Het apparaat mag alleen worden gebruikt met een karretje of staander aanbevolen door de fabrikant.
- 6A.** Een apparaat op een karretje moet voorzichtig worden verplaatst. Bruusk stoppen, overmatige kracht en oneffen oppervlakken kunnen het karretje met apparaat doen omkantelen.
- 7. Wand- of plafondbevestiging** - Het apparaat mag aan een wand of plafond alleen worden bevestigd volgens de aanbevelingen van de fabrikant.
- 8. Ventilatie** - De plaats en de stand van het apparaat mogen correcte ventilatie niet belemmeren. Het apparaat mag bijvoorbeeld niet op een bed, sofa, vloerkleed of dergelijk oppervlak worden geplaatst aangezien de ventilatieopeningen kunnen worden geblokkeerd; en evenmin in een ingebouwde installatie zoals een boekenrek of kast aangezien de luchtstroom door de ventilatieopeningen kan worden belemmerd.
- 9. Warmte** - Het apparaat moet verwijderd zijn van warmtebronnen zoals radiators, warmteregisters, kachels of andere toestellen (inclusief versterkers) die warmte produceren.
- 10. Voedingsbronnen** - Het apparaat mag alleen worden aangesloten op een voeding van het type beschreven in de bedieningsinstructies of aangegeven op het apparaat.
- 11. Aarding of polarisatie** - Er moeten voorzorgsmaatregelen worden genomen zodat de middelen voor aarding of polarisatie van een apparaat niet worden belemmerd.
- 12. Voeding** - Netsnoerbescherming – Netsnoeren moeten zodanig worden geleid dat de kans om erop te trappen of ze te knellen met voorwerpen die erop of ertegen staan minimaal is, met bijzondere aandacht voor netsnoeren aan stekkers en op de plaats waar ze het apparaat verlaten.
- 13. Reiniging** - Het apparaat mag alleen worden gereinigd volgens de aanbevelingen van de fabrikant.
- 14.** Dit product is ontworpen voor gebruik met de bevestigde antenne en mag niet worden aangesloten op andere externe antennes.
- 15. Perioden van niet gebruik** - Het netsnoer van het apparaat moet uit het stopcontact worden getrokken wanneer het apparaat lange tijd niet wordt gebruikt.
- 16. Voorwerpen en vloeistoffen in het apparaat** - U dient voorzichtig te zijn dan er geen voorwerpen vallen of vloeistoffen worden gemorst in de behuizing via openingen
- 17. Schade die onderhoud vereist** - Het apparaat moet door gekwalificeerd onderhoudspersoneel worden onderhouden wanneer:
 - A. Het netsnoer van de stekker beschadigd is; of
 - B. Voorwerpen zijn gevallen of vloeistoffen zijn gemorst in het apparaat; of
 - C. Het apparaat werd blootgesteld aan regen; of
 - D. Het apparaat niet normaal lijkt te werken of de prestaties opvallend zijn gewijzigd; of
 - E. Het apparaat is gevallen, of de behuizing beschadigd is.
- 18. Onderhoud** - De gebruiker mag niet proberen onderhoud van het apparaat uit te voeren behalve het onderhoud beschreven in de bedieningsinstructies. Alle andere onderhoudswerkzaamheden moeten worden uitgevoerd door gekwalificeerd onderhoudspersoneel.



WAARSCHUWING :

STEL HET APPARAAT NIET BLOOT AAN REGEN OF VOCHT OM GEVAAR VOOR BRAND OF EEN ELEKTRISCHE SCHOK TE VOORKOMEN. DE BEHUIZING NIET VERWIJDEREN. CONTROLELAMPJES ZIJN OP HET APPARAAT GESOLDEERD. GEEN DOOR DE GEBRUIKER TE ONDERHOUDEN ONDERDELEN AAN DE BINNENKANT. LAAT ONDERHOUD OVER AAN GEKWALIFICEERD ONDERHOUDS PERSONEEL.

| | | |
|--|--|---|
|  <p>Het symbool van de bliksemflits met pijlkop, in een gelijkzijdige driehoek, is bedoeld om de gebruiker attent te maken op de aanwezigheid van niet-geïsoleerde "gevaarlijke spanning" in de behuizing van het product die zo hoog kan zijn dat ze gevaar voor een elektrische schok betekent voor personen.</p> | <p>CAUTION RISK OF ELECTRIC SHOCK DO NOT OPEN</p> <p>OPGELET: OM HET GEVAAR VOOR EEN ELEKTRISCHE SCHOK TE VERMINDEREN, BEHUIZING (OF ACHTERKANT) NIET VERWIJDEREN. GEEN DOOR DE GEBRUIKER TE ONDERHOUDEN ONDERDELEN AAN DE BINNENKANT. LAAT ONDERHOUD OVER AAN GEKWALIFICEERD ONDERHOUDS- PERSONEEL.</p> |  <p>Het uitroepteken in een gelijkzijdige driehoek is bedoeld om de gebruiker attent te maken op de aanwezigheid van een belangrijke instructie voor bediening en onderhoud (service) in de documentatie bij het apparaat.</p> |
|--|--|---|

Specificaties

| | |
|---------------|--|
| Frequentie | : AM 530 - 1600 KHz |
| | : FM 88 - 108 MHz |
| Antenne | : FM-draadantenne |
| | Ingebouwde ferrietstaaf voor AM |
| Audio-uitvoer | : 700 mW max |
| Voedingsbron | : AC-adapter AC 230 V/50 Hz(DC 9 V 600 mA *) |
| USB 2.0 POORT | : De limiet van deze poort is 4 GB max |
| SD-KAARTSLEUF | : De limiet van de kaartgrootte is 4 GB max |
| Luidspreker | : 1 x 4 "(3 W) |

Uitpakken

1. Neem het apparaat uit de plastic zak.
2. Verwijder de AC/DC-ADAPTER uit de verpakking.
3. Verwijder de zwarte kabelbinder van de A/C-ADAPTER.

Voedingsbron

1. Steek het smalle uiteinde van de meegeleverde ADAPTER in de 9V DC AANSLUITING aan de achterzijde van het apparaat.
2. Steek de 2-pinsstekker van de AC-ADAPTER in een geschikt 230 V stopcontact.

USB & SD-KAART GEBRUIKEN

SD-kaart gebruiken:

1. Schakel het apparaat AAN door de voeding AAN/UIT-SCHAKELAAR/VOLUMEREGELAAR naar de stand AAN te draaien en het geluidsvolume in de middelste stand te zetten.
2. Schakel de functieschakelaar naar de Radio/SD/USB-positie.
3. Schakel de AM/FM/USB/SD-golfbandschakelaar (op het achterpaneel) om de SD/USB-stand te selecteren.
4. Plaats een SD-kaart met opgeslagen MP3-muziek (tot maximaal 4 GB, nietmeegeleverd) in de kaartsleuf in de richting zoals aangegeven onder de sleuf.
5. Druk op de AFSPLEEN/PAUZE-KNOP om de muziek, opgeslagen op de SD-kaart, af te spelen. De groene ACC LED zal gaan knipperen terwijl de muziek speelt.
7. Druk opnieuw op de AFSPLEEN/PAUZE-KNOP om de muziek te pauzeren.
8. Druk in afspeelstand op de SKIP + / SKIP- KNOP tot het gewenste tracknummer werd gevonden.



9. Druk op de AFSPELEN/PAUZE-KNOP om het afspelen van muziekbestanden, opgeslagen op de SD-kaart, te stoppen. VERWIJDER DE SD-KAART OP DIT MOMENT NOG NIET!
10. Zet het apparaat uit vooraleer de SD-kaart uit de sleuf te verwijderen
11. Druk de geheugenkaart zachtjes in en laat deze dan los, de kaart zal gedeeltelijk uitgeworpen worden en kan vervolgens met de hand worden verwijderd.

OPGELET: Een USB-apparaat/SD-kaart ondersteboven of achterstevoren aansluiten kan het audiosysteem of het USB-apparaat/de SD-kaart beschadigen. Voordat u deze aansluit dient u te controleren of de insteekrichting juist is.

USB gebruiken:

1. Schakel het apparaat AAN door de voeding AAN/UIT-SCHAKELAAR/VOLUMEREGELAAR naar de stand AAN te draaien en het geluidsvolume in de middelste stand te zetten.
2. Draai de Functie-knop op de voorkant naar de "RADIO/SD/USB AAN"-positie.
3. Schakel de AM/FM/USB/SD-golfbandschakelaar (op het achterpaneel) om de SD/USB-stand te selecteren.
4. Plaats een MP3 of USB-apparaat of een Flash Drive met MP3- muziekbestanden (tot maximaal 4 GB niet meegeleverd) in de USB-poort op het zijpaneel. Zorg ervoor dat de USB-stekker juist is geplaatst.



Opmerkingen:

- * Raadpleeg de gebruiksaanwijzing van de fabrikant voor bediening van het MP3-apparaat.
 - * Als zowel een SD-kaart en een USB-apparaat worden aangesloten, druk op de USB/SD-knop op het zijpaneel om naar het door u gewenste af te spelen apparaat over te schakelen.
5. Druk op de AFSPELEN/PAUZE-KNOP om de muziek op het externe apparaat af te spelen.
 6. De groene ACC LED zal gaan knipperen terwijl de muziek speelt.
 7. Druk opnieuw op de AFSPELEN/PAUZE-KNOP om de muziek te pauzeren.
 8. Druk in de afspelstand één keer of herhaaldelijk op de SKIP +/- SKIP- KNOP tot het gewenste nummer werd gevonden.
 9. Druk op de AFSPELEN/PAUZE-KNOP om het afspelen van muziekbestanden, opgeslagen op het USB-apparaat/de Flash Drive, te stoppen. VERWIJDER HET USB-APPARAAT/DE FLASH DRIVE OP DIT MOMENT NOG NIET!
 10. Schakel het apparaat uit alvorens het USB-apparaat/de Flash Drive los te koppelen. Ontkoppel het apparaat van de USB-poort door het er recht uit te trekken.

WAARSCHUWING:

1. Koppel het USB/SD-apparaat niet los terwijl de muziek wordt afgespeeld, want dit kan het apparaat of de opgeslagen muziekbestanden beschadigen.
2. Schakel eerst het apparaat uit of schakel naar een andere stand om het USB/SD-apparaat veilig te verwijderen.

BELANGRIJKE OPMERKINGEN:

- a) Dit product is mogelijk niet compatibel met USB-apparaten met meerdere USB-identifiers (zoals USB HUB + USB Flash Drive), het werkt ALLEEN wanneer het rechtstreeks is verbonden met een MP3-speler of USB Flash Drive.
- b) Als er geen MP3 / USB-apparaat / Flash Drive / SD-kaart aangesloten is of er geen MP3-bestand is gedetecteerd, gaat het rode ERR LED-lampje branden.
- c) Het groene ACC LED-lampje knippert tijdens PLAY-mode als MP3-gegevens worden overgezet.
- d) Dit apparaat speelt geen WMA-bestanden, alleen MP3-bestanden.
- e) Als de USB/SD niet werkt, zet het toestel dan uit om te resetten.

USB-SPECIFICATIE

Interface

- * USB2.0 Full speed, HOST (een USB-HUB wordt niet ondersteund)

Overeenkomstig Flash-geheugen

- * USB1.1 Flash-geheugen
- * USB2.0 High speed Flash-geheugen
- * Minimum geheugengrootte: 512 MByte
- * Maximum geheugengrootte: 4 GByte (alleen FAT16 komt overeen)

OPMERKINGEN:

- a) De USB-poort ondersteunt geen verbinding met een USB-verlengsnoer.
- b) Het is niet ontworpen voor aansluiting op een computer.
- c) Het is geen garantie dat alle USB-geheugenapparaten en SD-kaarten op dit audiosysteem werken.

MP3-decoder

- * Compatibel met MPEG Audio 1, 2, 2.5
- * Compatibel met Layer 1, 2, 3
- * Compatibel met bemonsteringssnelheid: 8 k, 16 k, 32 k, 11,025 k, 22,05 k, 44,1 k, 12 k, 24 k, 48 kHz
- * Compatibel met bitsnelheid: 8k ~ 320 kbps
- * Submap nest: 8
- * Maximum aantal bestanden voor weergave: 9999
- * Bestandsformaat voor weergave: .mp3. . mp2, . mp1.

BEDIENING VAN DE RADIO

- * Schakel het apparaat AAN door de voeding AAN-UIT-SCHAKELAAR/VOLUMEREGELAAR naar de stand AAN te draaien en het geluidsvolume in de middelste stand te zetten.
- * Draai de Functie-knop naar de Radio/SD/USB-stand - de Wijzerplaat-LED in het handvat gaat branden.
- * Schakel de AM-FM-USB/SD-golfbandschakelaar (op het achterpaneel) om de AM (MW)- of FM-golflengte te selecteren.
- * Selecteer de radiozender door aan de AFSTEMMEN-bediening op het bovenpaneel te draaien. Het rode markeringslint voor de zenderaanduiding zal de gewenste radiozender markeren.
- * Voor FM-ontvangst, verleng de gemonteerde draadantenne zodat FM-gevoeligheid wordt verhoogd.
- * Voor optimale AM (MW)-ontvangst, draai het apparaat in de richting die het beste resultaat oplevert.

BEDIENING WEKKER DE TIJD INSTELLEN

- * Controleer of het apparaat aangesloten is op de voedingsbron.
- * Om de huidige tijd in te stellen drukt u op de TIJD INSTELLEN-KNOP op het achterpaneel en draait u die in de richting van de klok.

WAARSCHUWING:

Het loskoppelen van het apparaat van de voedingsbron of eender welke andere stroomstoring zal ervoor zorgen dat de klok stopt met werken. Zorg ervoor dat de huidige tijd wordt ingesteld. Stel de klok niet bloot aan extreme temperaturen of vochtigheid, want dit kan het elektronische mechanisme beschadigen en bijgevolg de tijdsmeting beïnvloeden.

DE ALARMTIJD INSTELLEN

Druk op de Alarmtijd Instellen-knop en draai hem met de klok mee om de alarmtijd in te stellen.

ALARMBEDIENING

Dit apparaat heeft een Alarm en Snooze-functie. Draai aan de FUNCTIE-KNOP op de voorzijde van het apparaat om de wekfunctie te selecteren voor: RADIO, SD/USB, AUTO of ZOEMER.

Belangrijke opmerking:

Het apparaat moet AAN gezet zijn opdat het Alarm kan werken. Dit doet u door de voeding AAN-UIT-SCHAKELAAR/ VOLUMEREGELAAR naar de "AAN"-positie te draaien.

WORDT-WAKKER-MET-RADIO

- * Stel de gewenste alarmtijd in door te drukken op en te draaien aan de ALARM INSTELLEN-knop op het achterpaneel.
- * Zet de golfbandschakelaar op AM (= MW)- of FM-golflengte.
- * Stel af op de gewenste radiozender en pas het volume van de wekfunctie aan - houd de instelling.
- * Draai de Functie-knop naar de "AUTO"-positie. Het geluid en de LED-verlichting van de radioafstemschaal gaan uit.
- * De Radio zal automatisch ingeschakeld worden op de ingestelde alarmtijd.

WORDT-WAKKER-MET-USB/SD

- * Stel de gewenste alarmtijd in zoals eerder beschreven.
- * Zet de AM-FM-USB/SD-golfbandschakelaar in de SD/USB-positie.
- * Plaats een SD-kaart of USB-apparaat met opgeslagen MP3-muziekbestanden in de kaartsleuf of USB-poort en pas het geluidsvolume aan - laat de SD-kaart of het USB-apparaat in die positie en behoud de volumeniveau-instelling.
- * Draai de Functie-knop op de voorkant naar de "AUTO"-positie.
- * Het MP3-muziekbestand op USB of SD zal automatisch afspelen op de ingestelde alarmtijd.

WORDT-WAKKER-MET-ZOEMER-ALARM

- * Stel de gewenste alarmtijd in zoals eerder beschreven.
- * Draai de Functie-knop naar de "ZOEMER"-positie.
- * Het zoemergeluid zal automatisch ingeschakeld worden op de ingestelde alarmtijd.

ALARM UITSCHAKELEN EN SNOOZE-FUNCTIE

- * Om het alarm uit te schakelen, druk op de SNOOZE/VERLICHTING AAN/UIT-knop op de bovenkant wanneer het alarm afgaat.
- * Wanneer u wakker wordt met Radio, USB/SD of Zoemer, wordt bij het indrukken van de SNOOZE-knop het alarm onmiddellijk uitgeschakeld, maar het alarm zal ongeveer 5 minuten later opnieuw ingeschakeld worden.
- * Draai de Functie-KNOP naar de UIT-positie om het alarm permanent uit te schakelen.

KLOKVERLICHTING

- * Druk op de "SNOOZE/VERLICHTING AAN/UIT"-knop op de bovenkant van het apparaat om de klokverlichting "AAN" te zetten.
- * Druk nogmaals op deze knop om de verlichting "UIT" te zetten.

BACK-UP VAN BATTERIJ

Het back-upsysteem van de batterij bewaart uw klokinstellingen tijdens een stroomonderbreking. In geval van een stroomonderbreking zorgt een back-upbatterij ervoor dat de klok verder kan werken (maar de wekker zal op dat moment niet werken).

Om gebruik te maken van de back-upbatterij moet u twee AAA-batterijen plaatsen. De back-upbatterij werkt alleen als de batterijen zijn geplaatst. Volg de onderstaande instructies om de batterijen te plaatsen.

- 1 Verwijder het deksel van het batterijvak op de achterzijde van het apparaat.
- 2 Plaats twee nieuwe AAA-batterijen in de juiste richting zoals getoond aan de binnenkant van het batterijdeksel.
- 3 Plaats het deksel van het batterijvak terug.



OPMERKING:

- Gebruik geen verschillende batterijen
- Gebruik geen oude en nieuwe batterijen door elkaar

Probleemoplossing

Er is geen geluid

- * Controleer of de DC-adapterstekker volledig in de DC-aansluiting aan de achterkant van het toestel zit en of het apparaat behoorlijk op de netvoeding is aangesloten.
- * Controleer of het apparaat is ingeschakeld.
- * Controleer of het volume harder is gezet.
- * Controleer of de functieschakelaar is ingesteld op Radio/SD/USB-positie.

USB/SD - Er wordt geen muziek afgespeeld

- * Controleer of er MP3-muziekbestanden zijn opgeslagen op het MP3/USB-apparaat/de Flash Drive/de SD-kaart.
- * Controleer of het MP3/USB-apparaat/de Flash Drive/de SD-kaart niet groter is dan 4 GB aangezien de maximumlimiet van dit apparaat 4 GB is.
- * Probeer de USB/SD te resetten door het apparaat uit te schakelen en vervolgens weer aan te zetten.
- * Controleer of het USB-apparaat/de SD-kaart MP3 of WMA-muziekbestanden bevat. Dit apparaat speelt geen WMA-bestanden af, alleen MP3-bestanden.

Het alarm wekte me niet op de ingestelde tijd

- * Controleer of het apparaat aangesloten is op de voedingsbron.
- * Controleer of het apparaat is ingeschakeld.
- * De klok en het alarm werken niet en houden hun instellingen niet bij wanneer de stroom wordt onderbroken en het apparaat niet ingeschakeld is.

PLAATS VAN ONDERDELEN

AFSTEMSCHAAL

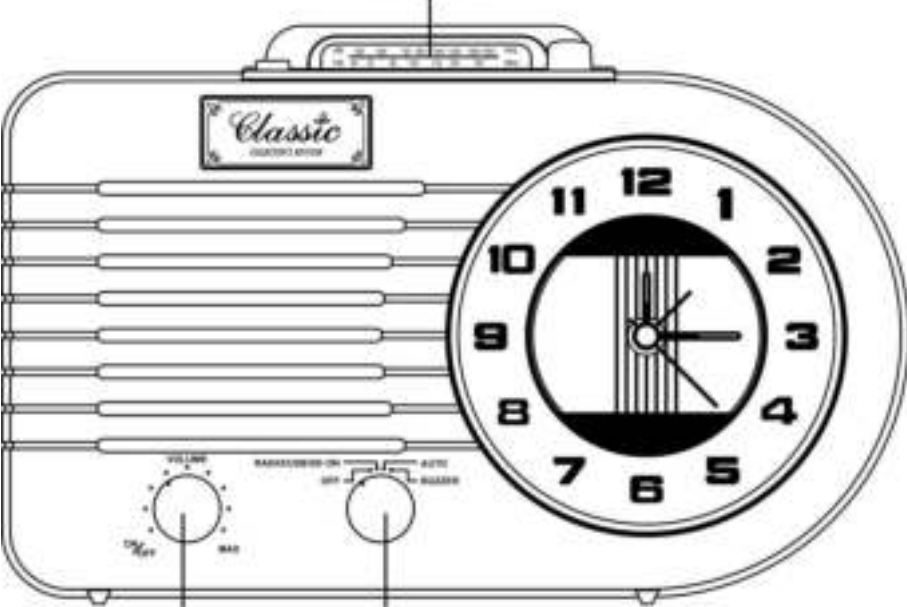

AAN/UIT/MAX
VOLUME-KNOP

FUNCTIE-KNOP
(UIT/RADIO/USB/SD AAN/AUTO/ZOEMER)

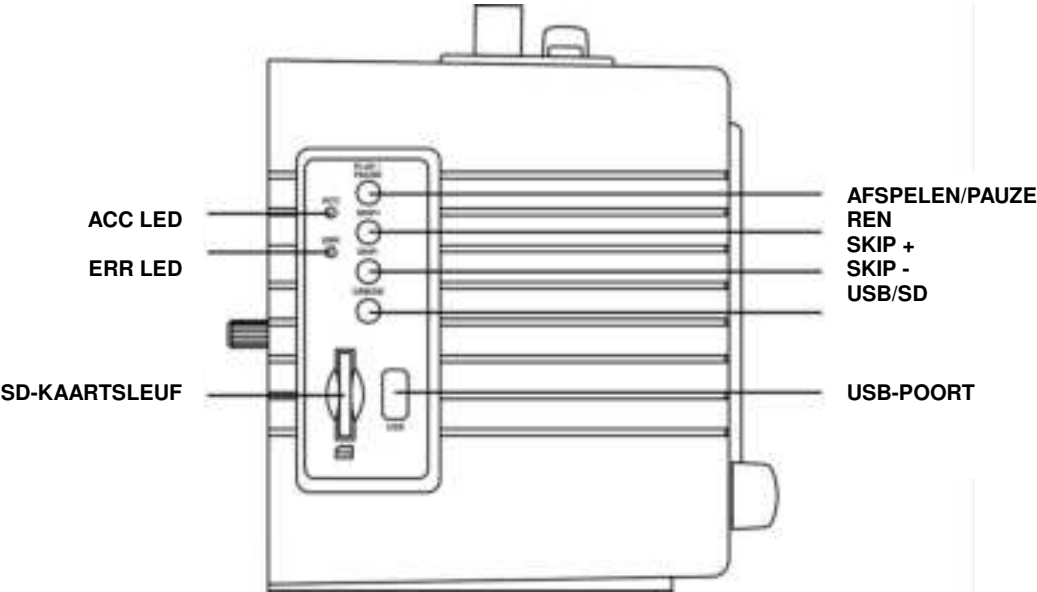

ACC LED

ERR LED

SD-KAARTSLEUF

AFSPELEN/PAUZE
REN
SKIP +
SKIP -
USB/SD

USB-POORT

PLAATS VAN ONDERDELEN

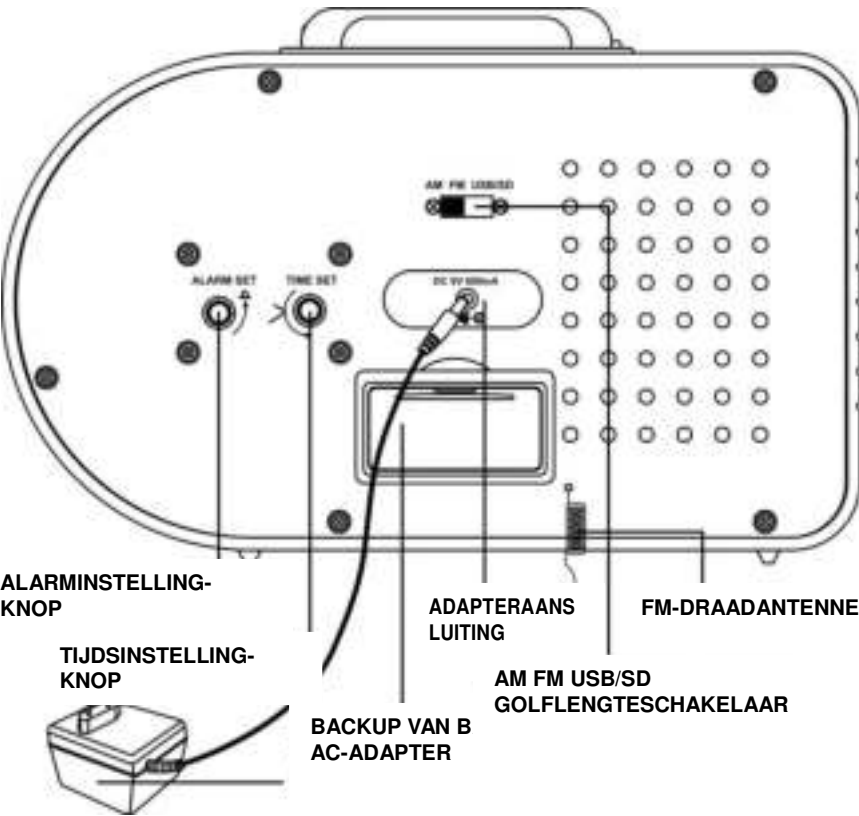
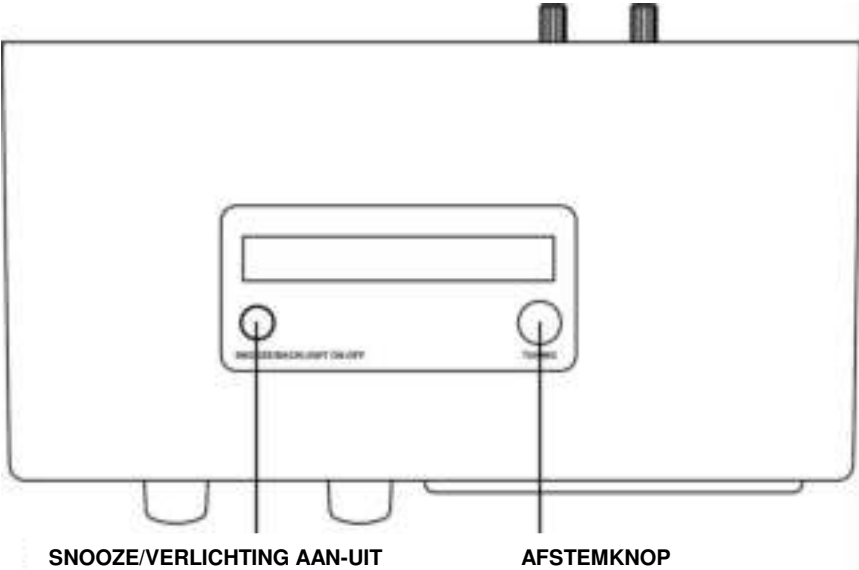

KLANTENONDERSTEUNING

U kunt contact opnemen met Ricatech klantenservice als u een vraag of een probleem heeft met uw Ricatech product. U kunt contact met ons opnemen per telefoon en e-mail.

E-mail

Voor klantenondersteuning per e-mail, gelieve een e-mail te sturen naar support@ricatech.com. Zorg ervoor dat u het modelnummer en het serienummer van het product vermeldt, onder vermelding van uw naam & adres en een duidelijke omschrijving van uw vraag of probleem.

Telefoon

Voor telefonische klantenondersteuning belt u naar +32 3 3265694. Een van onze servicemedewerkers zal u dan te woord staan. Voor de volledige procedure kunt u terecht op de website van Ricatech: www.ricatech.com

Ricatech

Cornusbaan 1
2908 KB Capelle a/d IJssel
The Netherlands

FRANÇAIS

INSTRUCTIONS DE SECURITE IMPORTANTES POUR PRODUITS AUDIO VEUILLEZ LIRE ATTENTIVEMENT LES INSTRUCTIONS SUIVANTES APPLICABLES A VOTRE EQUIPEMENT

- 1. Lisez les instructions** – Lisez toutes les instructions de sécurité et d'utilisation avant de vous servir de l'appareil.
- 2. Conservez les instructions** – Conservez les instructions de sécurité et d'utilisation pour vous y référer ultérieurement.
- 3. Tenez compte des avertissements** – Suivez tous les avertissements et instructions d'utilisation de l'appareil.
- 4. Suivez les instructions** – Suivez toutes les instructions de fonctionnement et utilisation.
- 5. Eau et humidité** – Cet appareil ne doit pas être utilisé à proximité de points d'eau, comme par exemple près de baignoires, lavabos, éviers ou lavoirs, sur surfaces mouillées ou près d'une piscine.
- 6. Chariots et supports** – Utilisez cet appareil uniquement avec des chariots ou supports recommandés par le fabricant.
- 6A.** Déplacez avec précaution l'ensemble chariot et appareil. Les arrêts rapides, l'excès de force ou les surfaces irrégulières peuvent renverser le chariot.
- 7. Support mural ou de plafond** – Placez cet appareil uniquement sur les supports muraux ou de plafond recommandés par le fabricant.
- 8. Ventilation** – Cet appareil doit être placé de façon à ne pas compromettre une bonne ventilation. Par exemple, il ne doit pas être placé sur un lit, un divan, tapis ou surface semblable, qui puisse bloquer les ouvertures de ventilation. Ne le placez pas non plus dans des placards, sur des étagères ou armoires, qui puissent empêcher l'air de circuler par les ouvertures de ventilation.
- 9. Chaleur** – Cet appareil doit être situé loin de sources de chaleur, telles que radiateurs, chauffe-eaux, convecteurs ou autres appareils qui dégagent de la chaleur (y compris les amplificateurs).
- 10. Courant** – Cet appareil doit être branché uniquement au courant décrit dans le mode d'emploi ou à celui décrit sur l'appareil lui-même.
- 11. Prise de terre ou polarisation** – On doit prendre des précautions pour s'assurer que la prise de terre ou la polarisation de l'appareil ne soient pas perturbées.
- 12. Protection du câble électrique** – Les câbles électriques doivent être correctement placés pour ne pas être piétinés ni aplatis avec des objets placés dessus ou contre ceux-ci. On doit prêter une attention tout spéciale à la partie du câble proche de la prise et au connecteur de l'appareil.
- 13. Nettoyage** – Vous devez nettoyer cet appareil uniquement comme le recommande le fabricant.
- 14.** Ce produit a été conçu pour être utilisé avec une antenne intégrée et ne doit être connecté à aucune autre antenne extérieure.
- 15. Périodes sans utilisation** – Lorsque vous ne devez pas utiliser cet appareil pendant de longues périodes, débranchez-le de la prise de courant.
- 16. Entrée d'objets et de liquides** – Evitez que des objets ou liquides ne tombent à travers les ouvertures du boîtier.
- 17. Dommages qui nécessitent réparation** – Cet appareil doit être apportés au service technique si :
 - A. Le câble électrique ou la fiche sont endommagés.
 - B. Des objets ou liquides sont tombés à l'intérieur de l'appareil.
 - C. L'appareil a été exposé à la pluie.
 - D. L'appareil ne fonctionne pas normalement ou montre un changement dans son fonctionnement.
 - E. L'appareil est tombé ou le boîtier est endommagé.
- 18. Réparations** — L'utilisateur ne doit pas tenter de réparer l'appareil au-delà de ce qui est décrit dans le présent manuel. Tout le reste doit être réalisé par un personnel d'entretien compétent.



AVERTISSEMENT:

POUR RÉDUIRE LES RISQUES DE CHOC ÉLECTRIQUE, N'EXPOSEZ PAS CET APPAREIL À LA PLUIE NI À L'HUMIDITÉ. N'ENLEVEZ PAS LE COUVERCLE. LES VOYANTS SONT SOUDÉS SUR PLACE. L'INTÉRIEUR NE CONTIENT AUCUN COMPOSANT À RÉPARER PAR L'UTILISATEUR. CONFIEZ VOTRE APPAREIL SEULEMENT AU PERSONNEL DE SERVICE QUALIFIÉ.

| | | |
|--|---|--|
|  <p>Le symbole de l'éclair avec la pointe de flèche à l'intérieur d'un triangle équilatéral a pour but d'alerter l'utilisateur de la présence de «voltage dangereux» non isolé à l'intérieur du coffret du produit qui est suffisamment grave pour causer un risque de choc électrique aux personnes.</p> |  <p>AVERTISSEMENT:POUR RÉDUIRE LES RISQUES DE CHOC ÉLECTRIQUE, N'ENLEVEZ PAS LE COUVERCLE (OU LE DOS). L'INTÉRIEUR NE CONTIENT AUCUN COMPOSANT À RÉPARER PAR L'UTILISATEUR. CONFIEZ VOTRE APPAREIL SEULEMENT AU PERSONNEL DE SERVICE QUALIFIÉ</p> |  <p>Le point d'exclamation à l'intérieur d'un triangle équilatéral a pour but d'alerter l'utilisateur de la présence d'instructions importantes sur l'opération et l'entretien dans le manuel de l'utilisateur livré avec l'appareil.</p> |
|--|---|--|

Caractéristiques techniques

| | |
|-----------------------|--|
| Fréquence | : AM 530 à 1 600 KHz |
| | : FM 88 à 108 MHz |
| Antenne | : Antenne FM filaire |
| | Barre de ferrite intégrée AM |
| Sortie audio | : Max 700 mW |
| Source d'alimentation | : Adaptateur secteur CA 230 V / 50 Hz(CC 9V 600mA *) |
| Port USB 2.0 | : Le port est limité à 4 Go max |
| EMPLACEMENT CARTE SD | : La capacité maximale de la Carte est de 4 Go |
| Haut-parleur | : 1 x 4 "(3W) |

Déballage

1. Retirez le sac en plastique recouvrant l'appareil.
2. Retirez l'adaptateur CA / CC de l'emballage.
3. Retirez le lien noir de l'ADAPTATEUR A/C.

Source d'alimentation

1. Branchez la petite extrémité de l'ADAPTATEUR fourni dans la prise d'entrée JACK 9V DC située à l'arrière de l'appareil.
2. Insérez la fiche à deux broches de l'ADAPTATEUR secteur CA dans une prise murale appropriée à la prise d'alimentation secteur 230V CA.

FONCTIONNEMENT DU PÉRIPHÉRIQUE USB ET DE LA CARTE SD

Utilisation avec une carte SD :

1. Mettez l'appareil sous tension en plaçant le COMMUTATEUR MARCHÉ-ARRÊT/CONTRÔLE DU VOLUME sur la position ON et réglez le volume sonore en position médiane.
2. Positionnez l'interrupteur de changement de fonctions sur Radio/SD/USB.
3. Positionnez le sélecteur AM / FM / USB / SD (commutateur de bandes situé sur le panneau arrière) pour sélectionner le mode USB / SD.
4. Insérez une carte SD qui contient des chansons MP3 (la capacité maximale est de 4 Go, non fournie) dans la fente pour carte en suivant le sens indiqué sous la fente.



5. Appuyez sur le BOUTON PLAY/PAUSE pour lire les pistes musicales de la carte SD. La DEL verte ACC clignote lors de la lecture de la musique.
7. Pour mettre la musique en pause, appuyez à nouveau sur le BOUTON PLAY/PAUSE.
8. En mode de Lecture, appuyez sur le BOUTON SKIP +/- SKIP - une seule ou plusieurs fois jusqu'à ce que la piste souhaitée ait été trouvée.
9. Pour arrêter la lecture des fichiers musicaux stockés sur la carte SD, appuyez sur le BOUTON PLAY/PAUSE. À CE STADE, NE RETIREZ PAS ENCORE LA CARTE SD !
- 10 Avant de retirer la carte SD de la fente, éteignez d'abord l'unité principale
- 11 Appuyez doucement sur la carte mémoire puis relâchez-la, la carte est partiellement éjectée et peut alors être retirée avec les doigts.

ATTENTION : Si vous connectez un périphérique USB ou une carte SD dans le mauvais sens, le système audio, le périphérique USB et la Carte SD risquent d'être endommagés. Avant de connecter le périphérique, vérifiez de nouveau que le sens d'insertion soit correct.

Fonctionnement en mode USB :

1. Mettez l'appareil sous tension en plaçant le COMMUTATEUR MARCHE-ARRÊT/CONTRÔLE DU VOLUME sur la position ON et réglez le volume sonore en position médiane.
2. Positionnez le bouton de fonctions situé sur le devant de l'appareil sur «RADIO / SD / USB».
3. Positionnez le sélecteur de bande AM / FM / USB / SD (commutateur de bandes situé sur le panneau arrière) pour sélectionner le mode USB / SD.
4. Insérez un périphérique USB MP3 ou un périphérique à mémoire Flash contenant des chansons MP3 (taille maximale de 4 Go, non fourni) dans le port USB situé sur le panneau latéral. Assurez-vous que la prise USB est correctement insérée.



Remarques :

- * Pour faire fonctionner le périphérique MP3, veuillez vous référer au mode d'emploi du fabricant.
 - * Si une carte SD et un dispositif USB sont connectés en même temps, appuyez sur le bouton USB / SD du panneau latéral pour passer à l'appareil qui doit être lu.
- 5 Appuyez sur le BOUTON PLAY/PAUSE pour lire les pistes musicales stockées sur le périphérique externe.
 - 6 La DEL verte ACC clignote lors de la lecture de la musique.
 - 7 Pour mettre la musique en pause, appuyez à nouveau sur le BOUTON PLAY/PAUSE.
 - 8 En mode de Lecture, appuyez sur le BOUTON SKIP +/- SKIP - une seule ou plusieurs fois jusqu'à ce que la piste souhaitée ait été trouvée.
 - 9 Pour arrêter la lecture des fichiers musicaux stockés sur le périphérique USB/le périphérique à mémoire Flash, appuyez sur le BOUTON PLAY/PAUSE. À CE STADE, NE RETIREZ PAS ENCORE LE PÉRIPHÉRIQUE USB/À MÉMOIRE FLASH !
 - 10 Avant de déconnecter le périphérique flash USB / à mémoire Flash, mettez d'abord l'appareil hors tension. Débranchez le périphérique de la prise USB en tirant dessus horizontalement.

AVERTISSEMENT :

- 1 Ne déconnectez pas le périphérique USB / SD lors de la lecture de la musique, car cela pourrait endommager le périphérique ou les fichiers musicaux qui y sont stockés.
- 2 Pour déconnecter en toute sécurité le périphérique USB/SD, éteignez d'abord l'appareil ou passez à un autre mode.

REMARQUES IMPORTANTES :

- a) IL se peut que ce produit ne soit pas compatible avec les dispositifs USB à identifiants multiples (comme un hub USB + mémoire flash USB), il ne fonctionne que lorsqu'il est connecté directement à une clé USB ou un lecteur MP3.
- b) Si aucun périphérique MP3 / USB / à mémoire flash ou carte SD n'est connecté et si aucun fichier MP3 n'est détecté, la DEL ERR rouge s'allume.
- c) La DEL verte ACC clignote pendant le mode de Lecture lors du transfert des données MP3.
- d) Cet appareil ne lit que les fichiers musicaux MP3, et non les fichiers musicaux au format WMA.
- e) Si le périphérique USB / SD ne fonctionne pas, veuillez éteindre l'appareil pour le réinitialiser.

SPÉCIFICITÉS USB

Interface

- * USB 2.0 Full speed, HOST (le format USB HUB n'est pas supporté)

Périphérique à mémoire flash correspondant

- * Mémoire flash USB 1.1
- * Mémoire Flash USB 2.0 High speed
- * Taille minimale de la mémoire : 512 Mo
- * Taille maximale de la mémoire : 4 Go (seul FAT16 correspond)

REMARQUES :

- a) Le port USB ne prend pas en charge la connexion via un câble USB prolongateur.
- b) Il n'est pas conçu pour être connecté à un ordinateur.
- c) Il n'est pas garanti que tous les périphériques à mémoire USB ni que toutes les cartes SD puissent être reconnus par ce système audio.

Décodeur MP3

- * Compatible avec MPEG Audio 1, 2, 2.5
- * Compatible avec Layer 1, 2, 3
- * Compatible avec la fréquence d'échantillonnage : 8k, 16k, 32k, 11,025k, 22,05k, 44,1k, 12k, 24k, 48 kHz
- * Compatible avec le débit binaire : 8 k ~ 320 kb/s
- * Emboîtement de sous-dossier : 8
- * Nombre de fichiers maximum pour la lecture : 9999
- * Format de fichier pour la lecture : .mp3. . mp2, . mp1.

UTILISATION DE LA RADIO

- * Mettez l'appareil sous tension en plaçant le COMMUTATEUR MARCHE-ARRÊT/CONTRÔLE DU VOLUME sur la position ON et réglez le volume sonore en position médiane.
- * Positionnez le bouton FUNCTION sur Radio / USB / SD – la molette de réglage LED dans la poignée s'allume.
- * Utilisez le sélecteur de bande AM / FM / USB / SD (commutateur de bandes situé sur le panneau arrière) pour sélectionner la bande AM (MW) ou FM.
- * Sélectionnez la station de radio en tournant le bouton de réglage sur le panneau supérieur. Le ruban rouge indicateur de station indiquera la station de radio de votre choix.
- * Pour la réception FM, tirez le fil de l'antenne incorporé de manière à ce que la sensibilité soit augmentée.
- * Pour optimiser la réception AM (MW), orientez l'unité dans la direction qui donne les meilleurs résultats.

FONCTIONNEMENT DU RÉVEIL RÉGLAGE DE L'HEURE

- * Assurez-vous que l'appareil soit connecté à la source d'alimentation CA.
- * Pour régler l'heure actuelle, poussez et tournez le bouton de réglage de l'heure du panneau arrière dans le sens des aiguilles d'une montre, tout en vous plaçant face à l'horloge.

AVERTISSEMENT : Débrancher l'appareil de la source d'alimentation CA, ou tout autre type de rupture de l'alimentation, arrêtera l'horloge. Assurez-vous que l'heure actuelle soit réglée. N'exposez pas l'horloge à des températures trop extrêmes ni à l'humidité car cela pourrait endommager le mécanisme électronique et par conséquent affecter son bon fonctionnement.

RÉGLAGE DE L'HEURE DE L'ALARME

Poussez et tournez le bouton de réglage de l'heure de l'alarme dans le sens des aiguilles d'une montre (tout en faisant face à l'horloge) pour régler l'heure de l'alarme.

UTILISATION DE L'ALARME

Cet appareil est doté d'une alarme et d'une fonction répétition de l'alarme. Faites tourner le bouton FUNCTION situé sur le devant de l'appareil pour sélectionner le type d'alarme : RADIO, SD/USB, AUTO ou SIGNAL SONORE.

Remarque importante : Pour que l'alarme fonctionne, l'appareil doit être en marche. Effectuez cette opération en plaçant le COMMUTATEUR MARCHE-ARRÊT / CONTRÔLE DU VOLUME sur la position "ON".

RÉVEIL-RADIO

- * Régler l'heure de l'alarme en appuyant sur et en tournant le bouton de réglage ALARME SET situé sur le panneau arrière.
- * Réglez le sélecteur de bande sur AM (= MW) ou FM.
- * Sélectionnez la station radio de votre choix et réglez le volume sonore de l'alarme - maintenez le réglage.

- * Mettez le bouton Fonctions en position «AUTO». Le son et la lumière de la commande LED de la radio s'éteignent.
- * La radio se mettra automatiquement en marche à l'heure à laquelle vous avez réglé l'alarme .

ALARME-USB/SD

- * Réglez l'heure de l'alarme comme décrit précédemment.
- * Réglez le sélecteur de bande AM-FM-USB/SD en position SD / USB.
- * Insérez une carte SD ou un périphérique USB avec de la musique MP3 stockée dans la fente pour carte ou le port USB et réglez le volume sonore - Laissez la carte SD ou le périphérique USB en position pendant le réglage du volume sonore.
- * Positionnez le bouton de fonctions situé sur le devant de l'appareil sur «AUTO».
- * Le titre MP3 sur le périphérique USB ou SD sera lancé à l'heure à laquelle vous avez réglé l'alarme.

ALARME-SIGNAL SONORE

- * Réglez l'heure de l'alarme comme décrit précédemment.
- * Mettez le bouton Fonctions en position «BUZZER».
- * Le signal sonore se mettra automatiquement en marche à l'heure à laquelle vous avez réglé l'alarme .

ÉTEINDRE L'ALARME ET FONCTION RÉPÉTITION DE L'ALARME

- * Pour éteindre l'alarme, appuyez sur le bouton SNOOZE/BACKLIGHT ON/OFF situé au-dessus de l'appareil lorsque l'alarme retentit.
- * En mode Alarme Radio, USB/SD, ou Signal sonore, l'alarme s'arrêtera immédiatement en appuyant sur le bouton SNOOZE, pour retentir de nouveau 5 minutes plus tard.
- * Pour désactiver l'alarme de façon permanente, tourner le bouton FUNCTION situé sur le devant de l'appareil jusqu'à la position «OFF».

RÉTRO-ÉCLAIRAGE DE L'HORLOGE

- * Appuyez sur la touche de rétro-éclairage «SNOOZE / BACKLIGHT ON / OFF» sur le dessus de l'appareil pour activer le rétroéclairage de l'horloge (ON).
- * Appuyez de nouveau sur cette touche pour désactiver le rétro-éclairage («OFF»).

BATTERIE DE SAUVEGARDE

La batterie de sauvegarde permet à l'horloge de continuer à fonctionner en cas de coupure de courant. En cas de panne de courant, la batterie de sauvegarde permet à l'horloge de continuer à fonctionner (cependant l'alarme ne fonctionnera pas).

Pour utiliser la batterie de sauvegarde, vous devez installer deux piles AAA. La batterie de sauvegarde ne fonctionnera pas en l'absence de piles. Pour mettre les piles, suivez les instructions ci-dessous.

- 1 Retirez le couvercle du compartiment de la batterie qui se trouve à l'arrière de l'appareil.
- 2 Placez deux piles AAA dans la bonne position comme indiqué à l'intérieur du compartiment des piles.
- 3 Remplacez le couvercle du compartiment des piles.

REMARQUE :

N'utilisez que des piles identiques
Ne mélangez pas de vieilles piles avec des piles neuves

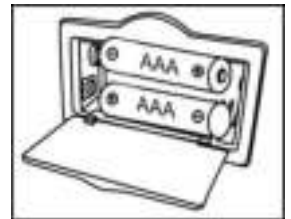

Dépannage Il n'y a pas de son

- * Assurez-vous que la prise de l'adaptateur CC est complètement insérée dans la prise Jack CC à l'arrière de l'appareil, et que l'appareil est bien connecté à l'alimentation CA.
- * Vérifiez que l'appareil est sous tension.
- * Vérifiez que le volume est activé.
- * Vérifiez que le sélecteur de fonction soit réglé sur la position radio / USB / SD.

USB / SD - Aucune musique n'est jouée

- * Vérifiez qu'il y ait des chansons MP3 stockées sur le périphérique MP3 / USB / mémoire flash / Carte SD.
- * Vérifiez que le périphérique USB / la mémoire flash / la carte SD ne dépassent pas 4 Go, étant donné que la limite de cet appareil est de 4 Go.
- * Essayez de réinitialiser le périphérique USB / SD en éteignant puis en rallumant l'appareil.
- * Vérifiez que le périphérique USB / la carte SD contiennent des fichiers de musique MP3 ou WMA. Cet appareil ne lit pas le format WMA mais uniquement le format MP3.

L'alarme ne m'a pas réveillé(e) à l'heure prévue

- * Assurez-vous que l'appareil soit connecté à la source d'alimentation CA.
- * Vérifiez que l'appareil est sous tension.
- * L'horloge et l'alarme ne fonctionnent pas ni ne conservent leurs paramètres lorsque l'alimentation est déconnectée et que l'appareil n'est pas en marche.

EMPLACEMENTS DES COMMANDES

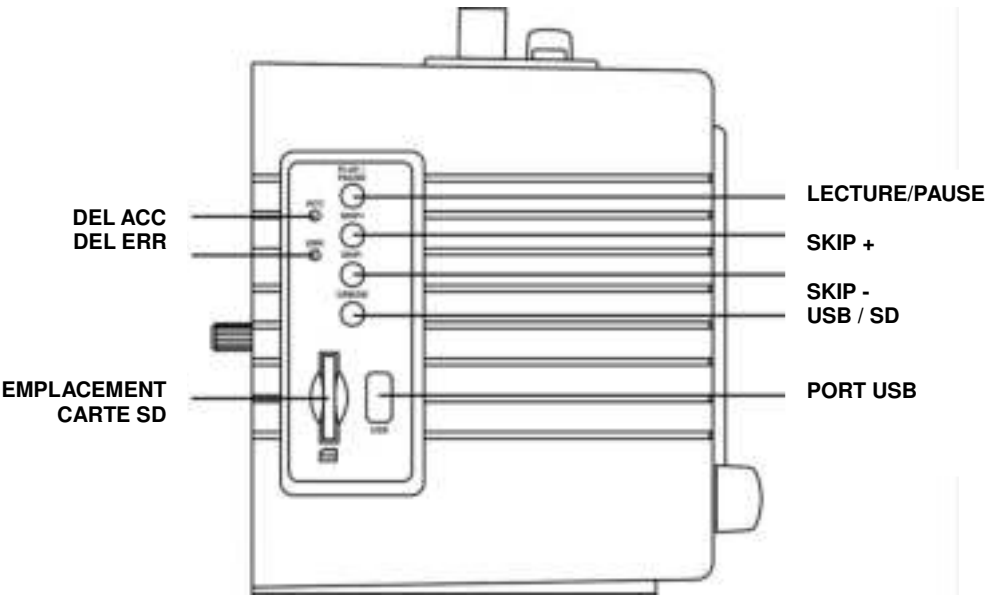
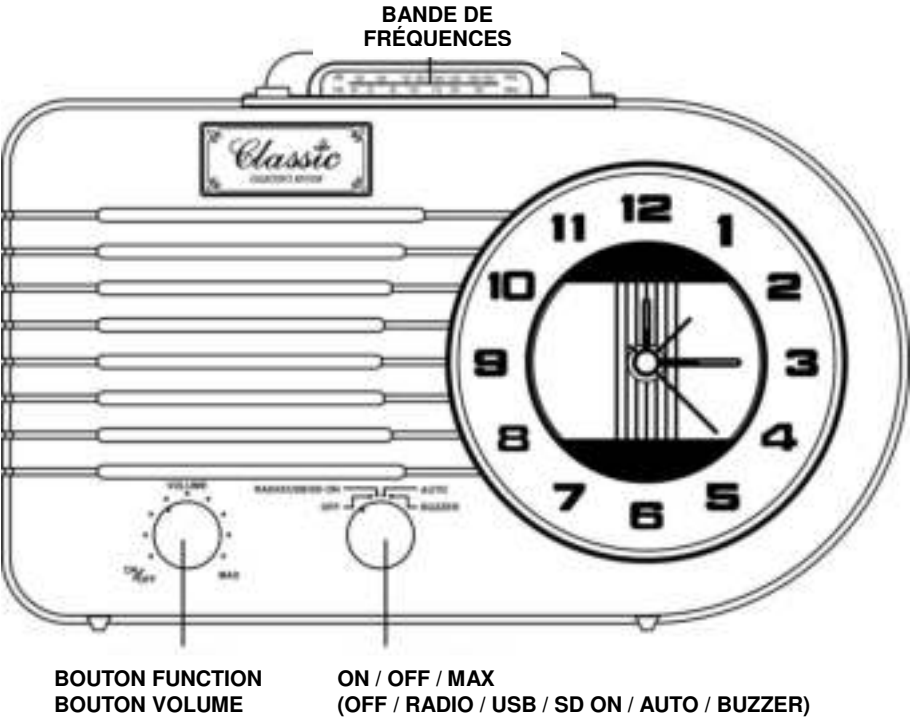

EMPLACEMENTS DES COMMANDES

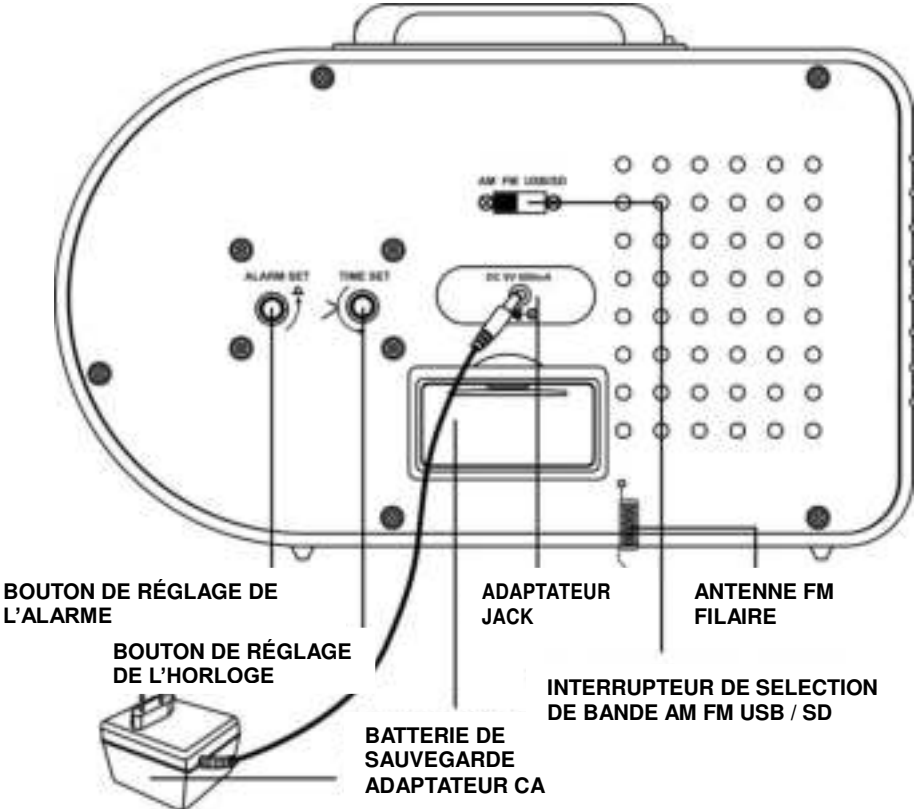
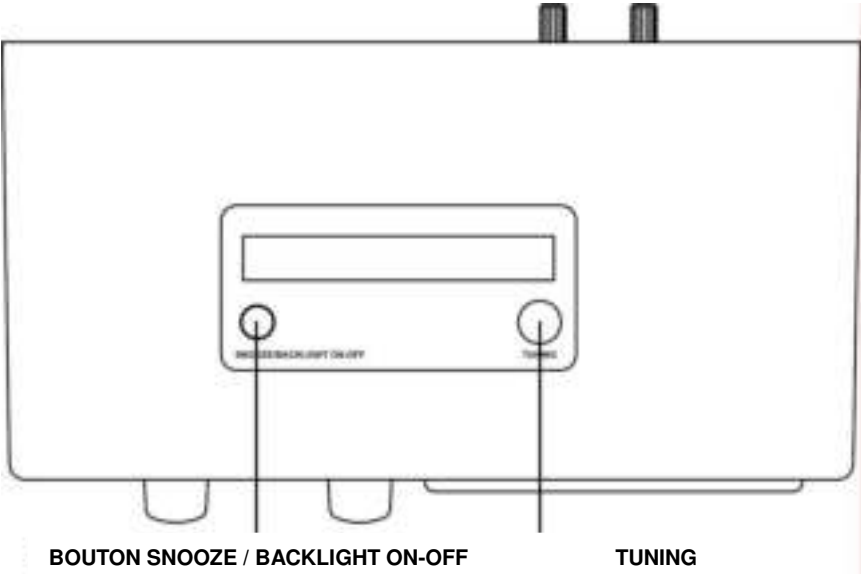

SERVICE CONSOMMATEUR

Vous pouvez contacter le service consommateur de Ricatech si vous avez une question ou un problème avec votre produit Ricatech. Vous pouvez nous contacter par téléphone ou par email.

Email

Pour une assistance par email, veuillez nous écrire à l'adresse support@ricatech.com. Assurez-vous de bien nous communiquer le numéro de modèle et le numéro de série du produit, vos nom et adresse ainsi qu'une description claire de votre problème ou votre question.

Téléphone

Pour contacter le service consommateur par téléphone, composez le +32 3 3265694. Un membre de notre personnel se tiendra à votre service.

Pour toutes les procédures, rendez vous sur le site web de Ricatech : www.ricatech.com

Ricatech

Cornusbaan 1
2908 KB Capelle a/d IJssel
The Netherlands

Deutsche

WICHTIGE SICHERHEITSHINWEISE FÜR AUDIOGERÄTE

BITTE LESEN SIE SORGFÄLTIG DIE FOLGENDEN WICHTIGEN SICHERHEITSHINWEISE, DIE FÜR IHRE GERÄTE GELTEN.

- 1 Lesen Sie die Anleitungen** - Alle Sicherheits- und Bedienungsanleitungen sollten gelesen werden, bevor das Gerät betrieben wird.
- 2 Bewahren Sie die Anleitungen auf** - Die Sicherheits- und Bedienungsanleitungen sollten für zukünftige Fragen aufbewahrt werden.
- 3 Beachten Sie die Warnungen** - Alle Warnhinweise auf dem Gerät und in der Bedienungsanleitung sollten beachtet werden.
- 4 Befolgen Sie die Anweisungen** - Alle Bedienungs- und Gebrauchsanleitungen sollten befolgt werden.
- 5 Wasser und Feuchtigkeit** - Das Gerät sollte nicht in der Nähe von Wasser verwendet werden- wie z.B. in der Nähe einer Badewanne, Wasch- und Spülbecken, Waschmaschine, in einem feuchten Keller oder in der Nähe eines Schwimmbad und dergleichen.
- 6 Wagen und Gestelle** - Das Gerät sollten nur mit einem Wagen oder Gestell benutzt werden, die vom Hersteller empfohlen werden.
- 6A** Ein Gerät auf einem Wagen sollte mit Vorsicht bewegt werden. Schnelles Anhalten, übermäßige Krafteinwirkung und unebene Oberflächen können zum Umkippen des Geräts und dem Wagen führen.
- 7 Wand-oder Deckenmontage** - Das Gerät sollte an einer Wand oder Decke nur so montiert werden, wie vom Hersteller empfohlen.
- 8 Belüftung** - Das Gerät muss so aufgestellt werden, dass der Standort oder die Position nicht die einwandfreie Belüftung verhindert. Zum Beispiel sollte das Gerät nicht auf einem Bett, Sofa, Teppich oder einer ähnlichen Oberfläche, die die Lüftungsöffnungen blockieren könnte, platziert oder in eine fest eingebaute Vorrichtung, z.B. einem Bücherregal oder Schrank, wo der Luftstrom durch die Lüftungsöffnungen behindert werden könnten, gestellt werden.
- 9 Wärme** - Das Gerät sollte von Wärmequellen, wie Heizkörpern, Wärmespeichern, Öfen oder anderen Geräten (einschließlich Verstärkern), die Wärme erzeugen, entfernt liegen.
- 10 Stromquellen** - Das Gerät sollte nur an eine solche Stromversorgung angeschlossen werden, wie sie in der Bedienungsanleitung beschrieben oder auf dem Gerät markiert ist.
- 11 Erdung oder Polarisierung** - Vorsichtsmaßnahmen sollten ergriffen werden, damit die Erdung oder Polarisation eines Geräts nicht behindert wird.
- 12 Strom** - Kabelschutz - Stromkabel sollten so gelegt werden, dass man nicht auf sie tritt oder sie von Gegenständen, die auf ihnen abgestellt sind, zusammengedrückt werden. Besonderes Augenmerk gilt den Kabelstücken an der Steckdose und am Gerät selbst.
- 13 Reinigung** - Das Gerät sollte nur wie vom Hersteller empfohlen gereinigt werden.
- 14** Dieses Produkt ist für den Gebrauch mit der beigefügten Antenne konzipiert und sollten nicht an externe Antennen angeschlossen werden.
- 15 Nicht-Verwendungs - Perioden** - Das Netzkabel des Geräts sollte aus der Steckdose gezogen werden, wenn das Gerät für eine längere Zeit ungenutzt bleibt.
- 16 Eindringen von Gegenständen oder Flüssigkeiten** - Achten Sie darauf, dass keine Gegenstände und keine Flüssigkeiten durch die Öffnungen des Geräts in das Gerät gelangen.
- 17 Schäden die Reparatur erfordern** - Das Gerät sollte von qualifiziertem Fachpersonal gewartet werden, wenn:
 - A. Das Netzkabel des Steckers beschädigt wurde; oder
 - B. Gegenstände oder Flüssigkeiten in das Geräteinnere gelangt sind; oder
 - C. Das Gerät Regen ausgesetzt wurde; oder
 - D. Das Gerät scheinbar nicht ordnungsgemäß funktioniert oder sich in seiner Leistung deutlich verändert hat; oder
 - E. Das Gerät fallengelassen wurde oder das Gehäuse beschädigt wurde.
- 18 Wartung** - Der Benutzer sollte nicht versuchen, das Gerät, über die in den Bedienungsanleitungen beschriebenen Hinweise hinaus, zu warten. Jede weitere Wartung sollte von qualifiziertem Fachpersonal durchgeführt werden.



WARNUNG:

UM FEUER ODER STROMSCHLAG ZU VERMEIDEN, SETZEN SIE DIESES GERÄT NIE REGEN ODER FEUCHTIGKEIT AUS. ENTFERNEN SIE NICHT DIE ABDECKUNG. DIE KONTROLLLEUCHTEN SIND VERLÖTET. IM GERÄT BEFINDEN SICH KEINE VOM BENUTZER ZU WARTENDEN TEILE. ÜBERLASSEN SIE DIE WARTUNG QUALIFIZIERTEM KUNDENDIENST

PERSONAL.

| | | |
|---|---|---|
|  <p>Das Symbol eines Blitzes mit Pfeilspitze in einem gleichseitigen Dreieck soll den Benutzer auf die im Gehäuse des Produkts vorhandene, nicht isolierte "gefährliche Spannung" hinweisen, welche so stark sein kann, dass sie eine Gefahr für Personen darstellt.</p> | <p>CAUTION RISK OF ELECTRIC SHOCK DO NOT OPEN</p> <p>VORSICHT: UM DAS RISIKO EINES STROMSCHLAGS ZU VERMEIDEN, ENTFERNEN SIE NICHT DIE ABDECKUNG (ODER DIE RÜCKVERKLEIDUNG). IM GERÄT BEFINDEN SICH KEINE VOM BENUTZER ZU WARTENDEN TEILE. ÜBERLASSEN SIE DIE WARTUNG QUALIFIZIERTEM KUNDEN DIENSTPERSONAL.</p> |  <p>Das Ausrufezeichen in einem gleichseitigen Dreieck soll den Benutzer auf das Vorhandensein von wichtigen Betriebs- und Wartungshinweisen in der dem Gerät beiliegenden Unterlagen aufmerksam machen.</p> |
|---|---|---|

Spezifikationen

| | |
|-------------------|---|
| Frequenz | : MW 530 – 1600 KHz |
| | : UKW 88 – 108 MHz |
| Antenne | : UKW Drahtantenne MW Eingebauter Ferritstab |
| Audioausgang | : Max. 700 mW |
| Stromquelle | : Netzadapter Wechselstrom 230 V/50 Hz (Gleichstrom 9 V 600 mA *) |
| USB 2.0-ANSCHLUSS | : Die Grenze dieses Anschlusses liegt bei max. 4 GB |
| SD-KARTENSCHLITZ | : Die maximale Kartengröße beträgt 4 GB |
| Lautsprecher | : 1 x 4 "(3 W) |

Auspacken

1. Entfernen Sie den Plastikbeutel, welcher das Gerät umhüllt.
2. Nehmen Sie den AC/DC-ADAPTER aus der Verpackung heraus.
3. Entfernen Sie den schwarzen Kabelbinder vom A/C-ADAPTER.

Stromquelle

1. Stecken Sie das kleine Ende des mitgelieferten ADAPTERS in die DC-EINGANGSBUCHSE für 9V an der Rückseite des Gerätes.
2. Stecken Sie den 2-poligen Stecker des AC-ADAPTERS in eine geeignete Wandsteckdose mit 230 V Wechselstrom.

USB- & SD-KARTENBETRIEB

SD-Kartenbetrieb:

1. Schalten Sie das Gerät EIN, indem Sie den EIN/AUS-SCHALTER/LAUTSTÄRKEREGLER in die EIN-Position stellen, und drehen Sie die Lautstärke auf die mittlere Position.
2. Stellen Sie den Funktionsschalter auf die Position Radio/SD/USB.
3. Wählen Sie mit dem AM/FM/USB/SD-Frequenzschalter (auf der Rückseite des Geräts) den Modus SD/USB.
4. Legen Sie eine SD-Karte mit gespeicherter MP3-Musik (maximale Größe 4 GB, nichtmitgeliefert) in der Richtung, die unter dem Kartenschlitz angegeben ist, in den Kartenschlitz ein.
5. Drücken Sie die PLAY/PAUSE-TASTE (Wiedergabe/Anhalten), um die auf der SD-Karte gespeicherten Musikstücke abzuspielen. Die grüne ACC-LED (Zugriffsanzeige) blinkt während der Musikwiedergabe.
7. Um die Musikwiedergabe zu unterbrechen, drücken Sie die PLAY/PAUSE-TASTE erneut.
8. Drücken Sie im Wiedergabemodus einmal oder mehrmals die TASTE SKIP+ / SKIP-, bis Sie den



- gewünschten Titel gefunden haben.
9. Um die Wiedergabe der auf der SD-Karte gespeicherten Musikstücke anzuhalten, drücken Sie die PLAY/PAUSE-TASTE. TRENNEN SIE ZU DIESEM ZEITPUNKT noch NICHT DIE SD-KARTE!
 - 10 Schalten Sie das Gerät zuerst aus, bevor Sie die SD-Karte aus dem Kartenschlitz nehmen
 - 11 Drücken Sie die Speicherkarte vorsichtig hinein & lassen Sie sie dann los. Die Karte wird teilweise ausgeworfen und kann dann per Hand entnommen werden.

VORSICHT: Wird ein USB-Gerät/eine SD-Karte verkehrt herum oder mit der falschen Seite nach oben weisend angeschlossen, kann das Audiosystem bzw. das USB-Gerät/die SD-Karte beschädigt werden. Vergewissern Sie sich vor dem Anschließen, dass die Einsteckrichtung korrekt ist.

USB-Betrieb:

1. Schalten Sie das Gerät EIN, indem Sie den EIN/AUS-SCHALTER/LAUTSTÄRKEREGLER in die EIN-Position stellen, und drehen Sie die Lautstärke auf die mittlere Position.
2. Stellen Sie den Funktionsknopf auf der Vorderseite des Geräts auf die Position „RADIO/SD/USB ON“.
3. Wählen Sie mit dem AM/FM/USB/SD-Frequenzschalter (auf der Rückseite des Geräts) den Modus SD/USB.
4. Stecken Sie ein MP3-USB-Gerät oder einen USB-Stick mit MP3-Musikstücken (Größe max. 4 GB, nicht mitgeliefert) in den USB-Anschluss an der Seite des Geräts ein. Vergewissern Sie sich, dass das USB-Gerät korrekt eingesetzt ist.



Hinweise:

- * Informationen zum Betrieb des MP3-Geräts finden Sie in der Bedienungsanleitung des Geräteherstellers.
 - * Wenn sowohl eine SD-Karte als auch ein USB-Gerät angeschlossen sind, drücken Sie die USB/SD-Taste an der Seitenwand, um das gewünschte Gerät für die Musikwiedergabe einzustellen.
- 5 Drücken Sie die PLAY/PAUSE-TASTE, um die auf dem externen Gerät gespeicherte Musik abzuspielen.
 - 6 Die grüne ACC-LED blinkt während der Musikwiedergabe.
 - 7 Um die Musikwiedergabe zu unterbrechen, drücken Sie die PLAY/PAUSE-TASTE erneut.
 - 8 Drücken Sie im Wiedergabemodus einmal oder mehrmals die TASTE SKIP+/ SKIP-, bis Sie den gewünschten Titel gefunden haben.
 - 9 Um die Wiedergabe der auf dem USB-Gerät/USB-Speicherstick gespeicherten Musik anzuhalten, drücken Sie die PLAY/PAUSE-TASTE. TRENNEN SIE ZU DIESEM ZEITPUNKT NICHT DAS USB-GERÄT/DEN USB-SPEICHERSTICK!
 - 10 Schalten Sie zuerst das Gerät aus, bevor Sie das USB-Gerät/den USB-Speicherstick trennen. Trennen Sie das Gerät vom USB-Anschluss, indem Sie es gerade herausziehen.

WARNUNG:

- 1 Trennen Sie das USB/SD-Gerät nicht während der Musikwiedergabe, da dies zu Beschädigungen des Geräts oder der darauf gespeicherten Musikdateien führen kann.
- 2 Um das USB/SD-Speichergerät sicher zu entfernen, schalten Sie das Gerät zuerst aus oder schalten Sie auf einen anderen Modus um.

WICHTIGE HINWEISE:

- a) Dieses Gerät ist möglicherweise nicht mit USB-Geräten mit mehreren USB-Kennungen kompatibel (wie z. B. ein USB HUB + USB-Speicherstick), es funktioniert NUR dann, wenn es direkt an einen USB-Speicherstick oder einen MP3-Player angeschlossen wird.
- b) Wenn kein(e) MP3- / USB-Gerät / Speicherstick / SD-Karte angeschlossen ist bzw. keine MP3-Datei erkannt wird, leuchtet die rote ERR-LED (Fehleranzeige) auf.
- c) Die grüne ACC-LED blinkt im PLAY-Modus, während MP3-Daten übertragen werden.
- d) Mit diesem Gerät können nur MP3-Musikdateien abgespielt werden, keine Musikdateien im WMA-Format.
- e) Wenn das USB/SD-Speichermedium nicht funktioniert, schalten Sie das Gerät aus, um es zurückzusetzen.

USB-SPEZIFIKATION

Schnittstelle

- * USB2.0 Full Speed, HOST (USB HUB wird nicht unterstützt)

Entsprechender Flashspeicher

- * USB1.1-Flashspeicher
- * USB2.0 Hochgeschwindigkeits-Flashspeicher
- * Minimale Speichergröße: 512 MByte
- * Maximale Speichergröße: 4 GByte (Entspricht nur FAT16)

HINWEISE:

- a) Der USB-Anschluss unterstützt keine Verbindung mit einem USB-Verlängerungskabel.
- b) Er ist nicht für einen Anschluss an einen Computer geeignet.
- c) Es kann nicht garantiert werden, dass alle USB-Speichergeräte und SD-Karten mit diesem Audiosystem funktionieren.

MP3-Decoder

- * Kompatibel mit MPEG Audio 1, 2, 2.5
- * Kompatibel mit Layer 1, 2, 3
- * Kompatibel mit Abtastrate: 8 k, 16 k, 32 k, 11,025 k, 22,05 k, 44,1 k, 12 k, 24 k, 48 kHz
- * Kompatibel mit Bitrate: 8 k ~ 320 kbps
- * Unterordnerstruktur: 8
- * Maximale Anzahl der Dateien für die Wiedergabe: 9999
- * Dateiformat für die Wiedergabe: .mp3, .mp2, .mp1.

RADIOBETRIEB

- * Schalten Sie das Gerät EIN, indem Sie den AN/AUS-SCHALTER/LAUTSTÄRKEREGLER in die EIN-Position stellen, und drehen Sie die Lautstärke auf die mittlere Position.
- * Drehen Sie den Funktionsknopf auf die Position Radio/SD/USB – die Senderwahlrad-LED im Griff leuchtet auf.
- * Wählen Sie mit dem AM/FM-USB/SD-Frequenzschalter (auf der Rückseite) den Frequenzbereich AM (MW) oder FM (UKW).
- * Wählen Sie einen Sender aus, indem Sie den SENDERWAHL-Regler auf der Gehäuseoberseite drehen. Der rote Streifen für die Sendermarkierung zeigt den gewünschten Radiosender an.
- * Ziehen Sie für UKW-Empfang die eingebaute Drahtantenne aus, um die Empfangsempfindlichkeit für UKW zu erhöhen.
- * Drehen Sie für optimalen MW-Empfang das Gerät in die Richtung, in der das beste Ergebnis erzielt wird.

WECKERBETRIEB

EINSTELLEN DER UHRZEIT

- * Vergewissern Sie sich, dass das Gerät an die Stromversorgung (Wechselstrom) angeschlossen ist.
- * Stellen Sie die aktuelle Uhrzeit ein, indem Sie den ZEITEINSTELLUNGSKNOPF auf der Rückseite im Uhrzeigersinn drehen, während Sie der Uhr zugewandt sind.

WARNUNG: Wenn das Gerät von der Stromversorgung getrennt wird oder eine andere Störung in der Stromversorgung auftritt, funktioniert die Uhr nicht mehr. Vergewissern Sie sich, dass die aktuelle Uhrzeit eingestellt ist.

Setzen Sie die Uhr nicht extremen Temperaturen oder extremer Luftfeuchtigkeit aus, da hierdurch das elektronische Uhrwerk beschädigt und die Zeiterfassung beeinträchtigt werden kann.

EINSTELLEN DER ALARMZEIT

Drücken Sie den Einstellungsknopf für die Alarmzeit hinein und drehen Sie ihn im Uhrzeigersinn (während Sie der Uhr zugewandt sind), um die Alarmzeit einzustellen.

ALARMBETRIEB

Dieses Gerät verfügt über eine Alarm- und Schlummerfunktion. Drehen Sie den FUNKTIONSKNOPF auf der Vorderseite des Geräts, um aus folgenden Optionen eine Weckfunktion auszuwählen: RADIO, SD/USB, AUTO oder SUMMER.

Wichtiger Hinweis: Das Gerät muss eingeschaltet sein, damit der Alarm funktioniert. Drehen Sie hierzu den EIN-AUS-SCHALTER/LAUTSTÄRKEREGLER auf die Stellung „EIN“.

RADIOWECKER

- * Stellen Sie die gewünschte Alarmfunktion ein, indem Sie den Knopf ALARMEINSTELLUNG auf der Rückseite eindrücken und drehen.
- * Stellen Sie den Frequenzschalter auf AM (= MW) oder FM (= UKW).
- * Stellen Sie den gewünschten Radiosender ein und stellen Sie die Lautstärke der Weckfunktion ein - behalten Sie die Einstellung bei.
- * Drehen Sie den Funktionsschalter in die Stellung „AUTO“. Die LEDs für Ton und Radiowahlrad erlöschen.
- * Das Radio schaltet sich zu der eingestellten Weckzeit automatisch ein.

USB/SD-WECKFUNKTION

- * Stellen Sie die gewünschte Weckzeit wie zuvor beschrieben ein.
- * Bringen Sie den AM-FM-USB/SD-Frequenzschalter in die Stellung SD/USB.
- * Stecken Sie eine SD-Karte oder ein USB-Gerät mit gespeicherten MP3-Songs in den Kartenschlitz oder den USB-Anschluss ein und stellen Sie die Lautstärke ein – lassen Sie die SD-Karte bzw. das USB-Gerät in ihrer/seiner Position und behalten Sie die eingestellte Lautstärke bei.
- * Drehen Sie den Funktionsknopf auf der Vorderseite des Geräts auf die Position „AUTO“.
- * Der auf USB oder SD gespeicherte MP3-Song wird automatisch zu der eingestellten Weckzeit abgespielt.

WECKFUNKTION MIT SUMMER

- * Stellen Sie die gewünschte Weckzeit wie zuvor beschrieben ein.
- * Drehen Sie den Funktionsknopf in die Stellung „BUZZER“ (Summer).
- * Der Summer schaltet sich zu der eingestellten Weckzeit ein.

ALARM AUS UND SCHLUMMERFUNKTION

- * Zum Ausschalten des Alarms drücken Sie die Taste SCHLUMMERFUNKTION/BELEUCHTUNG EIN/AUS auf der Oberseite des Geräts, wenn der Alarm ertönt.
- * Wenn Sie sich durch Radio, USB/SD oder Summer wecken lassen, wird der Alarm durch Drücken der Taste SCHLUMMERFUNKTION sofort beendet, er ertönt jedoch nach etwa 5 Minuten erneut.
- * Zum dauerhaften Abstellen des Alarms drehen Sie den FUNKTIONSKNOPF auf der Vorderseite in die Stellung „AUS“.

UHRBELEUCHTUNG

- * Drücken Sie die Taste „SCHLUMMERFUNKTION/BELEUCHTUNG EIN/AUS“ auf der Oberseite des Geräts, um die Hintergrundbeleuchtung der Uhr auf ‚EIN‘ zu stellen.
- * Drücken Sie diese Taste erneut, um die Beleuchtung auf „AUS“ zu schalten.

NOTSTROMVERSORGUNG DURCH BATTERIEN

Das Batteriereservesystem sorgt dafür, dass bei einem Stromausfall Ihre Uhr weiterhin in Betrieb bleibt. Bei einem Stromausfall sorgt das Batteriereservesystem dafür, dass Ihre Uhr weiterhin funktioniert (Der Wecker ist in diesem Fall jedoch nicht betriebsbereit).

Um das Batteriereservesystem zu verwenden, müssen Sie zwei AAA-Batterien einlegen. Die Notstromversorgung mit Batterien funktioniert nur, wenn Batterien eingelegt sind. Zum Einlegen der Batterien folgen Sie den unten stehenden Anweisungen.

- 1 Entfernen Sie den Batteriefachdeckel von der Rückseite des Geräts.
- 2 Setzen Sie zwei neue AAA-Batterien in der richtigen Position ein, so wie innen auf der Batterie gezeigt.
- 3 Bringen Sie die Batteriefachabdeckung wieder an.

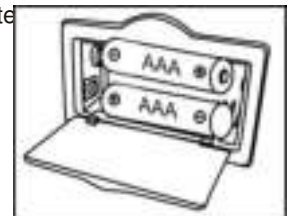

HINWEIS:

Verwenden Sie keine unterschiedlichen Batterietypen
Kombinieren Sie nicht gebrauchte und neue Batterien

Fehlerbehebung Es gibt keinen Ton

- * Vergewissern Sie sich, dass der DC-Adapterstecker vollständig in die DC-Buchse an der Geräterückwand eingesteckt ist und dass das Gerät ordnungsgemäß an die Stromversorgung angeschlossen ist.
- * Überprüfen Sie, ob das Gerät eingeschaltet ist.
- * Überprüfen Sie, ob die Lautstärke aufgedreht wurde.
- * Überprüfen Sie, ob sich der Funktionsschalter in der Stellung Radio/SD/USB befindet.

USB/SD - Es wird keine Musik wiedergegeben

- * Überprüfen Sie, ob auf dem MP3-/USB-Gerät/Speicherstick/der SD-Karte MP3-Songs gespeichert sind.
- * Stellen Sie sicher, dass das MP3-/USB-Gerät/der Speicherstick/die SD-Karte nicht größer als 4 GB ist, da der Grenzwert für die Kompatibilität mit diesem Gerät bei maximal 4 GB liegt.
- * Versuchen Sie, das USB/SD-Gerät zurückzusetzen, indem Sie es aus- und anschließend wieder einschalten.
- * Überprüfen Sie, ob das USB-Gerät/die SD-Karte MP3- oder WMA-Musikdateien enthält.
Dieses Gerät kann kein WMA-Format abspielen, nur das MP3-Format.

Der Alarm hat mich nicht zum eingestellten Zeitpunkt geweckt

- * Vergewissern Sie sich, dass das Gerät an die Stromversorgung angeschlossen ist.
- * Überprüfen Sie, ob das Gerät eingeschaltet ist.
- * Die Uhr bzw. der Alarm funktioniert nicht und die Einstellungen werden nicht beibehalten, wenn die Stromversorgung unterbrochen und das Gerät nicht eingeschaltet wird.

BEDIENELEMENTE

SKALASCHEIBE

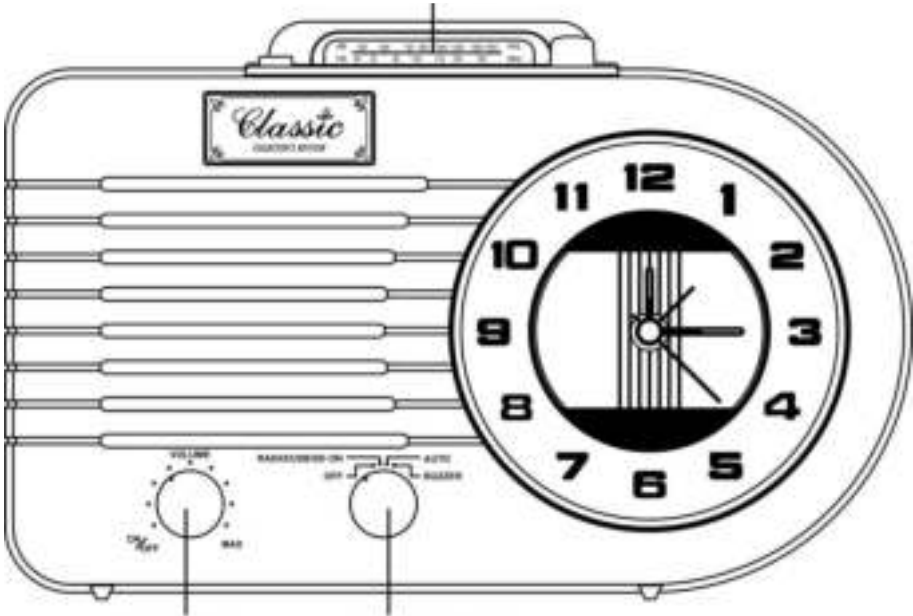

EIN/AUS/MAX
LAUTSTÄRKEKNOPF

FUNKTIONSKNOPF
(AUS/RADIO/USB/SD EIN/AUTO/SUMMER)

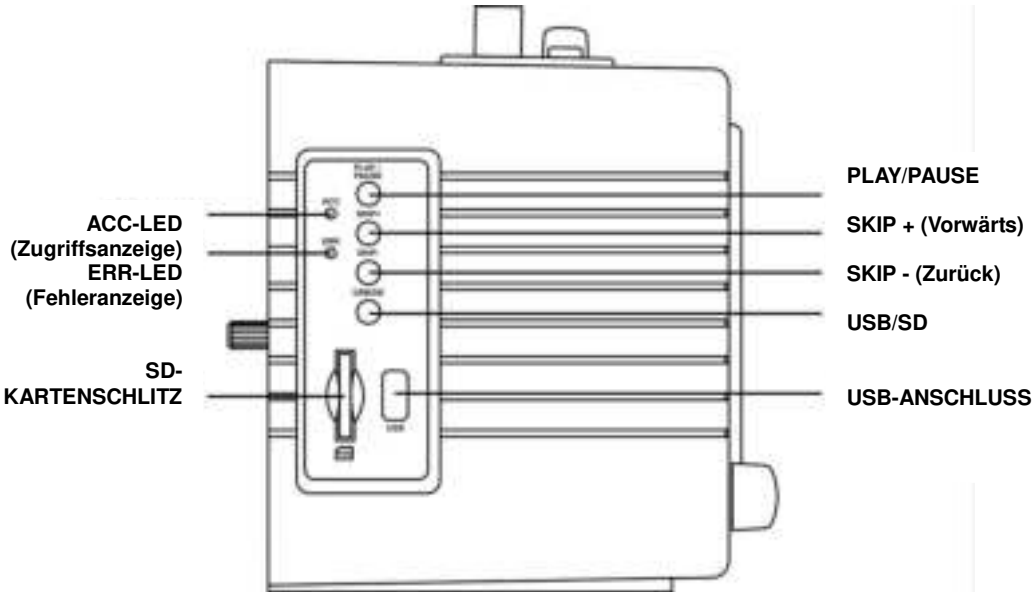

BEDIENELEMENTE

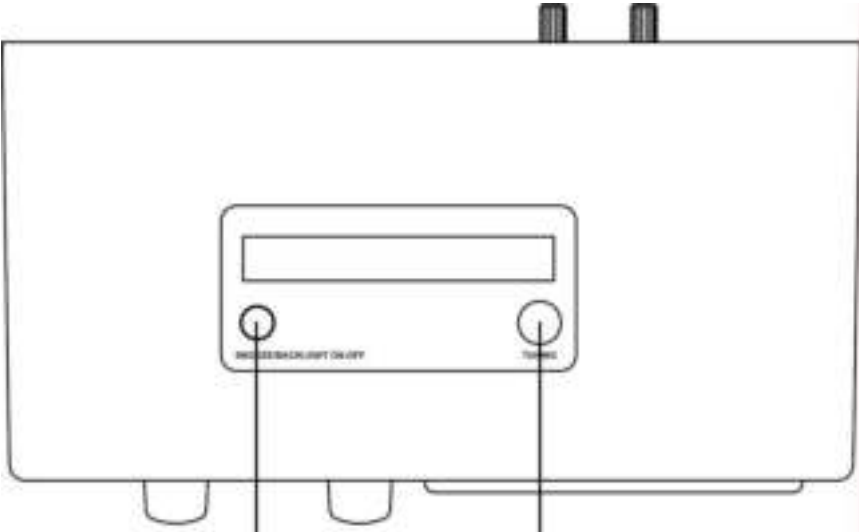

SCHLUMMERFUNKTION/BELEUCHTUNG EIN-AUS SENDERWAHLKNOPF

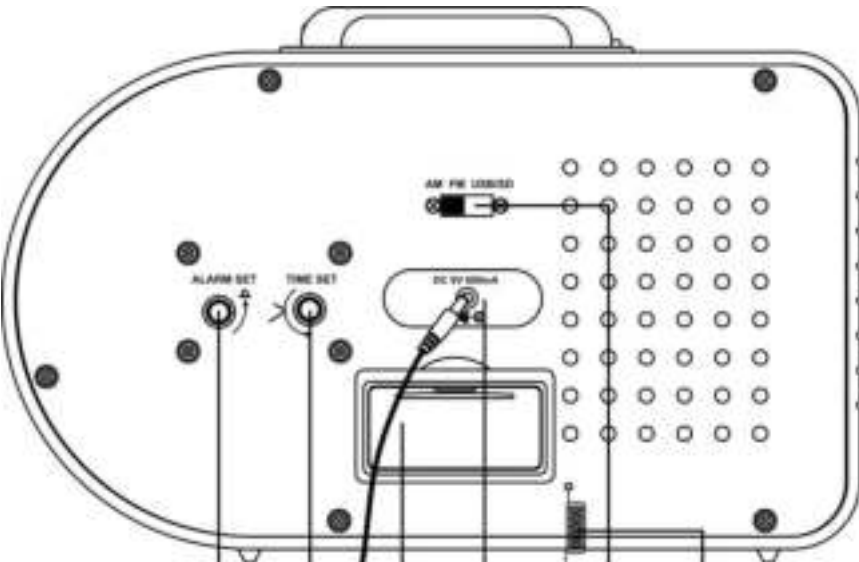

ALARMEINSTELLUNGSKNOPF ZEITEINSTELLUNGSKNOPF NOTSTROMVERSORGUNG DURCH BATTERIEN NETZADAPTER ADAPTERBUCHSE AM FM USB/SD-FREQUENZSCHALTER UKW-DRAHTANTENNE

KUNDENBETREUUNG

Sollten Sie eine Frage haben oder ein Problem mit Ihrem Ricatech-Produkt auftauchen, können Sie den Ricatech-Kundenservice kontaktieren. Sie können uns per Telefon und E-Mail erreichen.

E-Mail

Senden Sie uns für die Kundenbetreuung per E-Mail bitte eine E-Mail an support@ricatech.com. Achten Sie bitte darauf, dass Sie Ihre Modellnummer und die Seriennummer des Produkts angeben, teilen Sie uns außerdem Ihren Namen & Ihre Adresse mit und beschreiben Sie Ihre Frage oder problem deutlich.

Telefon

Für Kundenbetreuung per Telefon wählen Sie bitte +32 3 3265694. Ein Mitarbeiter aus unserem Serviceteam wird Ihnen gern behilflich sein. Besuchen Sie für ein vollständiges Verfahren die Webseite von Ricatech unter: www.ricatech.com

Ricatech

Cornusbaan 1
2908 KB Capelle a/d IJssel
The Netherlands

ESPAÑOL

INSTRUCCIONES DE SEGURIDAD IMPORTANTES PARA PRODUCTOS DE AUDIO

POR FAVOR LEA CON ATENCIÓN LAS SIGUIENTES INSTRUCCIONES DE SEGURIDAD APLICABLES A SU EQUIPO.

- 1. Lea las instrucciones** – Lea todas las instrucciones de seguridad y uso antes de utilizar el aparato.
- 2. Guarde las instrucciones** – Guarde las instrucciones de seguridad y uso para futuras referencias.
- 3. Tenga en cuenta las advertencias** – Siga todas las advertencias e instrucciones de uso del aparato.
- 4. Siga las instrucciones** – Siga todas las instrucciones de funcionamiento y uso.
- 5. Agua y humedad** – Este aparato no debe usarse cerca del agua, por ejemplo cerca de bañeras, lavabos, fregaderos o pilas, en superficies mojadas o cerca de una piscina.
- 6. Carritos y soportes** – Utilice este aparato sólo con carritos o soportes recomendados por el fabricante.
- 6A.** Desplace el conjunto de carrito y aparato con cuidado. Las paradas rápidas, el exceso de fuerza o las superficies irregulares pueden hacer que el carrito vuelque.
- 7. Soporte de pared o techo** – Coloque este aparato únicamente sobre soportes de pared o techo recomendados por el fabricante.
- 8. Ventilación** – Este aparato debe colocarse de forma que su posición no interfiera en una ventilación adecuada. Por ejemplo, no debe colocarse sobre una cama, sofá, alfombra o superficie similar, que pueda bloquear las aberturas de ventilación; tampoco lo coloque en lugares empotrados, como estanterías o armarios, que puedan impedir que el aire fluya por las aberturas de ventilación.
- 9. Calor** – Este aparato debe situarse lejos de fuentes de calor, como radiadores, calentadores, estufas o demás aparatos (incluidos amplificadores) que desprendan calor.
- 10. Corriente** – Este aparato debe conectarse sólo a la corriente descrita en las instrucciones de funcionamiento o a la que se describe en el propio aparato.
- 11. Toma de tierra o polarización** – Deben tomarse precauciones para asegurarse de que la toma de tierra o la polarización del aparato no se impiden.
- 12. Protección del cable de corriente** – Los cables de la corriente deben estar correctamente colocados para que no se pisen ni se aplasten con objetos colocados sobre o contra ellos. Se debe prestar especial atención a la parte del cable cercana al enchufe y al conector del aparato.
- 13. Limpieza** – Debe limpiar este aparato solamente como recomienda el fabricante.
- 14.** Este producto está diseñado para usarse con la antena acoplada y no debe conectarse ninguna otra antena exterior.
- 15. Periodos sin uso** – Cuando no vaya a utilizar este aparato durante periodos de tiempo prolongados, desenchúfelo de la corriente.
- 16. Entrada de objetos y líquidos** – Tenga cuidado de que no caigan objetos ni líquidos a través de las aberturas de la carcasa.
- 17. Daños que precisan reparaciones** – Este aparato debe llevarse al servicio técnico cuando:
 - A. El cable de la corriente o la clavija estén dañados.
 - B. Hayan caído objetos o líquidos dentro del aparato.
 - C. El aparato se haya expuesto a la lluvia.
 - D. El aparato no funcione normalmente o muestre algún cambio en su funcionamiento.
 - E. El aparato se haya caído o la carcasa esté dañada.
- 18. Reparaciones** — El usuario no debe intentar reparar el aparato más allá de lo descrito en el presente manual. Todo lo demás debe realizarlo personal de mantenimiento cualificado.



ADVERTENCIA:

PARA EVITAR RIESGO DE INCENDIO O DE DESCARGAS ELÉCTRICAS, NO EXPONGA ESTE APARATO A LLUVIA O HUMEDAD. NO quite LA CUBIERTA. LOS PILOTOS LUMINOSOS ESTÁN SOLDADOS EN SU LUGAR. NO HAY PIEZAS ÚTILES EN SU INTERIOR. EN CASO DE REPARACIONES, ACUDA SIEMPRE A PERSONAL DE REPARACIONES CUALIFICADO.

| | | |
|--|--|---|
|  <p>El símbolo del relámpago con punta de flecha dentro de un triángulo equilátero pretende advertir al usuario de la presencia de "voltaje peligroso" sin aislar dentro del producto, que puede tener la suficiente magnitud como para suponer un riesgo de electrocución para las personas.</p> |  <p>ADVERTENCIA: PAPER REDUCIR EL RIESGO DE DESCARGAS ELÉCTRICAS, NO RETIRE LA CUBIERTA (NI LA PARTE TRASERA) NO HAYPIEZAS QUE PUEDA USAR EN SU INTERIOR. EN CASO DE REP ARACIONES ACUDA SIEMPRE AL SERVICIO TÉCNICO.</p> |  <p>El signo de exclamación dentro de un triángulo equilátero pretende advertir al usuario de la presencia de instrucciones de funcionamiento (reparaciones) importantes en el manual que acompaña el aparato.</p> |
|--|--|---|

Especificaciones

| | |
|------------------------|---|
| Frecuencia | : AM 530 - 1600 KHz |
| | : FM 88 - 108 MHz |
| Antena | : Cable de antena FM |
| | Barra de ferrita integrada AM |
| Salida de audio | : 700 mW máx. |
| Fuente de alimentación | : Adaptador de CA 230 V CA/50 Hz(CC 9 V 600 mA *) |
| Puerto USB 2.0 | : El límite de este puerto es 4GB Máx |
| RANURA DE TARJETA SD | : El límite de tamaño de esta tarjeta es 4GB máx |
| Altavoz | : 1 x 4 "(3W) |

Desembalaje

1. Retire la bolsa de plástico que cubre la unidad.
2. Saque el ADAPTADOR CA/CC del paquete.
3. Quite el amarre de alambre negro del adaptador de CA.

Fuente de alimentación

1. Conecte el extremo pequeño del ADAPTADOR suministrado en el CLAVIJA DE ENTRADA CD 9V en la parte trasera de la unidad.
2. Introduzca el enchufe de 2 clavijas del ADAPTADOR DE CA en una toma eléctrica de pared apropiada de 230 V.

USB & FUNCIONAMIENTO DE LA TARJETA SD

Funcionamiento de la tarjeta SD:

1. ACTIVE la unidad girando el interruptor de alimentación ACTIVADO-DESACTIVADO/CONTROL DE VOLUMEN a la posición ACTIVADO y gire el volumen del sonido a la posición intermedia.
2. Cambie el selector de función a la posición Radio/SD/USB.
3. Cambie el selector de Emisora AM/FM/USB/SD (en el panel trasero) para seleccionar el modo SD/USB.
4. Meta una tarjeta SD con canciones MP3 almacenadas (tamaño de 4GB máx., nosuministrada) en la ranura de la tarjeta tal como se indica debajo de la ranura.
5. Pulse el BOTÓN REPRODUCCIÓN/PAUSA para reproducir las pistas de música almacenadas en la tarjeta



- SD. El LED ACC verde destellará durante la reproducción de música.
7. Para pausar la música, pulse el BOTÓN REPRODUCCIÓN/PAUSA otra vez.
 8. En el modo de reproducción, pulse el botón SKIP+/SKIP- una vez o repetidamente hasta que se haya encontrado la pista deseada.
 9. Para dejar de reproducir la música almacenada en la tarjeta SD, pulse el BOTÓN REPRODUCCIÓN/PAUSA . ¡EN ESTE MOMENTO, NO DESCONECTE LA TARJETA SD aún!
 10. Antes de extraer la tarjeta SD de la ranura, desconecte la unidad principal
 11. Presione la tarjeta de memoria hacia adentro suavemente y luego suéltela. La tarjeta será parcialmente expulsada y podrá extraerse manualmente.

PRECAUCIÓN: La conexión de un dispositivo USB/tarjeta SD boca abajo o del revés podría dañar el sistema de audio o el dispositivo USB/tarjeta SD. Antes de realizar la conexión, asegúrese de que la dirección de inserción es correcta.

Funcionamiento del USB:

1. ACTIVE la unidad girando el interruptor de alimentación ACTIVADO-DESACTIVADO/CONTROL DE VOLUMEN a la posición ACTIVADO y gire el volumen del sonido a la posición intermedia.
2. Gire el control de función a la posición "RADIO/SD/USB ACTIVADO".
3. Cambie el selector de Emisora AM-FM-USB/SD (en el panel trasero) para seleccionar el modo SD/USB.
4. Introduzca un dispositivo USB MP3 o una Memoria Flash USB que contenga canciones MP3 (tamaño de 4GB máx., no suministrada) en el puerto USB en el panel lateral. Asegúrese de que la clavija USB ha sido introducida correctamente.



Avisos:

- * Para hacer funcionar el dispositivo MP3, consulte su manual de funcionamiento.
 - * Si se encuentran conectados tanto una tarjeta SD como un dispositivo USB, pulse el botón USB/SD en el panel lateral para cambiar al dispositivo que desee reproducir.
5. Pulse el BOTÓN REPRODUCCIÓN/PAUSA para reproducir la música del dispositivo externo.
 6. El LED ACC verde destellará durante la reproducción de música.
 7. Para pausar la música, pulse el BOTÓN REPRODUCCIÓN/PAUSA otra vez.
 8. En el modo de reproducción, pulse el botón SALTAR+/SALTAR- una vez o repetidamente hasta que se haya encontrado la pista deseada.
 9. Para dejar de reproducir los archivos de música almacenados en la Memoria Flash/dispositivo USB, pulse el BOTÓN REPRODUCCIÓN/PAUSA. ¡EN ESTE MOMENTO, NO DESCONECTE EL DISPOSITIVO/MEMORIA USB!
 10. Antes de desconectar el dispositivo/Memoria USB, desconecte primero la unidad principal. Desconecte el dispositivo del conector USB tirando de él derecho hacia fuera.

ADVERTENCIA:

1. No desconecte el dispositivo USB/SD durante la reproducción de música, ya que podría dañar el dispositivo o los archivos de música almacenados en este.
2. Para desconectar el dispositivo USB/SD de forma segura, apague la unidad primero o cambie a otro modo.

AVISOS IMPORTANTES:

- a) Este producto puede no ser compatible con dispositivos USB con identificadores USB múltiples (tales como un HUB USB + Memoria USB), si SOLAMENTE funciona cuando se conecta directamente a una Memoria USB o a un reproductor MP3.
- b) Si no existe ningún MP3 / dispositivo USB / Memoria USB / Tarjeta SD conectada o no se detecta un archivo MP3, se encenderá la luz roja del LED ERR.
- c) La luz verde del LED ACC destellará durante el modo de reproducción mientras se transfieren los datos MP3.
- d) Esta unidad solamente reproduce archivos de música MP3. No reproduce archivos de música en formato WMA.
- e) Si el USB/SD no funciona, apague la unidad para que se reinicie.

ESPECIFICACIÓN DE USB

Interfaz

- * USB2.0 Full Speed, HOST (no compatible con HUB USB)

Memoria Flash correspondiente

- * Memoria Flash USB1.1
- * Memoria Flash USB2.0 de alta velocidad
- * Tamaño mínimo de la memoria: 512MByte
- * Tamaño máximo de la memoria: 4GByte (Solo FAT16)

AVISOS:

- a) El puerto USB no permite la conexión de un Cable de Extensión USB.
- b) No está diseñado para conectarse a un ordenador.
- c) No hay garantía de que todos los dispositivos de memoria USB y tarjetas SD funcionen en este sistema de audio.

Decodificador MP3

- * Compatible con Audio MPEG 1, 2, 2.5
- * Compatible con Layer 1, 2, 3
- * Compatible con tasa de muestreo: 8 k, 16 k, 32 k, 11,025 k, 22,05 k, 44,1k, 12k, 24k, 48 kHz
- * Compatible con tasa de bits: 8 k ~ 320 kbps
- * Subcarpetas anidadas: 8
- * Número máximo de archivos para la reproducción: 9999
- * Formato de archivo para la reproducción: .mp3. . mp2, . mp1.

FUNCIONAMIENTO DE LA RADIO

- * ACTIVE la unidad girando el interruptor de alimentación ACTIVADO-DESACTIVADO/CONTROL DE VOLUMEN a la posición ACTIVADO y gire el volumen del sonido a la posición intermedia.
- * Gire el botón de función giratorio a la posición Radio/SD/USB – se encenderá el LED del dial de sintonización de la empuñadura.
- * Cambie el selector de Emisora AM-FM-USB/SD (en el panel trasero) para seleccionar la Banda AM (MW) o FM.
- * Seleccione la emisora de radio girando el control de SINTONIZACIÓN del panel superior. La cinta roja Marcadora de Emisora señalará la emisora de radio deseada.
- * Para la recepción de FM, extienda el cable de antena incorporado para que aumente la sensibilidad FM.
- * Para lograr la mejor recepción AM (MW), gire la unidad en la dirección que proporcione los mejores resultados.

FUNCIONAMIENTO DEL DESPERTADOR

AJUSTE DE LA HORA

- * Asegúrese de que la unidad se encuentra conectada a una fuente de alimentación de CA.
- * Para ajustar la hora actual, pulse y gire el CONTROL DE AJUSTE HORARIO en el panel trasero en el sentido de las agujas del reloj mientras observa el reloj.

ADVERTENCIA: La desconexión de la unidad de la fuente de alimentación CA o cualquier otra interrupción en la alimentación detendrá el funcionamiento del reloj. Asegúrese de que se ha ajustado la hora actual. No exponga el reloj a temperaturas y humedades extremas, ya que ello podría dañar el mecanismo electrónico, y por consiguiente, afectar a su precisión.

AJUSTE DEL DESPERTADOR

Pulse y gire el Control de Ajuste de la Alarma en el sentido de las agujas del reloj (mientras observa el reloj) para ajustar la hora de la alarma.

FUNCIONAMIENTO DE LA ALARMA

Esta unidad cuenta con una función de repetición de alarma.

Gire el CONTROL GIRATORIO DE FUNCIÓN de la parte delantera de la unidad para seleccionar despertador a: RADIO, SD/USB, AUTO o ZUMBADOR.

Aviso importante: Para que funcione la alarma, la unidad deberá estar ACTIVADA. Realice esto girando el interruptor de alimentación ACTIVADO-DESACTIVADO/CONTROL DE VOLUMEN a la posición "ACTIVADO".

DESPERTARSE CON LA RADIO

- * Ajuste la hora deseada de la alarma y gire el control de AJUSTE DE ALARMA en el panel trasero.
- * Ajuste el selector de emisora a AM (= MW) o FM.
- * Sintonice la emisora de radio deseada y ajuste el volumen del despertador - guardar configuración.
- * Gire el control de función a la posición "AUTO". El sonido y la luz del LED del dial de la radio se apagarán.
- * La radio se encenderá automáticamente a la hora ajustada de la alarma.

DESPERTARSE CON EL USB/SD

- * Ajuste la hora deseada de la alarma tal y como se ha descrito anteriormente.
- * Ajuste el selector de emisora AM-FM-USB/SD a la posición SD/USB.
- * Introduzca, en la ranura para tarjetas o en el puerto USB, una tarjeta SD o un dispositivo USB con canciones MP3 almacenadas, y ajuste el volumen del sonido – deje la tarjeta SD o el dispositivo USB en la posición y mantenga el ajuste del nivel de volumen.
- * Gire el control de función de la parte delantera a la posición “AUTO”.
- * La canción MP3 en el USB o SD se reproducirá automáticamente a la hora ajustada de la alarma.

DESPERTARSE CON LA ALARMA DE ZUMBIDO

- * Ajuste la hora deseada de la alarma tal y como se ha descrito anteriormente.
- * Gire el control de función a la posición “ZUMBIDO”.
- * El sonido del Zumbador se ejecutará a la hora ajustada de la alarma.

DESACTIVACIÓN DE LA ALARMA Y FUNCIÓN DE REPETICIÓN

- * Para desactivar la alarma, pulse el botón de ACTIVAR/DESACTIVAR DORMITAR/LUZ DE FONDO en la parte superior cuando suene la alarma.
- * Cuando se despierte con la radio, USB/SD o el Zumbador, al pulsar el botón DORMITAR se desactivará la alarma inmediatamente, pero sonará otra vez unos 5 minutos más tarde.
- * Para desactivar la alarma permanentemente, gire el control de función frontal a la posición “DESACTIVADO”.

RETROILUMINACIÓN DEL RELOJ

- * Pulse el botón “ACTIVAR/DESACTIVAR DORMITAR/LUZ DE FONDO” en la parte superior de la unidad para ‘ACTIVAR’ la retroiluminación del reloj.
- * Pulse este botón otra vez para “DESACTIVAR” la iluminación.

ALIMENTACIÓN AUXILIAR

El sistema de batería auxiliar mantiene su reloj en funcionamiento durante un corte en la alimentación eléctrica. En el caso de un corte en la alimentación eléctrica, la alimentación auxiliar mantendrá su reloj en funcionamiento (aunque en este momento la alarma no estará disponible). Para utilizar la alimentación auxiliar, deberá instalar dos pilas AAA. La alimentación auxiliar no funcionará a no ser que las pilas se encuentren instaladas. Para instalar las pilas, siga el procedimiento que se describe a continuación.

- 1 Quite la tapa del compartimento de las pilas en la parte trasera de la unidad.
- 2 Instale dos pilas AAA nuevas en la posición correcta, tal y como se muestra en el interior de la cubierta de la batería.
- 3 Reinstale la tapa del compartimento de las pilas.

NOTA:

- No use pilas diferentes
- No mezcle pilas usadas y nuevas

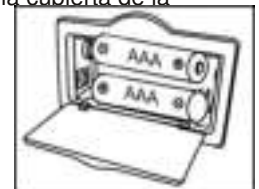

Resolución de problemas

No hay sonido

- * Asegúrese de que el adaptador del conector CC ha sido introducido completamente en el conector de CC en la parte trasera de la unidad, y que la unidad esté correctamente conectada al suministro de alimentación de CA.
- * Compruebe si la unidad ha sido activada.
- * Compruebe si se ha aumentado el volumen.
- * Compruebe que el selector de función esté ajustado a la posición Radio/SD/USB.

USB/SD - No se está reproduciendo música

- * Compruebe la existencia de canciones MP3 almacenadas en el dispositivo MP3/USB/Memoria Flash/Tarjeta SD.
- * Compruebe que el volumen del dispositivo MP3/USB/Memoria Flash/Tarjeta SD no sea mayor a 4GB, puesto que el límite compatible con esta unidad es de 4GB máx.
- * Intente re-ajustar el USB/SD apagando y encendiendo de nuevo.
- * Compruebe si el dispositivo USB/Tarjeta SD contiene archivos de música MP3 o WMA. Esta unidad no reproduce el formato WMA, solo formato MP3.

La alarma no me ha despertado a la hora establecida

- * Asegúrese de que la unidad se encuentra conectada a la fuente de alimentación de CA.
- * Compruebe si la unidad ha sido activada.
- * El reloj o la alarma no funcionarán ni mantendrán sus ajustes cuando se desconecte la alimentación y la unidad no esté activada.

LOCALIZADORES DE CONTROL

ESCALA DE DIAL

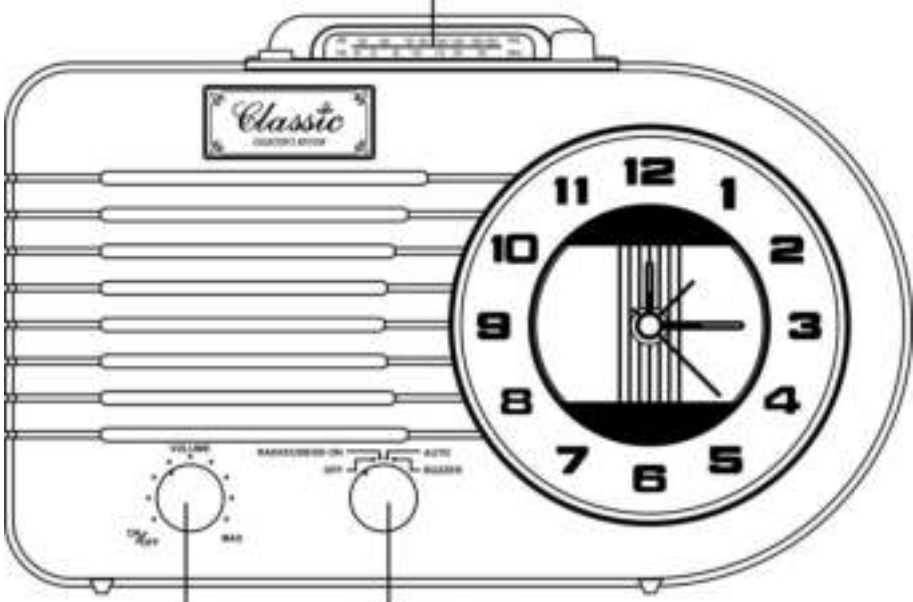

ACTIVADO/DESACTIVADO/MÁX
CONTROL DEL VOLUMEN

CONTROL DE FUNCIÓN
(DESACTIVADO/RADIO/USB/SD ACTIVADO/AUTO/ZUMBADOR)

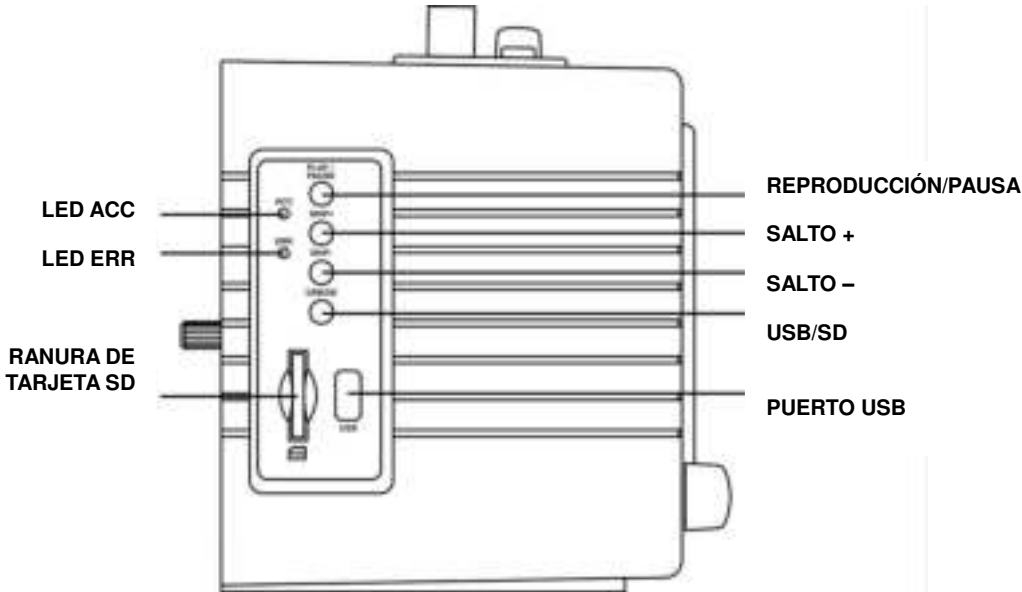

LOCALIZADORES DE CONTROL

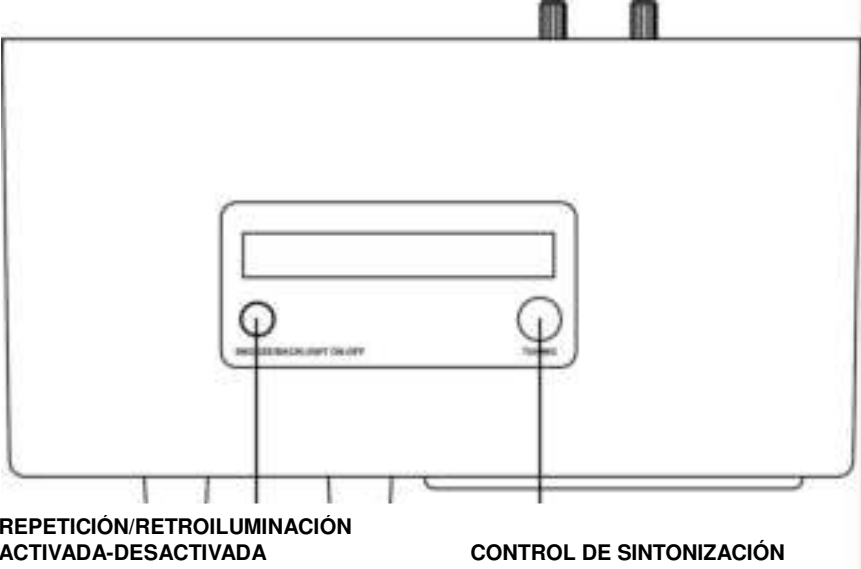

REPETICIÓN/RETROILUMINACIÓN
ACTIVADA-DESACTIVADA

CONTROL DE SINTONIZACIÓN

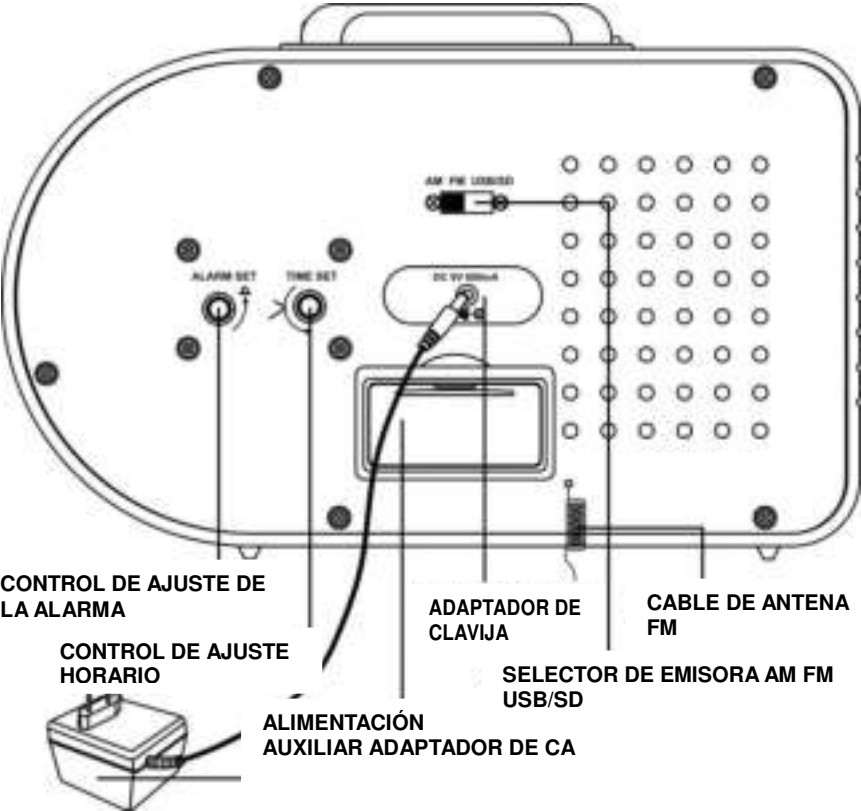

CONTROL DE AJUSTE DE
LA ALARMA

CONTROL DE AJUSTE
HORARIO

ADAPTADOR DE
CLAVIJA

CABLE DE ANTENA
FM

SELECTOR DE EMISORA AM FM
USB/SD

ALIMENTACIÓN
AUXILIAR ADAPTADOR DE CA

ATENCIÓN AL CLIENTE

En caso de dudas o problemas con su producto Ricatech, puede contactar con el servicio de atención al cliente de Ricatech. Puede ponerse en contacto con nosotros por teléfono o correo electrónico.

Correo electrónico

Para recibir asistencia técnica por correo electrónico, escriba a support@ricatech.com. Asegúrese de mencionar el nombre del modelo y número de serie del producto. Mencione asimismo su nombre y dirección y describa claramente su pregunta o problema.

Teléfono

Para ponerse en contacto con el servicio de atención al cliente por teléfono, marque +32 3 3265694. Uno de los miembros de nuestro personal se pondrá a su disposición. Para más información sobre el procedimiento completo, visite el sitio web de Ricatech en : www.ricatech.com

Ricatech

Cornusbaan 1
2908 KB Capelle a/d IJssel
The Netherlands