

**MEDION®**

**Bedienungsanleitung**

**User Manual**

**Notice d'utilisation**

**Manual de instrucciones**

**Istruzioni per l'uso**

**Handleiding**

**Wireless RGB Gaming Headset**

**Casque gamer RGB sans fil**

**Gaming Headset wireless RGB**

**Gaming Headset inalámbrico RGB**

**Draadloze RGB-gaming headset**

**MEDION® ERAZER® Mage X10 (MD 88980)**

# Inhaltsverzeichnis

<b>1.</b>	<b>Informationen zu dieser Bedienungsanleitung</b> .....	<b>5</b>
1.1.	Zeichenerklärung .....	5
<b>2.</b>	<b>Bestimmungsgemäßer Gebrauch</b> .....	<b>6</b>
<b>3.</b>	<b>Sicherheitshinweise</b> .....	<b>6</b>
<b>4.</b>	<b>Lieferumfang</b> .....	<b>8</b>
<b>5.</b>	<b>Geräteübersicht</b> .....	<b>9</b>
<b>6.</b>	<b>Kopfhörer verwenden</b> .....	<b>10</b>
6.1.	Kopfhörer aufladen .....	10
6.2.	Kopfhörer über 2.4 GHZ Transmitter verwenden .....	10
6.3.	Kopfhörer über Audiokabel verwenden .....	10
6.4.	Beleuchtung einstellen .....	11
6.5.	Lautstärke einstellen .....	11
6.6.	EQ einstellen .....	11
<b>7.</b>	<b>Reinigung</b> .....	<b>11</b>
<b>8.</b>	<b>Entsorgung</b> .....	<b>12</b>
<b>9.</b>	<b>Technische Daten</b> .....	<b>12</b>
<b>10.</b>	<b>EU Konformitätsinformation</b> .....	<b>13</b>
<b>11.</b>	<b>Impressum</b> .....	<b>14</b>
<b>12.</b>	<b>Datenschutzerklärung</b> .....	<b>15</b>



# 1. Informationen zu dieser Bedienungsanleitung



Vielen Dank, dass Sie sich für unser Produkt entschieden haben. Wir wünschen Ihnen viel Freude mit dem Gerät.

Lesen Sie vor Inbetriebnahme die Sicherheitshinweise und die gesamte Anleitung aufmerksam durch. Beachten Sie die Warnungen auf dem Gerät und in der Bedienungsanleitung.

Bewahren Sie die Bedienungsanleitung immer in Reichweite auf. Wenn Sie das Gerät verkaufen oder weitergeben, händigen Sie unbedingt auch diese Bedienungsanleitung aus, da sie ein wesentlicher Bestandteil des Produktes ist.

## 1.1. Zeichenerklärung

Ist ein Textabschnitt mit einem der nachfolgenden Warnsymbole gekennzeichnet, muss die im Text beschriebene Gefahr vermieden werden, um den dort beschriebenen, möglichen Konsequenzen vorzubeugen.



### **GEFAHR!**

Warnung vor unmittelbarer Lebensgefahr!



### **WARNUNG!**

Warnung vor Gefahr durch hohe Lautstärke!



Weiterführende Informationen für den Gebrauch des Gerätes!



Hinweise in der Bedienungsanleitung beachten!

•

Aufzählungspunkt / Information über Ereignisse während der Bedienung

▶

Auszuführende Handlungsanweisung



Konformitätserklärung (siehe Kapitel „Konformitätserklärung“): Mit diesem Symbol markierte Produkte erfüllen die Anforderungen der EG-Richtlinien.

---

## 2. Bestimmungsgemäßer Gebrauch

- ▶ Das Gerät ist nur für den privaten und nicht für den industriellen/kommerziellen Gebrauch bestimmt.

Bitte beachten Sie, dass im Falle des nicht bestimmungsgemäßen Gebrauchs die Haftung erlischt:

- ▶ Bauen Sie das Gerät nicht ohne unsere Zustimmung um und verwenden Sie keine nicht von uns genehmigten oder gelieferten Zusatzgeräte.
- ▶ Verwenden Sie nur von uns gelieferte oder genehmigte Ersatz- und Zubehörteile.
- ▶ Beachten Sie alle Informationen in dieser Bedienungsanleitung, insbesondere die Sicherheitshinweise. Jede andere Bedienung gilt als nicht bestimmungsgemäß und kann zu Personen- oder Sachschäden führen.
- ▶ Setzen Sie das Gerät keinen extremen Bedingungen aus. Zu vermeiden sind:
  - Hohe Luftfeuchtigkeit oder Nässe
  - Extrem hohe oder tiefe Temperaturen
  - Direkte Sonneneinstrahlung
  - Offenes Feuer

## 3. Sicherheitshinweise

- ▶ Bewahren Sie das Gerät und das Zubehör an einem für Kinder unerreichbaren Platz auf.
- ▶ Das Gerät ist nicht dafür bestimmt, durch Personen (einschließlich Kinder) mit eingeschränkten physischen, sensorischen oder geistigen Fähigkeiten oder mangels Erfahrung und/oder mangels Wissen benutzt zu werden, es sei denn, sie werden durch eine für ihre Sicherheit zuständige Person beaufsichtigt oder erhielten von ihr Anweisungen, wie das Gerät zu benutzen ist.
- ▶ Kinder sollten beaufsichtigt werden, um sicherzustellen, dass sie nicht mit dem Gerät spielen.

**GEFAHR!****Erstickungsgefahr!**

Durch Einatmen oder Verschlucken von Folien oder Kleinteilen besteht Erstickungsgefahr.

- ▶ Halten Sie Verpackungen von Kindern fern.
- ▶ Lassen Sie Kinder nicht mit dem Verpackungsmaterial spielen.
- ▶ Verpackungsmaterial ist kein Spielzeug!

**WARNUNG!****Verletzungsgefahr!**

Übermäßiger Schalldruck bei Verwendung von Ohrhörern und Kopfhörern kann zu Schäden am Hörvermögen und/oder zum Verlust des Hörsinns führen.

Wenn ein Gerät längere Zeit mit erhöhter Lautstärke über einen Kopfhörer betrieben wird, kann das Schädigen am Hörvermögen des Zuhörers verursachen.

- ▶ Stellen Sie die Lautstärke vor der Wiedergabe auf den niedrigsten Wert ein.
- ▶ Starten Sie die Wiedergabe und erhöhen Sie die Lautstärke auf das Maß, das für Sie angenehm ist.
- ▶ Es dürfen keine direkten Wärmequellen (z. B. Heizungen) auf das Headset wirken.
- ▶ Es darf kein direktes Sonnenlicht auf das Gerät treffen.
- ▶ Der Kontakt mit Feuchtigkeit, Wasser oder Spritzwasser muss vermieden werden.
- ▶ Ziehen Sie nicht am Kabel, um das Headset vom PC oder Mobiltelefon zu trennen.
- ▶ Wenden Sie sich im Störungsfall an das MEDION Service Center oder eine andere geeignete Fachwerkstatt.

---

## 4. Lieferumfang



### **GEFAHR!**

#### **Erstickungsgefahr!**

Durch Einatmen oder Verschlucken von Folien oder Kleinteilen besteht Erstickungsgefahr.

- ▶ Halten Sie Verpackungen von Kindern fern.
  - ▶ Lassen Sie Kinder nicht mit dem Verpackungsmaterial spielen.
  - ▶ Verpackungsmaterial ist kein Spielzeug!
- ▶ Entnehmen Sie das Produkt aus der Verpackung und entfernen Sie sämtliches Verpackungsmaterial.
  - ▶ Überprüfen Sie die Vollständigkeit der Lieferung und benachrichtigen Sie unseren Service bitte innerhalb von 14 Tagen nach dem Kauf, falls die Lieferung nicht komplett ist.
  - ▶ Der Kopfhörer muss vor jedem Gebrauch auf Beschädigungen überprüft werden.
  - ▶ Wenden Sie sich auch bei Beschädigungen an unser Service Center.

Mit dem von Ihnen erworbenen Produkt haben Sie erhalten:

- Headset
- 2.4 Ghz Transmitter
- Mikrofon
- Bedienungsanleitung
- Garantiedokumente

## 5. Geräteübersicht

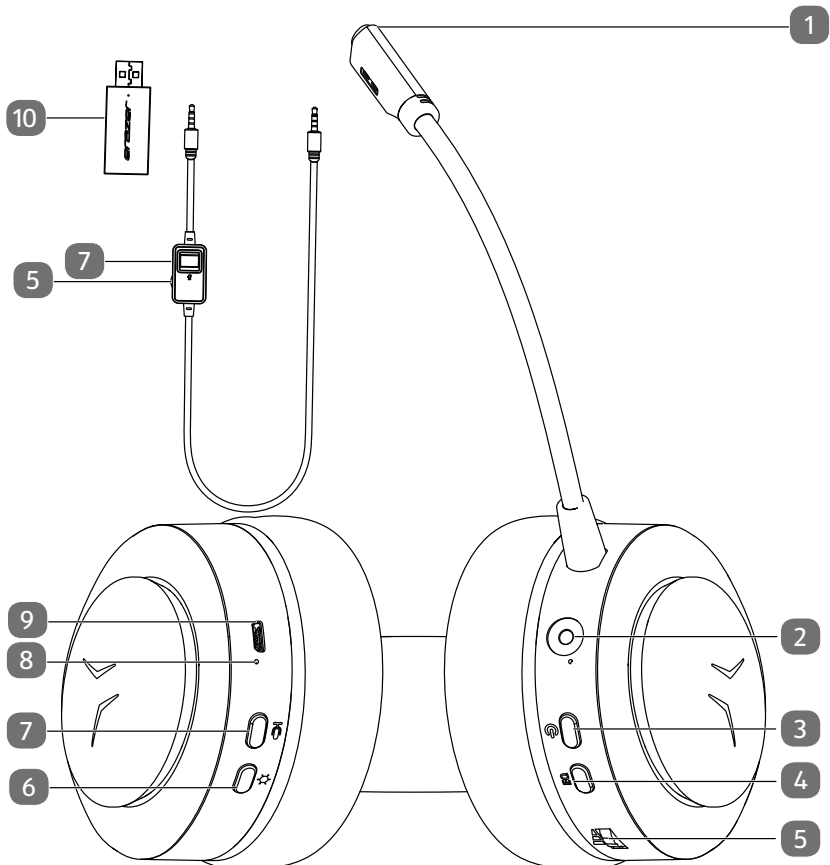

- 1) Mikrofon mit eingebauter LED
- 2) 3.5mm Anschluss
- 3) Ein-/Aus
- 4) Equalizer
- 5) Lautstärke
- 6) LED Beleuchtung
- 7) Mikrofon Stummschaltung
- 8) Micro USB-Ladeanschluss
- 9) Lade LED
- 10) 2.4 Ghz Transmitter mit Betriebsanzeige



---

## 6. Kopfhörer verwenden

### 6.1. Kopfhörer aufladen

- ▶ Schließen Sie den Kopfhörer mit dem mitgelieferten USB-Kabel an ein USB-Netzteil an.

Sobald der Kopfhörer mit einer Spannungsquelle verbunden ist, lädt sich der intern verbaute Akku automatisch auf und die Lade LED leuchtet rot.

Die Akkuladezeit beträgt ca. 3 Stunden.

### 6.2. Kopfhörer über 2.4 GHZ Transmitter verwenden

- ▶ Schließen Sie das Mikrofon an den entsprechenden Anschluss des Kopfhörers an.
- ▶ Schließen Sie den mitgelieferten USB Transmitter an einen freien USB Anschluß Ihres PC's oder Notebooks an.
- ▶ Halten Sie die Taste Ein-/Aus für ca. 3 Sekunden gedrückt.

Der Kopfhörer schaltet sich ein und verbindet sich automatisch mit dem 2.4 Ghz Transmitter.

- ▶ Stellen Sie die gewünschte Lautstärke ein.
- ▶ Drücken Sie gegebenenfalls das Mikrofon näher an Ihren Mund, falls andere Gesprächsteilnehmer Sie akustisch nicht gut verstehen können.



### 6.3. Kopfhörer über Audiokabel verwenden

- ▶ Schließen Sie das Mikrofon an den entsprechenden Anschluss des Kopfhörers an.
- ▶ Schließen Sie das Ende mit der Fernbedienungseinheit des Audiokabels an den Kopfhörer an
- ▶ Schließen Sie das Audiokabel an den entsprechenden Anschluss Ihres PCs oder Notebooks an.
- ▶ Halten Sie die Taste Ein-/Aus für ca. 3 Sekunden gedrückt.
- ▶ Stellen Sie die gewünschte Lautstärke ein.
- ▶ Drücken Sie gegebenenfalls das Mikrofon näher an Ihren Mund, falls andere Gesprächsteilnehmer Sie akustisch nicht gut verstehen können.



Nutzen Sie die Mikrofonverstärkung der Soundkarte oder der Sprachkonferenz Software, um den Aufnahmepegel des Mikrofons zu erhöhen.

## 6.4. Beleuchtung einstellen

- ▶ Halten Sie die Taste  gedrückt, um die Beleuchtung zu aktivieren.
- ▶ Drücken Sie wiederholt die Taste , um die verschiedenen Beleuchtungseinstellungen einzustellen.
- ▶ Halten Sie die Taste  gedrückt, um die Beleuchtung zu deaktivieren.

## 6.5. Lautstärke einstellen

- ▶ Drehen Sie den Regler  am Kopfhörer oder der Fernbedienung am Audio-kabel, um die Lautstärke zu verändern.

## 6.6. EQ einstellen

Sie können zwischen 3 verschiedenen EQ Einstellungen wechseln:

- Normal
- Bass
- 3D
- ▶ Drücken Sie wiederholt die Taste **EQ**, um die gewünschte Einstellung zu wählen.



Nach 10 Minuten ohne Betrieb, schaltet sich der Kopfhörer in den Energiesparmodus. Die Kopfhörerbeleuchtung blinkt langsam.  
Nach 15 Minuten schaltet sich der Kopfhörer komplett aus.

## 7. Reinigung

- ▶ Verwenden Sie für die Reinigung ein trockenes, weiches Tuch.
- ▶ Vermeiden Sie den Gebrauch von chemischen Lösungs- und Reinigungsmitteln, weil diese die Oberfläche und/oder Beschriftungen des Gerätes beschädigen können.

## 8. Entsorgung



### Verpackung

Ihr Gerät befindet sich zum Schutz vor Transportschäden in einer Verpackung. Verpackungen sind aus Materialien hergestellt, die umweltschonend entsorgt und einem fachgerechten Recycling zugeführt werden können.



### Gerät

Altgeräte dürfen nicht im normalen Hausmüll entsorgt werden. Entsprechend Richtlinie 2012/19/EU ist das Gerät am Ende seiner Lebensdauer einer geordneten Entsorgung zuzuführen.

Dabei werden im Gerät enthaltene Wertstoffe der Wiederverwertung zugeführt und die Belastung der Umwelt vermieden.

Geben Sie das Altgerät an einer Sammelstelle für Elektroschrott oder einem Wertstoffhof ab.

Wenden Sie sich für nähere Auskünfte an Ihr örtliches Entsorgungsunternehmen oder Ihre kommunale Verwaltung.

## 9. Technische Daten

Allgemeine Daten	
Gewicht:	312 g
Abmessungen (BxHxT):	173 x 270 x 80 mm
Frequenzgang:	20 Hz - 20 kHz
Impedanz:	32 Ohm
Breitbandkennungsspannung:	176.0 mV
Spannungsversorgung	
USB-Schnittstelle (DC IN):	5 V $\text{---}$ 500 mA
Akku (integriert)	
Akkutyp:	Li-Ionen, 3,7 V, 1000 mAh, 3,7 Wh
Akkubetriebszeit:	bis zu 10 Stunden
Akkuladezeit:	ca. 3 Stunden
Anschlüsse	
LINE IN:	3,5 mm Klinenstecker

Umgebungstemperaturen	
In Betrieb:	+10 °C bis +35 °C bei einer relativen Luftfeuchtigkeit von (nicht kondensierend) max. 80 %
Außer Betrieb:	0 °C bis +45 °C bei einer relativen Luftfeuchtigkeit von (nicht kondensierend) max. 80 %
Funkübertragung	
Frequenzbereich:	2402 - 2480 MHz
Max. Sendeleistung:	6.78 dBm
Reichweite:	bis zu 10 Meter (je nach Umgebungsbedingungen)

## 10. EU Konformitätsinformation

Hiermit erklärt die MEDION AG, dass sich dieses Gerät in Übereinstimmung mit den grundlegenden Anforderungen und den übrigen einschlägigen Bestimmungen befindet:

- RE- Richtlinie 2014/53/EU
- RoHS-Richtlinie 2011/65/EU.

Die vollständige EU-Konformitätserklärung kann unter [www.medion.com/conformity](http://www.medion.com/conformity) heruntergeladen werden.

---

# 11. Impressum

Copyright © 2020

Stand: 25.09.2020

Alle Rechte vorbehalten.

Diese Bedienungsanleitung ist urheberrechtlich geschützt.

Vervielfältigung in mechanischer, elektronischer und jeder anderen Form ohne die schriftliche Genehmigung des Herstellers ist verboten.

Das Copyright liegt bei der Firma:

**MEDION AG**

**Am Zehnthof 77**

**45307 Essen**

**Deutschland**

Bitte beachten Sie, dass die oben stehende Anschrift keine Retourenanschrift ist. Kontaktieren Sie zuerst immer unseren Kundenservice.

---

## 12. Datenschutzerklärung

Sehr geehrter Kunde!

Wir teilen Ihnen mit, dass wir, die MEDION AG, Am Zehnthof 77, 45307 Essen als Verantwortlicher Ihre personenbezogenen Daten verarbeiten.

In datenschutzrechtlichen Angelegenheiten werden wir durch unseren betrieblichen Datenschutzbeauftragten, erreichbar unter MEDION AG, Datenschutz, Am Zehnthof 77, D – 45307 Essen; datenschutz@medion.com unterstützt. Wir verarbeiten Ihre Daten zum Zweck der Garantieabwicklung und damit zusammenhängender Prozesse (z. B. Reparaturen) und stützen uns bei der Verarbeitung Ihrer Daten auf den mit uns geschlossenen Kaufvertrag.

Ihre Daten werden wir zum Zweck der Garantieabwicklung und damit zusammenhängender Prozesse (z. B. Reparaturen) an die von uns beauftragten Reparaturdienstleister übermitteln. Wir speichern Ihre personenbezogenen Daten im Regelfall für die Dauer von drei Jahren, um Ihre gesetzlichen Gewährleistungsrechte zu erfüllen.

Uns gegenüber haben Sie das Recht auf Auskunft über die betreffenden personenbezogenen Daten sowie auf Berichtigung, Löschung, Einschränkung der Verarbeitung, Widerspruch gegen die Verarbeitung sowie auf Datenübertragbarkeit.

Beim Auskunfts- und beim Löschungsrecht gelten jedoch Einschränkungen nach den §§ 34 und 35 BDSG ( Art. 23 DS-GVO), Darüber hinaus besteht ein Beschwerderecht bei einer zuständigen Datenschutzaufsichtsbehörde (Art. 77 DS-GVO i. V. m. § 19 BDSG). Für die MEDION AG ist das die Landesbeauftragte für Datenschutz und Informationsfreiheit Nordrhein Westfalen, Postfach 200444, 40212 Düsseldorf, [www.lidi.nrw.de](http://www.lidi.nrw.de).

Die Verarbeitung Ihrer Daten ist für die Garantieabwicklung erforderlich; ohne Bereitstellung der erforderlichen Daten ist die Garantieabwicklung nicht möglich.



# Table of contents

<b>1.</b>	<b>Information about this user manual .....</b>	<b>19</b>
1.1.	Explanation of symbols.....	19
<b>2.</b>	<b>Proper use .....</b>	<b>20</b>
<b>3.</b>	<b>Safety information .....</b>	<b>20</b>
<b>4.</b>	<b>Package contents.....</b>	<b>22</b>
<b>5.</b>	<b>Device overview.....</b>	<b>23</b>
<b>6.</b>	<b>Using the headphones .....</b>	<b>24</b>
6.1.	Charging the headphones.....	24
6.2.	Using the headphones with the 2.4 Ghz transmitter.....	24
6.3.	Using the headphones with an audio cable.....	24
6.4.	Setting the lighting .....	25
6.5.	Setting the volume.....	25
6.6.	Setting the EQ .....	25
<b>7.</b>	<b>Cleaning .....</b>	<b>25</b>
<b>8.</b>	<b>Disposal .....</b>	<b>26</b>
<b>9.</b>	<b>Technical specifications .....</b>	<b>26</b>
<b>10.</b>	<b>EU Declaration of Conformity .....</b>	<b>27</b>
<b>11.</b>	<b>Legal notice .....</b>	<b>28</b>
<b>12.</b>	<b>Privacy statement.....</b>	<b>29</b>





# 1. Information about this user manual



Thank you for choosing our product. We hope you enjoy using this device.

Please read the safety instructions and the user manual carefully before using this product for the first time. Note the warnings on the device and in the user manual.

Always keep the user manual close to hand. If you sell the device or give it away, please ensure that you also pass on this user manual. It is an essential component of the product.

## 1.1. Explanation of symbols

If a block of text is marked with one of the warning symbols listed below, the hazard described in that text must be avoided to prevent the potential consequences described there from occurring.



### **DANGER!**

Warning: risk of fatal injury!



### **WARNING!**

Warning: danger due to loud volume!



More detailed information about using the device!



Follow the instructions in the user manual!

- Bullet point/information on steps during operation
- ▶ Instruction to be carried out



Declaration of conformity (see “Declaration of conformity” section); Products that feature this symbol meet the requirements of the EC directives.

---

## **2. Proper use**

- ▶ The device is only intended for private use and not for industrial/commercial use.

Please note that we shall not be liable in cases of improper use:

- ▶ Do not modify the device without our consent and do not use any auxiliary equipment that we have not approved or supplied.
- ▶ Only use replacement parts or accessories that we have supplied or approved.
- ▶ Comply with all the information in this user manual, especially the safety information. Any other use is considered improper and can cause personal injury or property damage.
- ▶ Do not expose the device to extreme conditions. Avoid:
  - high humidity or wet conditions
  - extremely high or low temperatures
  - direct sunlight
  - naked flames.

## **3. Safety information**

- ▶ Keep the device and its accessories out of the reach of children.
- ▶ This device is not intended for use by people (including children) with reduced physical, sensory or mental abilities or by those without experience and/or knowledge, unless they are supervised by a person responsible for their safety or they have been instructed in its use by that person.
- ▶ Children should be supervised to ensure they do not play with this device.

**DANGER!****Risk of choking and suffocation!**

There is a risk of choking and suffocation if plastic film or small parts are breathed in or swallowed.

- ▶ Keep packaging away from children.
- ▶ Do not allow children to play with the packaging material.
- ▶ The packaging material is not a toy!

**WARNING!****Risk of injury!**

Excessive sound pressure when using earphones and headphones can result in damage to and/or loss of hearing.

Using headphones/earphones to listen to a device at high volumes for an extended period can damage your hearing.

- ▶ Before pressing play, set the volume to the lowest setting.
- ▶ Start playback and increase the volume to a comfortable level.
- ▶ Do not expose the headset to direct heat sources (e.g. radiators).
- ▶ Do not expose the device to direct sunlight.
- ▶ Avoid contact with moisture, water and splashes.
- ▶ Do not pull on the cable to disconnect the headset from the PC or mobile phone.
- ▶ In the event of a fault, please contact the MEDION Service Centre or another suitable repair workshop.

---

## 4. Package contents



### **DANGER!**

#### **Risk of choking and suffocation!**

There is a risk of choking and suffocation if plastic film or small parts are breathed in or swallowed.

- ▶ Keep packaging away from children.
  - ▶ Do not allow children to play with the packaging material.
  - ▶ The packaging material is not a toy!
- ▶ Remove the product from the packaging and remove all packaging material.
  - ▶ Check your purchase to ensure that all items are included. If anything is missing, please contact our customer service team within 14 days of purchase.
  - ▶ Before each use, check the headphones for any damage.
  - ▶ Contact our Service Centre if you find any damage.

The following items are supplied with your product:

- Headset
- 2.4 GHz transmitter
- Microphone
- User manual
- Warranty documents

## 5. Device overview

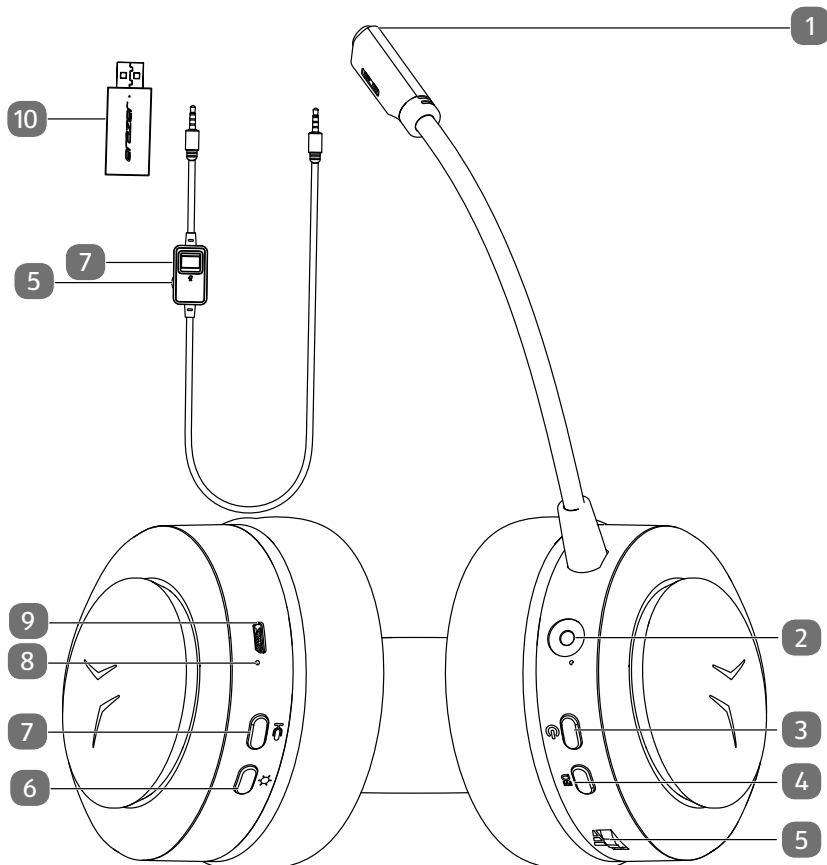

- 1) Microphone with integrated LED
- 2) 3.5 mm connection
- 3) In/Out
- 4) Equaliser
- 5) Volume
- 6) LED lighting
- 7) Microphone mute button
- 8) Micro USB charging port
- 9) Charging LED
- 10) 2.4 Ghz transmitter with operating light

---

## 6. Using the headphones

### 6.1. Charging the headphones

- ▶ Use the USB cable supplied to connect the headphones to the USB power supply.

As soon as the headphones are connected to a power source, the built-in rechargeable battery begins charging automatically and the charging LED lights up.

The battery charging time is about 3 hours.

### 6.2. Using the headphones with the 2.4 Ghz transmitter

- ▶ Connect the microphone to the corresponding port on the headphones.
- ▶ Connect the supplied USB transmitter to a free USB port on your PC or laptop.
- ▶ Press and hold the On/Off button for approximately 3 seconds.

The headphones switch on and automatically connect to the 2.4 GHz transmitter.

- ▶ Set the required volume level.
- ▶ You may need to push the microphone closer to your mouth if other call participants are finding it difficult to hear you.

### 6.3. Using the headphones with an audio cable



- ▶ Connect the microphone to the corresponding port on the headphones.
- ▶ Connect the end with the remote control unit of the audio cable to the headphones.
- ▶ Now connect the audio cable to the corresponding port on your PC or laptop.
- ▶ Press and hold the On/Off button for approximately 3 seconds.
- ▶ Set the required volume level.
- ▶ You may need to push the microphone closer to your mouth if other call participants are finding it difficult to hear you.



Use the sound card microphone amplification or conference call software to increase the microphone recording level.

---

## 6.4. Setting the lighting

- ▶ Press and hold the  button to activate the lighting.
- ▶ Then press the  button several times to set the various lighting settings.
- ▶ Press and hold the  button to deactivate the lighting.

## 6.5. Setting the volume

- ▶ Turn the controller  on the headphones or the remote control on the audio cable to change the volume.

## 6.6. Setting the EQ

You can choose between three different EQ settings:

- Normal
- Bass
- 3D
- ▶ Press the **EQ** button several times to apply the required settings.



The headphones switch to energy-saving mode after 10 minutes of inactivity. The headphone lighting flashes slowly.

The headphones switch off completely after 15 minutes of inactivity.

## 7. Cleaning

- ▶ Use a dry, soft cloth to clean the device.
- ▶ Avoid the use of chemical solutions and cleaning products because these may damage the device surface and/or markings.



## 8. Disposal



### Packaging

Your device has been packaged to protect it from damage in transit. The packaging is made of materials that can be recycled in an environmentally friendly manner.



### Device

Do not dispose of old devices in normal household waste.

In accordance with Directive 2012/19/EU, these devices must be disposed of correctly at the end of their service life.

This involves separating the materials in the device for the purpose of recycling and minimising the environmental impact.

Take old devices to a collection point for electrical scrap or a recycling centre.

Contact your local waste disposal company or your local authority for more information on this subject.

## 9. Technical specifications

General data	
Weight:	312 g
Dimensions (WxHxD):	173 x 270 x 80 mm
Frequency response:	20 Hz–20 kHz
Impedance:	32 ohms
Broadband voltage detection:	176.0 mV
Power supply	
USB port (DC IN):	5 V $\text{---}$ 500 mA
Rechargeable battery (integrated)	
Battery type:	Li-ion, 3.7 V, 1000 mAh, 3.7 Wh
Battery life:	Up to 10 hours
Battery charging time:	Approx. 3 hours
Connections	
LINE IN:	3.5 mm jack

Ambient temperatures	
In operation:	+10°C to +35°C at a relative humidity of (non-condensing) max. 80%
Not in operation:	0°C to +45°C at a relative humidity of (non-condensing) max. 80%
Wireless transmission	
Frequency range:	2402–2480 MHz
Max. transmission power:	6.78 dBm
Range:	Up to 10 metres (depending on environmental conditions)

## 10. EU Declaration of Conformity

MEDION AG hereby declares that this device complies with the fundamental requirements and the other relevant provisions of:

- Radio Equipment Directive 2014/53/EU
- RoHS Directive 2011/65/EU.

You can download the complete EU Declaration of Conformity at [www.medion.com/conformity](http://www.medion.com/conformity).

---

# 11. Legal notice

Copyright © 2020

Date: 25.09.2020

All rights reserved.

This user manual is protected by copyright.

Mechanical, electronic and any other forms of reproduction are prohibited without the written permission of the manufacturer.

Copyright is owned by the company:

**MEDION AG**

**Am Zehnthof 77**

**45307 Essen**

**Germany**

Please note that you cannot use the above address for returns. Please always contact our customer service team first.

---

## 12. Privacy statement

Dear customer,

We wish to inform you that we, MEDION AG, Am Zehnthof 77, 45307 Essen, Germany process your personal data as a data controller.

For matters regarding data protection, we are supported by our company data protection officer who can be contacted at MEDION AG, Datenschutz, Am Zehnthof 77, D – 45307 Essen; [datenschutz@medion.com](mailto:datenschutz@medion.com). We process your data for the purpose of warranty processing and associated processes (e.g. repairs) and therefore rely on processing your data for the sales contract concluded with us.

Your data will be provided to repairers contracted to us for the purpose of warranty processing and associated processes. We generally store your personal data for a period of three years in order to fulfil your legal warranty rights.

You have the right to be informed of the personal data concerned as well as the right to rectification, deletion, restriction of processing, the right to object to processing, as well as the right to data portability.

In case of access and cancellation rights, restrictions apply according to S 34 and S 35 of BDSG (Federal Data Protection Act) (Art. 23 GDPR). In addition, there is a right of appeal to a competent data protection supervisory authority (Article 77 GDPR in conjunction with S 19 BDSG). The state official for data protection and freedom of information for MEDION AG is Nordrhein Westfalen, P box 200444, 40212 Düsseldorf, Germany. [www.ldi.nrw.de](http://www.ldi.nrw.de).

The processing of your data is necessary for warranty processing: it is not possible to process the warranty without the provision of the required data.



---

# Sommaire

<b>1.</b>	<b>Informations concernant la présente notice d'utilisation.....</b>	<b>33</b>
1.1.	Explication des symboles.....	33
<b>2.</b>	<b>Utilisation conforme.....</b>	<b>34</b>
<b>3.</b>	<b>Consignes de sécurité.....</b>	<b>34</b>
<b>4.</b>	<b>Contenu de l'emballage .....</b>	<b>36</b>
<b>5.</b>	<b>Vue d'ensemble de l'appareil.....</b>	<b>37</b>
<b>6.</b>	<b>Utilisation du casque audio .....</b>	<b>38</b>
6.1.	Charge du casque audio.....	38
6.2.	Utilisation du casque audio via l'émetteur 2,4 GHz.....	38
6.3.	Utilisation du casque audio via le câble audio .....	38
6.4.	Réglage de l'éclairage .....	39
6.5.	Réglage du volume .....	39
6.6.	Réglage EQ .....	39
<b>7.</b>	<b>Nettoyage.....</b>	<b>39</b>
<b>8.</b>	<b>Recyclage .....</b>	<b>40</b>
<b>9.</b>	<b>Caractéristiques techniques .....</b>	<b>40</b>
<b>10.</b>	<b>Information relative à la conformité UE .....</b>	<b>41</b>
<b>11.</b>	<b>Mentions légales.....</b>	<b>42</b>
<b>12.</b>	<b>Déclaration de confidentialité.....</b>	<b>43</b>



# 1. Informations concernant la présente notice d'utilisation



Merci d'avoir choisi notre produit. Nous vous souhaitons une bonne utilisation.

Veuillez lire attentivement les consignes de sécurité et la notice d'utilisation dans son intégralité avant la mise en marche de l'appareil. Tenez compte des avertissements figurant sur l'appareil et dans la notice d'utilisation. Conservez toujours la notice d'utilisation à portée de main. Cette notice d'utilisation fait partie intégrante du produit. Si vous vendez ou donnez l'appareil, remettez-la également impérativement au nouveau propriétaire.

## 1.1. Explication des symboles

Le danger décrit dans les paragraphes signalés par l'un des symboles d'avertissement suivants doit être évité afin d'empêcher les conséquences potentielles évoquées.



### **DANGER !**

Danger de mort imminente !



### **AVERTISSEMENT !**

Danger dû à un volume élevé !



Informations complémentaires concernant l'utilisation de l'appareil !



Tenez compte des remarques contenues dans la notice d'utilisation !

- Énumération/Information sur des événements se produisant pendant l'utilisation
- ▶ Action à exécuter



Déclaration de conformité (voir chapitre « Déclaration de conformité ») : les produits portant ce symbole sont conformes aux exigences des directives européennes.



---

## **2. Utilisation conforme**

- ▶ L'appareil est destiné exclusivement à un usage privé et non à une utilisation industrielle/commerciale.

Veillez noter qu'en cas d'utilisation non conforme, la garantie est annulée :

- ▶ Ne transformez pas l'appareil sans notre accord et n'utilisez pas d'appareils auxiliaires autres que ceux autorisés ou livrés par nos soins.
- ▶ Utilisez uniquement des pièces de rechange et accessoires livrés ou autorisés par nos soins.
- ▶ Tenez compte de toutes les informations contenues dans cette notice d'utilisation, en particulier des consignes de sécurité. Toute autre utilisation est considérée comme non conforme et peut entraîner des dommages corporels ou matériels.
- ▶ N'exposez pas l'appareil à des conditions extrêmes. À éviter :
  - Humidité de l'air élevée ou contact avec des liquides
  - Températures extrêmement hautes ou basses
  - Rayonnement direct du soleil
  - Feu nu

## **3. Consignes de sécurité**

- ▶ Conservez l'appareil et les accessoires dans un endroit situé hors de portée des enfants.
- ▶ L'appareil n'est pas destiné à des personnes (y compris des enfants) présentant des capacités physiques, sensorielles ou mentales restreintes ou manquant d'expérience et/ou de connaissances, à moins qu'elles ne soient surveillées par une personne responsable de leur sécurité ou n'aient reçu de cette dernière des indications relatives au fonctionnement de l'appareil.
- ▶ Les enfants doivent être maintenus sous surveillance, afin de s'assurer qu'ils ne jouent pas avec l'appareil.

**DANGER !****Risque de suffocation !**

Il existe un risque de suffocation en cas d'inhalation ou d'ingestion de films ou de petites pièces.

- ▶ Conservez les emballages hors de portée des enfants.
- ▶ Ne laissez pas les enfants jouer avec les emballages.
- ▶ Les matériaux d'emballage ne sont pas des jouets !

**AVERTISSEMENT !****Risque de blessure !**

Une pression sonore excessive lors de l'utilisation d'un casque ou d'écouteurs peut entraîner des lésions du système auditif et/ou une perte de l'ouïe.

L'écoute avec un casque pendant une période prolongée à un volume élevé peut provoquer des troubles auditifs.

- ▶ Réglez le volume au niveau le plus bas avant la lecture.
- ▶ Lancez la lecture et augmentez le volume à un niveau qui vous convient.
- ▶ N'exposez pas le casque audio à des sources de chaleur directes (p. ex. radiateurs).
- ▶ N'exposez pas l'appareil aux rayons directs du soleil.
- ▶ Évitez tout contact du casque avec de l'humidité, des gouttes d'eau ou des éclaboussures.
- ▶ Ne tirez pas sur le câble pour débrancher le casque audio du PC ou du téléphone mobile.
- ▶ En cas de problème, adressez-vous au SAV MEDION ou à un autre atelier spécialisé.

---

## 4. Contenu de l'emballage



**DANGER !**

**Risque de suffocation !**

Il existe un risque de suffocation en cas d'inhalation ou d'ingestion de films ou de petites pièces.

- ▶ Conservez les emballages hors de portée des enfants.
  - ▶ Ne laissez pas les enfants jouer avec les emballages.
  - ▶ Les matériaux d'emballage ne sont pas des jouets !
- ▶ Retirez le produit de l'emballage et enlevez tous les autres matériaux d'emballage.
  - ▶ Vérifiez si la livraison est complète et informez nos services dans un délai de 14 jours à compter de la date d'achat si ce n'est pas le cas.
  - ▶ Avant toute utilisation, vérifiez que le casque n'est pas endommagé.
  - ▶ En cas de dommage, adressez-vous au SAV.

Le produit que vous avez acheté comprend :

- Casque audio
- Émetteur 2,4 GHz
- Microphone
- Notice d'utilisation
- Documents de garantie

## 5. Vue d'ensemble de l'appareil

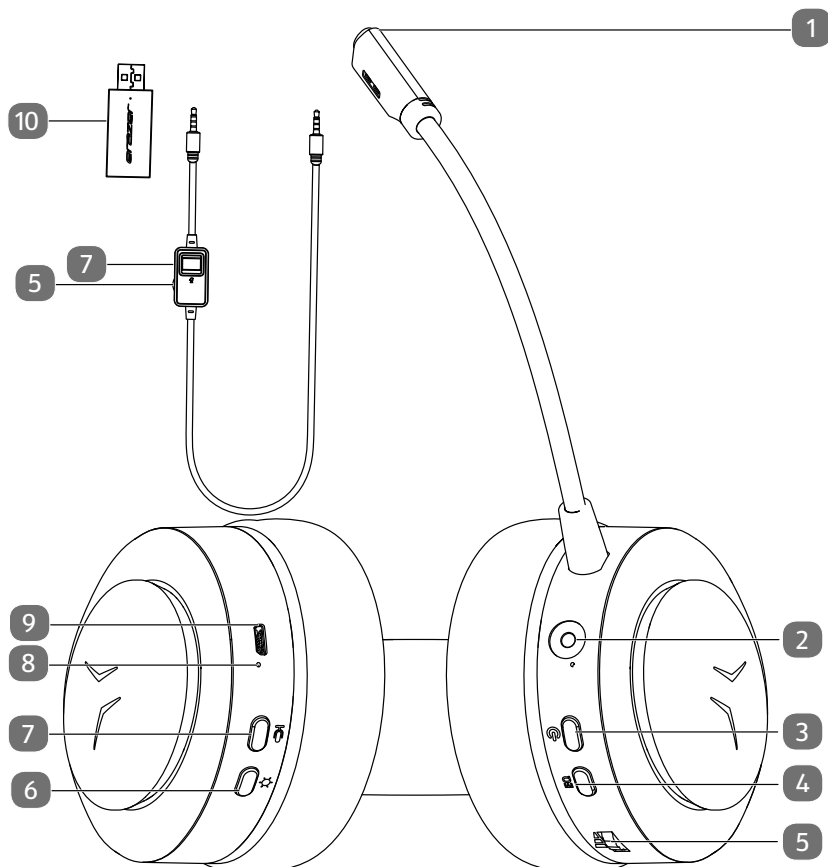

- 1) Microphone avec LED intégrée
- 2) Port 3,5 mm
- 3) Marche/arrêt
- 4) Égaliseur
- 5) Volume sonore
- 6) Éclairage LED
- 7) Désactivation du microphone
- 8) Port de chargement micro USB
- 9) LED de charge
- 10) Émetteur 2,4 GHz avec voyant de fonctionnement

---

## 6. Utilisation du casque audio

### 6.1. Charge du casque audio

- ▶ À l'aide du câble USB fourni, branchez le casque à un bloc d'alimentation USB. Dès que le casque est raccordé à une source de tension, la batterie interne se recharge automatiquement et la LED de charge s'allume en rouge.
- La durée de charge de la batterie est d'environ 3 heures.

### 6.2. Utilisation du casque audio via l'émetteur 2,4 GHz

- ▶ Branchez le microphone dans le port correspondant du casque.
- ▶ Raccordez l'émetteur USB fourni à un port USB disponible sur votre PC ou ordinateur portable.
- ▶ Maintenez la touche marche/arrêt enfoncée pendant env. 3 secondes. Le casque s'allume et se connecte automatiquement à l'émetteur 2,4 GHz.
- ▶ Réglez le volume souhaité.
- ▶ Si vos interlocuteurs ne vous comprennent pas bien, approchez le cas échéant le microphone de votre bouche.



### 6.3. Utilisation du casque audio via le câble audio

- ▶ Branchez le microphone dans le port correspondant du casque.
- ▶ Raccordez l'extrémité avec l'unité de commande à distance du câble audio au casque.
- ▶ Raccordez ensuite le câble audio au port correspondant de votre PC ou ordinateur portable.
- ▶ Maintenez la touche marche/arrêt enfoncée pendant env. 3 secondes.
- ▶ Réglez le volume souhaité.
- ▶ Si vos interlocuteurs ne vous comprennent pas bien, approchez le cas échéant le microphone de votre bouche.



Utilisez l'amplification du microphone de la carte son ou du logiciel d'audioconférence pour augmenter le niveau d'enregistrement du microphone.

## 6.4. Réglage de l'éclairage

- ▶ Maintenez la touche  enfoncée pour activer l'éclairage.
- ▶ Appuyez plusieurs fois sur la touche  pour procéder aux différents réglages de l'éclairage.
- ▶ Maintenez la touche  enfoncée pour désactiver l'éclairage.

## 6.5. Réglage du volume

- ▶ Tournez le bouton de réglage  au niveau du casque ou de l'unité de commande à distance du câble audio pour modifier le volume.

## 6.6. Réglage EQ

Vous pouvez choisir entre 3 réglages EQ différents :

- Normal
- Basses
- 3D
- ▶ Appuyez plusieurs fois sur la touche **EQ** pour sélectionner le réglage souhaité.



Après 10 minutes sans fonctionnement, le casque passe en mode d'économie d'énergie. L'éclairage du casque clignote lentement. Le casque s'éteint complètement au bout de 15 minutes.

## 7. Nettoyage

- ▶ Pour le nettoyage, utilisez un chiffon doux et sec.
- ▶ Évitez les solvants et produits d'entretien chimiques qui risqueraient d'endommager la surface et/ou les inscriptions de l'appareil.

## 8. Recyclage



### Emballage

L'appareil est placé dans un emballage afin de le protéger contre tout dommage pendant le transport. Les emballages sont fabriqués à partir de matériaux qui peuvent être éliminés de manière écologique et remis à un service de recyclage approprié.



### Appareil

Il est interdit de jeter les appareils usagés avec les déchets ménagers. Conformément à la directive 2012/19/UE, l'appareil doit être éliminé de manière réglementaire une fois arrivé en fin de cycle de vie.

Les matériaux recyclables contenus dans l'appareil seront recyclés, respectant ainsi l'environnement.

Déposez l'appareil usagé auprès d'un point de collecte de déchets électriques et électroniques ou auprès d'un centre de tri.

Pour de plus amples renseignements, adressez-vous à l'entreprise d'élimination des déchets locale ou à la municipalité.

## 9. Caractéristiques techniques

Données générales	
Poids :	312 g
Dimensions (l x H x P) :	173 x 270 x 80 mm
Réponse en fréquence :	20 Hz – 20 kHz
Impédance :	32 Ohm
Tension d'identification de large bande :	176.0 mV
Alimentation électrique	
Interface USB (DC IN) :	5 V $\equiv$ 500 mA
Batterie (intégrée)	
Type de batterie :	Li-ions, 3,7 V, 1 000 mAh, 3,7 Wh
Autonomie de la batterie :	Jusqu'à 10 heures
Temps de charge de la batterie :	Env. 3 heures
Connexions	
LINE IN :	Prise jack 3,5 mm

Températures ambiantes	
En fonctionnement :	+10 °C à +35 °C avec une humidité relative de l'air de (sans condensation) max. 80 %
Hors fonctionnement :	0 °C à +45 °C avec une humidité relative de l'air de (sans condensation) max. 80 %
Transmission radio	
Gamme de fréquences :	2 402 – 2 480 MHz
Puissance d'émission max. :	6.78 dBm
Portée :	Jusqu'à 10 mètres (selon les conditions ambiantes)

## 10. Information relative à la conformité UE

Par la présente, MEDION AG déclare que cet appareil est conforme aux exigences de base et aux autres réglementations en vigueur :

- Directive RED 2014/53/UE
- Directive RoHS 2011/65/UE.

La déclaration de conformité UE intégrale peut être téléchargée à l'adresse [www.medion.com/conformity](http://www.medion.com/conformity).



---

## 11. Mentions légales

Copyright © 2020

Date : 25.09.2020

Tous droits réservés.

La présente notice d'utilisation est protégée par les droits d'auteur.

Toute reproduction sous forme mécanique, électronique ou sous toute autre forme que ce soit est interdite sans l'autorisation préalable écrite du fabricant.

Les droits d'auteur appartiennent à :

**MEDION AG**

**Am Zehnthof 77**

**45307 Essen**

**Deutschland**

Veillez noter que l'adresse ci-dessus n'est pas celle du service des retours. Contactez toujours d'abord notre SAV.

---

## 12. Déclaration de confidentialité

Chère cliente, cher client,

Nous vous informons que nous, MEDION AG, Am Zehnthof 77, 45307 Essen, sommes responsables du traitement de vos données personnelles.

En matière de protection des données, nous sommes assistés par le délégué à la protection des données personnelles de notre entreprise, que vous pouvez contacter à l'adresse MEDION AG, Datenschutz, Am Zehnthof 77, D - 45307 Essen ; [datenschutz@medion.com](mailto:datenschutz@medion.com). Nous traitons vos données dans le cadre du déroulement de la garantie et des processus connexes (p. ex. des réparations) et basons le traitement de vos données sur le contrat de vente que nous avons conclu.

Nous transmettons vos données aux prestataires de services de réparation que nous avons mandatés dans le cadre du déroulement de la garantie et des processus connexes (p. ex. des réparations). En règle générale, nous conservons vos données personnelles pendant une durée de trois ans afin de respecter vos droits de garantie légaux.

Vous avez le droit d'obtenir des informations sur les données personnelles vous concernant ainsi que de les faire rectifier, supprimer, limiter leur traitement, vous opposer à leur traitement et à leur transmission.

Toutefois, les droits d'information et de suppression sont soumis à des restrictions en vertu des §§ 34 et 35 des dispositions légales allemandes spéciales en matière de protection des données conformément à la loi fédérale allemande sur la protection des données (BDSG) (art. 23 GDPR), et il existe également un droit de recours auprès d'une autorité de surveillance compétente en matière de protection des données (art. 77 GDPR en relation avec le § 19 des dispositions légales allemandes spéciales en matière de protection des données conformément à la loi fédérale allemande sur la protection des données (BDSG)). En cas de recours auprès de MEDION AG, adressez-vous au responsable de la protection des données et de la liberté d'information de Rhénanie-du-Nord-Westphalie, Postfach 200444, 40212 Düsseldorf, [www.idi.nrw.de](http://www.idi.nrw.de).

Le traitement de vos données est nécessaire pour le déroulement de la garantie ; sans la mise à disposition des données nécessaires, le déroulement de la garantie n'est pas possible.



# Índice

<b>1.</b>	<b>Información acerca de este manual de instrucciones.....</b>	<b>47</b>
1.1.	Explicación de los símbolos.....	47
<b>2.</b>	<b>Uso conforme a lo previsto .....</b>	<b>48</b>
<b>3.</b>	<b>Indicaciones de seguridad .....</b>	<b>48</b>
<b>4.</b>	<b>Volumen de suministro .....</b>	<b>50</b>
<b>5.</b>	<b>Vista general del aparato .....</b>	<b>51</b>
<b>6.</b>	<b>Uso de los auriculares.....</b>	<b>52</b>
6.1.	Carga de los auriculares .....	52
6.2.	Uso de los auriculares mediante transmisor de 2,4 Ghz .....	52
6.3.	Uso de los auriculares mediante cable de audio .....	52
6.4.	Ajuste de la iluminación .....	53
6.5.	Ajuste del volumen.....	53
6.6.	Ajuste EQ .....	53
<b>7.</b>	<b>Limpieza .....</b>	<b>53</b>
<b>8.</b>	<b>Eliminación.....</b>	<b>54</b>
<b>9.</b>	<b>Datos técnicos.....</b>	<b>54</b>
<b>10.</b>	<b>Información de conformidad UE .....</b>	<b>55</b>
<b>11.</b>	<b>Aviso legal .....</b>	<b>56</b>
<b>12.</b>	<b>Declaración de privacidad .....</b>	<b>57</b>



# 1. Información acerca de este manual de instrucciones



Muchas gracias por haber elegido nuestro producto. Le deseamos que disfrute con este aparato.

Antes de la puesta en servicio, lea atentamente las indicaciones de seguridad y todo el manual. Tenga en cuenta las advertencias que aparecen en el propio aparato y en el manual de instrucciones.

Mantenga siempre a mano el manual de instrucciones. En caso de que venda o transfiera el aparato, entregue imprescindiblemente también este manual de instrucciones, ya que constituye una parte esencial del producto.

## 1.1. Explicación de los símbolos

Si una parte de texto está marcada con uno de los siguientes símbolos de advertencia, deberá evitarse el peligro descrito en el mismo para prevenir las posibles consecuencias indicadas en él.



### ¡PELIGRO!

Advertencia de peligro de muerte inminente.



### ¡ADVERTENCIA!

Advertencia de peligro por volumen excesivo.



Información más detallada para el uso del aparato.



Respete las indicaciones del manual de instrucciones.



Signo de numeración/información sobre eventos durante el manejo.



Instrucción operativa que debe ejecutarse.



Declaración de conformidad (véase el capítulo «Declaración de conformidad»): los productos marcados con este símbolo cumplen los requisitos de las directivas CE.

---

## **2. Uso conforme a lo previsto**

- ▶ Este aparato ha sido diseñado exclusivamente para el uso particular y no está indicado para fines comerciales/industriales. Tenga en cuenta que cualquier uso indebido del aparato conlleva la pérdida de la garantía:
- ▶ No realice ninguna modificación en el aparato sin nuestra autorización, ni utilice ningún equipo suplementario que no haya sido suministrado o autorizado por nosotros.
- ▶ Utilice exclusivamente accesorios y recambios suministrados o autorizados por nosotros.
- ▶ Tenga en cuenta toda la información contenida en este manual de instrucciones, especialmente las indicaciones de seguridad. Cualquier otro uso se considerará contrario al uso previsto y puede provocar daños materiales o personales.
- ▶ No exponga el aparato a condiciones extremas. Se debe evitar:
  - una alta humedad del aire o humedad en general,
  - temperaturas extremadamente altas o bajas,
  - la radiación solar directa,
  - llama abierta.

## **3. Indicaciones de seguridad**

- ▶ Guarde el aparato y los accesorios fuera del alcance de los niños.
- ▶ El aparato no está concebido para ser usado por personas (incluidos niños) con capacidades físicas, sensoriales o mentales limitadas o que carezcan de experiencia y/o conocimientos, a menos que les supervise una persona responsable de su seguridad o reciban indicaciones sobre cómo usar el aparato.
- ▶ Los niños deben vigilarse para garantizar que no juegan con el aparato.

**¡PELIGRO!****¡Peligro de asfixia!**

Peligro de asfixia por inhalación o ingesta de plásticos o pequeñas piezas.

- ▶ Mantenga los embalajes alejados de los niños.
- ▶ No permita que los niños jueguen con el material de embalaje.
- ▶ ¡El material de embalaje no es un juguete!

**¡ADVERTENCIA!****¡Peligro de sufrir lesiones!**

Una presión sonora excesiva al utilizar auriculares y cascos puede provocar daños en la capacidad auditiva y/o la pérdida del sentido de la audición.

Si un aparato funciona durante mucho tiempo a un volumen elevado a través de un auricular, pueden producirse daños en la capacidad auditiva del oyente.

- ▶ Antes de la reproducción, ajuste el volumen al mínimo.
- ▶ Inicie la reproducción y suba el volumen al nivel que sea adecuado para usted.
- ▶ Debe procurarse que no actúen fuentes de calor directas (p. ej., calefacciones) sobre el Headset.
- ▶ No debe irradiarse luz solar directa al aparato.
- ▶ Debe evitarse el contacto con humedad, agua o agua pulverizada.
- ▶ No tire del cable para desconectar el Headset del PC o del teléfono móvil.
- ▶ En caso de mal funcionamiento del aparato, diríjase al Centro de asistencia de MEDION o a otro taller técnico especializado.



---

## 4. Volumen de suministro



**¡PELIGRO!**

**¡Peligro de asfixia!**

Peligro de asfixia por inhalación o ingesta de plásticos o pequeñas piezas.

- ▶ Mantenga los embalajes alejados de los niños.
  - ▶ No permita que los niños jueguen con el material de embalaje.
  - ▶ ¡El material de embalaje no es un juguete!
- ▶ Extraiga el producto del embalaje y retire todo el material de embalaje.
  - ▶ Compruebe que el suministro esté completo y, si no fuera este el caso, avise a nuestro departamento de asistencia dentro de un plazo de 14 días tras la compra.
  - ▶ Antes de cada uso debe comprobarse si los auriculares presentan daños.
  - ▶ Diríjase también a nuestro Centro de asistencia en caso de daños.

Con el producto que ha adquirido recibirá lo siguiente:

- Headset
- transmisor de 2,4 Ghz
- micrófono
- manual de instrucciones
- documentos de garantía

## 5. Vista general del aparato

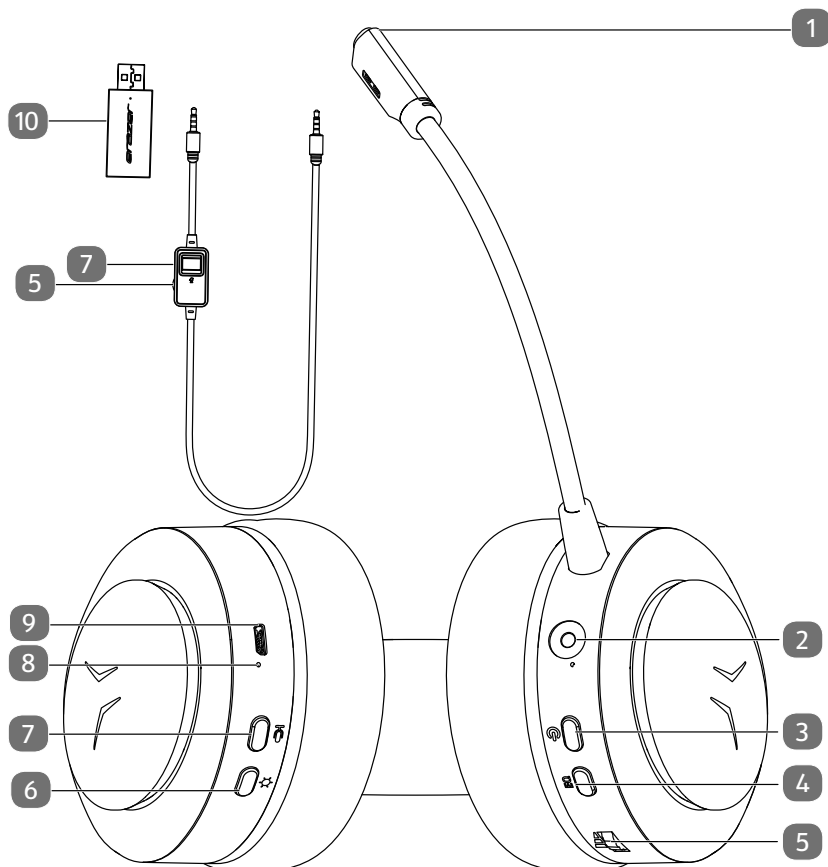

- 1) Micrófono con LED incorporado
- 2) Conexión de 3,5 mm
- 3) On/Off
- 4) Ecuilizador
- 5) Volumen
- 6) Iluminación LED
- 7) Modo silencioso del micrófono
- 8) Conexión de carga micro USB
- 9) LED de carga
- 10) Transmisor de 2,4 Ghz con indicación de funcionamiento

---

## 6. Uso de los auriculares

### 6.1. Carga de los auriculares

- ▶ Conecte los auriculares con el cable USB suministrado a una fuente de alimentación USB.

En cuanto los auriculares se enchufan a una fuente de tensión, la batería interna se carga automáticamente y el LED de carga se enciende en color rojo.

El tiempo de carga de la batería es de aprox. 3 horas.

### 6.2. Uso de los auriculares mediante transmisor de 2,4 Ghz

- ▶ Conecte el micrófono en la conexión correspondiente de los auriculares.
- ▶ Conecte el transmisor USB suministrado a una conexión USB libre de su PC o Notebook.
- ▶ Mantenga pulsada la tecla On/Off durante aprox. 3 segundos.

Los auriculares se encienden y se conectan automáticamente con el transmisor de 2,4 Ghz.

- ▶ Ajuste el volumen que desee.
- ▶ Dado el caso, acerque el micrófono a su boca en caso de que otros participantes en la conversación no le entiendan bien.



### 6.3. Uso de los auriculares mediante cable de audio

- ▶ Conecte el micrófono en la conexión correspondiente de los auriculares.
- ▶ Conecte el extremo con la unidad de mando a distancia del cable de audio a los auriculares
- ▶ Conecte ahora el cable de audio en la conexión correspondiente de su PC o Notebook.
- ▶ Mantenga pulsada la tecla On/Off durante aprox. 3 segundos.
- ▶ Ajuste el volumen que desee.
- ▶ Dado el caso, acerque el micrófono a su boca en caso de que otros participantes en la conversación no le entiendan bien.



Utilice la amplificación de micrófono de la tarjeta de sonido o del software para conferencias de voz para aumentar el nivel de grabación del micrófono.

## 6.4. Ajuste de la iluminación

- ▶ Mantenga pulsada la tecla  para activar la iluminación.
- ▶ Pulse varias veces la tecla  para ajustar los distintos ajustes de iluminación.
- ▶ Mantenga pulsada la tecla  para desactivar la iluminación.

## 6.5. Ajuste del volumen

- ▶ Gire el regulador  en los auriculares o el mando a distancia en el cable de audio para modificar el volumen.

## 6.6. Ajuste EQ

Puede cambiar entre 3 ajustes EQ distintos:

- Normal
- Bass
- 3D
- ▶ Pulse repetidamente la tecla **EQ** para activar el ajuste deseado.



Después de 10 minutos sin funcionar, los auriculares se conectan en el modo de ahorro de energía. La iluminación de los auriculares parpadea despacio.

Después de 15 minutos, los auriculares se apagan completamente.

## 7. Limpieza

- ▶ Para limpiar utilice un paño seco y suave.
- ▶ Evite emplear disolventes y productos de limpieza químicos, puesto que podrían dañar las superficies y/o las inscripciones del aparato.

## 8. Eliminación



### Embalaje

El aparato se envía embalado para protegerlo de posibles daños durante el transporte. Los embalajes están hechos con materiales que pueden desecharse de forma respetuosa con el medioambiente y llevarse a un punto de reciclaje.



### Aparato

Los aparatos usados no deben desecharse con la basura doméstica normal.

De acuerdo con la Directiva 2012/19/UE, al final de su vida útil el aparato debe llevarse a un punto de recogida de residuos adecuado.

De este modo, es posible reutilizar o reciclar los materiales y componentes reutilizables del aparato y proteger el medioambiente.

Lleve el aparato usado a un punto de reciclaje o de recogida de aparatos eléctricos y electrónicos.

Para más información, diríjase a la empresa municipal de recogida de residuos o a las autoridades locales pertinentes.

## 9. Datos técnicos

Datos generales	
Peso:	312 g
Dimensiones (An x Al x P):	173 x 270 x 80 mm
Respuesta de frecuencia:	20 Hz-20 kHz
Impedancia:	32 ohmios
Tensión de identificación de banda ancha:	176.0 mV
Alimentación de tensión	
Interfaz USB (DC IN):	5 V $\text{---}$ 500 mA
Batería (integrada)	
Tipo de batería:	Li-Ion 3,7 V, 1000 mAh, 3,7 Wh
Duración de la batería:	hasta 10 horas
Tiempo de carga de la batería:	aprox. 3 horas
Conexiones	
LINE IN:	Conector jack de 3,5 mm

Temperaturas ambiente	
Durante el servicio:	+10 °C a +35 °C con una humedad relativa del aire de (sin condensación) máx. 80 %
Fuera de servicio:	0 °C a +45 °C con una humedad relativa del aire de (sin condensación) máx. 80 %
Transmisión inalámbrica	
Rango de frecuencia:	2402-2480 MHz
Potencia de emisión máx.:	6.78 dBm
Alcance:	hasta 10 metros (en función de las condiciones del entorno)

## 10. Información de conformidad UE

Por la presente, MEDION AG declara que este aparato cumple los requisitos básicos y el resto de disposiciones pertinentes:

- Directiva 2014/53/UE sobre la comercialización de equipos radioeléctricos
- Directiva 2011/65/UE sobre restricciones de sustancias peligrosas

La declaración de conformidad UE completa puede descargarse en [www.medion.com/conformity](http://www.medion.com/conformity).

---

# 11. Aviso legal

Copyright © 2020

Versión: 25.09.2020

Reservados todos los derechos.

Este manual de instrucciones está protegido por derechos de autor.

Queda prohibida la reproducción mecánica, electrónica o de cualquier otro tipo sin la autorización por escrito del fabricante.

El copyright pertenece a la empresa:

**MEDION AG**

**Am Zehnthof 77**

**45307 Essen**

**Alemania**

Tenga en cuenta que la dirección indicada arriba no es una dirección para devoluciones. Póngase siempre primero en contacto con nuestro servicio de atención al cliente.

---

## 12. Declaración de privacidad

Apreciado cliente:

Por el presente le comunicamos que nosotros, MEDION AG, Am Zehnthof 77, 45307 Essen, procesamos sus datos personales en calidad de responsables.

En el caso de las cuestiones legales relacionadas con la protección de datos, estamos a su disposición a través de nuestro responsable de la protección de datos empresarial al que puede localizar en MEDION AG, Datenschutz, Am Zehnthof 77, D – 45307 Essen; [datenschutz@medion.com](mailto:datenschutz@medion.com). Por nuestra parte, procesamos sus datos para fines de ejecución de la garantía y con ello procesos relacionados (p. ej. reparaciones) y, además, nos ayudan al procesar sus datos en el contrato de compra celebrado con nosotros.

Para fines de ejecución de la garantía y con ello procesos relacionados (p. ej. reparaciones) transferiremos sus datos al proveedor de servicios de reparación encargado por nosotros. Por lo general, almacenamos sus datos personales durante tres años para satisfacer sus derechos legales de prestación de garantía.

Frente a nosotros, tiene derecho a información sobre los datos personales que le afectan, así como a corrección, borrado, limitación del procesamiento, revocación contra el procesamiento, así como transferibilidad de los datos.

En el caso del derecho de información y borrado, se aplican sin embargo limitaciones según §§ 34 y 35 de la Ley Federal de Protección de Datos (BDSG) (art. 23 del RGPD). Además, existe un derecho de apelación ante una autoridad de supervisión de la protección de datos responsable (art. 77 del RGPD en combinación con § 19 BDSG). Para MEDION AG es el responsable federal de protección de datos y libertad de información de Renania del Norte-Westfalia, ap. correos 200444, 40212 Düsseldorf. [www.ldi.nrw.de](http://www.ldi.nrw.de).

El procesamiento de sus datos es necesario para la ejecución de la garantía; en caso de no facilitarse dichos datos, no será posible la ejecución de la garantía.





---

# Contenuto

<b>1.</b>	<b>Informazioni relative alle presenti istruzioni per l'uso .....</b>	<b>61</b>
1.1.	Spiegazione dei simboli.....	61
<b>2.</b>	<b>Utilizzo conforme .....</b>	<b>62</b>
<b>3.</b>	<b>Indicazioni di sicurezza .....</b>	<b>62</b>
<b>4.</b>	<b>Contenuto della confezione.....</b>	<b>64</b>
<b>5.</b>	<b>Panoramica dell'apparecchio .....</b>	<b>65</b>
<b>6.</b>	<b>Uso delle cuffie .....</b>	<b>66</b>
6.1.	Caricamento delle cuffie.....	66
6.2.	Uso delle cuffie tramite il trasmettitore a 2,4 GHz .....	66
6.3.	Uso delle cuffie tramite cavo audio .....	66
6.4.	Impostazione dell'illuminazione.....	67
6.5.	Regolazione del volume .....	67
6.6.	Impostazione dell'equalizzatore .....	67
<b>7.</b>	<b>Pulizia .....</b>	<b>67</b>
<b>8.</b>	<b>Smaltimento.....</b>	<b>68</b>
<b>9.</b>	<b>Dati tecnici .....</b>	<b>68</b>
<b>10.</b>	<b>Informazioni sulla conformità UE.....</b>	<b>69</b>
<b>11.</b>	<b>Note legali .....</b>	<b>70</b>
<b>12.</b>	<b>Informativa sulla protezione dei dati personali.....</b>	<b>71</b>



# 1. Informazioni relative alle presenti istruzioni per l'uso



Grazie per aver acquistato questo prodotto. Ci auguriamo che sia di vostro gradimento.

Prima di utilizzare il prodotto, leggere attentamente e interamente le indicazioni di sicurezza e le presenti istruzioni per l'uso. Osservare le avvertenze riportate sull'apparecchio e nelle istruzioni per l'uso.

Tenere le istruzioni per l'uso sempre a portata di mano. Esse sono parte integrante dell'apparecchio e, in caso di vendita o cessione dello stesso, devono essere consegnate al nuovo proprietario.

## 1.1. Spiegazione dei simboli

Quando un paragrafo è contrassegnato da uno dei seguenti simboli di avvertenza, è necessario evitare il pericolo indicato al fine di prevenire le possibili conseguenze descritte.



### **PERICOLO!**

Avvertenza: pericolo immediato di morte!



### **AVVERTENZA!**

Avvertenza di pericolo dovuto al volume elevato!



Ulteriori informazioni sull'utilizzo dell'apparecchio!



Osservare le indicazioni contenute nelle istruzioni per l'uso!

•

Punto elenco/informazioni relative a eventi che si possono verificare durante l'utilizzo

▶

Istruzioni operative da seguire



Dichiarazione di conformità (vedere il capitolo "Dichiarazione di conformità"): I prodotti contrassegnati da questo simbolo soddisfano i requisiti delle direttive CE.

---

## 2. Utilizzo conforme

- ▶ L'apparecchio è destinato esclusivamente all'utilizzo privato e non a quello industriale/commerciale.

L'utilizzo non conforme comporta il decadimento della garanzia:

- ▶ Non modificare il dispositivo senza la nostra approvazione e non utilizzare alcun altro apparecchio ausiliario non approvato o non fornito da noi.
- ▶ Utilizzare esclusivamente pezzi di ricambio e accessori forniti o approvati da noi.
- ▶ Attenersi a tutte le indicazioni fornite nelle presenti istruzioni per l'uso, in particolare alle indicazioni di sicurezza. Qualsiasi altro utilizzo è considerato non conforme e può provocare danni a persone o cose.
- ▶ Non esporre l'apparecchio a condizioni estreme. Occorre evitare:
  - Elevata umidità dell'aria o umidità in generale
  - Temperature estremamente alte o basse
  - Raggi diretti del sole
  - Fiamme libere

## 3. Indicazioni di sicurezza

- ▶ Tenere il dispositivo e gli accessori fuori dalla portata dei bambini.
- ▶ Questo dispositivo non è destinato a essere utilizzato da persone (inclusi i bambini) con capacità fisiche, sensoriali o cognitive limitate o con mancanza di esperienza e/o conoscenze, a meno che non siano controllate da una persona responsabile della loro sicurezza o ricevano da questa adeguate istruzioni sull'uso del dispositivo.
- ▶ Sorvegliare i bambini per assicurarsi che non giochino con il dispositivo.



**PERICOLO!**  
**Pericolo di soffocamento!**

---

Pericolo di soffocamento in seguito all'ingestione o all'inalazione di pellicole o componenti di piccole dimensioni.

- ▶ Tenere gli imballaggi fuori dalla portata dei bambini.
- ▶ Non lasciare che i bambini giochino con gli imballaggi.
- ▶ Il materiale d'imballaggio non è un giocattolo!



### **AVVERTENZA!**

#### **Pericolo di lesioni!**

Un'eccessiva pressione acustica durante l'uso di cuffie e auricolari può causare il danneggiamento o la perdita dell'udito.

Utilizzare un dispositivo tramite cuffie/auricolari con volume elevato per periodi prolungati può danneggiare l'udito.

- ▶ Regolare il volume al livello più basso prima di riprodurre l'audio.
- ▶ Avviare la riproduzione e aumentare il volume a un livello adeguato.
- ▶ Non esporre l'auricolare a fonti di calore dirette (ad es. termosifoni).
- ▶ Il dispositivo non deve essere esposto alla luce diretta del sole.
- ▶ Evitare il contatto con umidità o acqua in generale.
- ▶ Non scollegare l'auricolare dal PC o dal telefono cellulare tirando il cavo.
- ▶ In caso di guasto rivolgersi al servizio di assistenza MEDION o a un altro centro di riparazione specializzato.

---

## 4. Contenuto della confezione



### **PERICOLO!**

#### **Pericolo di soffocamento!**

Pericolo di soffocamento in seguito all'ingestione o all'inalazione di pellicole o componenti di piccole dimensioni.

- ▶ Tenere gli imballaggi fuori dalla portata dei bambini.
  - ▶ Non lasciare che i bambini giochino con gli imballaggi.
  - ▶ Il materiale d'imballaggio non è un giocattolo!
- ▶ Estrarre il prodotto dalla confezione e rimuovere tutto il materiale d'imballaggio.
  - ▶ Verificare l'integrità della confezione e comunicare al nostro servizio di assistenza l'eventuale incompletezza della fornitura entro 14 giorni dall'acquisto.
  - ▶ Le cuffie devono essere controllate per verificare la presenza di eventuali danni prima di ogni utilizzo.
  - ▶ In caso di danni, rivolgersi al nostro servizio di assistenza.

La confezione del prodotto acquistato include:

- Auricolare
- Trasmettitore 2,4 Ghz
- Microfono
- Istruzioni per l'uso
- Documenti di garanzia

## 5. Panoramica dell'apparecchio

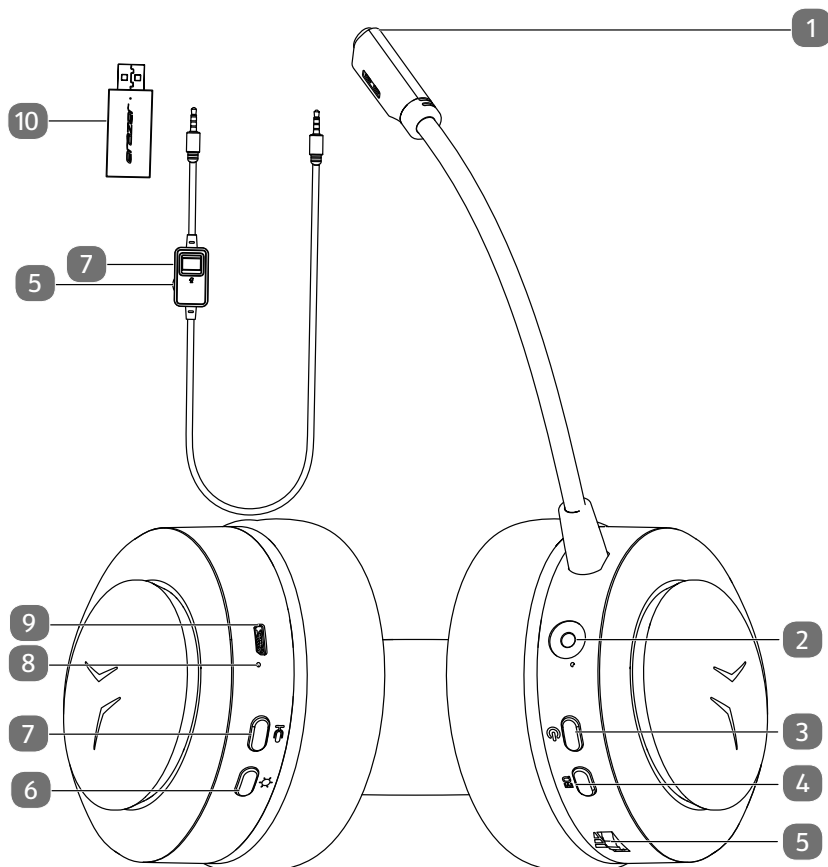

- 1) Microfono con LED incorporato
- 2) Connettore da 3,5 mm
- 3) Accensione/Spengimento
- 4) Equalizzatore
- 5) Volume
- 6) Illuminazione a LED
- 7) Spengimento del microfono
- 8) Presa di carica Micro-USB
- 9) LED di carica
- 10) Trasmettitore 2,4 Ghz con indicatore di funzionamento



---

## 6. Uso delle cuffie

### 6.1. Caricamento delle cuffie

▶ Collegare le cuffie a un alimentatore USB utilizzando il cavo USB in dotazione. Non appena le cuffie sono collegate a una fonte di alimentazione, la batteria interna integrata si ricarica automaticamente e il LED di carica si accende con luce fissa di colore rosso.

Il ciclo di ricarica della batteria dura circa 3 ore.

### 6.2. Uso delle cuffie tramite il trasmettitore a 2,4 GHz

- ▶ Collegare il microfono all'apposito connettore delle cuffie.
- ▶ Collegare il trasmettitore USB in dotazione a una porta USB libera del PC o del notebook.
- ▶ Tenere premuto il tasto di accensione/spegnimento per circa 3 secondi. Le cuffie si accendono e si collegano automaticamente al trasmettitore a 2,4 Ghz.
- ▶ Impostare il volume sul livello desiderato.
- ▶ Se non si viene percepiti correttamente dal punto di vista acustico dagli altri partecipanti alla conversazione, tenere il microfono più vicino alla bocca.



### 6.3. Uso delle cuffie tramite cavo audio

- ▶ Collegare il microfono all'apposito connettore delle cuffie.
- ▶ Collegare l'estremità del cavo audio con il telecomando alle cuffie
- ▶ Collegare il cavo audio al connettore appropriato del PC o del notebook.
- ▶ Tenere premuto il tasto di accensione/spegnimento per circa 3 secondi.
- ▶ Impostare il volume sul livello desiderato.
- ▶ Se non si viene percepiti correttamente dal punto di vista acustico dagli altri partecipanti alla conversazione, tenere il microfono più vicino alla bocca.



Per aumentare il livello di registrazione del microfono, utilizzare il guadagno del microfono della scheda audio o del software di conferenza vocale.

## 6.4. Impostazione dell'illuminazione

- ▶ Tenere premuto il tasto  per attivare l'illuminazione.
- ▶ Premere ripetutamente il tasto  per regolare le varie impostazioni di illuminazione.
- ▶ Tenere premuto il tasto  per disattivare l'illuminazione.

## 6.5. Regolazione del volume

- ▶ Ruotare la manopola  delle cuffie o il telecomando del cavo audio per modificare il volume.

## 6.6. Impostazione dell'equalizzatore

È possibile commutare tra 3 diverse impostazioni EQ:

- Normale
- Bassi
- 3D
- ▶ Premere ripetutamente il tasto **EQ** per selezionare l'impostazione desiderata.



Se non vengono utilizzate per 10 minuti, le cuffie passano alla modalità di risparmio energetico. L'illuminazione delle cuffie lampeggia lentamente.

Dopo 15 minuti le cuffie si spengono del tutto.

## 7. Pulizia

- ▶ Per la pulizia utilizzare un panno asciutto e morbido.
- ▶ Evitare l'uso di solventi e detergenti chimici perché possono danneggiare la superficie e/o le diciture del dispositivo.

## 8. Smaltimento



### Imballaggio

L'imballaggio protegge l'apparecchio da eventuali danni durante il trasporto. Gli imballaggi sono prodotti con materiali che possono essere smaltiti nel rispetto dell'ambiente e destinati a un corretto riciclaggio.



### Apparecchio

Gli apparecchi usati non devono essere smaltiti insieme ai rifiuti domestici.

Come previsto dalla direttiva 2012/19/UE, al termine del ciclo di vita dell'apparecchio occorre smaltirlo correttamente.

In questo modo i materiali contenuti nell'apparecchio verranno riciclati e si ridurrà l'impatto ambientale.

Consegnare il vecchio apparecchio a un punto di raccolta per rifiuti elettronici o a un centro di riciclaggio.

Per ulteriori informazioni, rivolgersi all'azienda locale di smaltimento o all'amministrazione comunale.

## 9. Dati tecnici

Dati generali	
Peso:	312 g
Misure (LxAxP):	173 x 270 x 80 mm
Risposta in frequenza:	da 20 Hz a 20 kHz
Impedenza:	32 Ohm
Tensione di identificazione a banda larga:	176.0 mV
Alimentazione elettrica	
Interfaccia USB (DC IN):	5 V $\equiv$ 500 mA
Batteria (integrata)	
Tipo di batteria:	ioni di litio, 3,7 V, 1000 mAh, 3,7 Wh
Tempo di funzionamento della batteria:	fino a 10 ore
Durata di carica della batteria:	ca. 3 ore
Collegamenti	
LINE IN:	Spinotto da 3,5 mm

Temperatura ambiente	
In funzione:	da +10 °C a +35 °C con un'umidità relativa di (senza formazione di condensa) max 80%
Non in funzione:	da 0 °C a +45 °C con un'umidità relativa di (senza formazione di condensa) max 80%
Trasmissione wireless	
Gamma di frequenza:	2402-2480 MHz
Potenza max di trasmissione:	6.7 dBm
Portata:	fino a 10 metri (a seconda delle condizioni ambientali)

## 10. Informazioni sulla conformità UE

MEDION AG dichiara che l'apparecchio è conforme ai requisiti basilari e alle altre disposizioni in materia:

- Direttiva RED 2014/53/UE
- Direttiva RoHS 2011/65/UE.

La dichiarazione di conformità UE completa può essere scaricata alla pagina [www.medion.com/conformity](http://www.medion.com/conformity).

---

## 11. Note legali

Copyright © 2020

Ultimo aggiornamento: 25.09.2020

Tutti i diritti riservati.

Le presenti istruzioni per l'uso sono protette da copyright.

È vietata la riproduzione in forma meccanica, elettronica e in qualsiasi altra forma senza l'autorizzazione scritta da parte del produttore.

Il copyright appartiene all'azienda:

**MEDION AG**

**Am Zehnthof 77**

**45307 Essen**

**Germania**

L'indirizzo riportato sopra non è quello a cui spedire la merce resa. Per prima cosa contattare sempre il nostro servizio clienti.

---

## 12. Informativa sulla protezione dei dati personali

Egregio cliente!

La informiamo che noi, MEDION AG, Am Zehnthof 77, 45307 Essen, Germania, siamo responsabili del trattamento dei suoi dati personali.

In materia di protezione dei dati siamo supportati dal nostro incaricato aziendale, che può essere contattato presso MEDION AG, Datenschutz, Am Zehnthof 77, D - 45307 Essen, Germania; [datenschutz@medion.com](mailto:datenschutz@medion.com). Trattiamo i suoi dati ai fini dell'elaborazione della garanzia e dei processi eventualmente connessi (ad es. riparazioni) e basiamo l'elaborazione dei suoi dati sul contratto di acquisto concluso con noi.

Trasmetteremo i suoi dati ai fornitori di servizi di riparazione da noi incaricati per la gestione della garanzia e dei relativi processi (ad es. riparazioni). Di norma, conserviamo i suoi dati personali per un periodo di tre anni al fine di rispettare i suoi diritti di garanzia previsti dalla legge.

Nei nostri confronti ha il diritto all'informazione sui dati personali interessati, nonché alla correzione, cancellazione, limitazione dell'elaborazione, opposizione all'elaborazione e alla trasferibilità dei dati.

I diritti d'informazione e di cancellazione sono tuttavia soggetti a restrizioni ai sensi dei §§ 34 e 35 secondo le speciali disposizioni legali tedesche in materia di protezione dei dati in conformità con la BDSG (art. 23 GDPR). Sussiste inoltre un diritto di ricorso presso un'autorità di controllo competente per la protezione dei dati (art. 77 GDPR in combinato disposto con l'articolo 19 secondo le speciali disposizioni legali tedesche in materia di protezione dei dati in conformità con la BDSG). Per MEDION AG, si tratta dell'incaricato regionale per la protezione dei dati e la libertà d'informazione della Renania Settentrionale-Vestfalia, casella postale 200444, 40212 Düsseldorf, [www.lidi.nrw.de](http://www.lidi.nrw.de).

L'elaborazione dei suoi dati è necessaria per la gestione della garanzia; senza la disponibilità dei dati necessari tale gestione non è possibile.



---

# Inhoudsopgave

<b>1.</b>	<b>Informatie over deze gebruiksaanwijzing</b> .....	<b>75</b>
1.1.	Betekenis van de symbolen.....	75
<b>2.</b>	<b>Gebruiksdoel</b> .....	<b>76</b>
<b>3.</b>	<b>Veiligheidsvoorschriften</b> .....	<b>76</b>
<b>4.</b>	<b>Inhoud van de levering</b> .....	<b>78</b>
<b>5.</b>	<b>Overzicht van het apparaat</b> .....	<b>79</b>
<b>6.</b>	<b>Hoofdtelefoon gebruiken</b> .....	<b>80</b>
6.1.	Hoofdtelefoon opladen .....	80
6.2.	Hoofdtelefoon via 2.4 Ghz transmitter gebruiken .....	80
6.3.	Hoofdtelefoon via audiokabel gebruiken .....	80
6.4.	Verlichting instellen.....	81
6.5.	Volume instellen .....	81
6.6.	EQ instellen.....	81
<b>7.</b>	<b>Reiniging</b> .....	<b>81</b>
<b>8.</b>	<b>Afvalverwerking</b> .....	<b>82</b>
<b>9.</b>	<b>Technische gegevens</b> .....	<b>82</b>
<b>10.</b>	<b>EU-conformiteitsinformatie</b> .....	<b>83</b>
<b>11.</b>	<b>Colofon</b> .....	<b>84</b>
<b>12.</b>	<b>Privacy statement</b> .....	<b>85</b>





# 1. Informatie over deze gebruiksaanwijzing



Hartelijk dank dat u voor ons product hebt gekozen. Wij wensen u veel plezier met het apparaat.

Lees de veiligheidsvoorschriften en de volledige gebruiksaanwijzing aandachtig door voordat u het apparaat in gebruik neemt. Neem de waarschuwingen op het apparaat en in de gebruiksaanwijzing in acht. Houd de gebruiksaanwijzing altijd binnen handbereik. Als u het apparaat verkoopt of doorgeeft, geef dan ook altijd deze gebruiksaanwijzing mee omdat deze een essentieel onderdeel van het product is.

## 1.1. Betekenis van de symbolen

Als een tekstgedeelte is gemarkeerd met een van de volgende waarschuwingssymbolen, moet het in de tekst beschreven gevaar worden vermeden om de daar vermelde genoemde mogelijke risico's te voorkomen.



### **GEVAAR!**

Waarschuwing voor direct levensgevaar!



### **WAARSCHUWING!**

Waarschuwing voor gevaar door een hoog volume!



Meer informatie over het gebruik van het apparaat!



Neem de aanwijzingen in de gebruiksaanwijzing in acht!

•

Opsommingsteken/informatie over gebeurtenissen die zich tijdens de bediening kunnen voordoen

▶

Instructie voor een uit te voeren handeling



Verklaring van overeenstemming (zie het hoofdstuk 'Conformiteitsinformatie'): producten die zijn gemarkeerd met dit symbool, voldoen aan de Europese richtlijnen.

---

## 2. Gebruiksdoel

- ▶ Het apparaat is uitsluitend bedoeld voor privégebruik en niet voor industrieel/commercieel gebruik.

Houd er rekening mee dat bij gebruik van het apparaat voor een ander doel dan waarvoor het is bestemd, de aansprakelijkheid vervalt.

- ▶ Bouw het apparaat zonder onze toestemming niet om en gebruik het niet in combinatie met hulp- of aanbouwapparaten die niet door ons zijn goedgekeurd of geleverd.
- ▶ Gebruik uitsluitend door ons geleverde of goedgekeurde reserveonderdelen en accessoires.
- ▶ Neem alle informatie in deze gebruiksaanwijzing in acht en houd u in het bijzonder aan de veiligheidsvoorschriften. Iedere andere vorm van gebruik geldt als niet in overeenstemming met het gebruiksdoel en kan letsel of materiële schade tot gevolg hebben.
- ▶ Stel het apparaat niet bloot aan extreme omstandigheden. Vermijd:
  - hoge luchtvochtigheid of vocht;
  - extreem hoge en lage temperaturen;
  - direct zonlicht;
  - open vuur.

## 3. Veiligheidsvoorschriften

- ▶ Berg het apparaat en de accessoires buiten het bereik van kinderen op.
- ▶ Het apparaat is niet bedoeld om te worden gebruikt door personen (inclusief kinderen) met een lichamelijke, zintuiglijke of geestelijke beperking of met onvoldoende kennis en/of ervaring, tenzij iemand die verantwoordelijk is voor hun veiligheid, toezicht op hen houdt of hen instructie heeft gegeven hoe ze het apparaat moeten gebruiken.

- ▶ Houd toezicht op kinderen om ervoor te zorgen dat ze niet met het apparaat spelen.



### **GEVAAR!**

#### **Verstikkingsgevaar!**

Er bestaat verstikkingsgevaar door het inademen of inslikken van folie of kleine onderdelen.

- ▶ Houd verpakkingen buiten het bereik van kinderen.
- ▶ Laat kinderen niet met het verpakkingsmateriaal spelen.
- ▶ Verpakkingsmateriaal is geen speelgoed!



### **WAARSCHUWING!**

#### **Gevaar voor letsel!**

Overmatige geluidsdruk bij het gebruik van oordopjes en hoofdtelefoons kan gehoorschade en/of doofheid tot gevolg hebben.

Als u gedurende langere tijd op een hoog volume met een hoofdtelefoon naar muziek luistert, kan uw gehoor beschadigd raken.

- ▶ Stel het volume in op het laagste niveau voordat u begint met afspelen.
- ▶ Start met afspelen en verhoog het volume tot het niveau dat u prettig vindt.
- ▶ Stel de hoofdtelefoon niet bloot aan warmtebronnen (zoals radiatoren).
- ▶ Stel het apparaat niet bloot aan direct zonlicht.
- ▶ Contact met vocht, water en spatwater moet worden voorkomen.
- ▶ Trek niet aan de kabel om de hoofdtelefoon los te koppelen van de pc of de mobiele telefoon.
- ▶ Neem bij storingen contact op met het MEDION Service Center of een ander professioneel reparatiebedrijf.

---

## 4. Inhoud van de levering



### **GEVAAR!**

#### **Verstikkingsgevaar!**

Er bestaat verstikkingsgevaar door het inademen of inslikken van folie of kleine onderdelen.

- ▶ Houd verpakkingen buiten het bereik van kinderen.
  - ▶ Laat kinderen niet met het verpakkingsmateriaal spelen.
  - ▶ Verpakkingsmateriaal is geen speelgoed!
- ▶ Haal het product uit de verpakking en verwijder al het verpakkingsmateriaal.
  - ▶ Controleer de levering op volledigheid en neem binnen 14 dagen na aankoop contact op met het Service Center als de levering niet compleet is.
  - ▶ Controleer de hoofdtelefoon telkens vóór gebruik op beschadigingen.
  - ▶ Neem ook bij beschadigingen contact op met ons Service Center.

Het door u aangeschafte product omvat:

- Hoofdtelefoon
- 2.4 Ghz transmitter
- Microfoon
- Gebruiksaanwijzing
- Garantiedocumenten

## 5. Overzicht van het apparaat

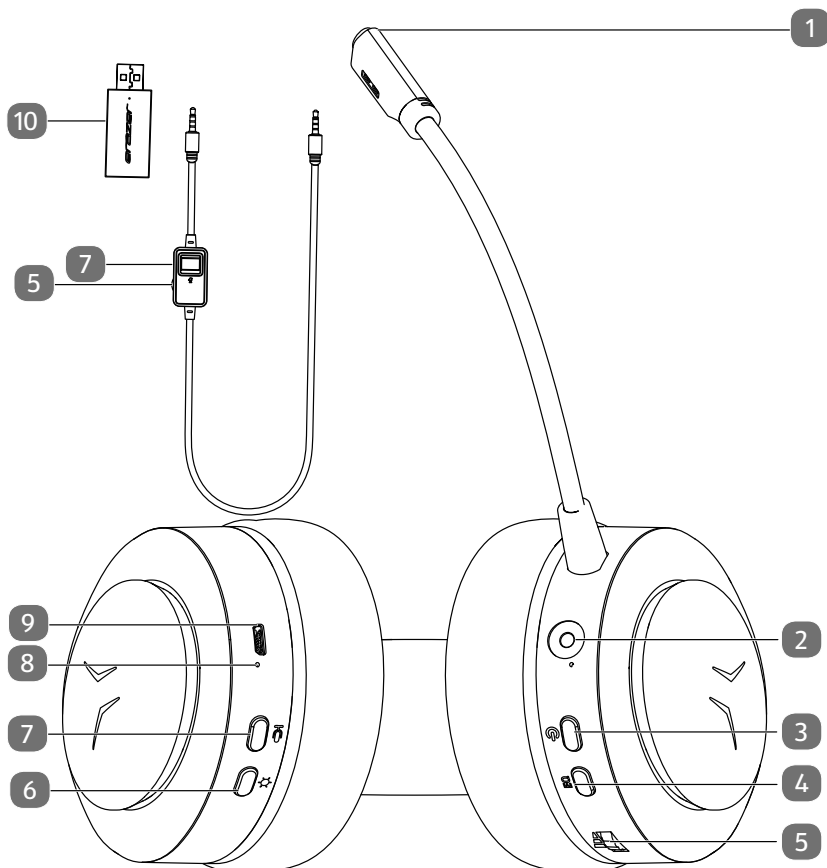

- 1) Microfoon met ingebouwde led
- 2) 3,5mm-aansluiting
- 3) Aan/uit
- 4) Equalizer
- 5) Volume
- 6) Ledlampje
- 7) Microfoon uitschakelen
- 8) USB-laadaansluiting van microfoon
- 9) Oplaadlampje
- 10) 2.4 Ghz transmitter met bedrijfsindicatie

---

## 6. Hoofdtelefoon gebruiken

### 6.1. Hoofdtelefoon opladen

- ▶ Sluit de hoofdtelefoon met de meegeleverde USB-kabel aan op een USB-net-adapter.

Zodra de hoofdtelefoon is verbonden met een spanningsbron, laadt de intern ingebouwde accu automatisch op en brandt de laad-led rood.

De laadtijd van de accu bedraagt ca. 3 uur.

### 6.2. Hoofdtelefoon via 2.4 Ghz transmitter gebruiken

- ▶ Sluit de microfoon aan op een aansluiting van de hoofdtelefoon.
- ▶ Sluit de meegeleverde USB-transmitter aan op een vrije USB-aansluiting van uw pc of notebook.
- ▶ Houd de toets aan/uit ca. 3 seconden ingedrukt.

De hoofdtelefoon wordt ingeschakeld en maakt automatisch verbinding met de 2.4 Ghz transmitter.

- ▶ Stel het gewenste volume in.
- ▶ Druk eventueel de microfoon dicht bij de mond als de gesprekspartner u niet goed kan verstaan.



### 6.3. Hoofdtelefoon via audiokabel gebruiken

- ▶ Sluit de microfoon aan op een aansluiting van de hoofdtelefoon.
- ▶ Sluit het uiteinde met de afstandsbedieningseenheid van de audiokabel aan op de hoofdtelefoon.
- ▶ Sluit nu de audiokabel aan op de betreffende aansluiting van uw pc of notebook.
- ▶ Houd de toets aan/uit ca. 3 seconden ingedrukt.
- ▶ Stel het gewenste volume in.
- ▶ Druk eventueel de microfoon dicht bij de mond als de gesprekspartner u niet goed kan verstaan.



Gebruik de microfoonversterking van de geluidskaart of van de spraaksoftware om het opnameniveau van de microfoon te verhogen.

## 6.4. Verlichting instellen

- ▶ Houd de toets  ingedrukt om de verlichting te activeren.
- ▶ Druk meerdere keren op de toets  om de verschillende verlichtingsinstellingen in te stellen.
- ▶ Houd de toets  ingedrukt om de verlichting te deactiveren.

## 6.5. Volume instellen

- ▶ Draai aan de regelaar  op de hoofdtelefoon of de afstandsbediening aan de audiokabel om het volume te veranderen.

## 6.6. EQ instellen

U kunt kiezen uit 3 verschillende EQ-instellingen:

- Normal
- Bass
- 3D
- ▶ Druk meermaals op de toets **EQ** om de gewenste instelling te selecteren.



Na 10 minuten inactiviteit schakelt de hoofdtelefoon in de energiebesparende modus. De hoofdtelefoonverlichting knippert langzaam.  
Na 15 minuten schakelt de hoofdtelefoon compleet uit.

## 7. Reiniging

- ▶ Gebruik voor het reinigen een droge, zachte doek.
- ▶ Vermijd het gebruik van chemische oplos- en reinigingsmiddelen, omdat deze het oppervlak en/of de opschriften op het apparaat kunnen beschadigen.



## 8. Afvalverwerking



### Verpakking

Het apparaat zit ter bescherming tegen transportschade in een verpakking. Verpakkingen zijn gemaakt van materialen die milieuvriendelijk kunnen worden afgevoerd en vakkundig kunnen worden gerecycled.



### Apparaat

Gebruikte producten mogen niet bij het normale huisvuil worden gedaan.

Volgens richtlijn 2012/19/EU moet het product aan het einde van de levensduur volgens de voorschriften worden afgevoerd.

Hierbij worden voor hergebruik geschikte stoffen in het product gerecycled, zodat belasting van het milieu wordt voorkomen.

Lever het product in bij een inzamelpunt voor elektrisch afval of bij een afvalsorteercentrum.

Neem voor meer informatie contact op met het lokale afvalverwerkingsbedrijf of met uw gemeente.

## 9. Technische gegevens

Algemene gegevens	
Gewicht:	312 g
Afmetingen (b x h x d):	173 x 270 x 80 mm
Frequentierespons:	20 Hz - 20 kHz
Impedantie:	32 ohm
Karakteristieke breedbandspanning:	176.0 mV
Voedingsspanning	
USB-aansluiting (DC IN):	5 V $\text{---}$ 500 mA
Accu (geïntegreerd)	
Accutype:	Li-ion 3,7 V, 1000 mAh, 3,7 Wh
Gebruikstijd accu:	tot 10 uur
Oplaaftijd accu:	ca. 3 uur
Aansluitingen	
LINE-IN:	jackplug 3,5 mm

Omgevingstemperaturen	
Tijdens gebruik:	+10 °C tot +35 °C bij een relatieve vochtigheid van (niet condenserend) max. 80 %
Bij niet-gebruik:	0 °C tot +45 °C bij een relatieve vochtigheid van (niet condenserend) max. 80 %
Radiotransmissie	
Frequentiebereik:	2402 - 2480 MHz
Max. zendvermogen:	6.78 dBm
Bereik:	tot 10 meter (afhankelijk van de omgevingsomstandigheden)

## 10. EU-conformiteitsinformatie

Hierbij verklaart MEDION AG dat dit apparaat in overeenstemming is met de fundamentele eisen en de overige toepasselijke voorschriften:

- RE-richtlijn 2014/53/EU
- RoHS-richtlijn 2011/65/EU.

De volledige EU-verklaring van overeenstemming kan worden gedownload van [www.medion.com/conformity](http://www.medion.com/conformity).

---

# 11. Colofon

Copyright © 2020

Laatst gewijzigd op: 25.09.2020

Alle rechten voorbehouden.

Op deze gebruiksaanwijzing rust auteursrecht.

Duplicatie in mechanische, elektronische of welke andere vorm dan ook zonder schriftelijke toestemming van de fabrikant is verboden.

Het copyright berust bij de firma:

**MEDION AG**

**Am Zehnthof 77**

**45307 Essen**

**Duitsland**

Houd er rekening mee dat het bovenstaande adres geen retouradres is. Neem eerst contact op met onze klantenservice.

---

## 12. Privacy statement

Beste klant!

Wij delen u mee dat wij, MEDION AG, Am Zehnthof 77, 45307 Essen, als verwerkingsverantwoordelijke uw persoonsgegevens verwerken.

In aangelegenheden die te maken hebben met het recht op gegevensbescherming, worden wij bijgestaan door de functionaris voor gegevensbescherming van onze onderneming, die bereikbaar is onder MEDION AG, Datenschutz, Am Zehnthof 77, D-45307 Essen; datenschutz@medion.com. Wij verwerken uw gegevens ten behoeve van de garantieafwikkeling en daarmee samenhangende processen (bijv. reparaties) en baseren ons bij de verwerking van uw gegevens op de met ons gesloten koopovereenkomst.

Wij zullen uw gegevens voor de garantieafwikkeling en daarmee samenhangende processen (bijv. reparaties) doorgeven aan de dienstverleners die de reparaties in opdracht van ons uitvoeren. Wij slaan uw persoonsgegevens gewoonlijk op voor de duur van drie jaar om ervoor te zorgen dat uw wettelijke garantieaanspraken kunnen worden vervuld.

U hebt tegenover ons het recht op informatie over de betreffende persoonsgegevens en op rectificatie, wissing, beperking van de verwerking, bezwaar tegen de verwerking en op gegevensoverdraagbaarheid.

Ten aanzien van het recht op informatie en wissing gelden evenwel beperkingen volgens § 34 en § 35 van de Duitse wet bescherming persoonsgegevens (BDSG) (art. 23 AVG). Bovendien hebt u het recht om een klacht in te dienen bij een toezichthoudende autoriteit (art. 77 AVG juncto § 19 BDSG). Voor MEDION AG is dat de functionaris voor gegevensbescherming en informatievrijheid van de deelstaat Noordrijn-Westfalen (Landesbeauftragte für Datenschutz und Informationsfreiheit Nordrhein Westfalen), Postbus 200444, 40212 Düsseldorf. [www.lidi.nrw.de](http://www.lidi.nrw.de).

De verwerking van uw gegevens is noodzakelijk voor de garantieafwikkeling; zonder dat de vereiste gegevens beschikbaar worden gesteld, is het niet mogelijk om de garantie af te wikkelen.



