

HANDLEIDING



Compressor



Jumpstarter



Powerbank



SOS / Zaklamp



Lees deze handleiding uitgebreid en zorgvuldig voor.
Zodat je dit product correct kunt gebruiken.

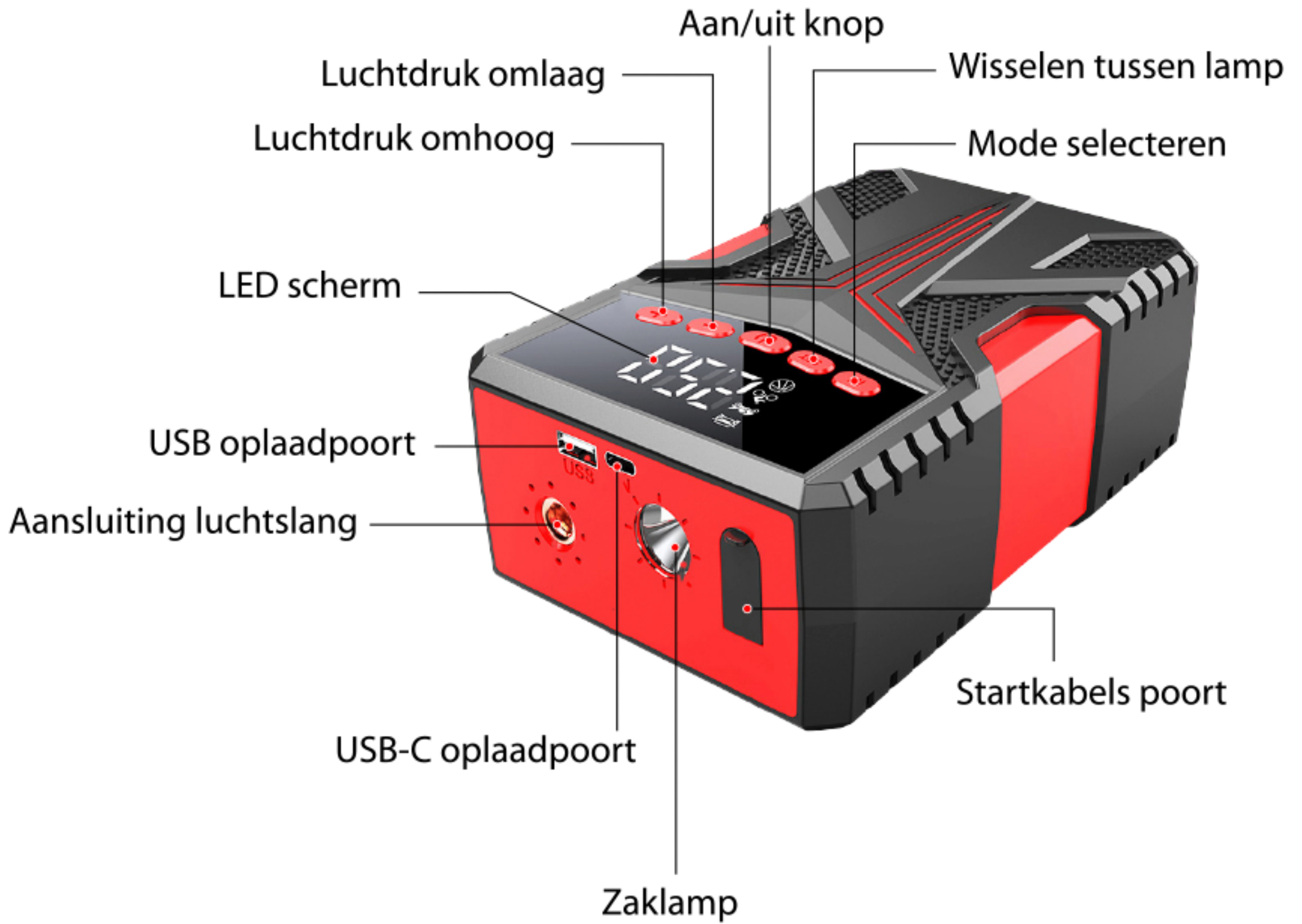

PRODUCT SPECIFICATIES

Jumpstarter en compressor in 1

Batterij: 8000mAh

Input: 5V/2A

Output: USB 5V/2.1A

Start stroom: 300A

Piekstroom: 800A

Maximale temperaturen: -10⁰ tot 60⁰ graden celcius

Pneumatische druk: 150psi

KENNISGEVING

1. In het geval van langdurige stilstand van de accu is het aangeraden om de jumpstarter iedere 3 maanden op te laden om de volledige capaciteit te behouden.
2. Tijdens het opladen van de jumpstarter kan het voorkomen dat de jumpstarter warm wordt. Dit is normaal en niet gevaarlijk.
3. Het is aanbevolen de jumpstarter niet te gebruiken in een ruimte met vocht, hoge temperaturen of ontploffingsgevaar.
4. Bewaar de jumpstarter in een droge ruimte zonder vocht.
5. Gebruik geen schoonmaakmiddelen om de jumpstarter te reinigen.
6. Wanneer de jumpstarter begint met roken, de batterij lekt of er een vreemde geur vanaf komt. Stop dan onmiddellijk met het gebruiken en raadpleeg de klantenservice.
7. Laat de jumpstarter niet vallen op de grond.
8. Kinderen moeten de Jumpstarter en compressor onder toezicht van ouder(s) / verzorger(s) gebruiken.
9. Gooi de Jumpstarter en compressor nooit bij het afval. Recycling is de beste optie.

> HOE MOET IK DE COMPRESSOR GEBRUIKEN?

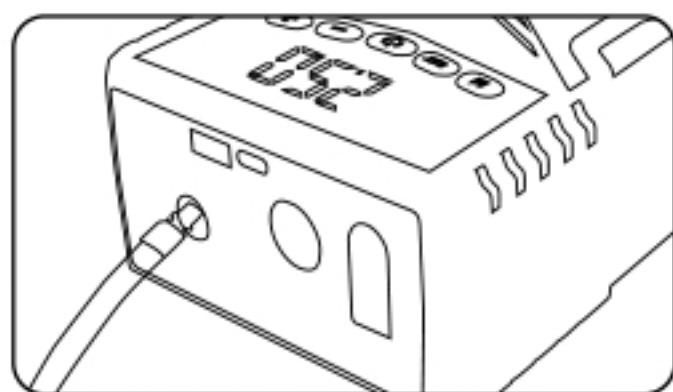

Plaats de meegeleverde luchtslang in de daarvoor bestemde poort

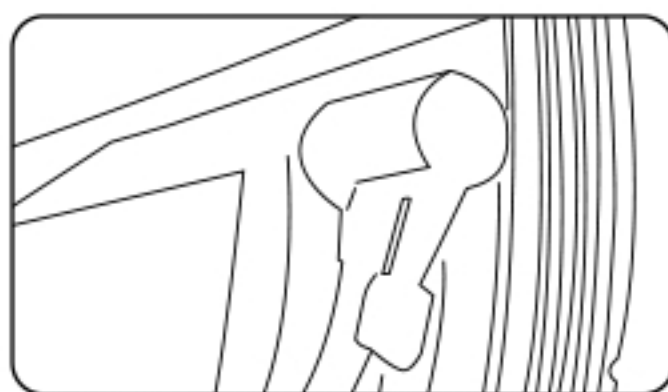

Plaats aan de andere kant van de luchtslang een meegeleverd opzetstukje. Deze stukjes zitten achterin de Jumpstarter & Compressor.

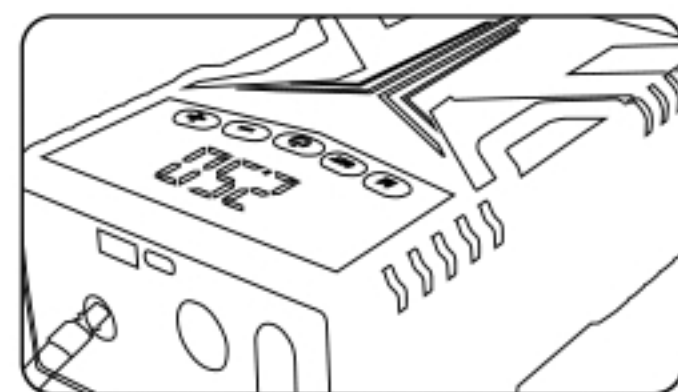

Druk op de knop  om te starten.



Druk op de knop "M" om de mode te selecteren.



Nadat de juiste mode is geselecteerd, druk weer op de  knop om de compressor te starten.

> HOE MOET IK DE ZAKLAMP GEBRUIKEN?

Houdt de knop "SET" 3 seconden lang ingedrukt, vervolgens zal de zaklamp aangaan

Druk nog een keer op de knop "SET" om de "strobe" of "SOS" te activeren.

Houdt de knop "SET" 3 seconden lang ingedrukt om de zaklamp uit te schakelen.

> HOE MOET IK DE JUMPSTARTER GEBRUIKEN?

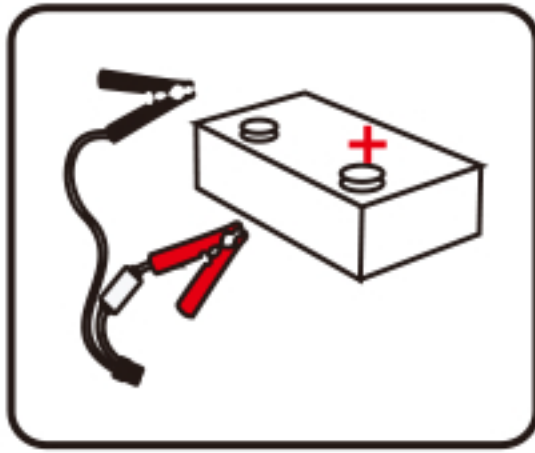

Plaats de rode startkabel op de rode aansluiting van de accu van het voertuig (+) Plaats de zwarte startkabel op de zwarte aansluiting van de accu van het voertuig (-)

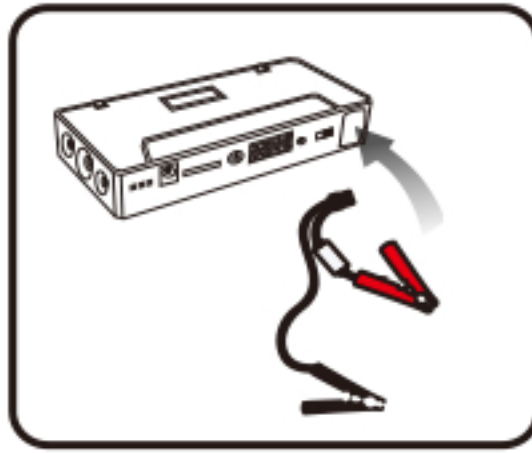

Plaats het andere uiteind (de stekker) van de startkabels in de jumpstarter



Start het voertuig

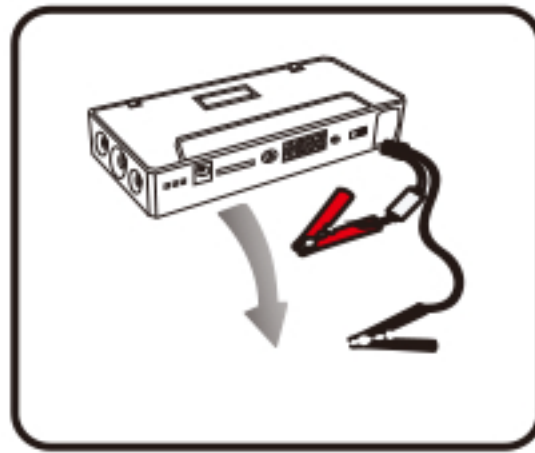

Trek het andere uiteinde (de stekker) uit de jumpstarter.

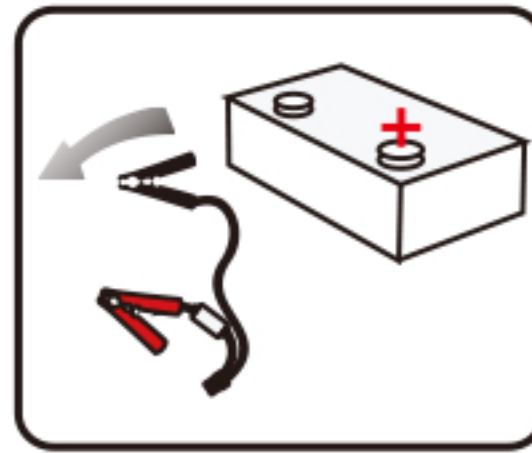

Haal vervolgens de startkabels van de accu van het voertuig af.

> GEBRUIKSAANWIJZING UITGELEGD :

1. Voordat je het voertuig start moeten er tenminste 2 lampjes branden (batterij) op de jumpstarter.
2. Plaats de startkabels op de accu van het voertuig.
Rood op rood (+) en zwart op zwart (-)
3. Start het voertuig
4. Wanneer het voertuig start, haal de startkabels van de accu af en trek de stekker uit de jumpstarter. Zorg ervoor dat je de startkabels NIET weer binnen 30 seconden aansluit op de accu van het voertuig.

Hoe moet ik de Powerbank gebruiken om apparaten op te laden?

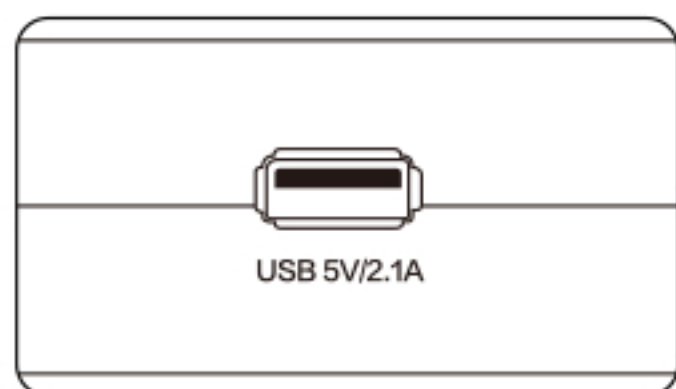

Plaats een USB kabel in de USB aansluiting/ output poort

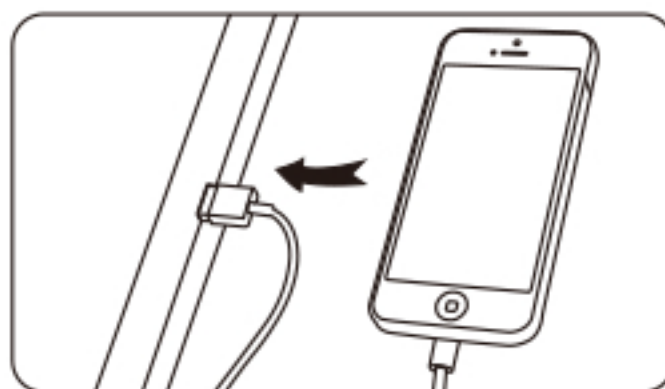

Gebruik de andere kant van de USB kabel om in je mobiel of ander apparaat te plaatsen



Druk op de knop "SET" om het opladen te starten

Hoe moet ik de Jumpstarter & compressor opladen?

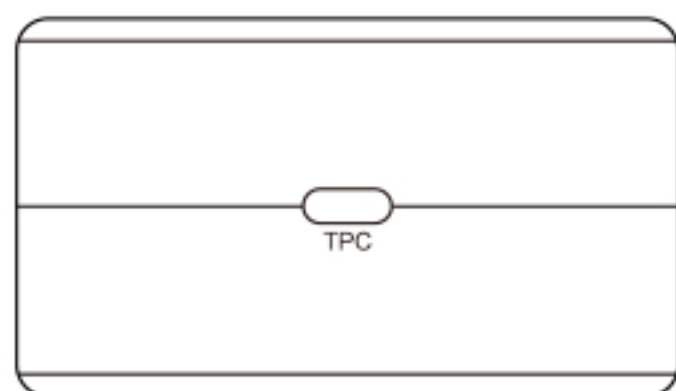

Plaats de USB-C kabel in de USB-C aansluiting / poort.

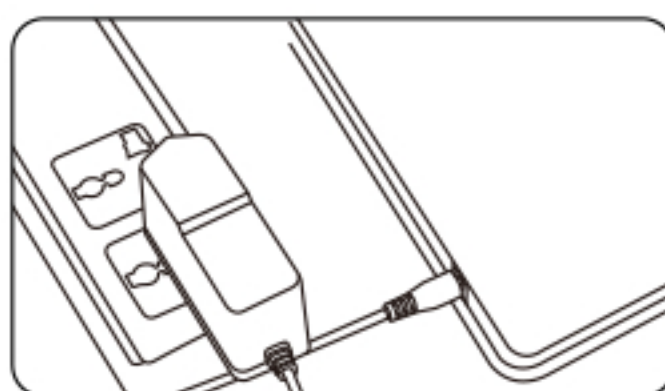

Het andere eind van de USB-C kabel is bevestigd aan een 200V of 12V lader, plaats deze in het stopcontact of in de 12volts aansluiting (sigarettenaansluiting auto).

Als het lampje op de oplader constant knippert wordt de Jumpstarter correct opgeladen.

> PRODUCT ACCESSOIRES

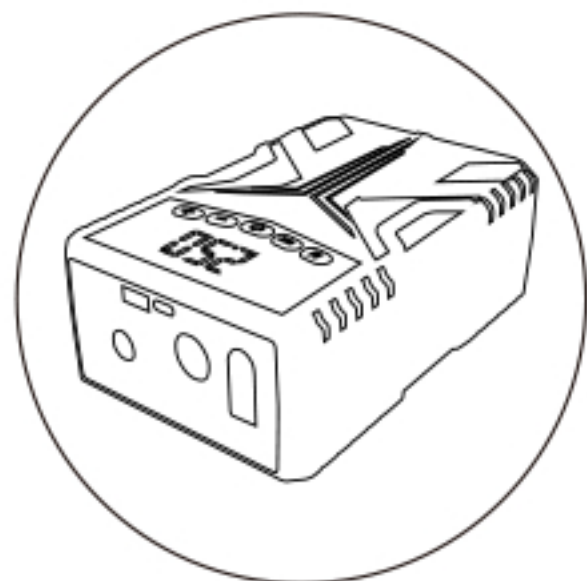

Jumpstarter & Compressor

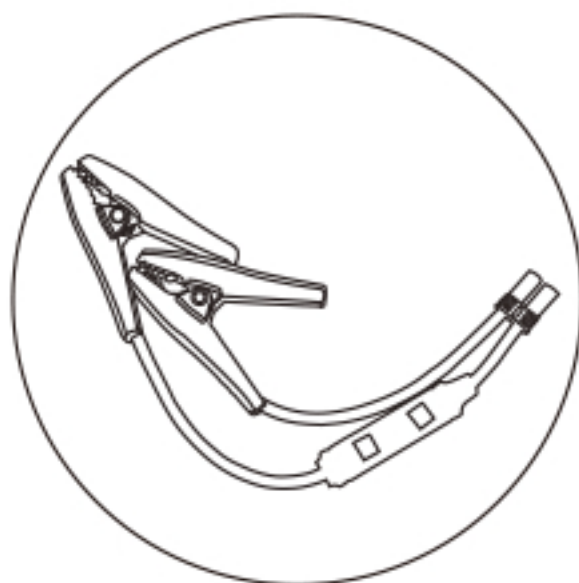

Jumpstarter startkabels

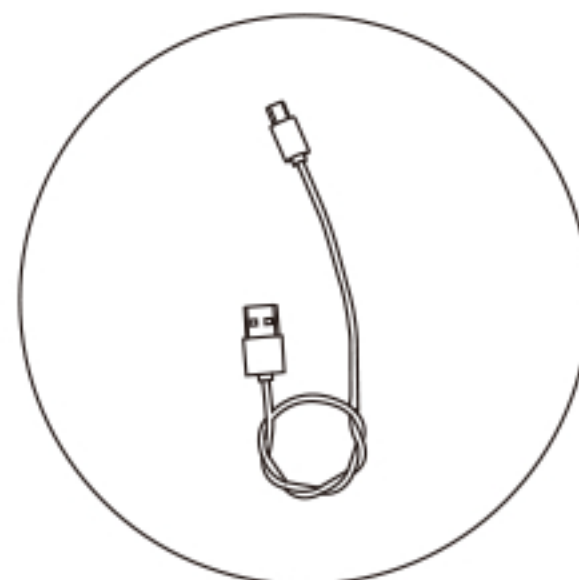

USB Kabel

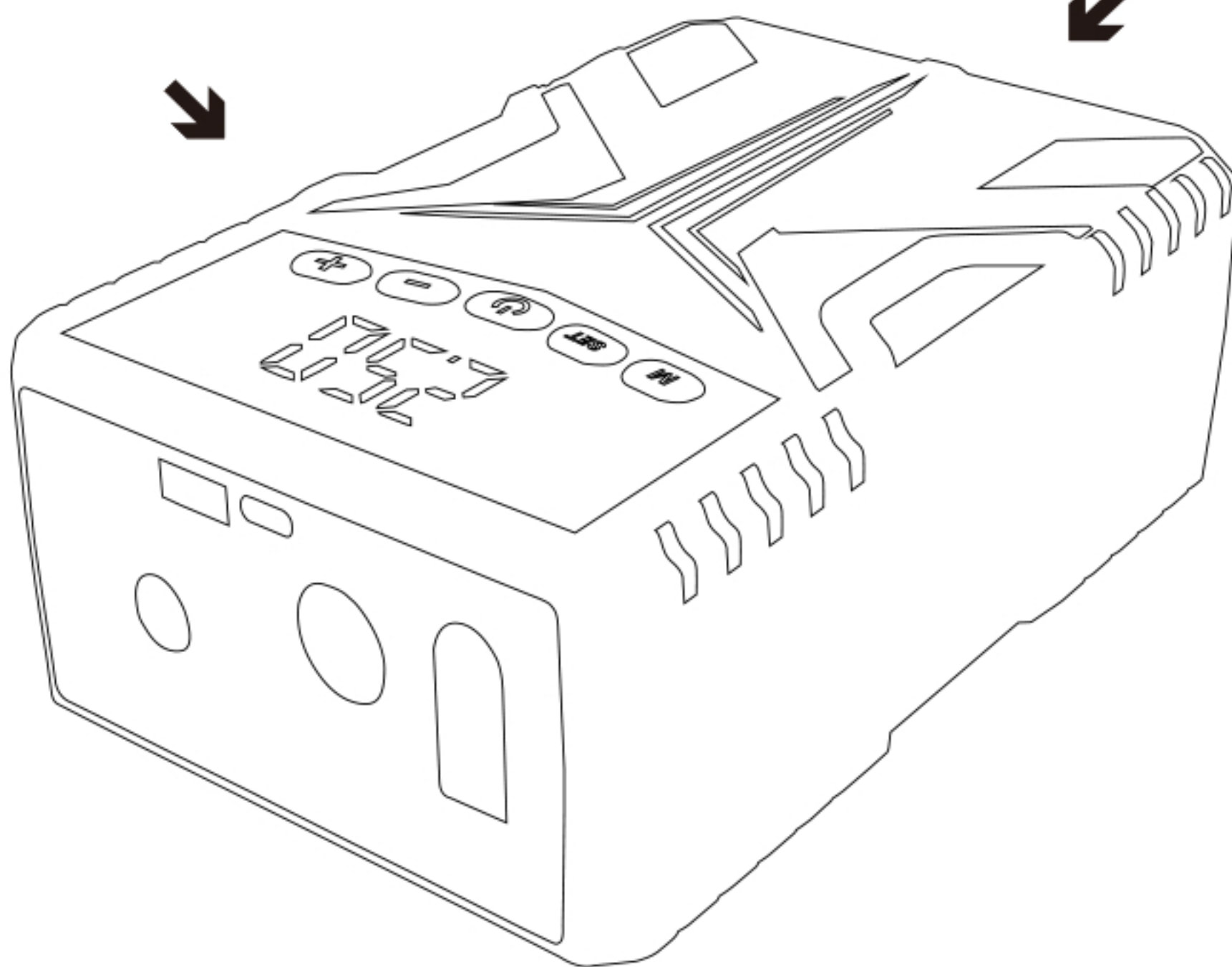

VOORZORGSMAATREGELEN

1. Plaats de meegeleverde startkabels correct en diep genoeg in de aansluiting.
2. Zorg ervoor dat de jumpstarter tenminste voor 75% is opgeladen!
3. De startkabels mogen nooit tegen elkaar aankomen wanneer er stroom op zit. Dit kan tot gevaarlijke situaties leiden en tot beschadiging van de jumpstarter. Deze schade valt buiten de garantie.
4. Gebruik de Jumpstarter NOOIT in het water of vochtige omgeving.
5. Wanneer de auto na 3-5x starten nog steeds niet start, stop dan met het gebruik van de jumpstarter en raadpleeg een garage of expert.
6. Wanneer de auto start zorg ervoor dat binnen 30 seconden de startkabels afgekoppeld worden.

Klantenservice MaxedMore
Maxedmore@gmail.com

MaxedMore neemt geen verantwoordelijkheid voor beschadiging van uw auto of jumpstarter wanneer bovengenoemde maatregelen niet in acht zijn genomen.