

NASA



Manuel d'utilisation
User manual
Bedienungsanleitung

WEATHER STATION /
BLUETOOTH SPEAKER
WSP1300

Manual de usuario disponible en:
Manuale utente disponibile su:
Manual do usuário disponível em:
Gebruikershandleiding beschikbaar op:
Instrukcja obsługi dostępna na stronie:
Felhasználói kézikönyv elérhető a:
Uživatelská příručka k dispozici na:
Руководство пользователя доступно по адресу:
www.gtcompany.fr/en/customer-support/



**STATION MÉTÉO /
ENCEINTE BLUETOOTH
REF : WSP1300**



EDITION : FR

AVANT LA PREMIÈRE UTILISATION

- Déballez l'appareil et s'assurer qu'il est en bon état.
- Lire attentivement toutes les instructions de la présente notice, en respectant les consignes d'utilisation et de sécurité.
- Conserver cette notice et en aviser les utilisateurs potentiels.

CONSIGNES DE SÉCURITÉ

- Cet appareil peut être utilisé par des enfants à partir de 8 ans et plus ainsi que par des personnes ayant des capacités physiques, sensorielles ou mentales réduites ou un manque d'expérience et de connaissances, à condition qu'elles aient reçu une supervision ou des instructions concernant l'utilisation de l'appareil en toute sécurité et qu'elles comprennent les dangers encourus.
- Les enfants ne doivent pas jouer avec l'appareil.
- Le nettoyage et l'entretien par l'utilisateur ne doivent pas être effectués par des enfants, sauf s'ils ont plus de 8 ans et qu'ils sont surveillés.
- Maintenir l'appareil hors de portée des enfants de moins de 8 ans.
- Ne pas utiliser la station météo à l'extérieur.
- Ne pas exposer l'appareil aux rayons du soleil, à des flammes ou à des températures élevées.
- Ne pas exposer l'appareil à des égouttements d'eau ou à des éclaboussures.
- Ne pas utiliser l'appareil s'il ne fonctionne pas normalement.
- Ne pas réparer l'appareil soi-même. Ne confier les réparations qu'à une personne qualifiée.
- Cet appareil a été conçu pour un usage domestique uniquement, toute utilisation professionnelle non appropriée ou non conforme à la notice, n'engage ni la responsabilité, ni la garantie du fabricant.

UTILISATION AVEC ADAPTATEUR

- La station météo est conçue pour fonctionner avec le réseau électrique local.
- Utiliser l'appareil uniquement avec un adaptateur ayant les caractéristiques précises indiquées.
- Dans le cas où une rallonge est nécessaire, prendre toutes les précautions nécessaires afin d'éviter tout risque de chute.
- Ne pas brancher ou débrancher l'adaptateur avec les mains humides.
- L'adaptateur ne doit pas être bloqué et doit être facilement accessible en cours d'utilisation.

INFORMATIONS CONCERNANT LES PILES (NON FOURNIES)

- Pour fonctionner correctement, l'appareil doit être équipé des piles prévues à cet effet.
- Seules les piles du type recommandé doivent être utilisées.
- Les piles doivent être mises en place en respectant le sens de polarité.
- Les bornes des piles ne doivent pas être mises en court-circuit.
- Ne pas mélanger des piles neuves et des piles usagées.
- Ne pas mélanger des piles alcalines, des piles standard (carbone-zinc) et des batteries rechargeables (nickel-cadmium).
- Ne pas recharger les piles ni tenter de les ouvrir.
- Ne pas jeter les piles au feu.
- Retirez les piles de l'appareil en cas de non-utilisation prolongée.
- Remplacez toutes les piles en même temps par des piles neuves identiques entre elles.
- Si le liquide qui sort de la pile entre en contact avec les yeux ou la peau, lavez la zone atteinte immédiatement et minutieusement à l'eau claire et consultez un médecin.
- Ne pas exposer les piles à une chaleur excessive telle que rayon solaire, feu ou assimilé.



**ATTENTION
RISQUE DE CHOC ELECTRIQUE
NE PAS OUVRIR**

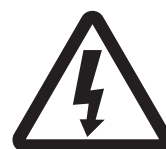

ATTENTION : Pour réduire le risque de choc électrique, ne pas ouvrir l'appareil, il n'y a aucune partie à l'intérieur destinée à l'utilisateur. Confiez toutes les réparations à un personnel qualifié.

DESCRIPTION

- 1 : Écran LCD
- 2 : Indicateur Alarme 1 / Alarme 2
- 3 : Indicateur répétition alarme
- 4 : Horloge (heures, minutes)
- 5 : Date / Mois / Année
- 6 : Jours de la semaine
- 7 : Fréquence radio / USB / Bluetooth
- 8 : Indicateur radio
- 9 : Indicateur USB
- 10 : Indicateur Bluetooth
- 11 : Indicateur lecture USB
- 12 : Température intérieure
- 13 : Température extérieure
- 14 : Humidité extérieure
- 15 : Indicateur météo
- 16 : Bouton marche/arrêt + réglage horloge
- 17 : Bouton sélection alarme AL1 et AL2 + sélection (radio, USB, Bluetooth)
- 18 : Bouton répétition alarme + réglage de l'intensité lumière
- 19 : Bouton lecture / pause / mémorisation des stations
- 20 : Bouton arrêt / connexion sonde extérieure
- 21 : Bouton recherche avant station FM / Titre (USB/Bluetooth) / Réglage horloge
- 22 : Bouton recherche arrière station FM / Titre (USB/Bluetooth) / Réglage horloge
- 23 : Bouton augmentation du volume sonore
- 24 : Bouton diminution du volume sonore
- 25 : Antenne radio
- 26 : Compartiment à piles (sauvegarde de l'horloge)
- 27 : Prise pour adaptateur secteur
- 28 : Port compatible USB
- 29 : Haut-parleurs (x2)
- 30 : Orifice de fixation murale
- 31 : Compartiment à piles

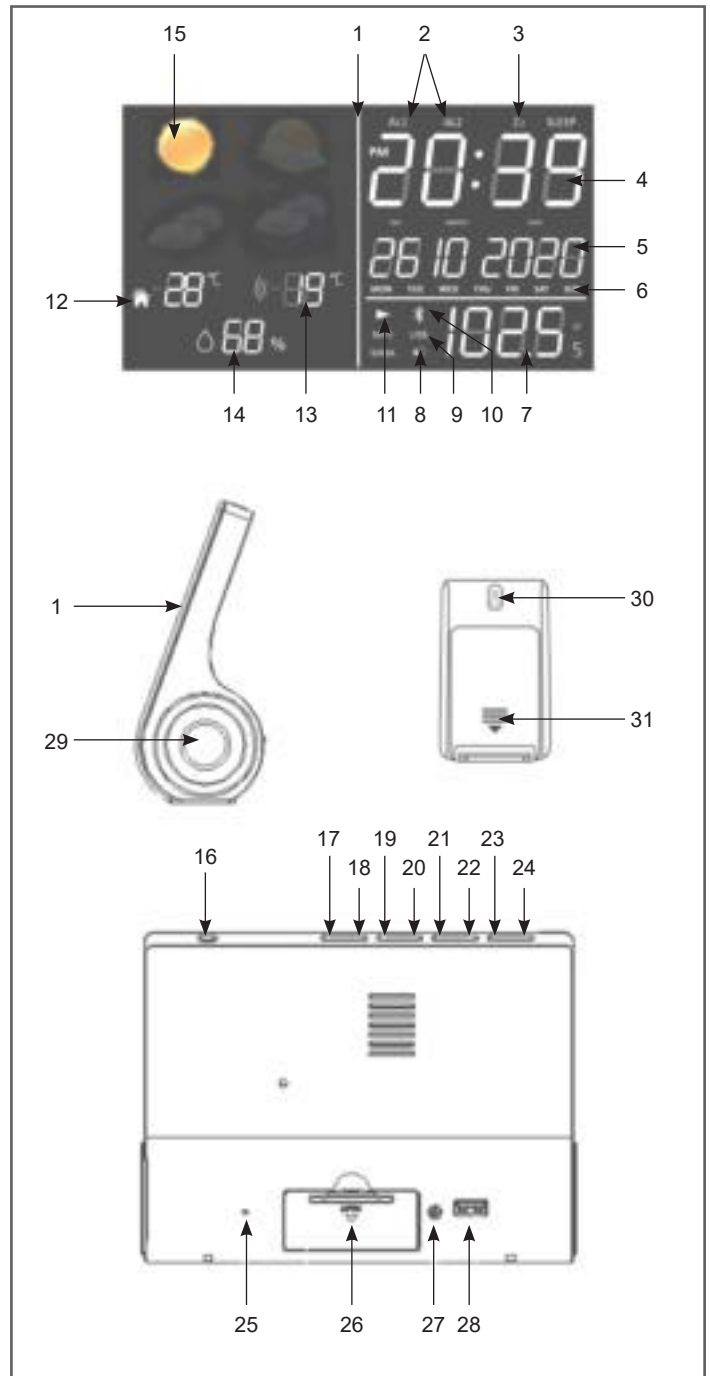

CARACTÉRISTIQUES TECHNIQUES ET FONCTIONS PRINCIPALES

- Affichage de la météo : soleil, éclaircies, nuages, pluie
- Affichage de la température intérieure et extérieure
- Affichage du taux d'humidité
- Affichage de l'heure : 24H
- Fonction réveil : 2 alarmes
- Calendrier : JJ / MM / AAAA (de 2000 à 2099), Jour de la semaine
- Radio FM : fréquences de 87.5 à 108MHz (10 stations mémorisables)

- Puissance haut-parleurs : 2x1W
- Portée maximale de la sonde sans fil : 10 mètres
- Port compatible : USB
- Format audio accepté : MP3
- Connexion Bluetooth (version : 3.0) : distance maximale 10 mètres
- Éléments fournis : station météo, adaptateur secteur, 1 sonde sans fil
- Dimensions : 170 x 50 x 124 mm
- Poids : 390 g

ALIMENTATION

ADAPTATEUR DE LA STATION MÉTÉO

- Utilisez l'adaptateur secteur fourni ou un adaptateur comportant les caractéristiques requises et respectant les normes en vigueur : DC 5V $\overline{\text{---}}$ 1.5A ; 7.5W.
- Utilisez l'adaptateur en intérieur uniquement, dans des pièces à l'abri de l'humidité.
- Connectez l'adaptateur secteur dans la prise (27) située au dos de l'appareil.
- Puis branchez l'adaptateur sur le secteur.

INSTALLATION DES PILES (SAUVEGARDE DE L'HORLOGE) (piles non fournies)

- Retirez le couvercle du compartiment à piles (26).
- Insérez 2 piles LR03 (AAA) 1.5V en respectant la polarité indiquée.
- Remplacez le couvercle.

SONDE SANS FIL (piles non fournies)

- Ouvrez le couvercle du compartiment à piles (31) situé au dos de l'appareil.
- Insérez 2 piles LR03 (AAA) 1.5V en respectant la polarité indiquée.
- Refermez le couvercle du compartiment à piles.

INSTALLATION / UTILISATION

1 - UTILISATION DE LA STATION MÉTÉO

STATION MÉTÉO

Posez la station météo sur une surface plane horizontale.

SONDE

La sonde peut être installée :

- soit au mur à l'aide d'une vis (non fournie). Accrochez la sonde par l'orifice (30) situé au dos.
- soit horizontalement

Pour de meilleurs résultats :

- N'exposez pas la sonde en plein soleil ou à l'humidité.
- Ne mettez pas la sonde à plus de 10 mètres de la station météo.
- Minimisez les obstacles (portes, murs et meubles) entre la sonde et le radio réveil.
- Eloignez la sonde des objets métalliques ou électroniques.

TEMPÉRATURES ET HUMIDITÉ



La station météo affiche les informations suivantes :

- Température intérieure (12) relevée par la station météo
- Température (13) et humidité extérieures provenant de la sonde

REMARQUE : la sonde thermique intérieure étant située au dos de l'appareil, veillez à ne pas obstruer cette partie sous peine d'altérer la prise de température.

INDICATEUR MÉTÉO

À la mise en marche de l'appareil, la station météo indique les conditions de l'environnement sous forme d'icônes :

ICONE	DESCRIPTION
	Ensoleillé
	Eclaircies
	Nuageux
	Pluvieux

CONNEXION DE LA SONDE EXTÉRIEURE AVEC LA STATION MÉTÉO

La sonde extérieure se connecte automatiquement après 1 minute. Sinon, connectez les appareils manuellement :

- Pressez le bouton (20) durant 3 secondes.
- Lorsque la station météo détecte la sonde, la température extérieure s'affiche (13).
- Les données de la sonde sont envoyées automatiquement toutes les 2 minutes environ.

2 - RÉGLAGE DE L'HEURE ET DE LA DATE

- Pressez le bouton (16) durant 3 secondes pour entrer dans le mode de réglage heure & date.
- Utilisez les boutons (21) et (22) pour ajuster les valeurs. Maintenez les boutons appuyés pour accélérer le défilement des valeurs.
- Le jour de la semaine est affiché automatiquement (6).
- Sans action sur les boutons pendant le réglage, l'appareil revient à l'affichage normal au bout de 15 secondes.

3 - RÉGLAGE DE L'ALARME

RÉGLAGE ET ACTIVATION DE L'ALARME

- Pressez le bouton (17). Le symbole « AL1 » s'affiche à l'écran.
- Utilisez les boutons (21) et (22) pour régler l'heure de l'alarme. Pressez le bouton (17) pour valider. Le chiffre des minutes clignote.
- Utilisez les boutons (21) et (22) pour régler les minutes de l'alarme. Pressez le bouton (17) pour valider.
- Sélectionnez le mode réveil (Bip/Radio/USB) à l'aide des boutons (21) et (22)

- Réveil par Bip : le symbole « bP » apparaît sur l'écran.
- Réveil par Radio : la fréquence s'affiche sur l'écran. L'alarme se déclenchera sur la dernière station écoutée.
- Le symbole USB s'affiche sur l'écran. Ce mode de réveil n'est valide que si un dispositif USB a été inséré dans le port USB (28).

- Le symbole « AL2 » s'affiche sur l'écran et clignote.
- Procédez de la même façon que pour l'alarme 1.
- Pour sélectionner l'une des deux alarmes, pressez le bouton (17) en mode veille (écran avec affichage de l'heure). L'écran affichera consécutivement les symboles « AL1 », « AL2 » puis les 2.
- Pressez à nouveau le bouton (17) pour désactiver les alarmes (aucun symbole ne s'affiche).

ARRÊT DE L'ALARME

L'alarme se déclenche à l'heure programmée. Pour arrêter l'alarme, pressez le bouton (16), celle-ci retentira à nouveau le lendemain à la même heure.

RÉVEIL AVEC RÉPÉTITION DE L'ALARME

- Lorsque la sonnerie retentit, pressez le bouton (18) : le symbole clignote.
- La sonnerie retentira à nouveau après 9 minutes.
- La fonction Répétition d'alarme est active tant que le symbole clignote à l'écran.
- Pour annuler la fonction Répétition d'alarme, pressez le bouton (18).

4 - RÉGLAGE DE LA RADIO

SÉLECTION DES STATIONS

- Déployez le fil de l'antenne (25) pour une meilleure réception des stations FM.
- Pressez le bouton (16) jusqu'à ce que la fréquence radio s'affiche sur l'écran LCD (7).
- Pour sélectionner manuellement une station radio, appuyez sur le bouton (21) ou (22) jusqu'à afficher la fréquence de la station.
- Pour lancer une recherche automatique des stations, pressez longuement le bouton (21) ou (22) jusqu'à ce que la fréquence commence à défiler. La recherche s'arrête lorsqu'une station radio est correctement captée.
- La recherche automatique peut-être interrompue en pressant le bouton (21) ou (22).

MÉMORISATION DES STATIONS

- Pour sélectionner une station radio, appuyez sur le bouton (21) ou (22) jusqu'à afficher la fréquence de la station.
- Maintenez appuyé le bouton (19). P01 s'affiche et clignote.
- Pour sélectionner un enregistrement, appuyez sur le bouton (21) ou (22).
- Ré-appuyez sur le bouton (19) pour confirmer le réglage, le numéro de la mémoire cesse de clignoter.
- Procédez comme ci-dessus pour régler d'autres stations de radios. Vous pouvez régler jusqu'à 10 stations de radios.

ÉCOUTER DES STATIONS MÉMORISÉES

- Appuyez sur le bouton (13), la dernière fréquence radio apparaît.
- Appuyez sur le bouton (6) puis sur le bouton (9) ou (10) pour sélectionner la mémoire (P01 à P10).

5 - MODE BLUETOOTH

INFORMATIONS

- La portée opérationnelle entre cet appareil et un périphérique Bluetooth est d'environ 10 mètres.
- Avant de connecter un périphérique Bluetooth à cet appareil, familiarisez-vous avec les fonctionnalités Bluetooth de ce périphérique.
- La compatibilité avec tous les périphériques Bluetooth n'est pas garantie.
- Tout obstacle présent entre cet appareil et un périphérique Bluetooth peut réduire la portée opérationnelle.
- Maintenez cet appareil éloigné des autres appareils électroniques pour éviter les interférences.

ACTIVATION DU BLUETOOTH

- Pressez successivement le bouton (16) pour mettre l'appareil en marche et (17) pour sélectionner la fonction Bluetooth, le symbole (bt) clignote (10).
- Lancez la recherche des profils Bluetooth depuis le périphérique audio source.
- Sélectionnez le profil SWB254 pour synchroniser les deux appareils (le symbole Bluetooth (10) se fige).
- Lancez la musique depuis le périphérique audio source.
- Pressez le bouton (20) pour mettre en pause. Pressez à nouveau pour reprendre la lecture.
- Pressez le bouton (21) pour passer à la piste suivante.
- Pressez le bouton (22) une fois pour revenir au début de la piste courante, deux fois pour revenir à la piste précédente.

RÉGLER LE VOLUME SONORE À UN NIVEAU D'ÉCOUTE CORRECT

- Par la suite, ajustez le volume sonore avec les boutons + / - (23 et 24).

DÉCONNEXION DU BLUETOOTH

- Pressez le bouton (16) pour arrêter l'appareil et pour déconnecter le périphérique Bluetooth.

REMARQUE : L'appareil ne peut pas recevoir de la musique provenant simultanément de deux périphériques audio Bluetooth. Il faut déconnecter au préalable la fonction Bluetooth du périphérique associé puis faire une nouvelle recherche du périphérique Bluetooth à synchroniser.

6 - MODE USB

LECTURE D'UN PÉRIPHÉRIQUE USB

Cet appareil peut être connecté à une source audio externe grâce à la connexion USB (uniquement clé USB).

- Pressez le bouton (16) puis le bouton (17) jusqu'à ce que s'affiche sur l'écran : USB (9).
- Connectez un périphérique USB (clé USB) sur le port USB (28).
- La lecture démarre automatiquement, le voyant (11) s'allume.
- Pressez le bouton (20) pour mettre en pause. Pressez à nouveau pour reprendre la lecture.
- Pressez le bouton (21) pour passer à la piste suivante.
- Pressez le bouton (22) une fois pour revenir au début de la piste courante, deux fois pour revenir à la piste précédente.
- Pour arrêter la lecture, pressez le bouton (19).

CHARGER UN APPAREIL MOBILE AVEC LA CONNEXION USB

Afin d'optimiser la charge, n'éteignez pas la station multifonction.

- Branchez le connecteur câble d'origine de l'appareil mobile sur le port USB (28).
- Branchez le connecteur câble d'origine sur votre appareil mobile.
- La charge de votre appareil mobile débute instantanément.
- Une fois la charge de votre appareil mobile atteint 100%, débranchez alors votre appareil.

7 - UTILISATION AVANCÉE

FONCTION SOMMEIL

- Appuyez sur le bouton (16) pour sélectionner une station de radio ou un périphérique Bluetooth.
- Appuyez sur le bouton (18) durant 3 secondes pour activer la fonction sommeil « SLEEP ».
- Appuyez successivement sur le bouton (18) pour sélectionner un délai de mise en veille automatique
10min ➡ 20min ➡ 30min ➡ 40min ➡ 50min ➡ 60min ➡ 70min ➡ 80min ➡
90min ➡ 100min ➡ 110min ➡ 120min.
- Pour annuler la mise en veille automatique et éteindre la radio/périphérique BT, appuyez sur le bouton (16), le voyant « SLEEP » disparaît.

RÉGLAGE INTENSITÉ LUMINEUSE DE L'ÉCRAN

- Par défaut, la station météo est réglée sur un affichage intensif de l'écran.
- Pour diminuer l'intensité lumineuse, appuyez sur le bouton (18).
- Appuyez une seconde fois pour retourner à un affichage plus lumineux.

8 - ENTRETIEN ET NETTOYAGE

- Retirez les piles en cas de non-utilisation prolongée.
- Débranchez l'appareil avant de le nettoyer.
- Nettoyez si nécessaire l'extérieur de l'appareil avec un chiffon doux.
- Ne pas utiliser de produit d'entretien agressif ni d'éponge abrasive.
- Ne jamais utiliser d'alcool pour nettoyer l'appareil.

ATTENTION : Ne jamais plonger l'appareil dans l'eau ou dans un quelconque liquide.



**WEATHER STATION /
BLUETOOTH SPEAKER
REF : WSP1300**



VERSION : EN

BEFORE THE FIRST USE

- Unpack the unit and check that it is in good condition.
- Please read all the directions in this manual carefully and follow the operating and safety instructions. Keep this manual and show it to potential users.

SAFETY INSTRUCTIONS

- This unit may be used by children aged 8 years and over and by anyone with reduced physical, sensory or mental capabilities or a lack of experience and knowledge, provided that they have been given supervision or instructions about how to use the unit safely and that they understand the hazards involved.
- Children should not be allowed to play with the device.
- Cleaning and maintenance must not be carried out by children unless they are over 8 years of age and supervised.
- Keep the device out of the reach of children under 8 years of age.
- Do not use the weather station outdoors.
- Do not expose the unit to direct sunlight, flames or high temperatures.
- Do not expose the unit to dripping water or splashes.
- This unit has been designed for domestic use only. The manufacturer cannot be held responsible, and the guarantee will not apply, for any professional use that is not appropriate or does not comply with the instructions.

USE WITH ADAPTER

- The weather station is designed to work with the local power supply.
- Use the unit only with an adapter that has the defined specifications.
- If an extension cord is required, take all necessary precautions to avoid the risk of a fall.
- Do not connect or disconnect the adapter with wet hands.
- The adapter must not be blocked and must be easily accessible during use.

BATTERY INFORMATION (BATTERIES NOT SUPPLIED)

- To function properly, the sensor must have the appropriate batteries inserted.
- Only the recommended type of batteries should be used.
- The batteries must be inserted the right way round.
- The battery terminals must not be short-circuited.
- Do not mix new and used batteries.
- Do not mix alkaline, standard (carbon-zinc) and rechargeable (nickel - cadmium) batteries.
- Do not recharge the batteries or attempt to open them.
- Do not dispose of batteries in fire.
- Replace all batteries at the same time with new, identical batteries.
- If the liquid from a battery comes into contact with your eyes or skin, wash the affected area immediately and thoroughly with clean water and seek medical attention.
- Do not expose batteries to excessive heat such as sunlight, fire or similar.



**CAUTION:
RISK OF ELECTRIC SHOCK
DO NOT OPEN**



CAUTION: To reduce the risk of electric shock, do not open the unit, there are no user-serviceable parts inside. All repairs should be carried out by a qualified person.

DESCRIPTION

- 1: LCD screen
- 2: Alarm 1 / Alarm 2 indicator
- 3: Snooze indicator
- 4: Clock (hours, minutes)
- 5: Date / Month / Year
- 6: Day of the week
- 7: Radio frequency / USB / Bluetooth
- 8: Radio indicator
- 9: USB indicator
- 10: Bluetooth indicator
- 11: USB playback indicator
- 12: Indoor temperature
- 13: Outdoor temperature
- 14: Outdoor humidity
- 15: Weather indicator
- 16: On/Off button + clock setting
- 17: Alarm selection button AL1 and AL2 + selection (radio, USB, Bluetooth)
- 18: Snooze button + light intensity adjustment
- 19: USB stop playback button
- 20: USB play / pause button / preset radio station / outdoor sensor connection
- 21: FM station forward search button / Title (USB/Bluetooth) / Clock setting
- 22: FM station backward search button / Title (USB/Bluetooth) / Clock setting
- 23: Volume up button
- 24: Volume down button
- 25: Radio antenna
- 26: Battery compartment (clock backup)
- 27: AC adapter socket
- 28: USB compatible port
- 29: Speakers (x2)
- 30: Wall mounting hole
- 31: Battery compartment

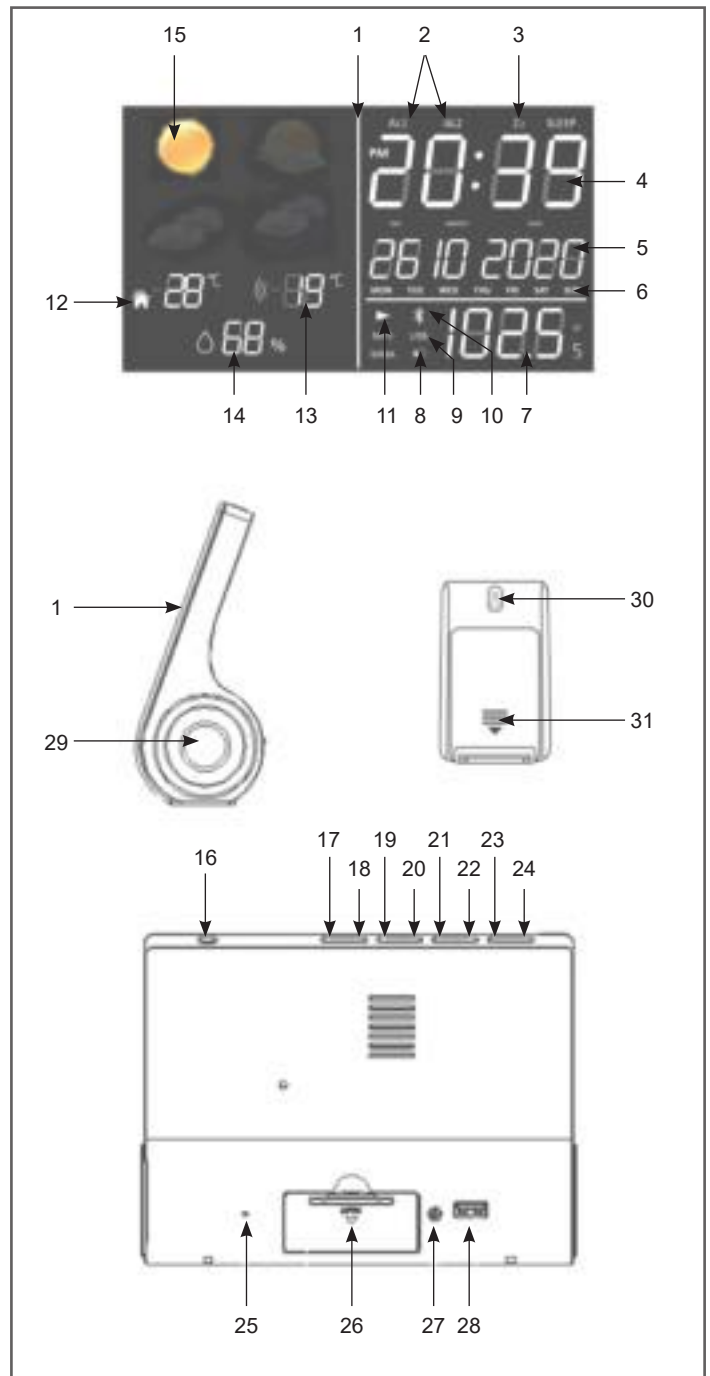

TECHNICAL CHARACTERISTICS AND MAIN FUNCTIONS

- Weather display: sunny, sunny spells, cloudy, rainy
- Indoor and outdoor temperature display
- Humidity display
- Time display: 24H
- Alarm clock function: 2 alarms
- Calendar: DD / MM / YYYY (from 2000 to 2099), Day of the week
- FM radio: frequencies from 87.5 to 108MHz (10 station memory)
- Loudspeakers power: 2x1W
- Maximum range of the wireless sensor: 10 metres
- Compatible port: USB
- Accepted audio format: MP3
- Bluetooth connection (version: 3.0): maximum distance 10 metres
- Items supplied: weather station, power adapter, 1 wireless sensor
- Dimensions: 170 x 50 x 124 mm
- Weight: 390 g

POWER SUPPLY

AC ADAPTOR OF THE WHEATHER STATION

- Use the supplied AC adaptor or an adaptor with the required characteristics respecting the current regulations: DC 5V $\overline{\text{---}}$ 1.5A ; 7.5W.
- Use the adaptor indoors only, in rooms protected from moisture.
- Connect the AC adaptor to the AC adaptor terminal (27) on the back of the unit.
- Then connect the adaptor to the mains.

INSTALLING THE BATTERIES (CLOCK BACKUP) (batteries not included)

- Remove the batteries compartment cover (26).
- Insert 2 x 1,5V LR03 (AAA) batteries, respecting the polarity indicated.
- Replace the cover.

WIRELESS SENSOR (batteries not included)

- Open the batteries compartment cover (31) on the back of the unit.
- Insert 2 x 1,5V LR03 (AAA) batteries, respecting the polarity indicated.
- Close the cover.

INSTALLATION / USE

1 - USE OF THE WHEATHER STATION

WEATHER STATION

Place the weather station on a flat horizontal surface.

SENSOR

The sensor can be installed:

- either on the wall using a screw (not included). Hang the sensor through the hole (30) on the back.
- or horizontally

For best results:

- Do not expose the sensor to direct sunlight or moisture.
- Do not place the sensor more than 10 metres away from the weather station.
- Minimise obstacles (doors, walls and furniture) between the sensor and the weather station.
- Keep the sensor away from metal or electronic objects.

TEMPERATURES AND HUMIDITY



The weather station displays the following information:

- Indoor temperature (12) measured by the weather station
- Outdoor temperature (13) and humidity (14) from the sensor

NOTE: The indoor temperature sensor is located on the back of the unit, so please do not obstruct this area as this may affect the temperature reading.

WEATHER INDICATOR

When the unit is turned on, the weather station will show the weather conditions in the form of icons:

ICON	DESCRIPTION
	Sunny
	Sunny spells
	Cloudy
	Rainy

CONNECTION OF THE OUTDOOR SENSOR WITH THE WEATHER STATION

The outdoor sensor connects automatically after 1 minute. Otherwise, you can connect the devices manually:

- Press button (20) for 3 seconds.
- When the weather station detects the sensor, the outdoor temperature will be displayed (13).
- The sensor data is sent automatically about every 3 minutes.

2 - SETTING THE TIME AND DATE

- Press button (16) for 3 seconds to enter the time and date setting mode.
- Use buttons (21) and (22) to adjust the values. Hold the buttons down to speed up scrolling.
- The day of the week is displayed automatically (6).
- If the buttons are not pressed, the unit returns to the normal display after 15 seconds.

3 - SETTING THE ALARM

SETTING AND ACTIVATING THE ALARM

- Press button (17). The symbol «AL1» appears on the screen.
- Use buttons (21) and (22) to set the alarm hour. Press button (17) to confirm. The minute digit flashes.
- Use buttons (21) and (22) to set the alarm minutes. Press button (17) to confirm.
- Select the alarm mode (Beep/Radio/USB) using buttons (21) and (22)
 - Beep alarm: the symbol «bP» appears on the screen.
 - Radio alarm: the frequency is displayed on the screen. The alarm will activate the last station listened to.
 - The USB symbol appears on the screen. This wake-up mode is only valid if a USB device has been inserted into the USB port (28).
- The «AL2» symbol appears on the screen and flashes.
- Proceed in the same way as for alarm 1.
- To select one of the two alarms, press button (17) in standby mode (screen with time display). The screen will display consecutively the symbols «AL1», «AL2» then the 2.
- Press button (17) again to deactivate the alarms (no symbol is displayed).

SWITCHING OFF THE ALARM

The alarm will go off at the programmed time. To stop the alarm, press button (16). It will sound again the next day at the same time.

SNOOZE FUNCTION

- When the alarm sounds, press button (18): the symbol flashes.
- The alarm will sound again after 9 minutes.
- The snooze function is active as long as the symbol flashes on the display.
- To cancel the snooze function, press button (18).

4 - RADIO MODE

STATIONS SELECTION

- Extend the antenna wire (25) for better reception of FM stations.
- Press button (16) until the radio frequency is displayed on the LCD screen (7).
- To manually select a radio station, press button (21) or (22) until the station's frequency is displayed.
- To initiate an automatic station search, press and hold button (21) or (22) until the frequency starts to scroll. The search stops when a radio station is found.
- The automatic search can be interrupted by pressing button (21) or (22).

STATION SAVING

- To select a radio station, press button (21) or (22) until the station frequency is displayed.
- Press button (19). P01 will be displayed.
- To select a saved station, press button (21) or (22).
- Press button (19) again to confirm the setting, the saving number stops flashing.
- Proceed as above to save other radio stations. You can set up to 10 radio stations.

LISTENING TO A SAVED STATION

- Press button (13), the last radio frequency appears.
- Press button (6) and then button (9) or (10) to select a saving (P01 to P10)

5 - BLUETOOTH MODE

INFORMATIONS

- The operational range between this device and a Bluetooth device is approximately 10 metres.
- Before connecting a Bluetooth device to this unit, familiarise yourself with the Bluetooth features of that device.
- Compatibility with all Bluetooth devices is not guaranteed.
- Any obstruction between this device and a Bluetooth device may reduce the operational range.
- Keep this device away from other electronic devices to avoid interference.

BLUETOOTH ACTIVATION

- Press button (16) successively to switch on the device and (17) select the Bluetooth function, the (bt) symbol will flash (10).
- Start the Bluetooth profile search from the source audio device.
- Select the SWB254 profile to synchronise the two devices (the Bluetooth symbol (10) no longer flashes).
- Playback music from the source audio device.
- Press button (20) to pause. Press again to resume playback.
- Press button (21) to move to the next track.
- Press button (22) once to return to the beginning of the current track, twice to return to the previous track.

ADJUST THE VOLUME TO THE CORRECT LISTENING LEVEL

Then adjust the volume with the + / - buttons (23 and 24).

DISCONNECTING THE BLUETOOTH

Press button (16) to turn off the unit and disconnect the Bluetooth device.

NOTE: The device cannot receive music from two Bluetooth audio devices simultaneously. You must first disconnect the Bluetooth function from the associated device and then search again for the Bluetooth device to be synchronised.

6 - USB MODE

PLAYBACK FROM USB CONNECTION

This unit can be connected to an external audio source using the USB connection (USB stick only).

- Press button (16) and then button (17) until the screen shows: USB (9).
- Connect a USB device (USB stick) to the USB port (28). Playback starts automatically, indicator (11) lights up.
- Press button (20) to pause. Press again to resume playback.
- Press button (21) to move to the next track.
- Press button (22) once to return to the beginning of the current track, twice to return to the previous track.
- To stop playback, press button (19).

CHARGING A MOBILE DEVICE WITH THE USB CONNECTION

In order to optimise charging, do not switch off the weather station.

- Connect the original cable for the mobile device to the USB port (28).
- Connect the original cable to your mobile device.
- Your mobile device starts charging immediately.
- Unplug your mobile device once it is fully charged.

7 - ADVANCED USE

SLEEP FUNCTION

- Press button (16) to select a radio station or a Bluetooth peripheral.
- Press button (18) for 3 seconds to activate the sleep function.
- Successively press button (18) to select an automatic sleep time
10min → 20min → 30min → 40min → 50min → 60min → 70min → 80min →
90min → 100min → 110min → 120min.
- To cancel the automatic sleep and turn off the radio/BT peripheral, press button (16), and the sleep indicator (3) disappears.

LIGHT INTENSITY ADJUSTMENT

- By default, the intensity of the weather station display is set to high.
- To decrease the light intensity, press button (18).
- Press a second time to return to a high intensity.

8 - MAINTENANCE AND CLEANING

- Remove the batteries when left unused for a long period.
- Unplug the unit before cleaning.
- If necessary, clean the exterior of the unit with a soft cloth.
- Do not use harsh cleaning agents or abrasive sponges.
- Never use alcohol to clean the unit.

CAUTION: Never immerse the unit in water or any other liquid.



**WETTERSTATION /
BLUETOOTH-LAUTSPRECHER
REF : WSP1300**



VERSION : DE

VOR DER ERSTEN BENUTZUNG

- Packen Sie das Gerät aus und prüfen Sie, ob es in unbeschädigtem Zustand ist.
- Lesen Sie sorgfältig alle Anweisungen in dieser Bedienungsanleitung und beachten Sie die Bedienungs- und Sicherheitshinweise. Bewahren Sie diese Bedienungsanleitung auf und weisen Sie die möglichen Benutzer darauf hin.

SICHERHEITSHINWEISE

- Dieses Gerät kann von Kindern ab 8 Jahren sowie von Personen mit eingeschränkten körperlichen, sensorischen oder mentalen Fähigkeiten oder mangelnder Erfahrung bzw. fehlendem Wissen benutzt werden, sofern sie beaufsichtigt werden oder bezüglich des sicheren Gebrauchs des Geräts unterwiesen wurden und über die Gefahren informiert sind.
- Kinder dürfen nicht mit dem Gerät spielen.
- Die Reinigung und Wartung darf nicht von Kindern durchgeführt werden, es sei denn, sie sind älter als 8 Jahre und unter Aufsicht.
- Bewahren Sie das Gerät außerhalb der Reichweite von Kindern unter 8 Jahren auf.
- Verwenden Sie die Wetterstation nicht im Freien.
- Setzen Sie das Gerät nicht direkter Sonneneinstrahlung, Flammen oder hohen Temperaturen aus.
- Setzen Sie das Gerät Wassertropfen und -spritzern aus.
- Nehmen Sie das Gerät nicht in Betrieb, wenn es nicht einwandfrei funktioniert.
- Reparieren Sie das Gerät nicht selbst. Lassen Sie Reparaturen nur von einer qualifizierten Person durchführen.
- Dieses Gerät wurde nur für den Hausgebrauch entwickelt. Für eine professionelle Nutzung, die ungeeignet ist oder nicht der Bedienungsanleitung entspricht, übernimmt der Hersteller weder Haftung noch Garantie.

NETZBETRIEB

- Die Wetterstation ist für den Betrieb mit dem lokalen Stromnetz ausgelegt.
- Verwenden Sie das Gerät nur mit einem Netzteil, das die angegebenen Eigenschaften hat.
- Falls ein Verlängerungskabel erforderlich ist, treffen Sie alle nötigen Vorkehrungen, damit das Gerät nicht herunterfällt.
- Das Netzteil nicht mit nassen Händen anschließen oder abziehen.
- Das Netzteil darf nicht blockiert werden und muss während des Betriebs leicht zugänglich sein.

INFORMATIONEN ZU DEN BATTERIEN (NICHT IM LIEFERUMFANG ENTHALTEN)

- Damit der Sensor korrekt funktioniert, muss er mit den passenden Batterien ausgestattet sein.
- Es sollten nur die empfohlenen Batterietypen verwendet werden.
- Die Batterien müssen mit der richtigen Polarität eingelegt werden.
- Die Batterieklemmen dürfen nicht kurzgeschlossen werden.
- Mischen Sie keine neuen und gebrauchten Batterien.
- Mischen Sie keine Alkali-, Standard- (Kohle-Zink) und wiederaufladbaren (Nickel-Cadmium) Batterien.
- Laden Sie die Batterien nicht auf und versuchen Sie nicht, sie zu öffnen.
- Werfen Sie die Batterien nicht ins Feuer.
- Ersetzen Sie alle Batterien gleichzeitig durch identische neue Batterien.
- Sollte die Flüssigkeit aus der Batterie mit Ihren Augen oder Ihrer Haut in Berührung kommt, waschen Sie den betroffenen Bereich sofort gründlich mit sauberem Wasser und suchen Sie einen Arzt auf.
- Setzen Sie die Batterien nicht starker Hitze wie Sonnenlicht, Feuer o. Ä. aus.



**ACHTUNG!
STROMSCHLAGGEFAHR!
NICHT ÖFFNEN**



ACHTUNG : Um die Stromschlaggefahr zu mindern, öffnen Sie das Gerät nicht. Im Inneren befinden sich keine Teile, die für die Bedienung durch den Nutzer bestimmt wären. Überlassen Sie sämtliche Reparaturen einer qualifizierten Fachkraft.

BESCHREIBUNG

- 1: LCD-Display
- 2: Anzeige Alarm 1 / Alarm 2
- 3: Schlummern-Anzeige
- 4: Uhr (Stunden, Minuten)
- 5: Datum / Monat / Jahr
- 6: Wochentag
- 7: Radiofrequenz / USB / Bluetooth
- 8: Radioanzeige
- 9: USB-Anzeige
- 10: Bluetooth-Anzeige
- 11: Anzeige für USB-Wiedergabe
- 12: Innentemperatur
- 13: Außentemperatur
- 14: Luftfeuchtigkeit
- 15: Wetteranzeige
- 16: Ein/Aus-Taste + Uhr einstellen
- 17: Auswahltaste für AL1 und AL2 + Auswahl (Radio, USB, Bluetooth)
- 18: Schlummertaste + Helligkeitsregelung
- 19: Taste zum Stoppen der USB-Wiedergabe
- 20: Taste für USB-Wiedergabe und Pause / Radiosender-Voreinstellung / Anschluss für Außensensor
- 21: Suchtaste für FM-Sender vorwärts / Titel (USB/Bluetooth) / Uhrzeiteinstellung
- 22: Suchtaste für FM-Sender rückwärts / Titel (USB/Bluetooth) / Uhrzeiteinstellung
- 23: Lautstärketaste +
- 24: Lautstärketaste -
- 25: Radioantenne
- 26: Batteriefach (Uhrenspeicher)
- 27: Buchse für das Netzteil
- 28: USB-kompatibler Anschluss
- 29: Lautsprecher (x2)
- 30: Öffnung zum Befestigen an der Wand
- 31: Batteriefach

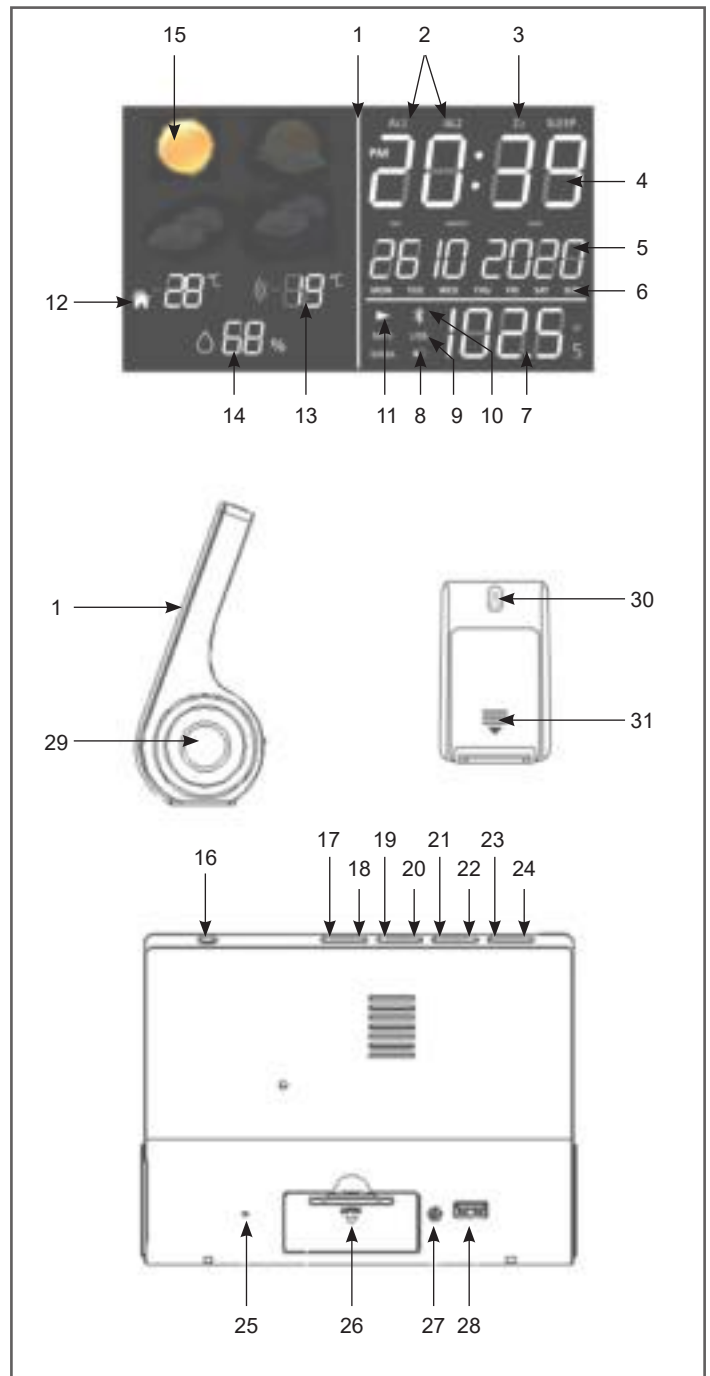

TECHNISCHE EIGENSCHAFTEN UND HAUPTFUNKTIONEN

- Wetteranzeige: sonnig, heiter, bewölkt, regnerisch
- Anzeige der Raum- und Außentemperatur
- Anzeige der Luftfeuchtigkeit
- Uhrzeitanzeige: 24H
- Weckfunktion: 2 Alarme
- Kalender: TT / MM / JJJJ (von 2000 bis 2099), Wochentag
- FM-Radio: Frequenzen von 87,5 bis 108 MHz (10 Sender speicherbar)
- Leistung der Lautsprecher: 2x1W
- Reichweite des Funksensors: maximal 10 Meter
- Anschluss kompatibel mit USB
- Akzeptiertes Audioformat: MP3
- Bluetooth-Verbindung (Version 3.0): maximale Entfernung 10 Meter
- Lieferumfang: Wetterstation, Netzteil, 1 Funksensor
- Abmessungen: 170 x 50 x 124 mm
- Gewicht: 390 g

STROMVERSORGUNG

NETZTEIL DER WETTERSTATION

- Verwenden Sie das mitgelieferte Netzteil oder ein Netzteil mit den erforderlichen Eigenschaften und beachten Sie die Normen: DC 5V $\overline{\text{---}}$ 1.5A ; 7.5W.
- Verwenden Sie das Netzteil nur in Räumen, wo es vor Feuchtigkeit geschützt ist.
- Schließen Sie das Netzteil an die Buchse (27) auf der Rückseite des Geräts an.
- Schließen Sie dann das Netzteil an den Strom an.

EINSETZEN DER BATTERIEN (UHRENSPEICHER) (Batterien nicht im Lieferumfang enthalten)

- Nehmen Sie den Deckel des Batteriefachs ab (26).
- Legen Sie 2 x 1,5V LR03 (AAA) Batterien ein. Achten Sie auf die angegebene Polarität.
- Setzen Sie den Deckel wieder ein.

FUNKSENSOR (Batterien nicht im Lieferumfang enthalten)

- Öffnen Sie den Deckel des Batteriefachs (31) auf der Rückseite des Geräts.
- Legen Sie 2 x 1,5V LR03 (AAA) Batterien ein. Achten Sie auf die angegebene Polarität.
- Schließen Sie den Deckel des Batteriefachs wieder.

INSTALLATION / VERWENDUNG

1 - VERWENDUNG DER WETTERSTATION

WETTERSTATION

Stellen Sie die Wetterstation auf eine ebene, waagerechte Fläche.

SENSOR

Der Sensor kann folgendermaßen installiert werden:

- mit einer Schraube (nicht im Lieferumfang enthalten) an der Wand Befestigen Sie den Sensor mithilfe der Öffnung (30) auf der Rückseite des Geräts.
- oder waagrecht.

So erzielen Sie die bestmöglichen Ergebnisse:

- Setzen Sie den Sensor keinem direkten Sonnenlicht und keiner Feuchtigkeit aus.
- Platzieren Sie den Sensor nicht weiter als 10 Meter von der Wetterstation entfernt.
- Achten Sie darauf, dass zwischen Sensor und Wetterstation möglichst wenig Hindernisse (Türen, Wände und Möbel) liegen.
- Halten Sie den Sensor von Metallgegenständen und elektronischen Geräten fern.

TEMPERATUREN UND LUFTFEUCHTIGKEIT





Die Wetterstation zeigt die folgenden Informationen an:

- Innentemperatur (12), von der Wetterstation gemessen
- Außentemperatur (13) und Luftfeuchtigkeit (14) vom Sensor

HINWEIS: Der Sensor für die Innentemperatur befindet sich an der Rückseite des Geräts. Achten Sie darauf, dass die Rückseite nicht blockiert ist, denn dies kann die Temperaturmessung beeinträchtigen.

WETTERANZEIGE

Nach dem Einschalten des Geräts zeigt die Wetterstation die Bedingungen in der Umgebung in Form von Symbolen an:

SYMBOL	BESCHREIBUNG
	Sonnig
	Heiter
	Bewölkt
	Regnerisch

VERBINDUNG DES AUSSSENSORS MIT DER WETTERSTATION

Der Außensensor verbindet sich nach 1 Minute automatisch. Falls nicht, können Sie die Geräte manuell koppeln:

- Halten Sie die Taste (20) 3 Sekunden lang gedrückt.
- Wenn die Wetterstation den Sensor erkennt, wird die Außentemperatur angezeigt (13).
- Die Daten vom Sensor werden automatisch etwa alle 2 Minuten gesendet.

2 - UHRZEIT UND DATUM EINSTELLEN

- Halten Sie die Taste (16) 3 Sekunden lang gedrückt, um den Modus zum Einstellen von Uhrzeit und Datum aufzurufen.
- Stellen Sie die Werte mit den Tasten (21) und (22) ein. Halten Sie die Tasten gedrückt, um das Scrollen der Werte zu beschleunigen.
- Der Wochentag wird automatisch angezeigt (6).
- Wird während der Einstellung 15 Sekunden lang keine Taste gedrückt, kehrt das Gerät zur normalen Anzeige zurück.

3 - ALARM EINSTELLEN

EINSTELLEN UND AKTIVIEREN DES ALARMS

- Drücken Sie die Taste (17). Auf dem Display erscheint das Symbol „AL1“.
- Stellen Sie mit den Tasten (21) und (22) den Alarm ein. Drücken Sie zur Bestätigung die Taste (17). Die Minutenzahl blinkt.
- Stellen Sie mit den Tasten (21) und (22) die Minuten für den Alarm ein. Drücken Sie zur Bestätigung die Taste (17).
- Wählen Sie den Weckmodus (Piepton/Radio/USB) mit den Tasten (21) und (22) aus.
 - Wecken mit Piepton: Auf dem Display erscheint das Symbol „bP“.
 - Wecken mit Radio: Die Frequenz erscheint auf dem Display. Der Alarm ertönt mit dem zuletzt gehörten Sender.
 - Auf dem Display erscheint das USB-Symbol. Dieser Weckmodus ist nur gültig, wenn sich ein USB-Gerät am USB-Anschluss (28) befindet.

- Das Symbol „AL2“ erscheint auf dem Display und blinkt. Verfahren Sie genau so wie bei Alarm 1.
- Um einen der beiden Alarme auszuwählen, drücken Sie die Taste (17) im Standby-Modus (Display mit Zeitanzeige). Im Display erscheinen nacheinander die Symbole „AL1“ und „AL2“, danach beide.
- Drücken Sie die Taste (17) erneut, um die Alarme zu deaktivieren. Es wird kein Symbol angezeigt.

DEN ALARM STOPPEN

Der Alarm ertönt zur programmierten Uhrzeit. Um den Alarm zu stoppen, drücken Sie die Taste (16). Der Alarm ertönt am nächsten Tag zur selben Uhrzeit.

WECKEN MIT SCHLUMMERFUNKTION

- Wenn der Alarm ertönt, drücken Sie die Taste (18): Das Symbol blinkt.
- Nach 9 Minuten ertönt der Alarm erneut.
- Die Schlummerfunktion bleibt so lange aktiv, wie das Symbol auf dem Display blinkt.
- Um die Schlummerfunktion auszuschalten, drücken Sie die Taste (18).

4 - RADIOMODUS

RADIOSENDERWAHL

- Entfalten Sie den Antennendraht (25), um FM-Sender besser zu empfangen.
- Halten Sie die Taste (16) gedrückt, bis die Radiofrequenz auf dem LCD-Display (7) erscheint.
- Um einen Radiosender manuell auszuwählen, halten Sie die Taste (21) oder (22) gedrückt, bis die Frequenz des Senders angezeigt wird.
- Um einen automatischen Sendersuchlauf zu starten, halten Sie die Taste (21) oder (22) gedrückt, bis die Frequenz zu scrollen beginnt. Der Suchlauf stoppt, wenn ein Radiosender korrekt empfangen wird.
- Die automatische Suche kann durch Drücken der Taste (21) oder (22) unterbrochen werden.

AUFNAHME EINES RADIOSENDERS

- Um einen Radiosender auszuwählen, halten Sie die Taste (21) oder (22) gedrückt, bis die Frequenz des Senders angezeigt wird.
- Drücken Sie die Taste (19). Es wird P01 angezeigt.
- Um eine Aufnahme auszuwählen, drücken Sie die Taste (21) oder (22).
- Drücken Sie diese Taste erneut, um die Einstellung zu bestätigen.
- Gehen Sie wie oben beschrieben vor, um weitere Radiosender einzustellen. Sie können bis zu 10 Radiosender einstellen.

HÖREN VON GESPEICHERTEN RADIOSENDERN

- Drücken Sie die Taste (13), die letzte Funkfrequenz erscheint.
- Drücken Sie die Taste (6) und dann die Taste (9) oder (10), um einen der gespeicherten Radiosender (P01 bis P10) auszuwählen.

5 - BLUETOOTH-MODUS

INFORMATIONEN

- Die Betriebsreichweite zwischen diesem Gerät und einem Bluetooth-Gerät beträgt etwa 10 Meter.
- Bevor Sie ein Bluetooth-Gerät mit diesem Gerät verbinden, machen Sie sich mit den Bluetooth-Funktionen des Geräts vertraut.
- Die Kompatibilität mit allen Bluetooth-Geräten ist nicht garantiert.
- Hindernisse zwischen diesem Gerät und einem Bluetooth-Gerät können die Betriebsreichweite verkürzen.
- Halten Sie dieses Gerät von anderen elektronischen Geräten fern, um Störungen zu vermeiden.

BLUETOOTH-AKTIVIERUNG

- Drücken Sie erst die Taste (16), um das Gerät einzuschalten, und dann (17), um die Bluetooth-Funktion auszuwählen. Das (bt) Symbol blinkt (10).
- Starten Sie auf dem Audio-Quellgerät die Suche nach Bluetooth-Profilen.
- Wählen Sie das Profil SWB254 aus, um die beiden Geräte zu synchronisieren. Das Bluetooth-Symbol (10) wird konstant.
- Starten Sie die Musik auf dem Audioquellgerät.
- Drücken Sie die Taste (20), um auf Pause zu schalten. Drücken Sie die Taste erneut, um die Wiedergabe fortzusetzen.
- Drücken Sie die Taste (21), um zum nächsten Titel zu wechseln.
- Drücken Sie die Taste (22) einmal, um zum Anfang des aktuellen Titels zurückzukehren, und zweimal, um zum vorherigen Titel zurückzuspringen.

STELLEN SIE DIE LAUTSTÄRKE AUF DIE RICHTIGE STUFE

- Passen Sie die Lautstärke dann mit den Tasten + / - (23 und 24) an.

TRENNUNG DER BLUETOOTH VERBINDUNG

- Drücken Sie die Taste (16), um das Gerät auszuschalten und um die Verbindung mit dem Bluetooth-Gerät zu trennen.

HINWEIS: Das Gerät kann nicht Musik von zwei Bluetooth-Audiogeräten gleichzeitig empfangen. Sie müssen zuerst die Bluetooth-Funktion von dem zugehörigen Gerät ausschalten und dann erneut nach dem zu synchronisierenden Bluetooth-Gerät suchen.

6 - USB-MODUS

WIEDERGABE VON EINEM USB-GERÄT

Dieses Gerät kann mithilfe des USB-Anschlusses mit einer externen Audioquelle verbunden werden (nur USB-Stick).

- Drücken Sie die Taste (16) und dann die Taste (17), bis auf dem Display „USB“ (9) erscheint.
- Schließen Sie ein USB-Gerät (USB-Stick) an den USB-Anschluss (28) an.
- Die Wiedergabe startet automatisch, die Lampe (11) leuchtet auf.
- Drücken Sie die Taste (20), um auf Pause zu schalten. Drücken Sie die Taste erneut, um die Wiedergabe fortzusetzen.
- Drücken Sie die Taste (21), um zum nächsten Titel zu wechseln.
- Drücken Sie die Taste (22) einmal, um zum Anfang des aktuellen Titels zurückzukehren, und zweimal, um zum vorherigen Titel zurückzuspringen.
- Um die Wiedergabe zu stoppen, drücken Sie die Taste (19).

AUFLADEN EINES MOBILEN GERÄTS ÜBER DEN USB-ANSCHLUSS

Um eine optimale Aufladung zu erzielen, schalten Sie die Multifunktionsstation nicht aus.

- Schließen Sie den Original-Kabelstecker des mobilen Geräts an den USB-Anschluss (28) an.
- Schließen Sie den Original-Kabelstecker an Ihr mobiles Gerät an.
- Ihr mobiles Gerät beginnt sofort zu laden.
- Trennen Sie das Gerät vom Strom, wenn die Ladung Ihres mobilen Geräts 100 % erreicht hat.

7 - ERWEITERTE VERWENDUNG

SCHLAFFUNKTION

- Drücken Sie die Taste (16), um einen Radiosender oder ein Bluetooth-Gerät auszuwählen.
- Drücken Sie die Taste (18) 3 Sekunden lang, um die Schlaffunktion zu aktivieren.
- Drücken Sie nacheinander die Taste (18), um eine automatische Einschlafzeit zu wählen
10min ➡ 20min ➡ 30min ➡ 40min ➡ 50min ➡ 60min ➡ 70min ➡ 80min ➡
90min ➡ 100min ➡ 110min ➡ 120min.
- Um die Schlafautomatik abubrechen und das Radio/BT-Gerät auszuschalten, drücken Sie die Taste (16), und die Schlafanzeige „SLEEP“ (3) erlischt.

EINSTELLEN DER DISPLAYHELLIGKEIT

- Die Wetterstation ist standardmäßig für eine lichtintensive Displayanzeige eingestellt.
- Um die Helligkeit zu verringern, drücken Sie die Taste (18).
- Drücken Sie die Taste ein zweites Mal, um zur hellen Anzeige zurückzukehren.





8 - WARTUNG UND REINIGUNG

- Nehmen Sie die Batterien heraus, wenn Sie das Gerät längere Zeit nicht benutzen.
- Trennen Sie das Gerät vor dem Reinigen vom Strom.
- Reinigen Sie das Gerät bei Bedarf von außen mit einem weichen Tuch.
- Keine aggressiven Reinigungsmittel oder scheuernden Schwämme verwenden.
- Niemals Alkohol zur Reinigung des Geräts verwenden.

ACHTUNG! Tauchen Sie das Gerät niemals in Wasser oder eine andere Flüssigkeit.

1 year limited warranty / Garantie limitée un an / 1 Jahr eingeschränkte Garantie /
Garantía limitada de 1 año / Garanzia limitata di 1 anno /
Garantia limitada de 1 ano / 1 jaar beperkte garantie /
Roczna ograniczona gwarancja / 1 év korlátozott garancia /
Omezená záruka 1 rok / 1 год ограниченной гарантии

Made in China

	Notice of compliance for the European Union : products bearing the CE mark comply with the applicable European directives and associated harmonised European standards.
 	Disposal of waste equipment by users in the European Union : this symbol means that according to local laws and regulations, it is prohibited to dispose of this product with household waste. Instead, it is your responsibility to protect the environment and human health by handing over your used device to a designated collection point for the recycling of waste electrical and electronic equipment. For more information about where you can drop off your waste equipment for recycling, please contact your local city office, your household waste disposal service or the shop where you purchased the product.
	The “Triman” logo indicates that the product or packaging should not be thrown in the household waste bin; instead they should be separated for recycling or taken to a collection point (bins in stores, recycling centre, etc.) to be recycled.

After sales service / service après vente / Kundendienst /
servicio postventa / servizio post vendita / serviço pós venda /
dienst na verkoop / serwis posprzedażowy /
értékesítés utáni szolgáltatás / poprodejní servis /
послепродажное обслуживание :
@ : aftersaleservice@gtcompany.fr - Tél. : + 33 (0) 1.85.49.10.26

Product manufactured for and distributed by :

GT COMPANY - 5 rue de la Galmy - 77700 Chessy - France
+33 (0) 1.61.10.09.25 - www.gtcompany.fr

NASA space program imagery: Source - International Space Archives LLC. NASA does not design, manufacture, distribute or endorse GT Company weather stations nor provide warranty support of GT Company weather stations. For service, support and warranty information on this product, contact the distributor or GT Company.