

BELANGRIJK! AANDACHTIG LEZEN EN BEWAREN VOOR TOEKOMSTIGE REFERENTIE. INSTRUCTIES VOOR MONTAGE EN GEBRUIK

blij'r

Getest door EN 16232: 2013+A1: 2018 - EN 14988:2017+A1: 2020 - EN 16120:2012+A2:2016

Het product is bedoeld voor kinderen die zelfstandig kunnen zitten tot 3 jaar of met een maximaal gewicht van 15 kg

Multifunctionele eetstoel Model:Guusje

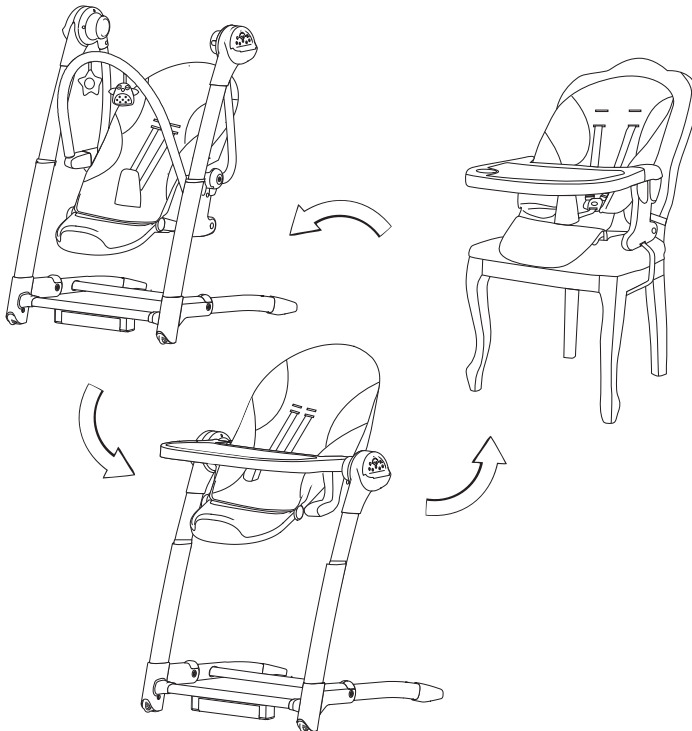

**Lees voor de veiligheid van uw kind deze
instructies voordat u het product gebruikt.**

Drie stijl:

wipstoel, eetstoel, stoelverhoger 3 in 1

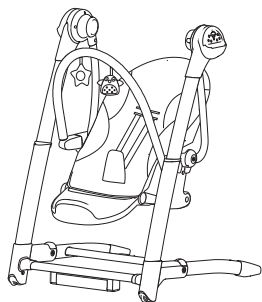

Wipstoel

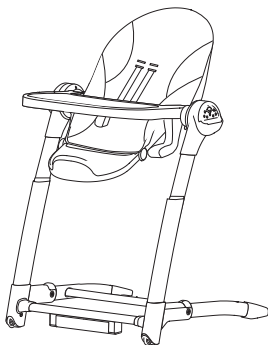

Eetstoel

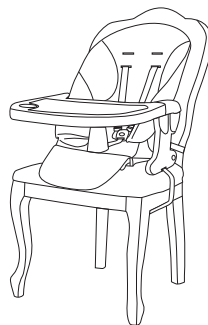

stoelverhoger

Onderdelen

1. Frame

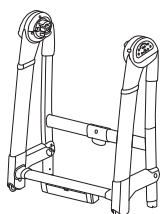

①

2. zitplaats

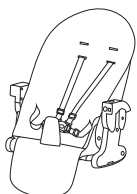

②

3. Hangende buis (L+R)



③

4. Voetsteun

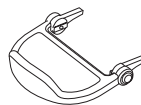

④

5. Dienblad



⑤

Extra onderdelen

6. AC-DC oplader



⑥

7. Gordel (Boostergebruik)

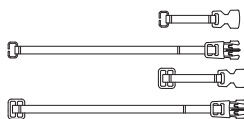

8. Speelgoedbar



⑦

9. Afstandsbediening

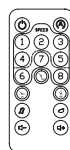

⑧

Babyschommel in elkaar zetten

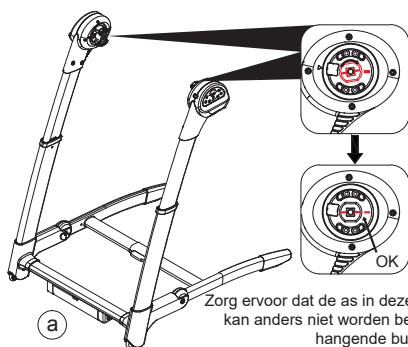
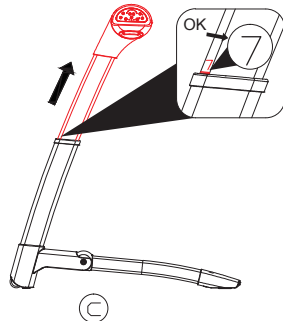
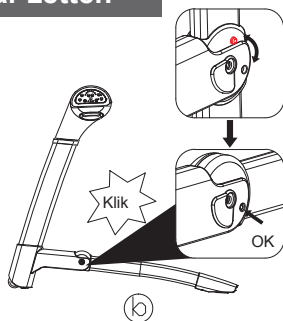
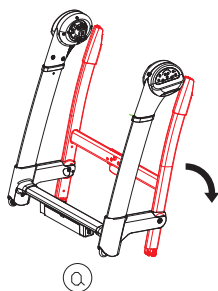

Zorg ervoor dat de as in deze stand staat deze kan anders niet worden bevestigd met de hangende buis.

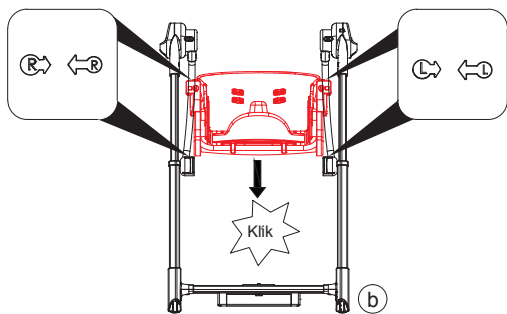
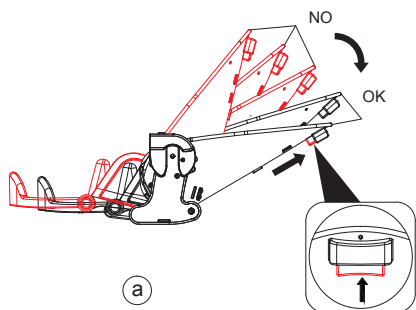
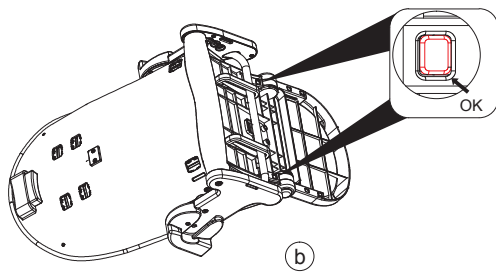
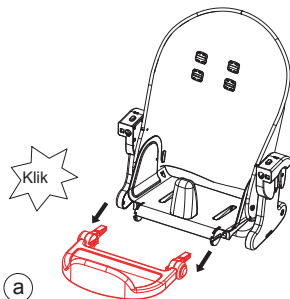
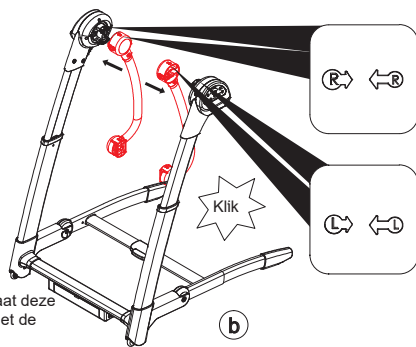

Speelgoedbaar installatie

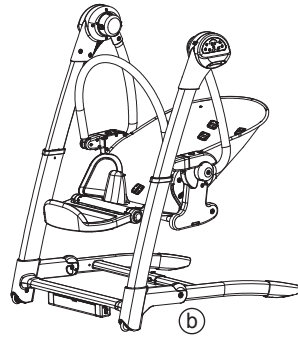
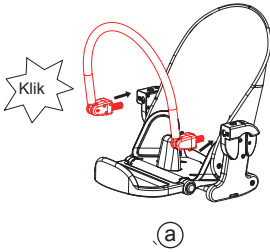

Batterijen of adapter aansluiten

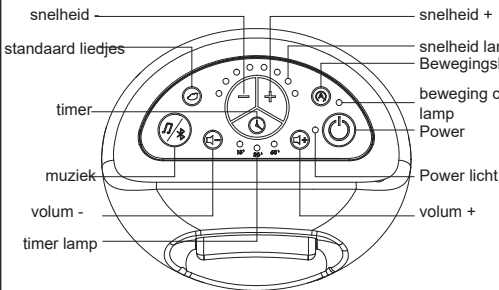
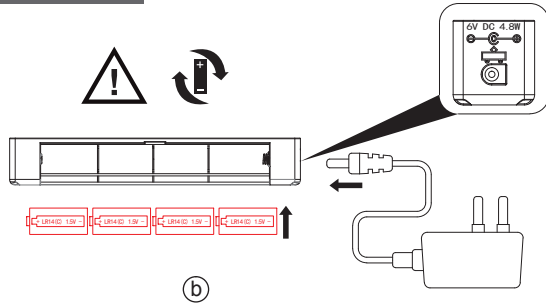
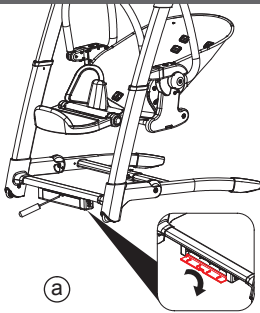

Functie

Instructie:

1. Snelheidsknop: 8 snelheden, elke snelheid heeft een snelheidslampje. Druk op de "+" knop om vanaf de 1e snelheid te starten, druk nogmaals voor de 2e snelheid, druk op "-" om de snelheid te verlagen.
2. timerknop: 3 timers, 15 minuten, 30 minuten, 60 minuten. bereik timer, schommel stopt.
3. standaard liedjes: 5 standaard liedjes (druk op de knop om vanaf het eerste nummer te beginnen, druk nogmaals om naar het volgende nummer te gaan. Hou 2 seconden ingedrukt om de natuurlijke liedjes uit te schakelen)
4. liedjes knop: 15 nummers.
5. Aan / uit-knop: druk op de knop, de schommel maakt verbinding met stroom en het aan / uit-lampje gaat aan
6. Wanneer de baby begint met huilen, gaat de stoel zwaaien, dankzij de bewegingsdetector. Je kunt deze functie selecteren nadat de baby in slaap is gevallen.

Bluetooth functie

1. Houd de muziek-/Bluetooth-knop 5 seconden lang ingedrukt om over te schakelen naar de Bluetooth-modus.
2. Open de Bluetooth-functie van de telefoon, zoek naar "LEERJOY" om te koppelen, hoor "ding dong" dat het koppelen gelukt is.
3. Gekoppeld succes, kies een nummer naar keuze, de schommel speelt de momenteel geselecteerde muziek, de muziktoets schakelt naar het vorige nummer, de nummertoes schakelt naar het volgende nummer.

Afstandsbedieningsfunctie

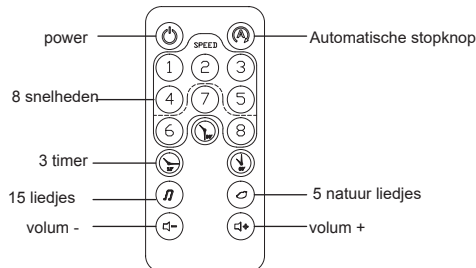

KNOP BATTERIJ CR2025 3V
inclusief

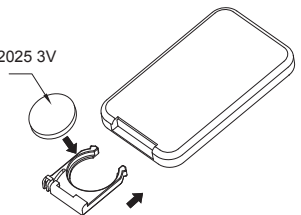

Wipstoel

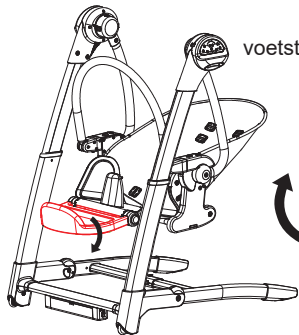
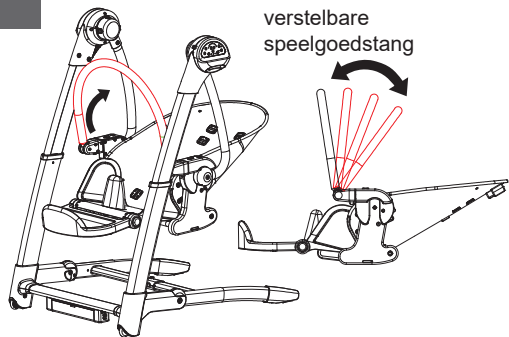
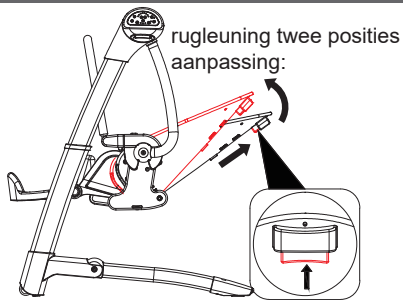

voetsteun drie positie
aanpassing:

lengte van voetsteun twee standen
aanpassing:

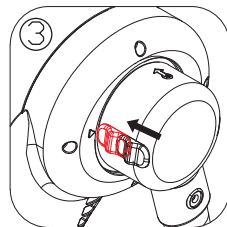
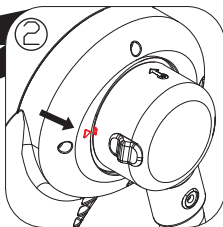
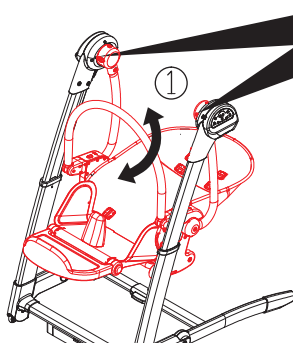
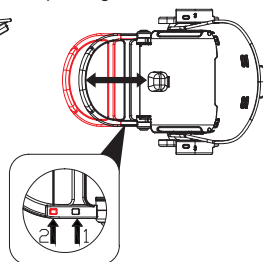
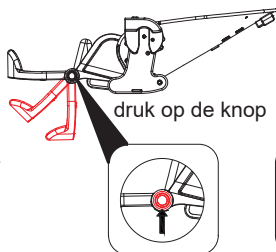

stopzetten

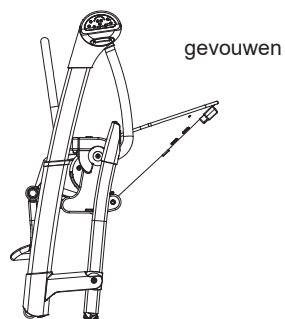
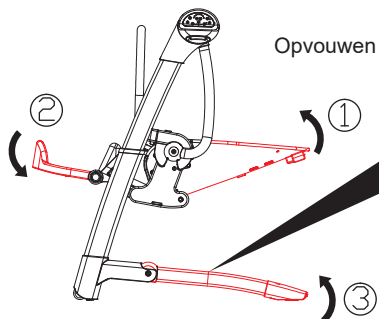

Van wipstoel naar eetstoel

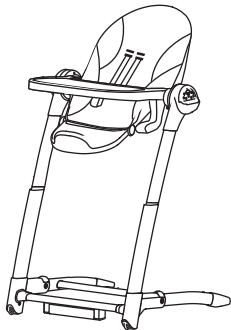
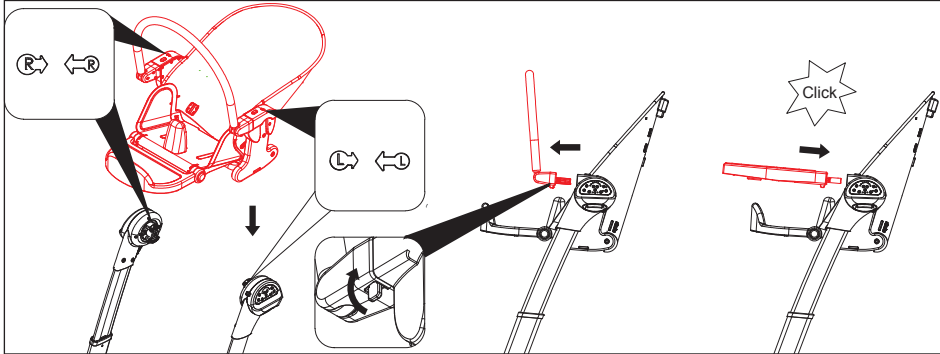
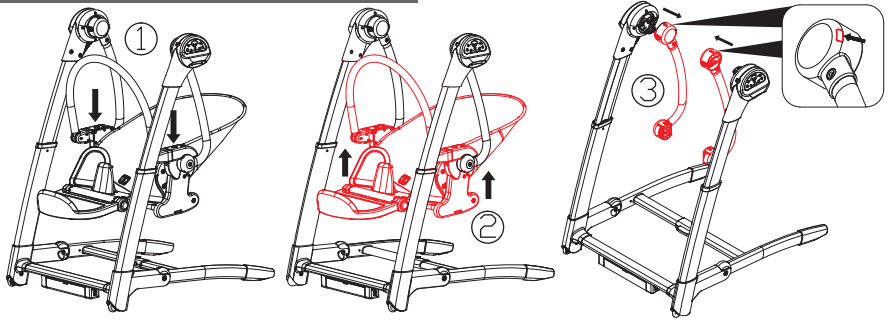

Eetstoel gebruiken

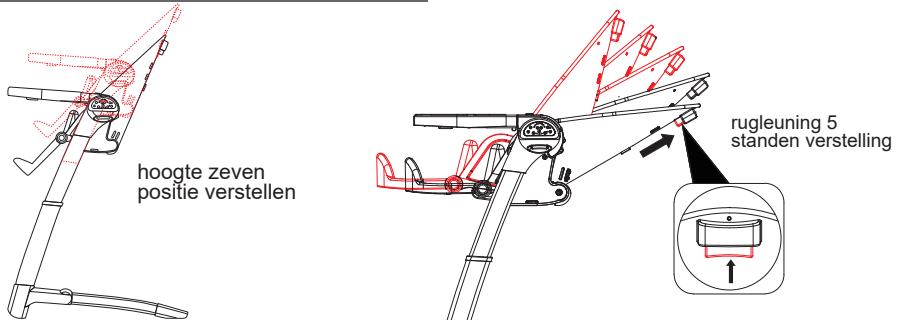

voetsteun drie positie verstellen

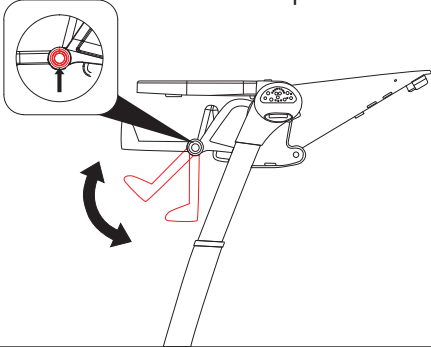

lengte van voetsteun twee standen verstellen

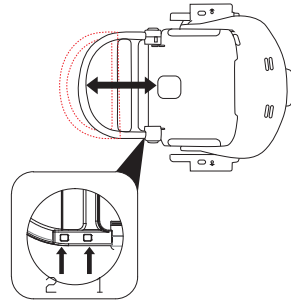

voerste lade twee positie verstellen

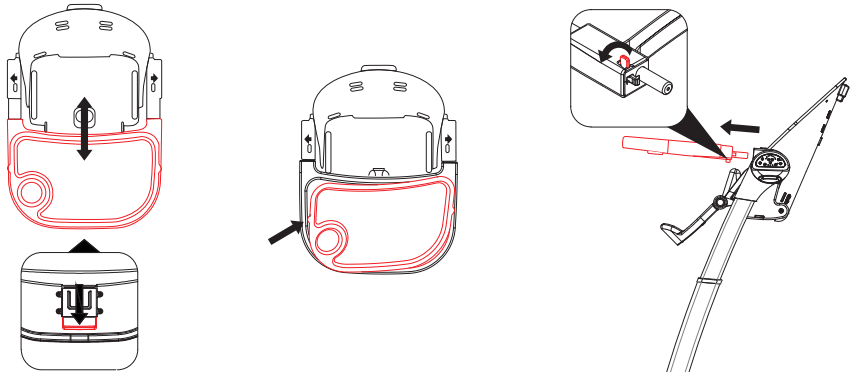

vouw kinderstoel

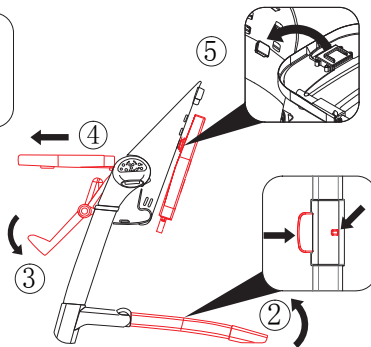
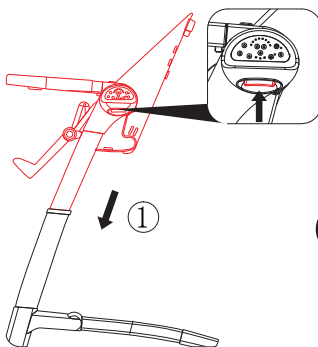

opgevouwen



van wipstoel naar booter

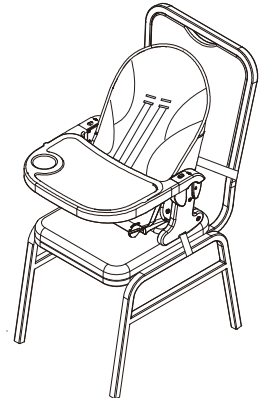
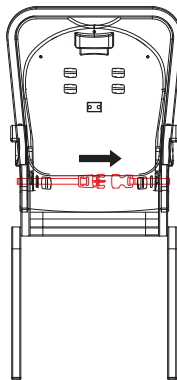
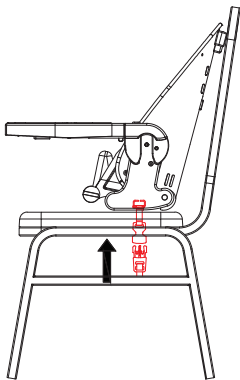
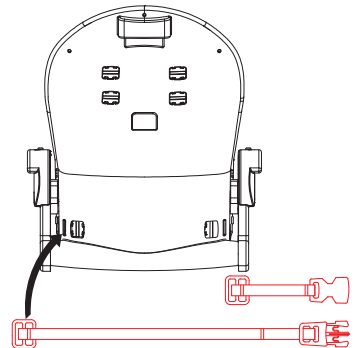
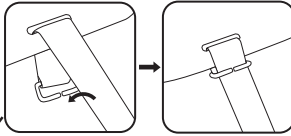
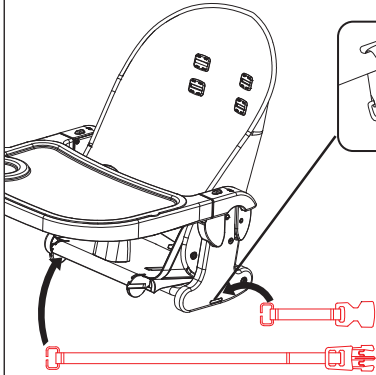
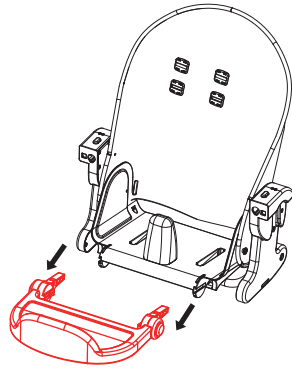
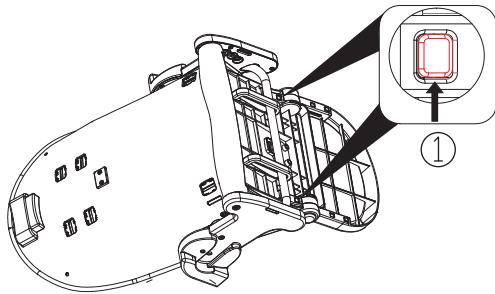

Veiligheidssysteem

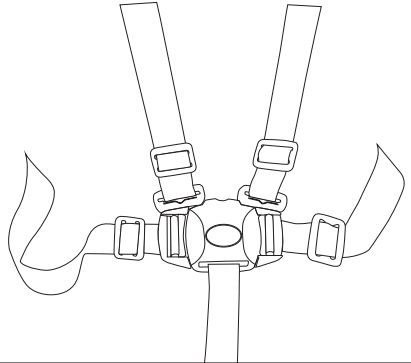
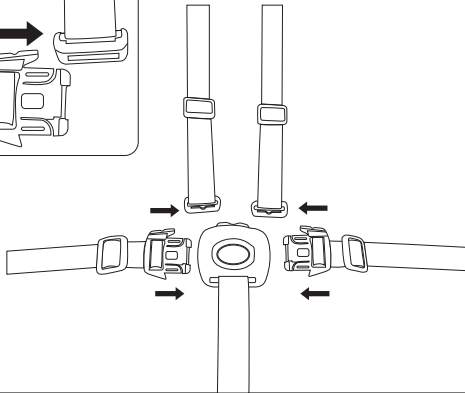
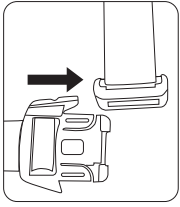

Zitkussen ontvouwen

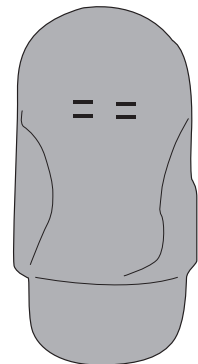
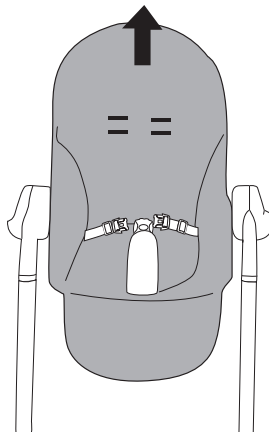
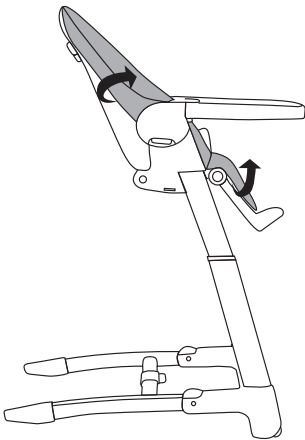
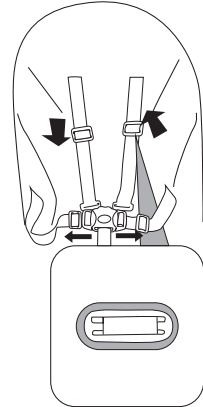
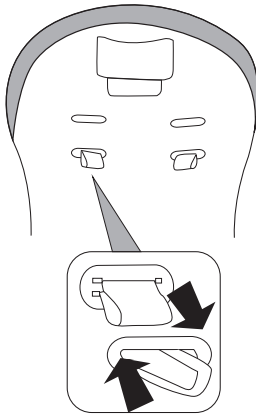
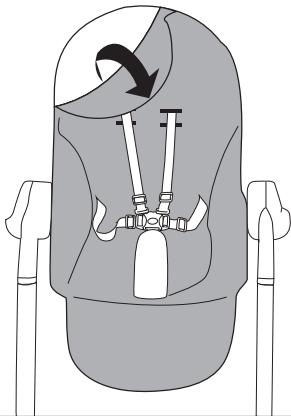

WAARSCHUWING

BELANGRIJK: BEWAAR VOOR TOEKOMSTIG GEBRUIK!

LEES DEZE INSTRUCTIE AANDACHTIG DOOR VOOR GEBRUIK EN BEWAAR DEZE VOOR TOEKOMSTIG REFERENTIE. Het niet opvolgen van deze waarschuwingen en de montage-instructie kan leiden tot ernstig letsel of de dood. Producten moeten door een volwassene worden geïnstalleerd en onder toezicht van een volwassene worden gebruikt.

* Laat het kind nooit onbeheerd achter.



* Gebruik dit product niet als uw kind zelfstandig kan zitten of meer dan 9 kg weegt.

* Dit product is niet bedoeld voor langdurig slapen.

* Gebruik dit product nooit op een verhoogd oppervlak (bijvoorbeeld een tafel)

* Gebruik altijd het bevestigingssysteem.

* Houd kinderen uit de buurt bij het uit- en opvouwen van dit product om letsel te voorkomen.

* Laat kinderen niet met dit product spelen.

* Verplaats of til dit product niet op met de baby erin.

* Dit product vervangt geen kinderbed of bed. Als uw kind moet slapen, moet het in een geschikt ledikant of bed worden geplaatst.

* Gebruik geen accessoires of vervangende onderdelen die niet door de fabrikant zijn goedgekeurd.

* Als het product is aangesloten op een muzikspeler, zorg er dan voor dat het volume van de muzikspeler op een lage waarde is ingesteld.

* Gebruik het product niet als er onderdelen kapot, gescheurd of ontbrekend zijn en gebruik alleen reserveonderdelen die door de fabrikant zijn goedgekeurd.

* Gebruik altijd een gordel. Verplaats of til dit product niet op met de baby erin.

* Laat het kind nooit onbeheerd achter. Laat kinderen niet met dit product spelen.

* Het is gevaarlijk om dit product op een verhoogde ondergrond te plaatsen. Altijd gebruiken op een vlakke, vlakke vloer.

* Houd kinderen uit de buurt bij het uit- en opvouwen van dit product om letsel te voorkomen.

* Houd rekening met het risico van open vuur en andere sterke hittebronnen, zoals elektrische kachels, gashaarden, enz. In de buurt van het product.

* Dit product is niet bedoeld voor langdurige slaap. Als uw kind moet slapen, plaats het dan in een geschikt ledikant of bed.

* Gebruik het product niet zonder het zitkussen.

* Stop met het gebruik van uw product als het beschadigd of kapot gaat

* De babyschommel mag alleen worden gebruikt met de aanbevolen transformator.

* Plaats uw vingers niet in de mechanismen en zorg ervoor dat de ledematen van het kind veilig zijn bij het verstellen van de stoel. Stel de hoge stoel niet voor langere tijd bloot aan zonlicht. Wacht tot het is afgekoeld voordat u het kind in de stoel zet.

* De afmeting van de volwassen stoel die de stoel gemonteerde zitting ondersteunt, moet minimaal 450 mm 350 mm (breedte en diepte) zijn, de minimale hoogte van de rugleuning van de stoelen moet minimaal 300 mm zijn.

Wipstoel

-- Stop met het gebruik van het product wanneer het kind probeert eruit te klimmen of 9 kg bereikt.

-- Transformatoren die met de babyschommel worden gebruikt, moeten regelmatig worden gecontroleerd op schade aan het snoer, de stekker, de behuizing en andere onderdelen, en in het geval van dergelijke schade mogen ze niet worden gebruikt.

-- De babyschommel mag alleen worden gebruikt met de aanbevolen transformator.

Eetstoel

- Laat het kind nooit onbeheerd achter.
- De kinderstoel is ontworpen voor kinderen vanaf 6 maanden tot een gewicht van 15 kg.
- Gebruik het product niet als hoge stoel totdat het kind alleen kan zitten.
- Het dienblad en de accessoires zijn niet ontworpen om het gewicht van het kind te dragen.
- Het dienblad is niet ontworpen om het kind in het zitje te houden en vervangt niet het veiligheidsharnas.
- Zorg ervoor dat het product zo is dat het kind ver verwijderd is van gevaren zoals elektrische bedrading, warmtebronnen van warmte of vuur, zoals gaskookplaten, elektrische kachels, enz.
- De hoge stoel is ontworpen voor gebruik aan tafels zonder dienblad. Het is geschikt voor kinderen vanaf 12 maanden tot een gewicht van 15 kg.
- Enkel product dat de groei van uw kind volgt.
- Van 0 tot 6 maanden
- Vanaf 6 maanden een kinderstoel om te eten, spelen en relaxen.
- Vanaf 12 maanden een kinderstoel zonder dienblad, om met de volwassenen aan tafel te zitten.
- Valgevaar: Voorkom dat uw kind op het product klimt.
- Gebruik het product niet tenzij alle componenten correct zijn gemonteerd en afgesteld.
- Houd rekening met het risico van kantelen wanneer uw kind zijn voeten tegen een tafel of een andere structuur kan duwen.

-Stoel verhoger

- De minimale afmetingen (breedte en diepte) van de zitting van de stoelen waarvoor de stoelgemonteerde zitting is bedoeld, zijn minimaal 20 mm groter dan de basisafmetingen (breedte en diepte) van de stoelgemonteerde zitting gemeten.
- De minimale hoogte van de rugleuning van de stoelen waarvoor het product bedoeld is, moet minimaal 100 mm groter zijn dan de gemeten hoogte van de verankeringspunten van het stoelbevestigingssysteem.
- Gebruik altijd het beveiligingssysteem en zorg ervoor dat het correct is aangebracht.
- Gebruik altijd het stoelbevestigingssysteem en zorg ervoor dat het voor gebruik correct is aangebracht.
- Controleer voor gebruik altijd de veiligheid en de stabiliteit van de op de stoel gemonteerde stoel op de stoel voor volwassenen.
- Gebruik deze stoelgemonteerde stoel niet op krukken of banken.
- Dit product is bedoeld voor kinderen die zonder hulp kunnen zitten (minimaal 6 maanden) en tot 36 maanden of een maximaal gewicht van 15 kg;
- De volwassen stoel wordt in een positie geplaatst waarin het kind niet in staat is om zijn voeten te gebruiken om tegen de tafel of een andere structuur te duwen, aangezien dit kan leiden tot het kantelen van de stoel.
- Gebruik de op de stoel gemonteerde stoel niet als een onderdeel is gebroken, gescheurd of ontbreekt.
- Gebruik geen accessoires of vervangende onderdelen die niet door de fabrikant zijn goedgekeurd.

WAARSCHUWING

- * Om letsel te voorkomen, dient u het kind van de schommel te halen voordat u de batterijen vervangt.
- * Houd de batterijen buiten het bereik van kinderen.
- * Combineer geen oude en nieuwe batterijen.
- * Gebruik geen alkaline, standaard (koolstof-zink) of oplaadbare (nikkel-cadmium) batterijen.
- * Verwijder de batterijen wanneer ze lange tijd niet worden gebruikt.
- * Niet-oplaadbare batterijen mogen niet worden opgeladen.
- * Batterijen moeten met de juiste polariteit worden geplaatst.
- * Lege batterijen moeten uit de babyschommel worden verwijderd.
- * Oplaadbare batterijen moeten uit het speelgoed worden verwijderd voordat ze worden opgeladen.
- * Oplaadbare batterijen mogen alleen onder toezicht van een volwassene staan.
- * De verschillende polariteit van de batterij kan niet worden kortgesloten.

VOOR VEILIG BATTERIJGEBRUIK

- * Transformatoren die met de babyschommel worden gebruikt, moeten regelmatig worden gecontroleerd op schade aan het snoer, de stekker, de behuizing en andere onderdelen, en in het geval van dergelijke schade mogen ze niet worden gebruikt.
- * De babyschommel mag alleen worden gebruikt met de aanbevolen transformator.
- * Houd de batterijen buiten het bereik van kinderen.
- * Alleen de aanbevolen batterijen of equivalent mogen worden gebruikt.
- * Verwijder lege batterijen uit het product.
- * Aanbevolen type batterijen-alkaline disposables, maat C (LR14-1.5v).
- * Transformatoren en voedingen voor speelgoed zijn niet bedoeld om als speelgoed te worden gebruikt, en het gebruik van deze producten door kinderen moet onder volledig toezicht van de ouders staan.
- * De ventilatie mag niet worden belemmerd door de ventilatieopeningen af te dekken met voorwerpen, zoals kranten, tafelkleden, gordijnen, enz.
- * Het product voldoet aan de van toepassing zijnde Europese richtlijnen en er is een conformiteitsbeoordelingsmethode voor deze richtlijnen uitgevoerd.



Afvalverwijdering en milieubescherming!

- * Wees milieuvriendelijk.
- * Breng het gereedschap, de accessoires en de verpakking terug naar een recyclingcentrum als u er klaar mee bent.
- * Elektrische machines horen niet bij het huisvuil.
- * Breng de apparatuur naar een afvalverwerkingsbedrijf.
- * De gebruikte plastic en metalen onderdelen kunnen worden gescheiden in pure kwaliteit, wat recycling mogelijk maakt.



VERZORGING EN ONDERHOUD

- * Maak het bevestigingssysteem los.
- * Verwijder het kussen van het zitframe.
- * Was de pad in de machine of met de hand in koud water met een mild reinigingsmiddel. Gebruik geen bleekmiddel. Droog natuurlijk.
- * Gebruik een mild reinigingsmiddel en een vochtige doek om de stoel, het bevestigingssysteem en het gemotoriseerde frame schoon te maken. Spoel af met schoon water om resten te verwijderen.
- * Reinig, onderhoud en controleer dit product regelmatig.
- * Controleer de schommel regelmatig op losse bevestigingen of kapotte onderdelen en draai indien nodig vast.
- * Als u dit product met een AC-adapter gebruikt, moet u de AC-adapter regelmatig onderzoeken op schade aan het snoer, de behuizing of andere onderdelen die kan leiden tot brand, elektrische schokken of letsel. Als de AC-adapter beschadigd is, gebruik het product dan niet gebruik met de AC-adapter batterijen als stroombron.
- * De babyschommel mag alleen worden gebruikt met de aanbevolen transformator.
- * Verwijder de batterijen voordat u de schommel opbergt. Op een droge plaats bewaren. Buiten bereik van kinderen bewaren.

IMPORTANT! READ CAREFULLY AND KEEP FOR FUTURE REFERENCE.

INSTRUCTIONS FOR ASSEMBLY AND USE

COMPLIES WITH EN 16232: 2013+A1: 2018 - EN 14988:2017+A1: 2020 - EN 16120:2012+A2:2016

The product is intended for children able to sit independently up to 3 years or with a maximum weight of 15kg

blij'r

CONVERTIBLE SWING'N HIGHCHAIR

ITEM:Guusje

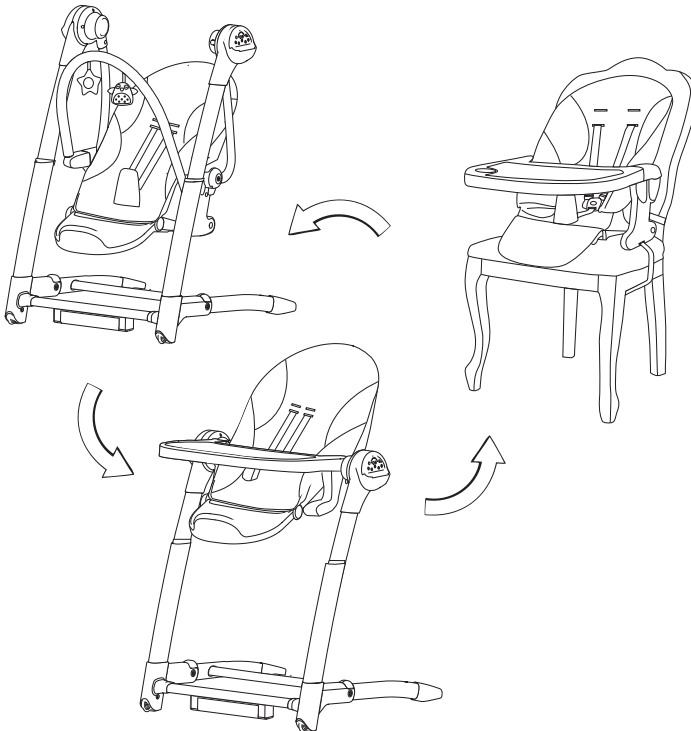

For the safety of your child please read these instructions before using the product.

Three style

baby swing, highchair, booster 3 in 1

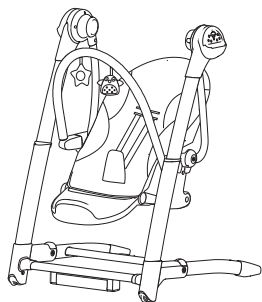

baby swing

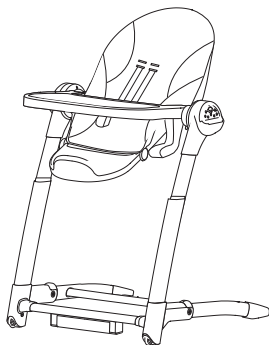

highchair

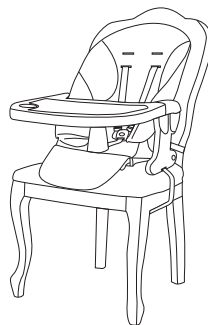

booster

Standard configuration pares

1.Frame

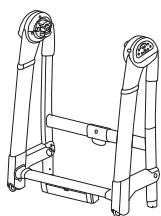

①

2.Seat

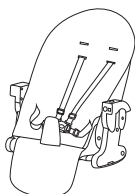

②

3.Hanging tube(L+R)



③

4.Foottrest

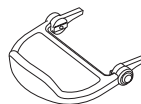

④

5.Front tray



⑤

6.AC-DC Power adapter



⑥

7.Belt(Booster use)

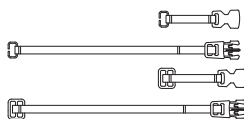

Selective Parts

8.Toy bar



⑦

9.Remote control

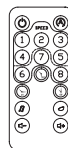

⑧

Assemble baby swing

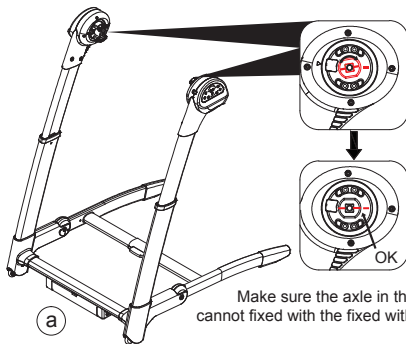
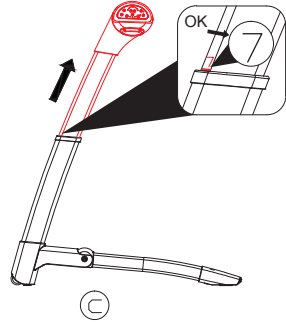
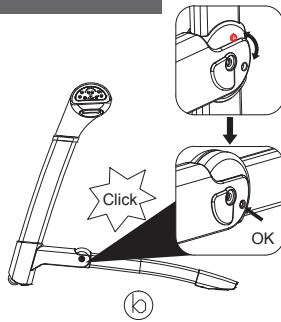
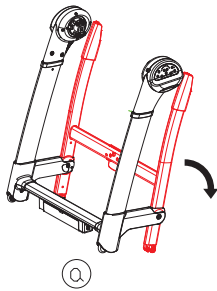

Make sure the axle is in this position or cannot fixed with the fixed with the hanging tube.

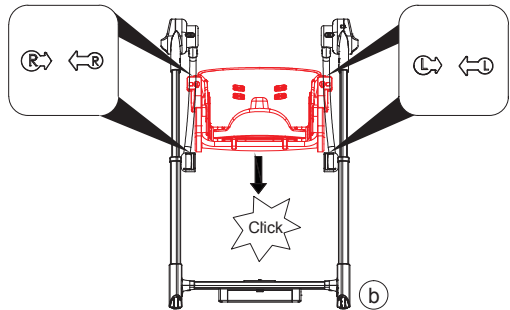
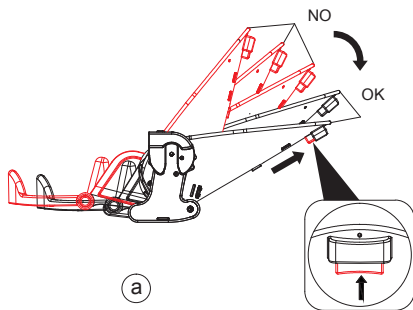
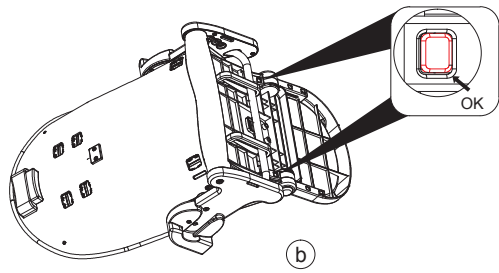
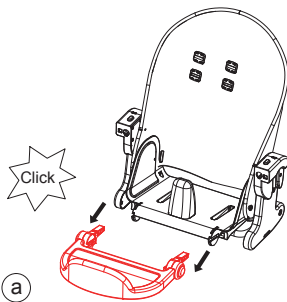
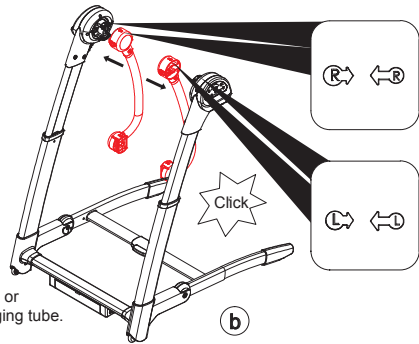

Install Toy bar (if supply)

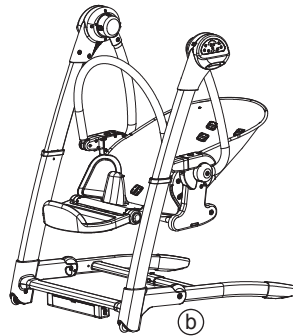
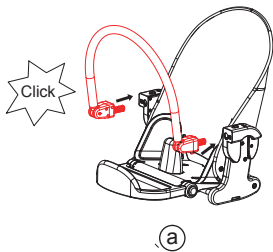

Install batteries or connet adaptor

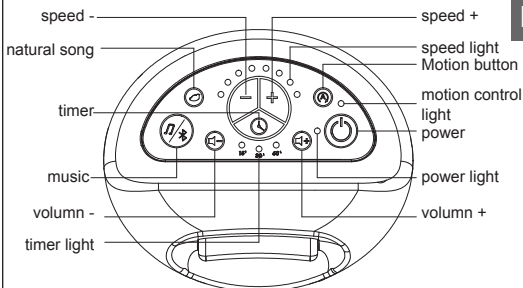
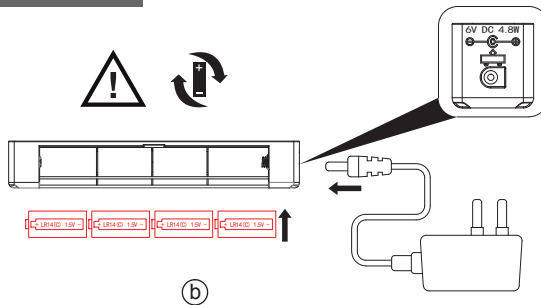
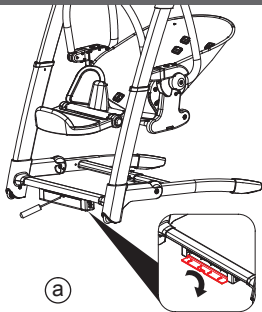

Key function

Instruction:

1. Speed button: 8 speeds, each speed has a speed light. press the "+" button to start from 1st speed, press again for 2nd speed, press "-" to low down the speed.
2. timer button: 3 timers, 15mins, 30mins, 60mins. reach timer, swing stops.
3. natural song button: 5 natural songs (press the button to start from first song, press again to move to next one continue. press and hold for 2 seconds to turn off the natural songs)
4. song button: 15 songs.
5. power button: press button, the swing connects with power, and power light turns light.
6. Motion detector: After baby fall asleep. can select this function, motion detector starts swinging when the baby shakes from crying.

Bluetooth function (Selective)

1. Long press and hold the music / Bluetooth button for 5 seconds to switch to Bluetooth mode.
2. Open the phone Bluetooth function, search for "LEERJOY" for pairing, hear "ding dong" that pairing success.
3. Paired success, open the phone any music, the swing will play the currently selected music, the music key to switch to the previous song, the natural song key switch to the next song. Phone volume also can control the swing volume.

Remote control function(Selective)

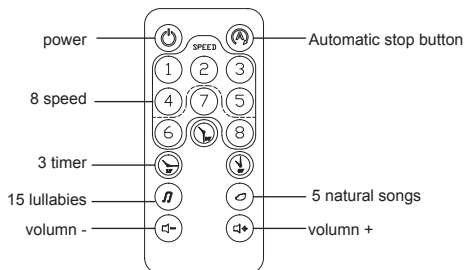

BUTTON BATTERY CR2025 3V (including)

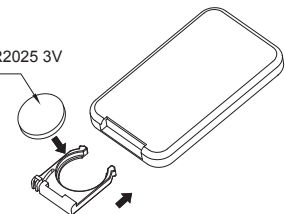

Use as swing

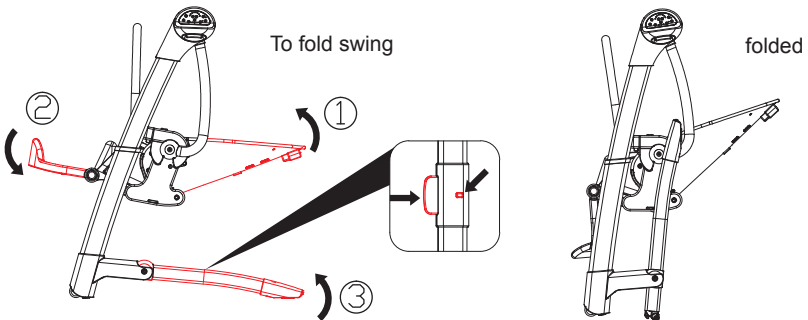
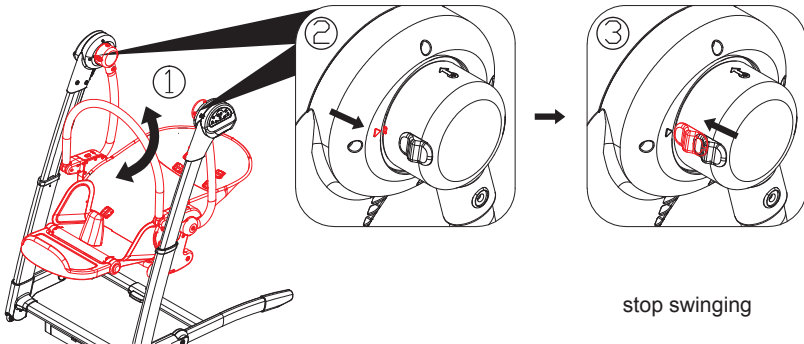
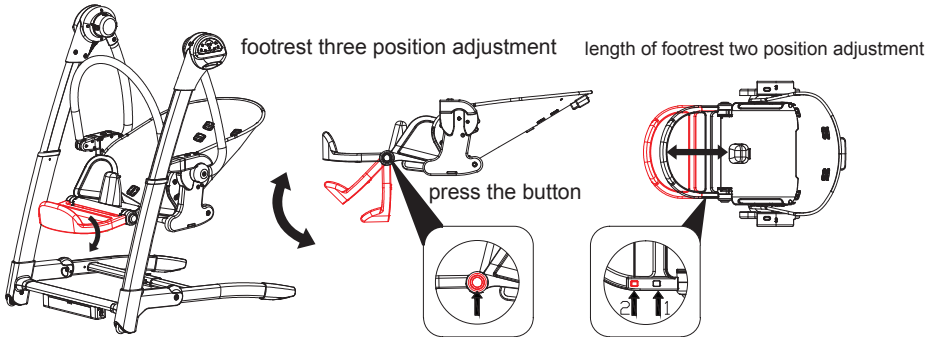
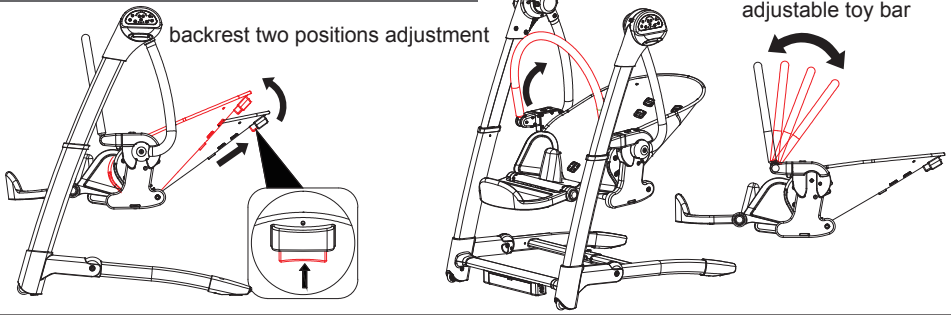

Swing transfer to high chair

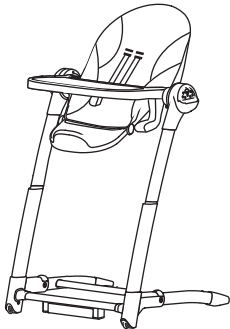
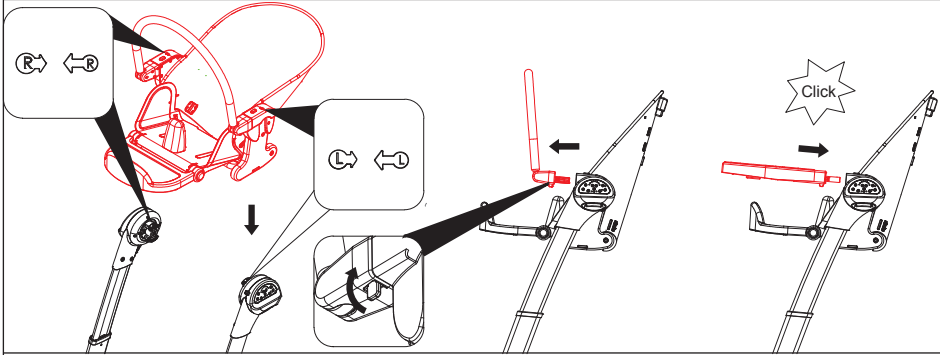
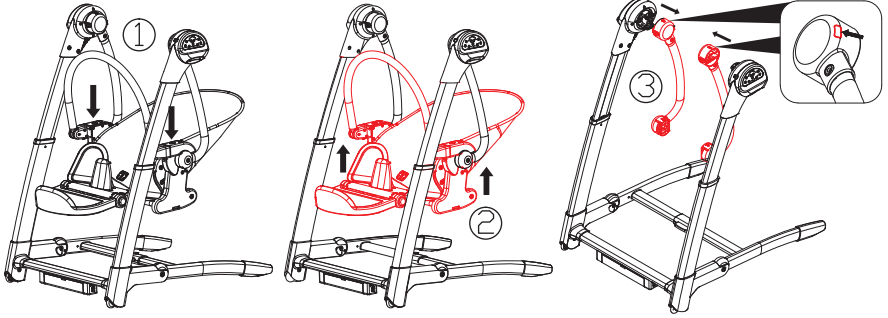

Use high chair

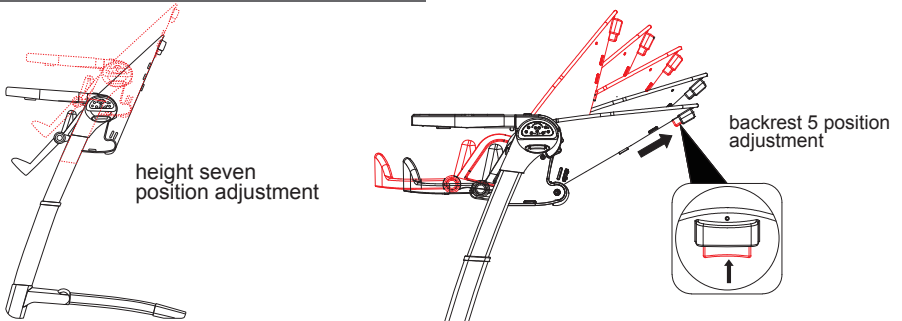

footrest three position adjustment

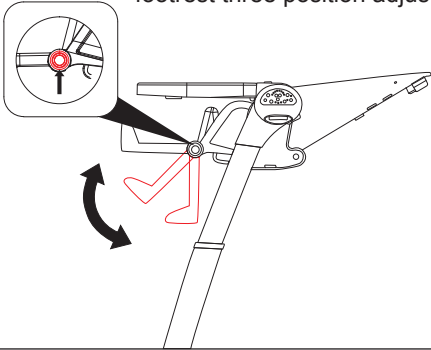

length of footrest two position adjustment

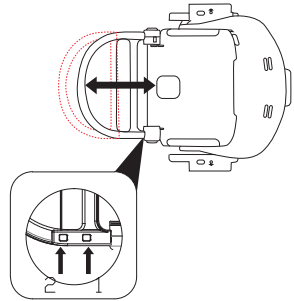

front tray two position adjustment

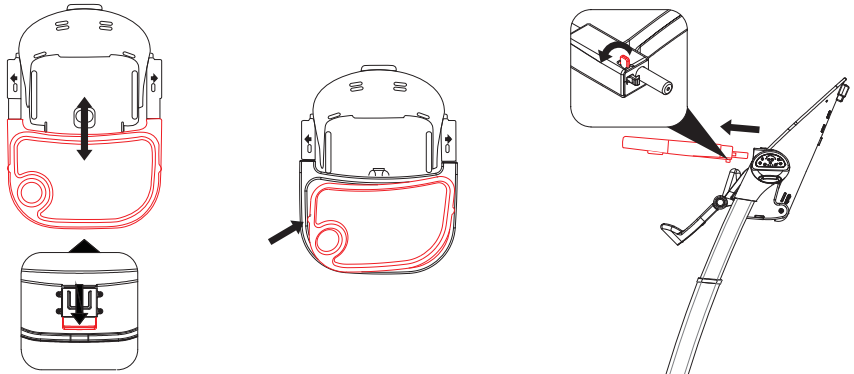

fold highchair

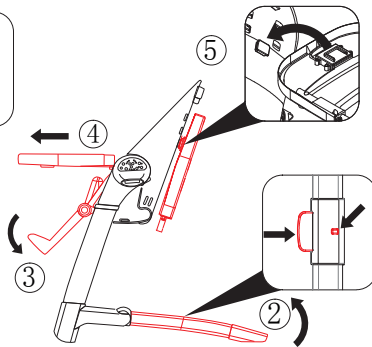
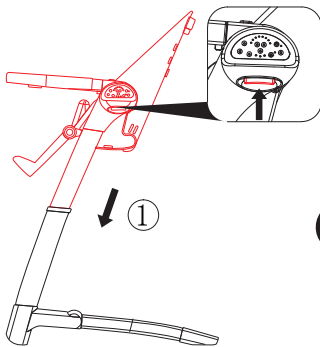

folded



Swing transfer to booter

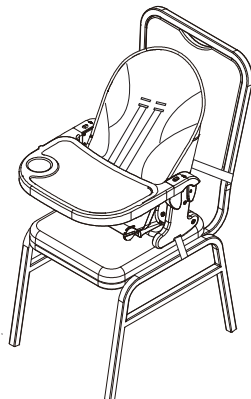
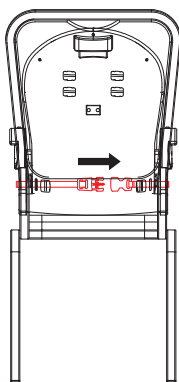
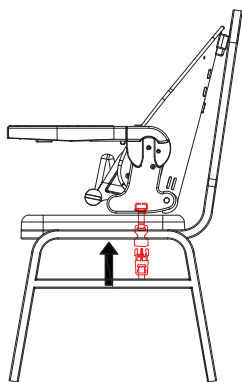
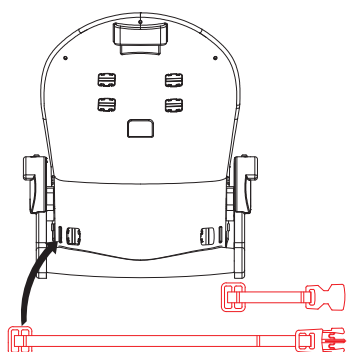
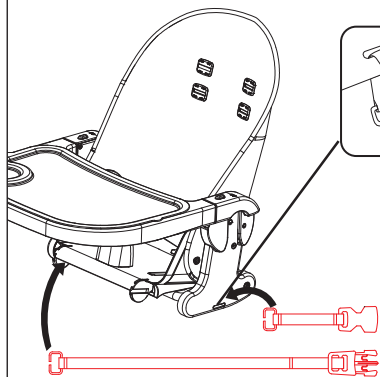
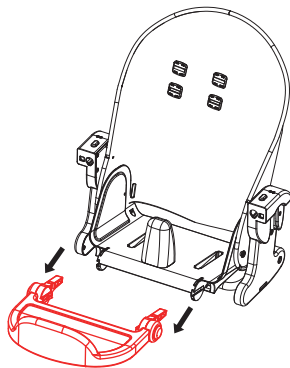
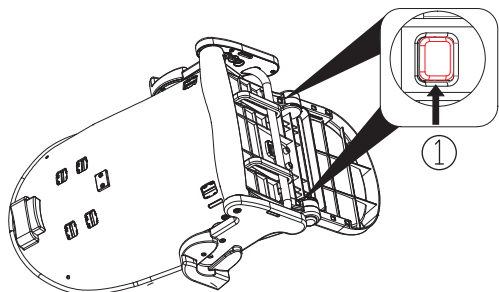

Safety system using

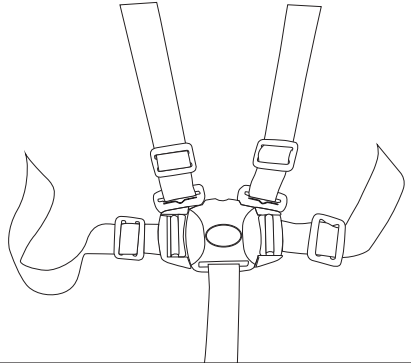
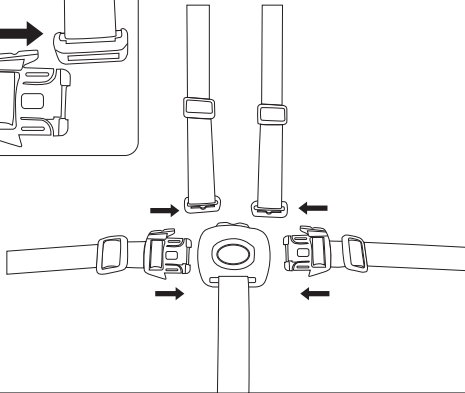
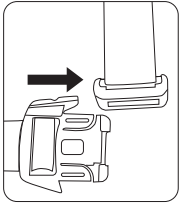

Seat pad unfold

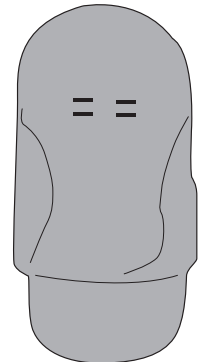
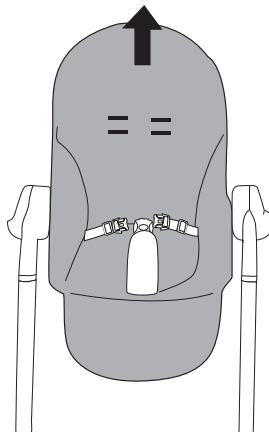
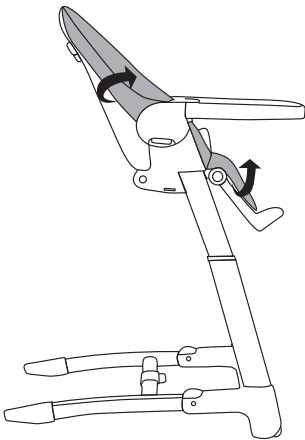
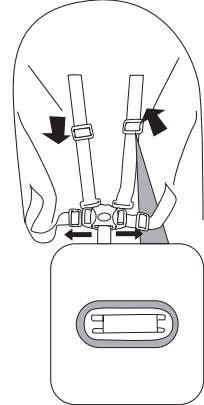
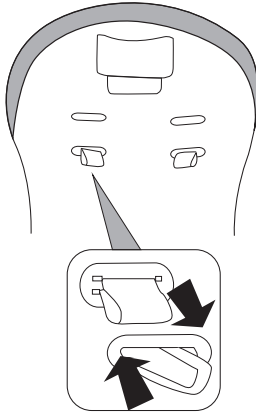
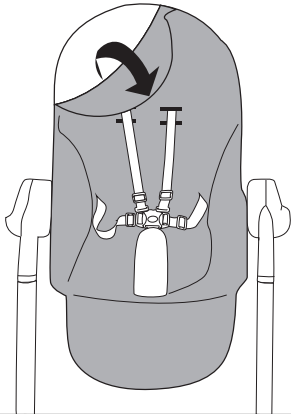

WARNING

IMPORTANT:KEEP FOR FUTURE USE

READ THIS INSTRUCTION CAREFULLY BEFORE USING AND KEEP IT FOR FUTURE REFERENCE.

Failure to follow these warnings and the assembly instruction could result in serious injury or death.

Products need to be installed by adult and used under adult's supervision.

* Never leave child unattended.



* Do not use this product once your child can sit up unaided or weighs more than 9kg.

* This product is not intended for prolonged periods of sleeping.

* Never use this product on an elevated surface (e.g. a table)

* Always use the restraint system.

* To avoid injury ensure that children are kept away when unfolding and folding this product.

* Do not let children play with this product.

* Do not move or lift this product with the baby inside it.

* This product does not replace a cot or a bed. Should your child need to sleep, then it should be placed in a suitable cot or bed.

* Do not use the product if any components are broken or missing.

* Do not use accessories or replacement parts other than those approved by the manufacturer.

* When the product is connected to a music player, ensure that the volume of the music player is set to a low value.

* Do not use the product if any parts are broken, torn or missing and use only spare parts approved by the manufacturer.

* Always use harness. Do not move or lift this product with the baby inside it.

* Never leave child unattended. Do not let children play with this product.

* It is dangerous to place this product on an elevated surface. Always use on a flat, level floor.

* To avoid injury ensure that children are kept away when unfolding and folding this product.

* Be aware of the risk of open fire and other sources of strong heat, such as electric bar fires, gas fires, etc. In the vicinity of the product.

* This product does not intend for prolonged period of sleep. Should your child need to sleep, then place the child in a suitable cot or bed.

* Do not use the product without the seat cushion.

* Discontinue using your product should it become damaged or broken

* The infant swing shall only be used with the recommended transformer.

* Do not place your fingers in the mechanisms and make sure the child's limbs are safe from harm when adjusting the chair.

* Do not leave the high chair exposed to sunlight for long periods of time. Wait until it has cooled down before sitting the child in the chair.

* The size of the adult chair supporting the chair mounted seat shall be at least 450 mm*350 mm (width and depth) , the minimum height of the backrest of the chairs shall be at least 300mm.

BABY SWING

-Stop using product when child attempts to climb out or reaches 9kg.

-Transformers used with the infant swing are to be regularly examined for damage to the cord, plug, enclosure and other parts, and in the event of such damage they shall not be used.

-The infant swing shall only be used with the recommended transformer.

HIGH CHAIR

- Never leave the child unattended.
- The high chair is designed for children from 6 months of age up to a weight of 15 kg.
- Do not use the product as a high chair until the child can sit up alone.
- The tray and its accessories are not designed to support the child's weight.
- The tray is not designed to keep the child in the seat and does not substitute the safety harness.
- Make sure the product so that the child is far from dangers such as electrical wiring, heat sources of heat or fire, such as gas hobs, electric heaters, etc.
- The high chair is designed for use at tables without the tray. It is suitable for children from 12 months of age up to a weight of 15 kg.
- Single product which follows the growth of your child.
- From 0 to 6 months, a comfortable bouncer.
- From the age of 6 months, a high chair for eating, playing and relaxing.
- From the age of 12 months, a high chair without a tray, for sitting at the table with the adults.
- Falling hazard: Prevent your child from climbing on the product.
- Do not use the product unless all components are correctly fitted and adjusted.
- Be aware of the risk of tilting when your child can push its feet against a table or any other structure.

BABY BOOSTER

- The minimum dimensions (width and depth) of the seat of the chairs for which the chair mounted seat is intended, shall be at least 20 mm greater than the base dimensions (width and depth) of the chair mounted seat measured.
- The minimum height of the backrest of the chairs for which the product is intended, shall be at least 100 mm greater than the height of anchorage points of the chair attachment system measured.
- Always use the restraint system and ensure it is correctly fitted.
- Always use the chair attachment system and ensure it is correctly fitted before use.
- Always check the security and the stability of the chair mounted seat on the adult chair before use.
- Do not use this chair mounted seat on stools or benches.
- This product is intended for children able to sit unaided (minimum 6 months) and up to 36 months or a maximum weight of 15 kg;
- The adult chair with the chair mounted seat is placed in a position where the child is not able to use its feet to push against the table or any other structure as this can cause the tip over of the adult chair supporting the chair mounted seat.
- Not to use the chair mounted seat if any part is broken, torn or missing.
- Not to use accessories or replacement parts other than those approved by the manufacturer.

WARNINGS:

- * To avoid injury, remove child from swing before changing batteries.
- * Keep the batteries out of children's reach.
- * Do not mix old and new batteries.
- * Do not mix alkaline, standard (carbon-zinc), or rechargeable (nickel-cadmium) batteries.
- * Remove batteries during long periods of non-use.
- * Non-recharge batteries are not to be recharged.
- * Batteries are to be inserted with the correct polarity.
- * Exhausted batteries are to be removed from the infant swing.
- * Rechargeable batteries are to be removed from the toy before being charged.
- * Rechargeable batteries are only to be under adult supervision.
- * The different polarity of the battery cannot be short-circuited.

FOR SAFE BATTERY USE

- * Transformer used with the infant swing are to be regularly examined for damage to the cord, plug, enclosure and other parts, and in the event of such damage, they shall not be used.
- * The infant swing shall only be used with the recommended transformer.
- * Keep the batteries out of children's reach.
- * Only the recommended batteries or equivalent are to be used.
- * Remove exhausted batteries from the product.
- * Recommended type batteries-alkaline disposables, size C(LR14-1.5v).
- * Transformers and power supplies for toys are not intended to be used as toys, and the use of these products by children shall be under the full supervision of parents.
- * The ventilation should not be impeded by covering the ventilation openings with items, such as newspapers, table-cloths, curtains, etc.
- * No naked flame sources, such as lighted candles, should be placed on the apparatus.
- * Attention should be drawn to the environmental aspects of battery disposal.
- * Don't use the appliance in tropical climates.
- * The apparatus shall not be exposed to dripping or splashing and that no objects filled with liquids, such as vases, shall be placed on the apparatus.
- * The plug of the appliance shall remain readily operable.
- * Batteries (battery pack or batteries installed) shall not be exposed to excessive heat such as sunshine, fire or the like.
- * The external flexible cable or cord of this transformer cannot be replaced; if the cord is damaged, the transformer shall be scrapped.
- * The product complies with the applicable European directives and an evaluation method of conformity for these directives was done.

Waste Disposal and Environmental Protection!



- * Be environmentally friendly.
- * Return the tool, accessories and packaging to a recycling centre when you have finished with them.
- * Electrical machines do not belong in domestic waste.
- * Take the equipment to a waste disposal site.
- * The plastic and metal parts that are used can be separated out into pure grade, which allows recycling.



CARE AND MAINTENANCE

- * Unbuckle the restraint system.
 - * Remove the pad from the seatframe.
 - * Machine wash or hand wash the pad in cold water with a mild detergent. Do not use bleach. Dry naturally.
 - * To clean the seat, restraint system, and motorized frame, use a mild cleaning agent and damp cloth. Rinse with clean water to remove residue.
 - * Please clean, maintain and check this product regularly.
 - * Periodically check the swing for loose fasteners or broken parts and tighten as needed.
 - * If using this product with AC adaptor, periodically examine the AC adaptor for damage to the cord, housing or other parts that may result in the risk of fire, electric shock or injury. If the AC adaptor is damaged, do not use the product with the AC adaptor, use batteries as the power source.
 - * The infant swing must only be used with the recommended transformer.
- Remove batteries before storing the swing. Store in dry area. Store away from children.

**WICHTIG! SORGFÄLTIG LESEN UND
SPEICHERN**

blij'r

FÜR ZUKÜNFTIGE REFERENZ.

INSTALLATIONS- UND GEBRAUCHSANWEISUNG

Getestet von EN 16232: 2013+A1: 2018 - EN 14988:2017+A1: 2020 - EN 16120:2012
+A2:2016

Das Produkt ist für Kinder gedacht, die bis zu 3 Jahren oder mit einem
maximalen Gewicht von 15 kg selbstständig sitzen können

Multifunktionaler Hochstuhl Model:Guusje

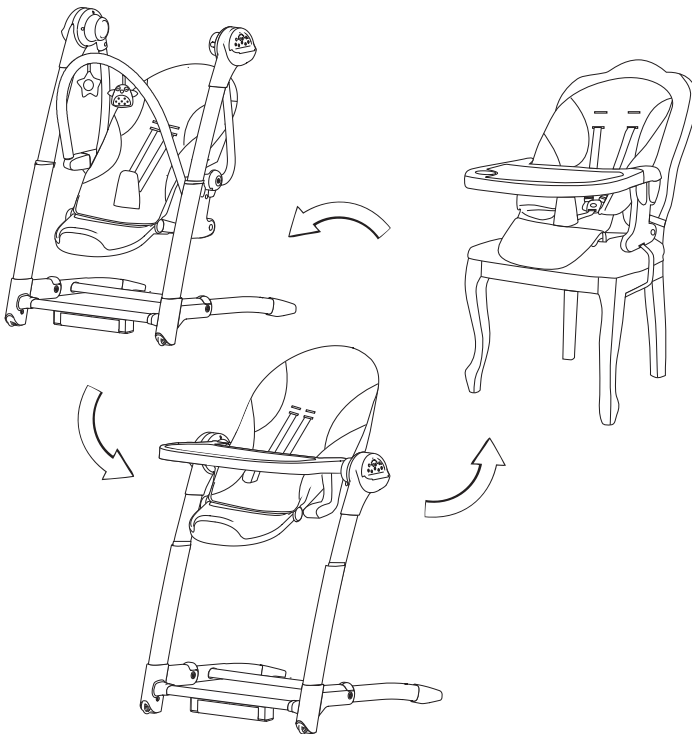

**Bitte lesen Sie zur Sicherheit Ihres Kindes
diese Anleitung, bevor Sie das Produkt
verwenden.**

Drei Stil:

Schaukelstuhl, Esszimmerstuhl, Sitzerrhöhung 3 in 1

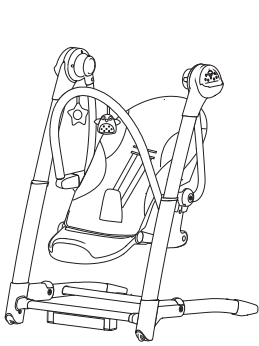

Schaukelstuhl

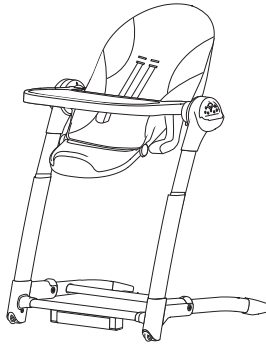

Esszimmerstuhl

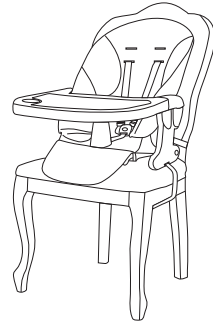

Sitzerhöhung

Komponenten

1. Frame

2. Sitz

3. hängendes Rohr(L+R)

4. Fußstütze

5. Tablett

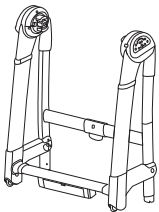

①

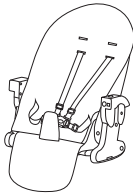

②



③

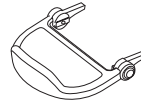

④



⑤

6. Ladegerät



⑥

7. Gürtel (Booster-Nutzung)

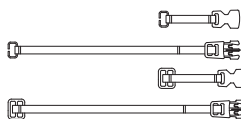

Zusätzliche Teile

8. Spielzeugbar

9. Fernbedienung



⑦

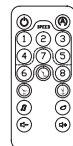

⑧

Babyschaukel zusammenbauen

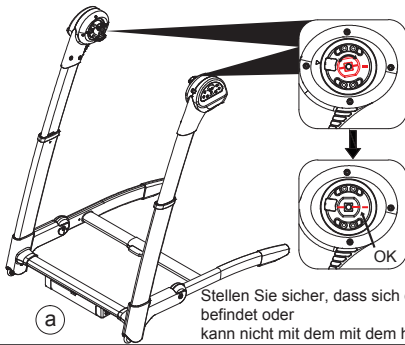
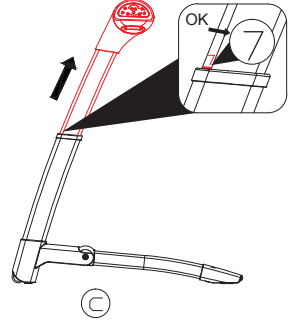
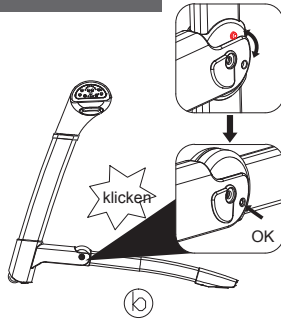
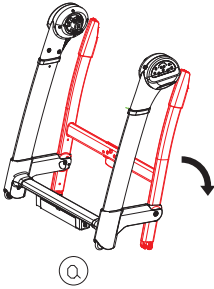

Stellen Sie sicher, dass sich die Welle in dieser Position befindet oder kann nicht mit dem mit dem hängenden Rohr befestigt werden.

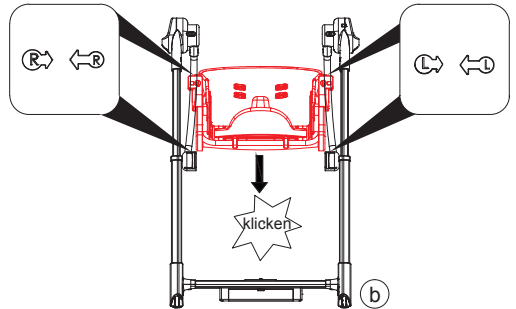
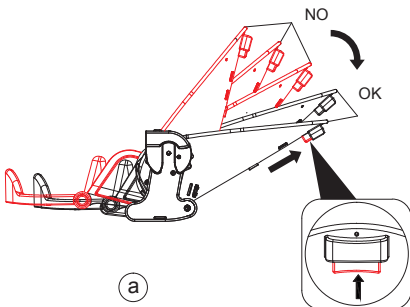
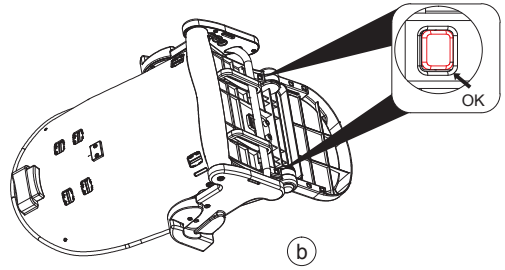
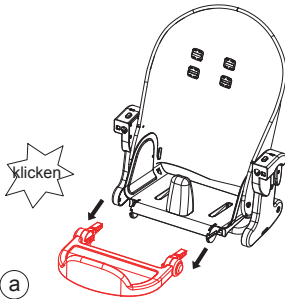
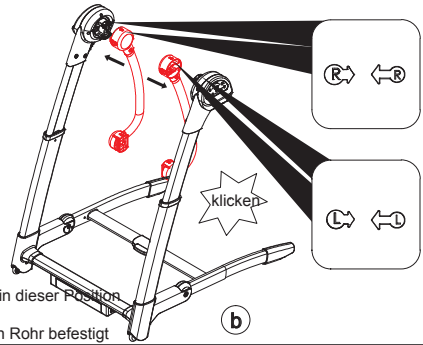

Installation einer Spielzeugbar

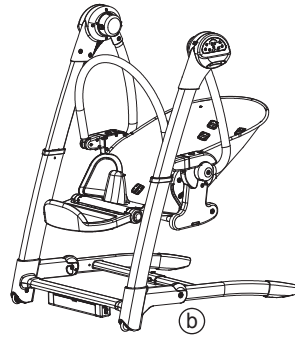
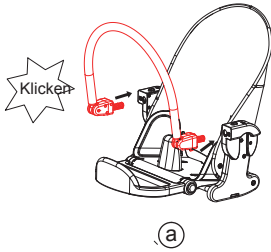

Batterien oder Adapter anschließen

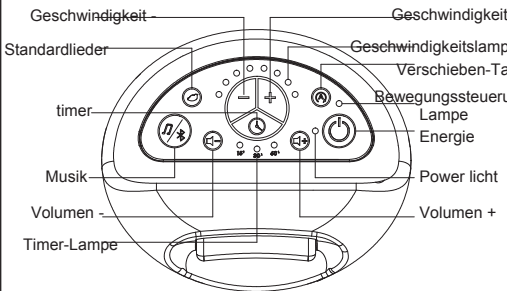
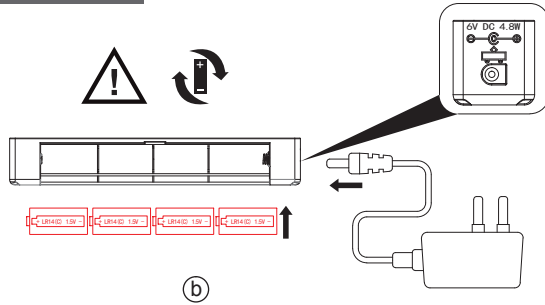
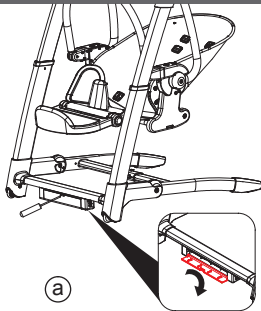

Funktion

Anweisung:

1. Geschwindigkeitstaste: 8 Geschwindigkeiten, jede Geschwindigkeit hat ein altes Geschwindigkeitslicht. Drücken Sie die Taste „+“, um mit dem 1. Geschwindigkeit, drücken Sie erneut für die 2. Geschwindigkeit, drücken Sie „-“, um die Geschwindigkeit zu verringern.
 2. Timer-Taste: 3 Timer, 15 Minuten, 30 Minuten, 60 Minuten. Timer erreichen, Schaukel stoppt.
 3. Standard-Songs: 5 natürliche Songs (drücken Sie die Taste, um mit dem ersten Song zu beginnen, drücken Sie erneut, um zum nächsten Song zu gehen. Halten Sie 2 Sekunden lang gedrückt, um die natürlichen Songs auszuschalten)
 4. Liedertaste: 15 Lieder.
 5. Ein-/Aus-Taste: Drücken Sie die Taste, die Schaukel wird an die Stromversorgung angeschlossen und die Betriebsanzeige leuchtet auf.
- Bewegungsmelder: Nachdem das Baby eingeschlafen ist. Wenn Sie diese Funktion auswählen können, beginnt der Bewegungsmelder zu winken, wenn das Baby vom Weinen zittert.

Bluetooth-Funktion

1. Halten Sie die Musik-/Bluetooth-Taste 5 Sekunden lang gedrückt, um in den Bluetooth-Modus zu wechseln.
2. Öffnen Sie die Bluetooth-Funktion des Telefons, suchen Sie nach "LEERJOY", um zu koppeln, und hören Sie "Ding Dong", dass die Kopplung erfolgreich war.
3. Verknüpfter Erfolg, öffnen Sie das Telefon mit beliebiger Musik, die Schaukel spielt die aktuell ausgewählte Musik ab, die Musiktaste wechselt zum vorherigen Lied, die natürliche Zahlentaste wechselt zum nächsten Lied.

Fernbedienungsfunktion

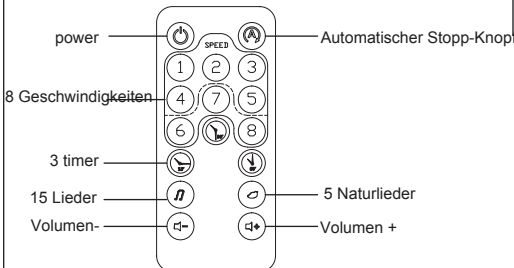

TASTE BATTERIE CR2025 3V
inclusief

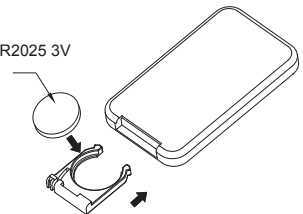

Türsteher

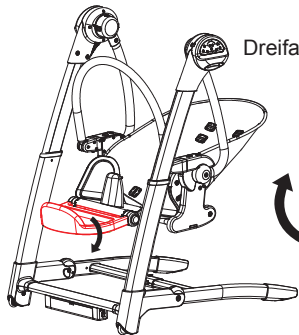
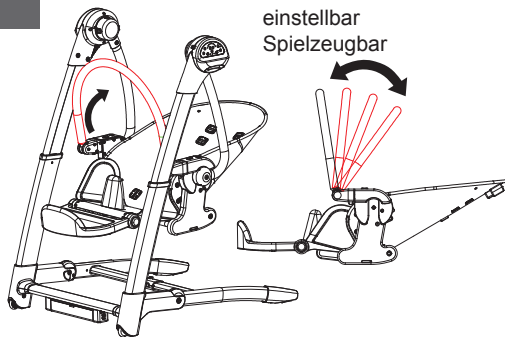
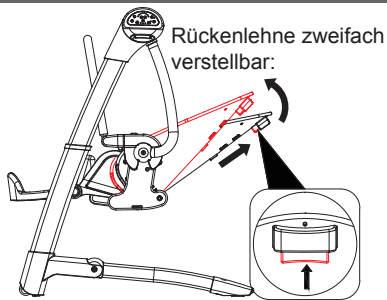

Dreifacheinstellung der Fußstütze:

Länge der Fußstütze zwei Positionen einstellbar:

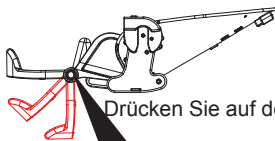

Drücken Sie auf den Knopf

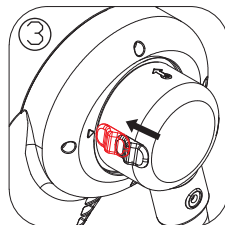
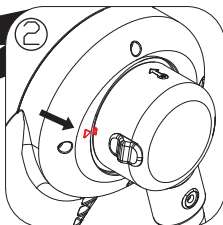
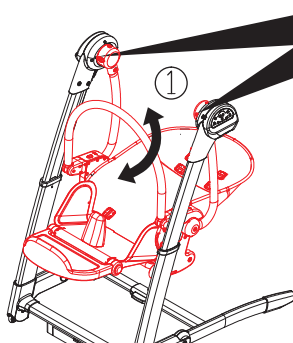
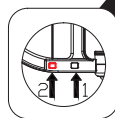
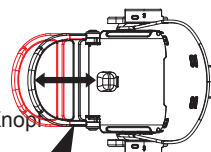

halt

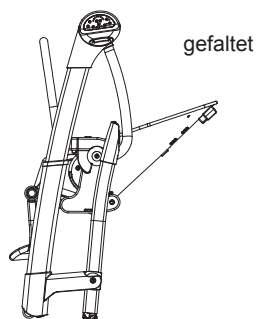
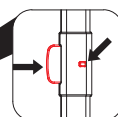
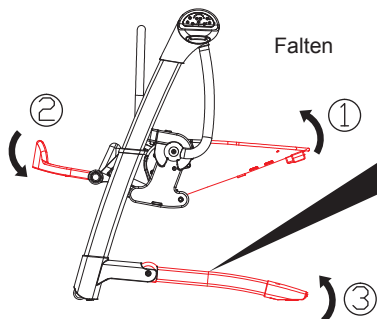

Schaukelstuhl zum Esszimmerstuhl

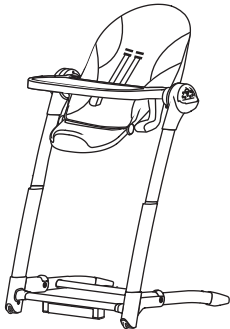
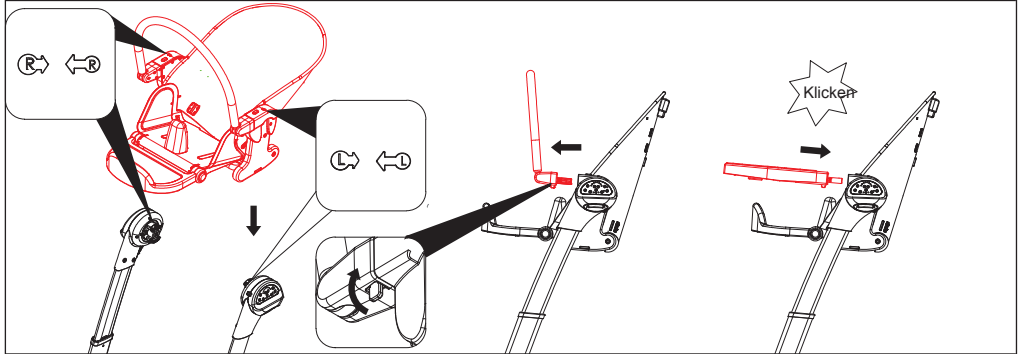
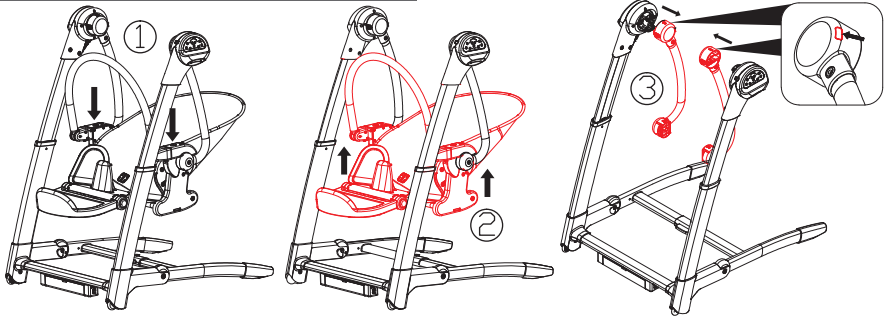

Esszimmerstuhl verwenden

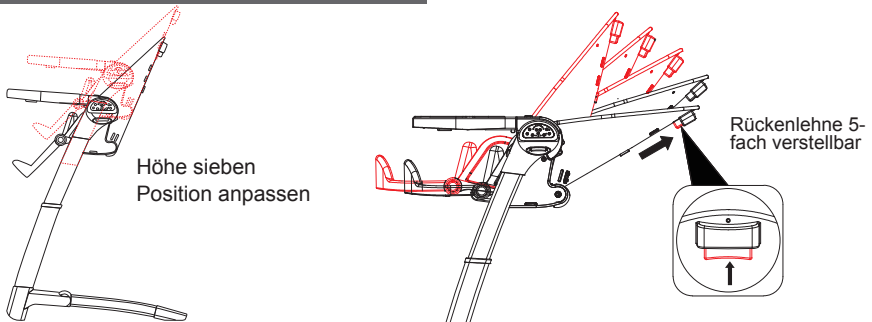

Fußstütze dreifach verstellbar

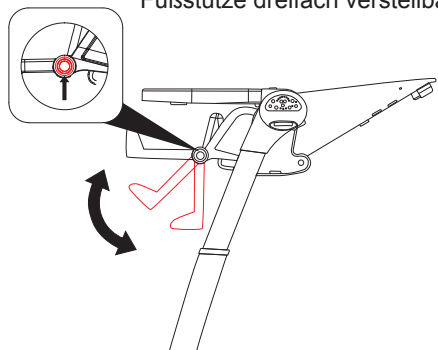

Stellen Sie die Länge der Fußstütze in zwei Positionen ein

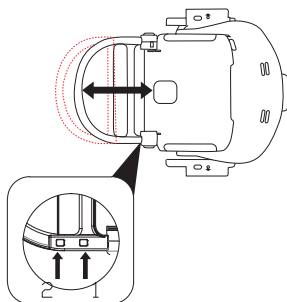

Frontschublade zweifach verstellbar

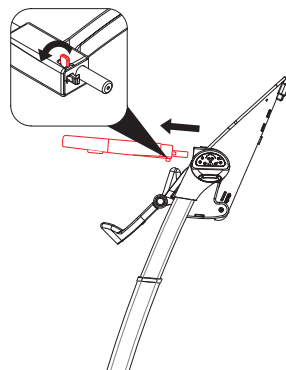
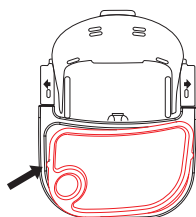
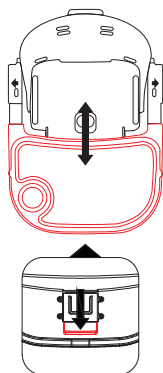

Hochstuhl zusammenklappen

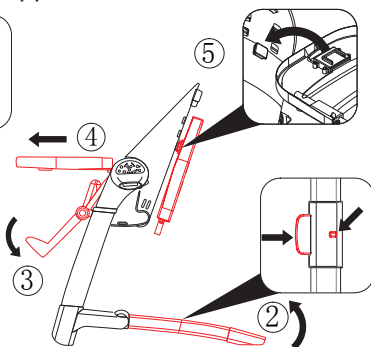
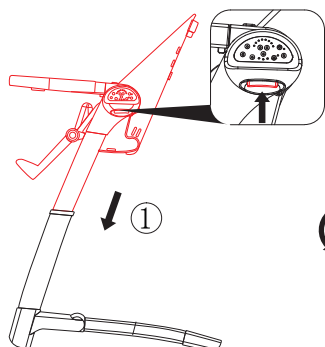

gefaltet



vom Schaukelstuhl zum Stiefeletten

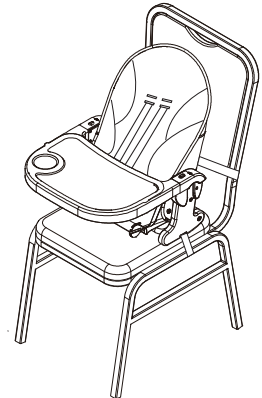
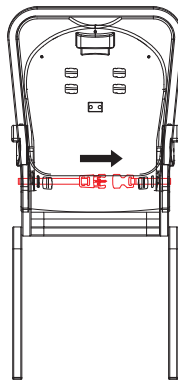
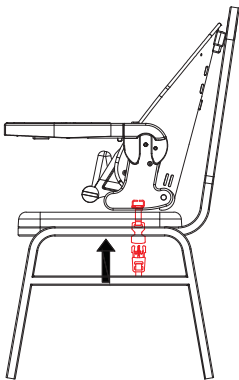
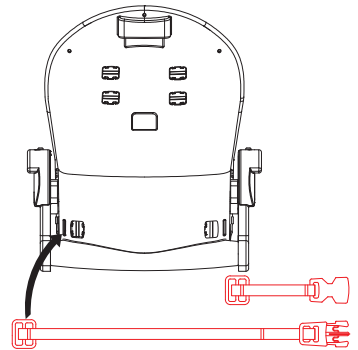
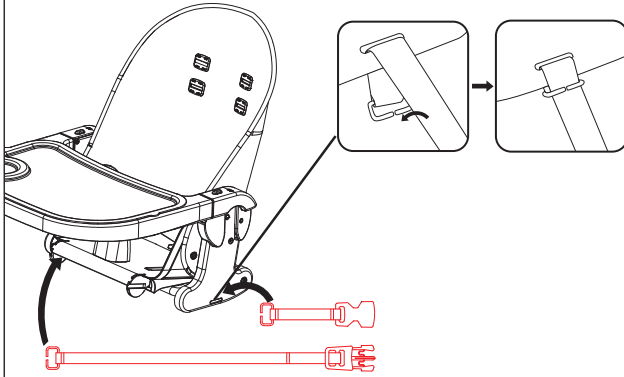
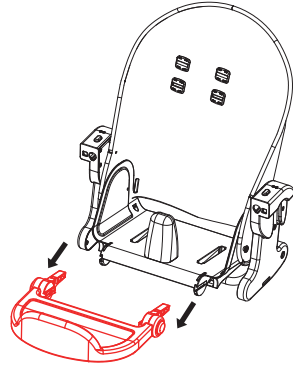
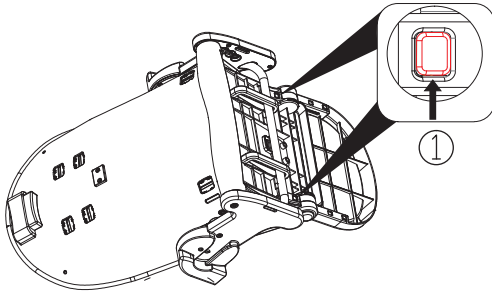

Sicherheitssystem

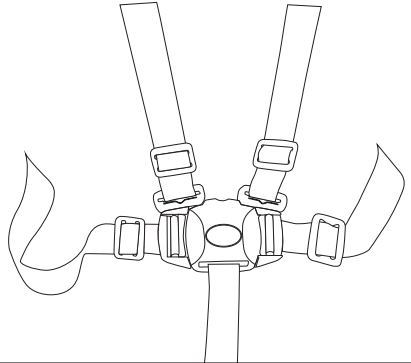
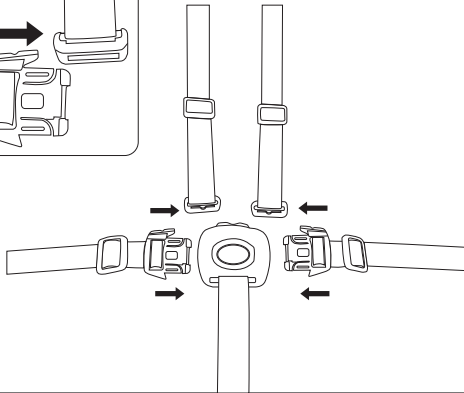
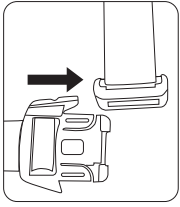

Sitzkissen aufklappen

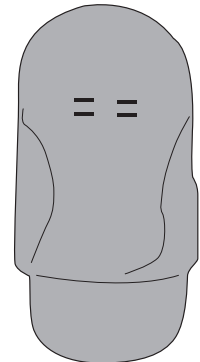
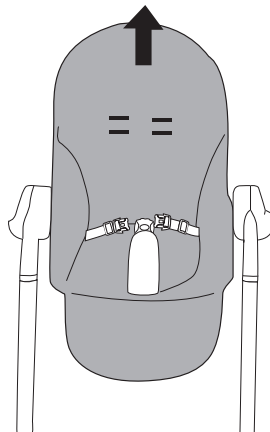
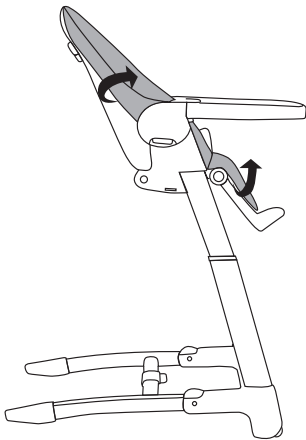
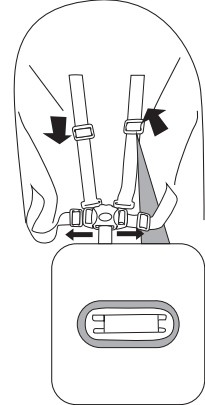
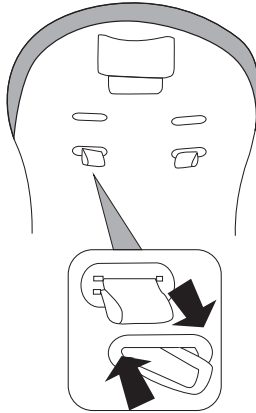
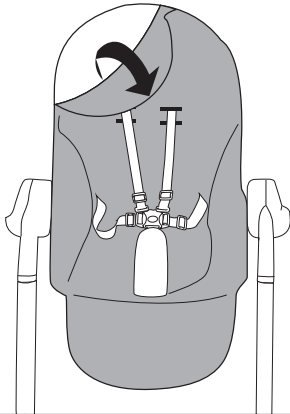

WARNUNG

WICHTIG: FÜR DIE ZUKÜNFTIGE VERWENDUNG AUFBEWAHREN!

BITTE LESEN SIE DIESE ANLEITUNG VOR DER VERWENDUNG SORGFÄLTIG DURCH UND BEWAHREN SIE SIE ZUM ZUKÜNFTIGEN NACHSCHLAGEN AUF. Die Nichtbeachtung dieser Warnungen und der Installationsanweisungen kann zu schweren Verletzungen oder zum Tod führen. Die Produkte müssen von einem Erwachsenen installiert und unter Aufsicht von Erwachsenen verwendet werden.

* Lassen Sie das Kind niemals unbeaufsichtigt.



- * Verwenden Sie dieses Produkt nicht, wenn Ihr Kind ohne Hilfe sitzen kann oder mehr als 9 kg wiegt.
 - * Dieses Produkt ist nicht für längeren Schlaf gedacht.
 - * Verwenden Sie dieses Produkt niemals auf einer erhöhten Oberfläche (z. B. einem Tisch)
 - * Verwenden Sie immer das Befestigungssystem.
 - * Halten Sie Kinder beim Auf- und Zusammenklappen dieses Produkts fern, um Verletzungen zu vermeiden.
 - * Lassen Sie Kinder nicht mit diesem Produkt spielen.
 - * Bewegen oder heben Sie dieses Produkt nicht, während sich das Baby darin befindet.
 - * Dieses Produkt ersetzt kein Kinderbett oder Bett. Wenn Ihr Kind schlafen muss, sollte es in ein geeignetes Kinderbett oder Bett gelegt werden.
 - * Verwenden Sie kein Zubehör oder Ersatzteile, die nicht vom Hersteller freigegeben sind.
 - * Wenn das Produkt an einen Musikplayer angeschlossen ist, stellen Sie sicher, dass die Lautstärke des Musikplayers auf einen niedrigen Wert eingestellt ist.
 - * Verwenden Sie das Produkt nicht, wenn Teile gebrochen, gerissen oder fehlen, und verwenden Sie nur vom Hersteller zugelassene Ersatzteile.
 - * Verwenden Sie immer einen Gurt. Bewegen oder heben Sie dieses Produkt nicht, während sich das Baby darin befindet.
 - * Lassen Sie das Kind niemals unbeaufsichtigt. Lassen Sie Kinder nicht mit diesem Produkt spielen.
 - * Es ist gefährlich, dieses Produkt auf einer erhöhten Oberfläche zu platzieren. Immer auf einem ebenen, ebenen Boden verwenden. Houd kinderen uit de buurt bij het uit- en opvouwen van dit product om letsel te voorkomen.
 - * Beachten Sie die Gefahr von offenen Flammen und anderen starken Wärmequellen wie Elektroherden, Gaskamine usw. in der Nähe des Produkts.
 - * Dieses Produkt ist nicht für längeren Schlaf gedacht. Wenn Ihr Kind schlafen muss, legen Sie es in ein geeignetes Kinderbett oder Bett.
 - * Verwenden Sie das Produkt nicht ohne das Sitzkissen.
 - * Verwenden Sie Ihr Produkt nicht mehr, wenn es beschädigt oder kaputt ist
 - * Die Babyschaukel sollte nur mit dem empfohlenen Transformator verwendet werden.
 - * Stecken Sie Ihre Finger nicht in die Mechanismen und achten Sie darauf, dass die Gliedmaßen des Kindes beim Einstellen des Sitzes sicher sind. Setzen Sie den Hochstuhl nicht für längere Zeit dem Sonnenlicht aus. Warten Sie, bis es abgekühlt ist, bevor Sie das Kind in den Sitz setzen.
- Die Größe des Erwachsenensitzes, der den sitzmontierten Sitz trägt, muss mindestens 450 mm 350 mm (Breite und Tiefe) betragen, die Mindesthöhe der Rückenlehne der Sitze muss mindestens 300 mm betragen.

Schaukelstuhl

- Beenden Sie die Verwendung des Produkts, wenn das Kind versucht auszusteigen oder 9 kg erreicht.
- Transformatoren, die mit der Babyschaukel verwendet werden, sollten regelmäßig auf Beschädigungen an Kabel, Stecker, Gehäuse und anderen Teilen überprüft werden und dürfen bei solchen Beschädigungen nicht verwendet werden.
- Die Babyschaukel darf nur mit dem empfohlenen Transformator verwendet werden.

Essensstuhl

- Lassen Sie das Kind niemals unbeaufsichtigt.
- Der Hochstuhl ist für Kinder ab 6 Monaten bis zu einem Gewicht von 15 kg ausgelegt.
- Verwenden Sie das Produkt nicht als Hochstuhl, bis das Kind alleine sitzen kann.
- Das Tablett und das Zubehör sind nicht dafür ausgelegt, das Gewicht des Kindes zu tragen.
- Das Tablett dient nicht dazu, das Kind im Sitz zu halten und ersetzt nicht den Sicherheitsgurt.
- Stellen Sie sicher, dass das Produkt so aufgestellt ist, dass sich das Kind von Gefahren wie elektrischen Leitungen, Wärmequellen oder Feuer, wie Gaskochfeldern, Elektroheizungen usw.
- Der Hochstuhl ist für den Einsatz an Tischen ohne Tablett konzipiert. Es ist für Kinder ab 12 Monaten bis zu einem Gewicht von 15 kg geeignet.
- Nur Produkt, das dem Wachstum Ihres Kindes folgt.
- Von 0 bis 6 Monaten ein bequemer Hüpfper.
- Ab 6 Monaten ein Hochstuhl zum Essen, Spielen und Entspannen.
- Ab 12 Monaten ein Hochstuhl ohne Tablett, um mit den Erwachsenen am Tisch zu sitzen.
- Sturzgefahr: Verhindern Sie, dass Ihr Kind auf das Produkt klettert.
- Verwenden Sie das Produkt nicht, wenn nicht alle Komponenten korrekt zusammengebaut und eingestellt sind.
- Beachten Sie die Kippgefahr, wenn Ihr Kind seine Füße gegen einen Tisch oder eine andere Struktur stoßen kann. Stuhl verhoher-Booster
- Die Mindestabmessungen (Breite und Tiefe) der Sitzfläche der Stühle, für die die Sitzfläche bestimmt ist, sind mindestens 20 mm größer als die gemessenen Grundmaße (Breite und Tiefe) der Sitzfläche.
- Die Mindesthöhe der Rückenlehne der Sitze, für die das Produkt bestimmt ist, muss mindestens 100 mm größer sein als die gemessene Höhe der Verankerungspunkte des Sitzbefestigungssystems.
- Verwenden Sie immer das Rückhaltesystem und stellen Sie sicher, dass es richtig montiert ist.
- Verwenden Sie immer das Sitzbefestigungssystem und vergewissern Sie sich vor der Verwendung, dass es richtig montiert ist.
- Überprüfen Sie vor der Verwendung immer die Sicherheit und Stabilität des sitzmontierten Sitzes auf dem Erwachsenensitz.
- Verwenden Sie diesen sitzmontierten Sitz nicht auf Hockern oder Bänken.
- Dieses Produkt ist für Kinder bestimmt, die ohne Hilfe sitzen können (mindestens 6 Monate) und bis zu 36 Monaten oder einem Höchstgewicht von 15 kg;
- Der Erwachsenensitz mit sitzmontiertem Sitz wird in eine Position gebracht, in der das Kind nicht in der Lage ist, seine Füße gegen den Tisch oder eine andere Struktur zu drücken, da dies dazu führen kann, dass der Erwachsenensitz umkippt und den sitzmontierten Sitz stützt.
- Verwenden Sie den sitzmontierten Sitz nicht, wenn Teile gebrochen, gerissen oder fehlen.
- Verwenden Sie kein Zubehör oder Ersatzteile, die nicht vom Hersteller freigegeben sind.

WARNUNG

- * Um Verletzungen zu vermeiden, entfernen Sie das Kind von der Schaukel, bevor Sie die Batterien austauschen.
- * Bewahren Sie die Batterien außerhalb der Reichweite von Kindern auf.
- * Mischen Sie keine alten und neuen Batterien.
- * Verwenden Sie keine Alkali-, Standard- (Kohle-Zink) oder wiederaufladbare (Nickel-Cadmium) Batterien.
- * Entfernen Sie die Batterien, wenn Sie sie längere Zeit nicht benutzen.
- * Nicht wiederaufladbare Batterien sollten nicht geladen werden.
- * Batterien müssen mit der richtigen Polarität eingelegt werden.
- * Erschöpfte Batterien müssen aus der Babyschaukel entfernt werden.
- * Akkus müssen vor dem Aufladen aus dem Spielzeug entfernt werden.
- * Wiederaufladbare Batterien sollten nur von einem Erwachsenen beaufsichtigt werden.
- * Die unterschiedliche Polarität der Batterie kann nicht kurzgeschlossen werden.

FÜR SICHEREN BATTERIEGEBRAUCH

- * Transformatoren, die mit der Babyschaukel verwendet werden, sollten regelmäßig auf Beschädigungen an Kabel, Stecker, Gehäuse und anderen Teilen überprüft werden und dürfen bei solchen Beschädigungen nicht verwendet werden.
- * Die Babyschaukel sollte nur mit dem empfohlenen Transformator verwendet werden.
- * Bewahren Sie die Batterien außerhalb der Reichweite von Kindern auf.
- * Es sollten nur empfohlene Batterien oder gleichwertige verwendet werden.
- * Entfernen Sie verbrauchte Batterien aus dem Produkt.
- * Empfohlener Batterietyp - Alkaline Einwegartikel, Größe C (LR14-1,5V).
- * Transformatoren und Netzteile für Spielzeug dürfen nicht als Spielzeug verwendet werden, und die Verwendung dieser Produkte durch Kinder sollte unter vollständiger elterlicher Aufsicht erfolgen.
- * Die Belüftung darf nicht durch Abdecken der Belüftungsöffnungen mit Gegenständen wie Zeitungen, Tischdecken, Vorhängen etc. behindert werden.
- * abgerissen werden.
- * Das Produkt entspricht den geltenden europäischen Richtlinien und es wurde eine Konformitätsbewertungsmethode für diese Richtlinien durchgeführt.



Entsorgung und Umweltschutz!

- * Seien Sie umweltfreundlich.
- * Geben Sie das Werkzeug, das Zubehör und die Verpackung nach Fertigstellung an ein Recyclingzentrum zurück.
- * Elektrische Maschinen gehören nicht in den Hausmüll.
- * Bringen Sie das Gerät zu einer Entsorgungseinrichtung.
- * Die gebrauchten Kunststoff- und Metallteile können in reiner Qualität getrennt werden, was ein Recycling ermöglicht.



PFLEGE UND WARTUNG

- * Lösen Sie das Befestigungssystem.
- * Entfernen Sie das Kissen vom Sitzrahmen.
- * Maschinenwäsche oder Handwäsche des Pads in kaltem Wasser mit einem milden Reinigungsmittel. Benutzen Sie keine Bleiche. Natürlich trocken.
- * Verwenden Sie ein mildes Reinigungsmittel und ein feuchtes Tuch, um den Sitz, das Befestigungssystem und den motorisierten Rahmen zu reinigen. Mit klarem Wasser abspülen, um Rückstände zu entfernen.
- * Reinigen, warten und überprüfen Sie dieses Produkt regelmäßig.
- * Überprüfen Sie die Schaukel regelmäßig auf lose Befestigungselemente oder abgebrochene Teile und ziehen Sie sie gegebenenfalls nach.
- * Wenn Sie dieses Produkt mit einem Netzteil verwenden, überprüfen Sie das Netzteil regelmäßig auf Beschädigungen des Kabels, des Gehäuses oder anderer Teile, die zu Bränden, Stromschlägen oder Verletzungen führen können. Wenn das Netzteil beschädigt ist, verwenden Sie das Produkt nicht mit den Netzteilbatterien als Stromquelle.
- * Die Babyschaukel sollte nur mit dem empfohlenen Transformator verwendet werden.
- * Entfernen Sie die Batterien, bevor Sie die Schaukel verstauen. An einem trockenen Ort lagern. Außerhalb der Reichweite von Kindern aufbewahren.



EU DECLARATION OF CONFORMITY

Product details

For the following product

Brand: Blij'r

Model: Guusje

Date of issue: 30th-Aug-2021

Declaration & applicable standards

We, CIS Trading B.V. hereby declare under our own responsibility that the above product complies the following directives:

EMC directive(2014/30/EU)

EN14988/EN16120/EN16232/EN62115



Representative:

Rogier van der Wal

Director

A handwritten signature in black ink, appearing to read 'Rogier van der Wal', is written over a faint circular stamp.