









Instrukcja obsługi
User Manual
Bedienungsanleitung
Manuel de l'utilisateur
Manuale Utente
Manual del usuario



WYPRODUKOWANO DLA / PRODUCED FOR:
KKS Sp. z o.o. Sp. k.
ul. Dereniowa 2/9, 02-776 Warszawa, Poland
biuro@hypermotion.eu

TRAMPOLINA MINI 55

Table of Contents

	1. PL _____	2
	2. EN _____	11
	3. DE _____	20
	4. FR _____	29
	5. IT _____	38
	6. ES _____	47

TRAMPOLINA MINI 55

INSTRUKCJA OBSŁUGI TRAMPOLINY
I SIATKI ZABEZPIELAJĄCEJ (Ø 91 cm /55")



OSTRZEŻENIE:

Należy zawsze postępować zgodnie z instrukcjami bezpieczeństwa zawartymi w niniejszej instrukcji obsługi oraz plakietkami przymocowanymi do trampoliny i siatki zabezpieczającej.

Należy zawsze upewnić się, że drzwiczki są całkowicie zasunięte, zanim dziecko zacznie korzystać z produktu.



OSTRZEŻENIE:

Przed montażem i użytkowaniem produktu należy zapoznać się z niniejszymi informacjami.

Spis treści

Odpowiedzialność	3
Ostrzeżenia wstępne	3
Ostrzeżenia w zakresie montażu i instalacji	4
Ostrzeżenia w zakresie czyszczenia i konserwacji	4
Ostrzeżenia użytkowania	5
Bezpieczeństwo użytkowania i zapobieganie wypadkom	6
Rola i obowiązki właściciela i osoby nadzorującej korzystanie z produktu w zapobieganiu urazom	6
Rola i obowiązki użytkownika w zapobieganiu urazom	6
Lista części	7
Montaż trampoliny i siatki zabezpieczającej	8 - 10
Ograniczona gwarancja	11

Odpowiedzialność

Mimo dokładania wszelkich starań, aby zapewnić najwyższy stopień bezpieczeństwa, nie możemy zagwarantować bezwypadkowego korzystania z naszego produktu. Użytkownik bierze na siebie ryzyko obrażeń związanych z użytkowaniem produktu. Wszystkie towary są sprzedawane zgodnie z powyższym warunkiem, którego nie można uchylić ani zmienić.



OSTRZEŻENIE:

Oprócz instrukcji i zaleceń dołączonych do produktu, podczas korzystania z trampoliny należy przestrzegać następujących środków ostrożności.

- NIE WOLNO przystępować do wykonania ani wykonywać salta na trampolinie. Upadek na głowę lub szyję może spowodować poważne obrażenia, paraliż lub śmierć, nawet jeśli użytkownik wylądował na środku maty trampoliny.
- Tylko jedna osoba może korzystać z trampoliny w danym momencie. Korzystanie z produktu przez więcej niż jedną osobę w danym momencie może spowodować poważne obrażenia.
- Metalowa rama trampoliny przewodzi prąd. Lamy, przedłużacze i inny sprzęt elektryczny nie może stykać się z produktem i siatką zabezpieczającą.
- Przed każdym użyciem należy sprawdzić produkt. Należy upewnić się, że paski i wszystkie części są prawidłowo i bezpiecznie założone oraz zamocowane.
- Podczas korzystania z produktu należy nosić wygodną odzież bez haczyków, zatrzasków, sznurków lub innych elementów, które mogą zahaczyć o siatkę zabezpieczającą.
- Na trampolinę można wejść lub zejść z niej tylko przez przeznaczone do tego wejście/wyjście. Użytkownikom, szczególnie dzieciom nie wolno próbować wchodzić lub schodzić z trampoliny pomiędzy ramą trampoliny a siatką zabezpieczającą. Powyższe stanowi ryzyko uduszenia.
- Nie wolno dotykać ani odbijać się od siatki zabezpieczającej podczas
- Należy zapoznać się ze wszystkimi instrukcjami i wykonać pełny montaż przed rozpoczęciem korzystania z produktu.
- Z trampoliny i siatki zabezpieczającej można korzystać tylko pod nadzorem osoby dorosłej, posiadającej odpowiednią wiedzę w tym zakresie.

Produkt nadaje się wyłącznie do celów rekreacyjnych. Produkt nie jest przeznaczony do użytku profesjonalnego. Maksymalna waga użytkownika produktu wynosi 25 kg.



OSTRZEŻENIE:

Instrukcja montażu i instalacji

- WYMAGANY MONTAŻ PRZEZ OSOBĘ DOROSŁĄ - Produkt zawiera małe części, ma ostre zakończenia i krawędzie.
- Ryzyko zadławienia - Małe części - Produkt nie jest przeznaczony dla dzieci poniżej 3 roku życia.
- Z produktu mogą korzystać dzieci w wieku od 3 do 6 lat wyłącznie.
- Maksymalna waga użytkownika wynosi 25 kg.
- Nad trampoliną musi znajdować się wolna przestrzeń. Zalecane jest zachowanie minimalnej odległości ok. 2,5 m od podłoża.
Należy zapewnić wolną przestrzeń wokół kabli, gałęzi drzew i innych elementów stanowiących zagrożenie.
- Należy zapewnić wolną przestrzeń z boku trampoliny. Należy umieścić trampolinę i siatkę zabezpieczającą w znacznej odległości od ścian, konstrukcji, ogrodzeń i innych miejsc do zabawy. Przestrzeń wokół trampoliny i siatki zabezpieczającej musi być wolna od wszelkich przedmiotów. Zaleca się zachowanie minimalnej odległości 2,5 m od krawędzi ramy.
- Nigdy nie należy rozkładać trampoliny podczas ulewnego deszczu, wiatru lub nadciągającej burzy, zwłaszcza podczas burzy z piorunami. Zaleca się, aby trampolina była złożona i przechowywana podczas niekorzystnych warunków pogodowych.
- Przed użyciem należy umieścić trampolinę z siatką zabezpieczającą na równej powierzchni.
- Należy zabezpieczyć trampolinę i siatkę zabezpieczającą przed nieuprawnionym i nienadzorowanym użyciem.
- Przed rozpoczęciem użytkowania należy usunąć wszelkie przeszkody spod trampoliny i siatki zabezpieczającej.
- Właściciele sprzętu i/lub osoby nadzorujące korzystanie z produktu są odpowiedzialni za zapoznanie wszystkich użytkowników z określonymi zasadami bezpieczeństwa opisanymi w „Instrukcji użytkowania”.



OSTRZEŻENIE:

Instrukcje w zakresie czyszczenia i konserwacji

Przed każdym użyciem należy sprawdzić trampolinę i siatkę zabezpieczającą oraz wymienić wszelkie zużyte, uszkodzone części, a także sprawdzić produkt pod kątem brakujących części.

Następujące warunki mogą stanowić potencjalne zagrożenie dla użytkownika:

1. Brakujące, niewłaściwie umieszczone lub niestarannie zamocowane osłony ramy, uchwyty lub siatka zabezpieczająca oraz nasadki na słupki.
2. Przecięcia, strzępy, rozdarcia lub dziury w macie lub osłonie ramy, uchwycie lub siatce zabezpieczającej oraz nasadkach na słupki.
3. Poluzowanie szwów, uszkodzenie materiału maty lub osłony ramy, uchwytu lub siatki zabezpieczającej oraz nasadek na słupki.
4. Zerwane sznurki.
5. Wygięta lub uszkodzona rama lub system nośny.
6. Obniżony uchwyt lub mata.
7. Ostre wypukłości na ramie lub podwieszeniu, lub
8. Poluzowane lub brakujące elementy. Przed każdym użyciem należy upewnić się, że wszystkie części są dokręcone.



OSTRZEŻENIE:

Instrukcja montażu i instalacji

- NIE WOLNO przystępować do wykonania ani wykonywać salta na trampolinie. Upadek na głowę lub szyję może spowodować poważne obrażenia, paraliż lub śmierć, nawet jeśli użytkownik wyląduje na środku maty trampoliny.
- Tylko jedna osoba może korzystać z trampoliny w danym momencie. Jednoczesne korzystanie z produktu przez więcej niż jedną osobę może spowodować poważne obrażenia.
- Należy trzymać przedmioty z dala od osoby korzystającej z produktu. Obszar wokół trampoliny musi być pozbawiony wszelkich przedmiotów. Przedmioty lub zwierzęta nie mogą znajdować się na trampolinie.
- Z produktu można korzystać tylko pod nadzorem osoby dorosłej, posiadającej wiedzę w tym zakresie.
- Z produktu mogą korzystać dzieci w wieku od trzech (3) do sześciu (6) lat.
- Przed każdym użyciem produkt musi być w pełni złożony. Wszystkie linki podwieszenia muszą być przymocowane do ramy. Osłona ramy musi być zawsze umiejscowiona w odpowiednim miejscu.
- Nigdy nie należy rozkładać trampoliny podczas ulewnego deszczu, wiatru lub nadciągającej burzy, zwłaszcza podczas burzy z piorunami. Zaleca się, aby trampolina była złożona i przechowywana podczas niekorzystnych warunków pogodowych.
- Przed każdym użyciem należy sprawdzić trampolinę i siatkę zabezpieczającą. Należy upewnić się, że osłona ramy, siatka zabezpieczająca i plandeka są prawidłowo i bezpiecznie założone. Należy wymienić wszystkie części zużyte lub wadliwe oraz uzupełnić części brakujące.
- Metalowa rama trampoliny przewodzi prąd. Lampy, przedłużacze i inny sprzęt elektryczny nie może stykać się z produktem i siatką zabezpieczającą.
- Do korzystania z produktu należy założyć wygodną odzież. Należy zdjąć biżuterię, naszyjniki i kolczyki. Nie należy nosić odzieży z sznurkami, haczykami, pętelkami lub innymi elementami, które mogłyby zaplątać się w siatkę.
- Na trampolinę może wejść i zejść z niej przez przeznaczone do tego drzwiczki umieszczone w siatce zabezpieczającej. Zeskakiwanie z trampoliny podczas demontażu jest niebezpieczne, tak samo jak wskakiwanie na trampolinę podczas montażu. Nie należy używać produktu jako odskoczni od innych przedmiotów.
- Można zatrzymać odbicie zginając kolana, gdy stopy dotykają maty trampoliny. Należy nauczyć się tej umiejętności przed przystąpieniem do nauki innych osób.
- Nie wolno odbijać się zbyt wysoko. Należy odbijać się blisko maty, aż do momentu, gdy będzie można skontrolować odbicie i powtórzyć lądowanie na środku trampoliny. Istotniejsza jest kontrola odbicia niż jego wysokość.
- Trzymając głowę w pozycji wyprostowanej, należy skupić wzrok na obwód trampoliny. Jest to pomocne przy kontrolowaniu odbicia.
- Nie korzystać z produktu w przypadku zmęczenia użytkownika. Obroty muszą być wykonywane szybko.
- Należy prawidłowo zabezpieczyć trampolinę, gdy nie jest używana. Zabezpieczyć trampolinę przed nieuprawnionym korzystaniem.
- Osoba dorosła nadzorująca korzystanie z trampoliny nie może znajdować się pod wpływem alkoholu lub środków odurzających.
- W celu uzyskania dodatkowych informacji należy skontaktować się z producentem.
- W celu uzyskania informacji dotyczących treningu, należy skontaktować się z certyfikowanym instruktorem trampolin.
- Z produktu można korzystać tylko wtedy, gdy mata trampoliny jest sucha. Wiatr lub ruch powietrza powinien być spokojny lub łagodny. Nie wolno używać trampoliny przy porywistym lub silnym wietrze. Podczas takich warunków pogodowych trampolina powinna być złożona lub przechowywana w zamkniętym pomieszczeniu.
- Należy zapoznać się ze wszystkimi instrukcjami przed rozpoczęciem korzystania z produktu. Ostrzeżenia i instrukcje dotyczące czyszczenia, konserwacji i użytkowania trampoliny i siatki zabezpieczającej są uwzględnione w niniejszej instrukcji w celu zapewnienia bezpiecznego i przyjemnego korzystania ze sprzętu.
- Nie należy celowo odbijać się od barierki.
- Nie należy próbować przeskakiwać przez barierkę ani czołgać się pod nią.
- Nie wolno zawieszać się na barierce, kopać, ciąć ani wspinać się na nią.
- Nie wolno mocować do barierki przedmiotów, które nie są zatwierdzone przez producenta.

Bezpieczeństwo użytkowania i zapobieganie wypadkom

Tak jak w przypadku większości sportów rekreacyjnych, użytkownicy mogą doznać kontuzji. W tej części instrukcji omówiono najczęstsze wypadki. Obowiązki osób nadzorujących korzystanie z trampoliny i użytkowników w zakresie zapobiegania wypadkom zostały również opisane.

Poniżej znajdują się najczęstsze przyczyny wypadków:

- **Próba wykonania salta.** Upadek na głowę lub szyję może spowodować poważne obrażenia, paraliż lub śmierć, nawet jeśli użytkownik wyląduje na środku maty trampoliny.
- **Korzystanie z trampoliny przez więcej niż jedną osobę.** Jednoczesne korzystanie z produktu przez więcej niż jedną osobę może spowodować poważne obrażenia.
- **Niepoprawny montaż lub demontaż.** Należy ostrożnie wejść i zejść z maty trampoliny. Nie zeskakiwać z trampoliny. Nie skakać z dachu lub innej konstrukcji na trampolinę. Małe dzieci mogą potrzebować pomocy, aby wejść na trampolinę lub z niej zejść. Nie wolno stawać na elementy zawieszenia.
- **Uderzenie w ramę.** Należy odbijać się ze środka maty trampoliny. Uraz może wynikać z uderzenia w ramę przy utracie kontroli podczas odbijania się. Należy upewnić się, że osłona ramy jest zawsze założona, a podkładki dobrze przymocowane. Nie skakać bezpośrednio na osłonę ramy.
- **Utrata kontroli** Istnieje większe prawdopodobieństwo kontuzji w przypadku, gdy użytkownik traci kontrolę podczas odbijania się. Użytkownik musi być zaznajomiony z podstawowymi rodzajami odbić przed wykonaniem trudniejszych ćwiczeń. Należy opanować umiejętność wykonywania odbić oraz powtarzać je wielokrotnie, zanim przejdzie się do wyższego poziomu trudności. W celu odzyskania kontroli i zatrzymania odbicia, przy lądowaniu należy mocno ugąć kolana.
- **Osoba dorosła nadzorująca korzystanie z trampoliny nie może znajdować się pod wpływem alkoholu lub środków odurzających.**
- **Przedmioty zewnętrzne** Należy upewnić się, że pod i wokół trampoliny nie ma ostrych przedmiotów. Uderzenie w przedmioty znajdujące się pod trampoliną może spowodować obrażenia. Odbijanie się od trampoliny z przedmiotem w ręku może również spowodować obrażenia ciała. Należy zapewnić odpowiednio dużo wolnej przestrzeni, tj. ok 2,5 m nad i 1,8 m wokół trampoliny. Należy uważać na napowietrzne linie energetyczne, gałęzie drzew itp.
- **Nieodpowiednie warunki pogodowe.** Nie korzystać z trampoliny przy porywistym wietrze lub złej pogodzie. Mata trampoliny nie może być wilgotna.
- **Nieodpowiednia konserwacja trampoliny.** Należy sprawdzić produkt przed każdym użyciem. Należy sprawdzić trampolinę pod kątem przebitej maty, ostrych zakończeń na ramie, poluzowanych szwów lub luźnych opasek elastycznych. Jeśli wymagana jest część zamienna, należy zadzwonić na infolinię w celu złożenia zamówienia.
- **Nieograniczony dostęp.** Trampolina powinna być przykryta lub zdemontowana, gdy nie jest używana. Dzięki temu małe dzieci nie będą mogły korzystać z trampoliny bez nadzoru osoby dorosłej.

Rola i obowiązki właściciela i osoby nadzorującej korzystanie z produktu w zapobieganiu urazom

Zadaniem osoby nadzorującej korzystanie z produktu jest upewnienie się, że użytkownicy zapoznali się ze wszystkimi zasadami bezpieczeństwa, a także nauczyli się wykonywania podstawowych odbić. Muszą oni egzekwować stosowanie wszystkich zasad bezpieczeństwa i ostrzeżeń zawartych w instrukcji obsługi, na ramie i etykietach. Jeśli osoba nadzorująca korzystanie z trampoliny nie jest obecna, należy rozmontować produkt lub przykryć go w celu ograniczenia dostępu. Obowiązkiem osoby nadzorującej korzystanie z trampoliny jest to, aby użytkownicy zapoznali się z plakietkami opisującymi zasady bezpieczeństwa korzystania z trampoliny i siatki zabezpieczającej.

Zadania i obowiązki użytkownika w zapobieganiu urazom

Użytkownik musi najpierw nauczyć się wszystkich podstawowych rodzajów odbić, zanim przystąpi do wykonywania trudniejszych ćwiczeń. Niskie, kontrolowane odbicia są dobrym początkiem do nauki podstawowych rodzajów lądowania i kombinacji. Użytkownicy muszą być świadomi faktu, że utrzymywanie kontroli jest w tym przypadku kluczowe. Ważne jest przestrzeganie zasad bezpieczeństwa zawartych na plakietce. Należy skontaktować się z certyfikowanym instruktorem, w celu uzyskania dalszych informacji.

SPIS CZĘŚCI:

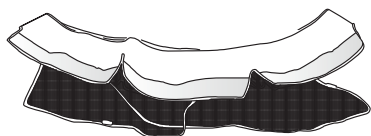

A. Osłona ramy z wszytą obudową z siatki

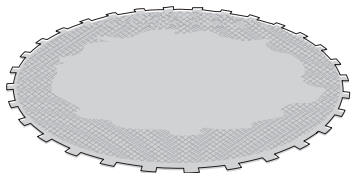

B. Mata do skakania z siatką zabezpieczającą

Części	Ilość
A. Osłona ramy z wszytą obudową z siatki	1
B. Mata do skakania z siatką zabezpieczającą	1
C. Sznurki	30
D. Śrubki	30
E. Klucz imbusowy	1
F. Górna obręcz	6
G. Dolny słupek z rurką piankową	6
H. Górny słupek z rurką piankową	6
I. Nóżka	6



C. Sznurki



D. Śrubki

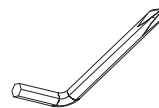

E. Klucz imbusowy



F. Górna obręcz



G. Dolny słupek z rurką piankową



H. Górny słupek z rurką piankową

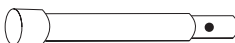

I. Nóżka

MONTAŻ TRAMPOLINY I SIATKI ZABEZPIEZAJĄCEJ

Identyfikacja części - patrz LISTA CZĘŚCI



OSTRZEŻENIE:

RYZIKO ZADŁAWIENIA - Małe części
- Produkt nie jest przeznaczony dla dzieci
poniżej 3 roku życia.



OSTRZEŻENIE:

WYMAGANY MONTAŻ PRZEZ OSOBĘ DOROSŁĄ.
Produkt zawiera małe części, ma ostre
zakończenia i krawędzie.

1

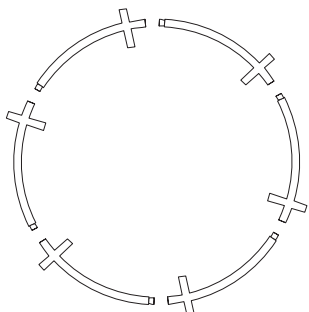

2

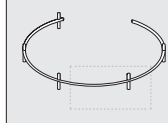

3

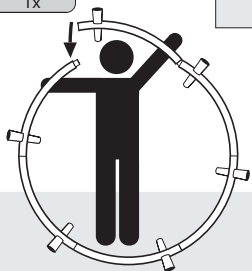
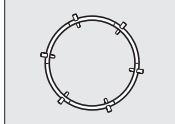

4

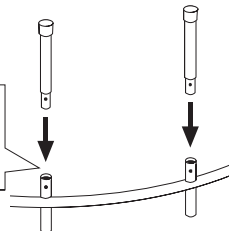
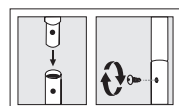
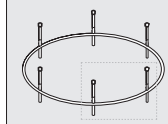

5

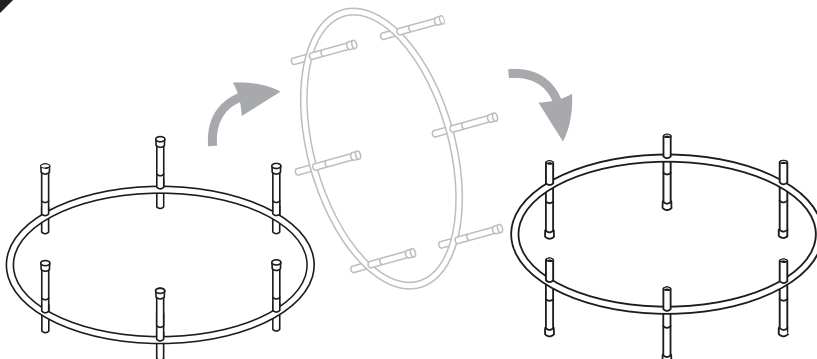

MONTAŻ TRAMPOLINY I SIATKI ZABEZPIECZAJĄCEJ

Identyfikacja części - patrz LISTA CZĘŚCI



OSTRZEŻENIE:
RYZYSKO ZADŁAWIENIA - Małe części
- Produkt nie jest przeznaczony dla dzieci
poniżej 3 roku życia.



OSTRZEŻENIE:
WYMAGANY MONTAŻ PRZEZ OSOBĘ DOROSŁĄ.
Produkt zawiera małe części, ma ostre
zakończenia i krawędzie.

6

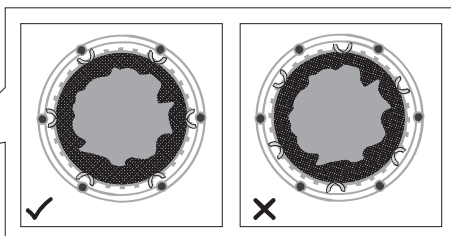
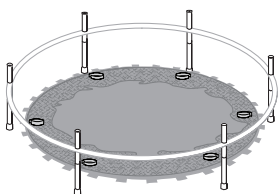

OSTRZEŻENIE: Upewnij się, że mata do skakania i siatka zabezpieczająca są umieszczone we właściwej pozycji. Zobacz zdjęcie powyżej.

7

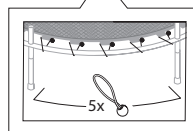
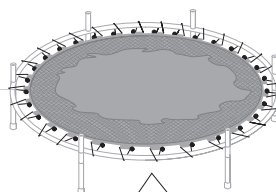
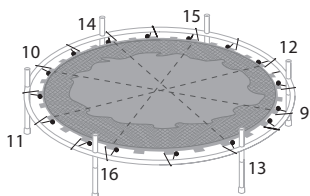
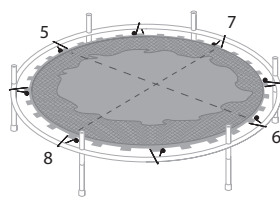
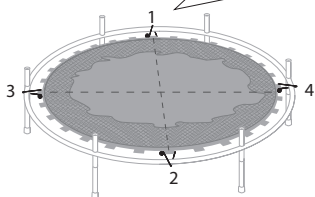
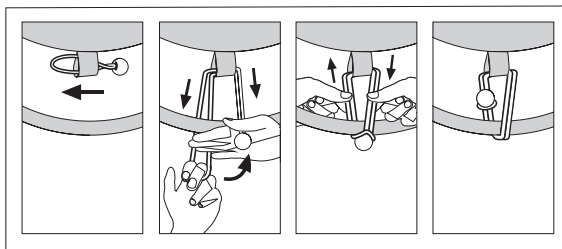

MONTAŻ TRAMPOLINY I SIATKI ZABEZPIEZAJĄCEJ

Identyfikacja części - patrz LISTA CZĘŚCI



OSTRZEŻENIE:
RYZYKO ZADŁAWIENIA - Małe części
- Produkt nie jest przeznaczony dla dzieci
poniżej 3 roku życia.



OSTRZEŻENIE:
WYMAGANY MONTAŻ PRZEZ OSOBĘ DOROSŁĄ.
Produkt zawiera małe części, ma ostre
zakończenia i krawędzie.

8



9



10



11

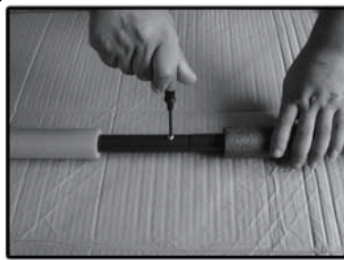

10



11



12

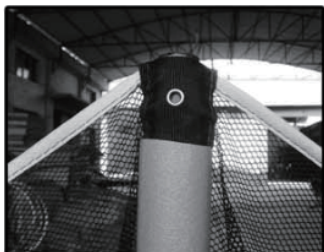

13



TRAMPOLINE MINI 55

OPERATING INSTRUCTIONS FOR
THE TRAMPOLINE AND SAFETY NET (Ø 91 cm / 55 ")



 **WARNING:**

Always read and follow the safety instructions included in this manual and on the signs attached to the trampoline & enclosure. Always make sure the entrance door is zipped completely closed before allowing your child to begin jumping.

**WARNING:**

Read these materials prior to assembling and using this trampoline.

Table of Contents

Liability	13
Initial Warning	13
Assembly and Installation Instructions Warning	14
Care and Maintenance Instructions Warning	14
Use Instructions Warning.....	15
Trampoline Safety and Accident Prevention.....	16
Owner's and Supervisor's Role in Preventing Injuries & Responsibilities	16
User's Role in Preventing Injuries & Responsibilities	16
Parts List.....	17
Trampoline & Enclosure Assembly	18-20
Limited Warranty.....	21

Liability

While every attempt is made to embody the highest degree of protection in all equipment, we cannot guarantee freedom from injury. The user assumes all risk of injury due to use. All merchandise is sold on this condition, which no representative of the company can waive or change.

**WARNING:**

In addition to the instructions and precautions provided with your Trampoline, the following precautions must be observed while using the Trampoline Safety Enclosure.

- DO NOT attempt or allow somersaults on the Trampoline. Landing on the head or neck can cause serious injury, paralysis, or death, even when landing in the middle of the bed.
- Do not allow more than one person on the trampoline or inside the trampoline enclosure. Use by more than one person at the same time can result in serious injuries.
- The metal frame of the trampoline enclosure will conduct electricity. Lights, extension cords, and all such electrical equipment must never be allowed to come in contact with the enclosure.
- Inspect the enclosure before each use. Make sure the straps and all parts are correctly and securely positioned and attached. Tighten any loose hardware. Replace any worn, defective, or missing parts.
- Wear comfortable clothing free of hooks, snaps, drawstrings or anything which may snag or catch in the safety enclosure mesh. Remove jewelry, necklaces, and earrings.
- Climb on and off the trampoline only through the safety enclosure entrance and securely close entrance. Users, especially children, must not attempt to enter or exit between the trampoline frame and the enclosure. Doing this may pose a strangulation risk.
- Do not touch or rebound off the safety enclosure mesh while using the trampoline.
- Read all instructions and complete all assembly before allowing your child to use the trampoline & safety enclosure.
- Use trampoline and trampoline enclosure only with mature, knowledgeable adult supervision.

**For Recreational Use ONLY. Not for Professional Use.
Weight Limit for Trampoline & Enclosure User is 60 lb.**



WARNING: **Assembly and Installation Instructions**

- **ADULT ASSEMBLY REQUIRED** - Contains small parts, sharp points and sharp edges.
- **CHOKING HAZARD** - Small parts - Not for children under 3 yrs.
- For use by children ages three (3) to six (6) **ONLY**.
- Maximum user weight is 60 lbs.
- Adequate overhead clearance is essential. A minimum of 8 ft from ground level is recommended. Provide clearance for wires, tree limbs, and other possible hazards.
- Lateral clearance is essential. Place the trampoline and trampoline enclosure away from walls, structures, fences, and other play areas. Maintain a clear space on all sides of the trampoline and trampoline enclosure. A minimum of six feet from frame edge is recommended.
- Never set-up the trampoline in heavy rain, wind or storm conditions, especially lightning storms. It is recommended that the trampoline be taken apart and stored in bad weather.
- Place the trampoline and trampoline enclosure on a level surface before use.
- Secure the trampoline and trampoline enclosure against unauthorized and unsupervised use.
- Remove any obstructions from beneath the trampoline and trampoline enclosure prior to use.
- The owner and supervisors of the trampoline and trampoline enclosure are responsible to make all users aware of practices specified in the "Use Instructions".



WARNING: **Care and Maintenance Instructions**

Inspect the trampoline and trampoline enclosure before each use and replace any worn, defective, or missing parts.

The following conditions could represent potential hazards:

1. Missing, improperly positioned, or insecurely attached frame padding, barrier or enclosure support system (frame) padding and pole caps.
2. Punctures, frays, tears, or holes worn in the bed or frame padding, barrier or enclosure support system (frame) padding and pole caps.
3. Deterioration in the stitching or fabric of the bed or frame padding, barrier or enclosure support system (frame) padding and pole caps.
4. Ruptured suspension cords.
5. A bent or broken frame or support system.
6. A sagging barrier or bed.
7. Sharp protrusions on the frame or suspension system, or
8. Loosened or missing hardware. Always make sure hardware is tight before each use.



WARNING: Use Instructions

- DO NOT attempt or allow somersaults on the Trampoline. Landing on the head or neck can cause serious injury, paralysis, or death, even when landing in the middle of the bed.
- Do not allow more than one person on the trampoline or inside the trampoline enclosure. Use by more than one person at the same time can result in serious injuries.
- Keep objects away which could interfere with the performer. Maintain a clear area around the trampoline. Do not allow foreign objects or animals on the trampoline.
- Children should only use trampoline and trampoline enclosure with mature, knowledgeable adult supervision.
- Trampoline is for use by children ages three (3) to six (6).
- The trampoline should be assembled in its entirety before each use. All suspension cords must be attached to the frame. The frame cover must be correctly positioned at all times.
- Never set-up the trampoline in heavy rain, wind or storm conditions, especially lightning storms. It is recommended that the trampoline be taken apart and stored in bad weather.
- Inspect the trampoline & enclosure before each use. Make sure the frame cover, barrier mesh, and enclosure support padding are correctly and securely positioned. Replace any worn, defective or missing parts.
- The metal frame of the trampoline and trampoline enclosure will conduct electricity. Lights, extension cords, and all such electrical equipment must never be allowed to come in contact with the trampoline or trampoline enclosure.
- Wear comfortable clothing. Remove jewelry, necklaces, and earrings. Wear clothing free of drawstrings, hooks, loops or anything that could get caught in the barrier mesh.
- Enter and exit the enclosure only at the enclosure door or barrier opening designated for that purpose. It is dangerous practice to jump from the trampoline to the ground or floor when dismounting, or to jump onto the trampoline when mounting. Do not use the trampoline as a springboard to other objects.
- Stop bounce by flexing knees as feet come in contact with the trampoline bed. Learn this skill before attempting others.
- Avoid bouncing too high. Stay low until bounce control and repeated landing in the center of the trampoline can be accomplished. Control is more important than height.
- While keeping the head erect, focus eyes on the trampoline toward the perimeter. This will help control bounce.
- Avoid bouncing when tired. Keep turns short.
- Properly secure the trampoline when not in use. Protect it against unauthorized use.
- The adult supervisor must not be under the influence of alcohol or drugs.
- For additional information concerning the trampoline equipment, contact the manufacturer.
- For information concerning skill training, contact a certified trampoline instructor.
- Bounce only when the surface of the bed is dry. Wind or air movement should be calm to gentle. The trampoline must not be used in gusty or severe winds. The trampoline should be taken apart or stored indoors during these types of weather conditions.
- Read all instructions before using the trampoline and trampoline enclosure. Warnings and instructions for care, maintenance, and use of this trampoline and trampoline enclosure are included to promote safe, enjoyable use of this equipment.
- Do not intentionally bounce off the barrier.
- Do not attempt to jump over barrier or attempt to crawl under barrier.
- Do not hang from, kick, cut or climb on barrier.
- Do not attach anything to the barrier that is not a manufacturer approved accessory or part of the enclosure system.

Trampoline Safety and Accident Prevention

As in most recreational sport, participants may be injured. This section covers the most common accidents. Responsibilities of the supervisors and jumpers in accident prevention are also outlined.

The following are reasons why accidents happen:

- **Attempting somersaults.** Landing on the head or neck can cause serious injury, paralysis, or death, even when landing in the middle of the bed.
- **More than one person on the trampoline.** Use by more than one person at the same time can result in serious injuries.
- **Incorrect mounting and dismounting.** Carefully crawl out of and into the trampoline bed. Do not jump off to the ground. Do not jump from a roof, or other object onto the trampoline. Small children may need assistance to get on or off the trampoline. Do not step onto the suspension system.
- **Hitting the frame.** Stay in the center of the trampoline when jumping. Injury may result from hitting the frame when control is lost. Be sure the frame cover is always on and the pads securely fastened. Do not jump directly onto the frame pad.
- **Loss of control.** A jumper who loses control will increase his/her chance of injury. Be sure to familiarize yourself with the basic jumps before doing more difficult ones. Jumps should be mastered, performed repeatedly before moving on to the next level. To regain control and stop your jump, bend your knees sharply as you land.
- **The adult supervisor must not be under the influence of alcohol or drugs.**
- **Foreign objects.** Please make sure there is nothing sharp under and around the trampoline. Hitting objects under the trampoline can cause injury. Jumping with a foreign object can also increase the chances of getting injured. Be sure there is adequate clearance 8 feet above and 6 feet around the trampoline. Be careful of overhead wires, tree limbs etc.
- **Bad weather.** Do not use your trampoline in gusty winds or inclement weather. The bed should not be wet.
- **Poor maintenance of the trampoline.** Make sure you inspect the trampoline before every use. Check for punctures on the bed, sharp burrs on the frame, stitching that has gone bad or loose elastic bands. If a replacement part is needed, please call our hotline to order.
- **Unlimited access.** The trampoline should be covered or dis-assembled when not in use. This will prevent unsupervised small children from using the trampoline.

Owner's & Supervisor's Role in Preventing Injuries & Responsibilities

The supervisor's role is to make sure the users know all the safety rules as well as learn the basic, fundamental bounces. They need to enforce all the safety rules and warnings in the manual, frame and labels. When a supervisor is not available, the trampoline may be dis-assembled or covered to limit access. It is the supervisor's responsibility that the placards with the Trampoline Safety Tips and Enclosure Safety tips are reviewed and all jumpers are informed about the tips.

User's Role in Preventing Injuries & Responsibilities

The jumper must first learn all of the basic, fundamental bounces before attempting more difficult ones. Low, controlled bounces are a good start before learning the basic landing positions and combinations. Jumpers need to understand that control is key to a successful jump. Following the tips in the placard is important. Contact a certified trampoline instructor for more information.

PARTS LIST

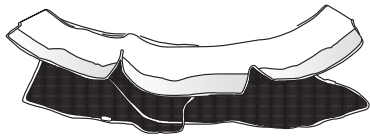

A. Frame Cover with Sewn-on Skirt Mesh

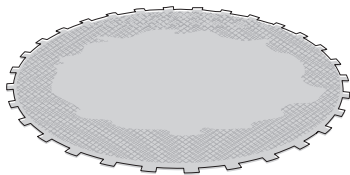

B. Jumping Mat with Safety Net



C. Suspension Cords



D. Screws

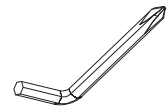

E. Screw Driver

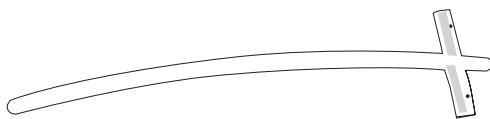

F. Top Rail



G. Lower Enclosure Pole with Foam Tube

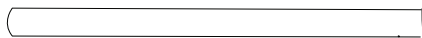

H. Upper Enclosure Pole with Foam Tube

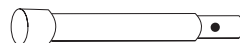

I. Leg Tube

Parts	Qty
A. Frame Cover with Sewn-on Skirt Mesh	1
B. Jumping Mat with Safety Net	1
C. Suspension Cords	30
D. Screws	30
E. Screw Driver	1
F. Top Rail	6
G. Lower Enclosure Pole with Foam Tube	6
H. Upper Enclosure Pole with Foam Tube	6
I. Leg Tube	6

TRAMPOLINE & ENCLOSURE ASSEMBLY

Refer to PARTS LIST for identification of parts

⚠ WARNING :
CHOKING HAZARD-Small Parts
 Not for children under 3 yrs.

⚠ WARNING :
ADULT ASSEMBLY REQUIRED
 Contains small parts, sharp points and sharp edges

1

2

3

4

5

TRAMPOLINE & ENCLOSURE ASSEMBLY

Refer to PARTS LIST for identification of parts

⚠ WARNING :
CHOKING HAZARD-Small Parts
 Not for children under 3 yrs.

⚠ WARNING :
ADULT ASSEMBLY REQUIRED
 Contains small parts, sharp points and sharp edges

6

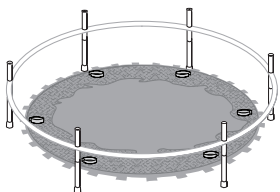
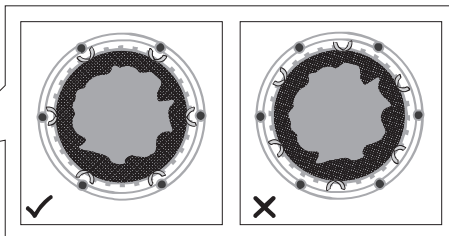

WARNING : Please make sure the jumping mat and safety net are put in right position. Please see the picture above.

7

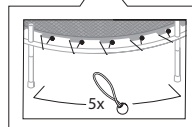
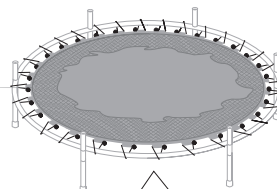
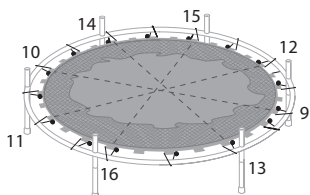
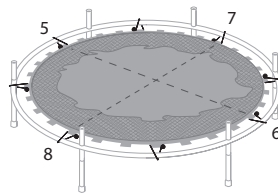
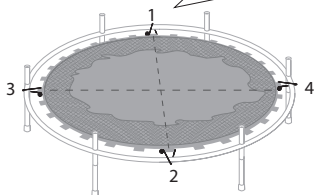
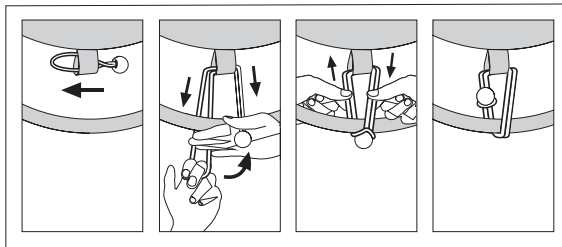

TRAMPOLINE & ENCLOSURE ASSEMBLY

Refer to PARTS LIST for identification of parts

 **WARNING :**
CHOKING HAZARD-Small Parts
Not for children under 3 yrs.

 **WARNING :**
ADULT ASSEMBLY REQUIRED
Contains small parts, sharp points and sharp edges

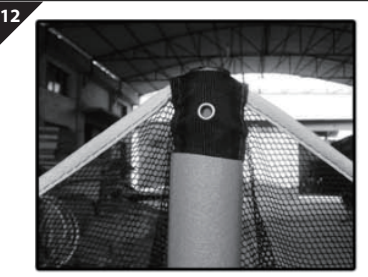
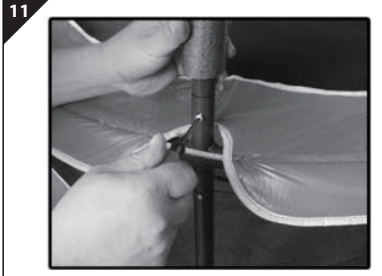
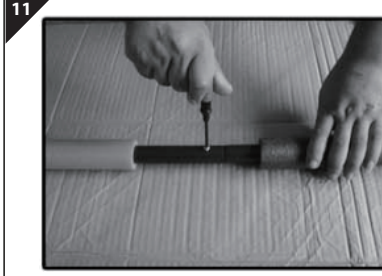

TRAMPOLINE MINI 55

BETRIEBSANLEITUNG FÜR
DAS TRAMPOLIN- UND SICHERHEITSNETZ (Ø 91 cm)



WARNUNG:

Befolgen Sie immer die angegebenen Sicherheitshinweise in diesem Handbuch und auf den Etiketten am Trampolin und am Sicherheitsnetz. Stellen Sie immer sicher, dass die Tür vollständig geschlossen ist, bevor Ihr Kind das Produkt verwendet.



WARNUNG:

Bitte lesen Sie diese Informationen, bevor Sie das Produkt installieren und verwenden.

Inhaltsverzeichnis

Haftung	23
Vorwarnungen	23
Montage- und Installationswarnungen	24
Reinigungs- und Wartungswarnungen	24
Verwendungswarnungen	25
Gebrauchssicherheit und Unfallverhütung	26
Die Rolle und Verantwortung des Eigentümers und der Person, die die Verwendung des Produkts zur Verhinderung von Verletzungen überwacht	26
Die Rolle und Verantwortung des Benutzers bei der Verhinderung von Verletzungen	26
Teileliste.....	27
Einbau des Trampolins und des Sicherheitsnetzes	28-30
Eingeschränkte Garantie	31

Verantwortung

Trotz aller Anstrengungen, um ein Höchstmaß an Sicherheit zu gewährleisten, können wir keine unfallfreie Verwendung unseres Produkts garantieren. Der Benutzer übernimmt das Risiko von Verletzungen im Zusammenhang mit der Verwendung des Produkts. Alle Waren werden unter den oben genannten Bedingungen verkauft, auf die nicht verzichtet oder die nicht geändert werden.



WARNUNG:

Zusätzlich zu den Anweisungen und Empfehlungen, die mit dem Produkt geliefert werden, Beachten Sie bei der Verwendung des Trampolins die folgenden Vorsichtsmaßnahmen.

- Versuchen Sie NICHT, auf dem Trampolin zu spielen oder einen Salto zu machen. Ein Sturz auf Kopf oder Hals kann zu schweren Verletzungen, Lähmungen oder zum Tod führen, selbst wenn der Benutzer in der Mitte der Trampolinmatte landet.
- Es kann immer nur eine Person das Trampolin benutzen. Die gleichzeitige Verwendung des Produkts durch mehr als eine Person kann zu schweren Verletzungen führen.
- Der Metallrahmen des Trampolins ist elektrisch leitend. Lampen, Verlängerungskabel und andere elektrische Geräte dürfen nicht mit dem Produkt und dem Sicherheitsnetz in Kontakt kommen.
- Überprüfen Sie vor jedem Gebrauch das Produkt. Stellen Sie sicher, dass die Riemen und alle Teile korrekt und sicher installiert und befestigt sind.
- Tragen Sie bei der Verwendung des Produkts bequeme Kleidung ohne Haken, Verschlüsse, Schnüre oder andere Gegenstände, die sich im Sicherheitsnetz verfangen könnten.
- Sie können das Trampolin nur über den dafür vorgesehenen Ein- / Ausgang betreten oder verlassen. Benutzer, insbesondere Kinder, dürfen nicht versuchen, zwischen dem Trampolinrahmen und dem Sicherheitsnetz auf das Trampolin zu steigen oder von ihm abzusteigen. Das oben Gesagte birgt Erstickengefahr.
- Berühren oder prallen Sie das Sicherheitsnetz nicht ab, während Sie das Trampolin benutzen.
- Lesen Sie alle Anweisungen und führen Sie die vollständige Montage durch, bevor Sie das Produkt verwenden.
- Das Trampolin und das Sicherheitsnetz dürfen nur unter Aufsicht eines sachkundigen Erwachsenen verwendet werden.

Das Produkt ist nur für Erholungszwecke geeignet. Das Produkt ist nicht für den professionellen Gebrauch bestimmt. Das maximale Benutzergewicht des Produkts beträgt 25 kg.



WARNUNG:

Montage- und Installationsanleitung

- **ERFORDERLICHE MONTAGE DURCH EINE ERWACHSENE PERSON** - Das Produkt enthält kleine Teile, hat scharfe Spitzen und Kanten.
- Erstickungsgefahr - Kleinteile - Das Produkt ist nicht für Kinder unter 3 Jahren bestimmt.
- Das Produkt darf nur von Kindern zwischen 3 und 6 Jahren verwendet werden.
- Das maximale Benutzergewicht beträgt 25 kg.
- Über dem Trampolin muss freier Platz sein. Es wird empfohlen, einen Mindestabstand von ca. 2,5 m zum Boden einzuhalten.

Um Kabel, Äste und andere gefährliche Elemente sollte freier Platz sein.

- An der Seite des Trampolins sollte etwas Platz frei sein. Stellen Sie das Trampolin und das Sicherheitsnetz in beträchtlichem Abstand von Wänden, Strukturen, Zäunen und anderen Spielbereichen auf. Der Bereich um das Trampolin und das Sicherheitsnetz muss von Gegenständen ferngehalten werden. Es wird empfohlen, einen Mindestabstand von 2,5 m zum Rand des Rahmens einzuhalten.
- Stellen Sie Ihr Sprungbrett niemals bei starkem Regen, Wind oder drohenden Stürmen auf, insbesondere nicht während eines Gewitters. Es wird empfohlen, das Trampolin zusammenzufalten und bei widrigen Wetterbedingungen zu lagern.
- Stellen Sie das Trampolin mit dem Sicherheitsnetz vor dem Gebrauch auf eine ebene Fläche.
- Das Trampolin und das Netz sollten gegen unbefugten und unbeaufsichtigten Gebrauch gesichert werden.
- Entfernen Sie vor dem Gebrauch alle Hindernisse unter dem Trampolin und dem Sicherheitsnetz.
- Gerätebesitzer und / oder Personen, die die Verwendung des Produkts überwachen, sind dafür verantwortlich, alle Benutzer mit den in den "Gebrauchsanweisungen" beschriebenen spezifischen Sicherheitsregeln vertraut zu machen.



WARNUNG:

Reinigungs- und Wartungsanweisungen

Überprüfen Sie vor jedem Gebrauch das Trampolin und das Sicherheitsnetz, ersetzen Sie abgenutzte, beschädigte Teile und überprüfen Sie das Produkt auf fehlende Teile.

Die folgenden Bedingungen können ein potenzielles Risiko für den Benutzer darstellen:

1. Fehlende, falsch platzierte oder falsch montierte Rahmenschutzvorrichtungen, Griffe oder Sicherheitsnetze und Kappen für Pfosten.
2. Schnitte, Flusen, Risse oder Löcher in der Matte oder im Rahmenschutz, im Halter oder im Netz sowie in den Pfostenkappen.
3. Lösen der Nähte, Beschädigung des Mattenmaterials oder der Rahmenabdeckung, des Halters oder des Sicherheitsnetzes und der Pfostenkappen.
4. Gerissene Saiten.
5. Gebogener oder beschädigter Rahmen oder Trägersystem.
6. Abgesenkter Griff oder Matte.
7. Scharfe Vorsprünge am Rahmen oder an der Aufhängung oder
8. Lose oder fehlende Komponenten. Stellen Sie vor jedem Gebrauch sicher, dass alle Teile festgezogen sind.



WARNUNG:

Gebrauchsanweisung

- Versuchen Sie NICHT, auf dem Trampolin zu spielen oder einen Salto zu machen. Ein Sturz auf Kopf oder Hals kann zu schweren Verletzungen, Lähmungen oder zum Tod führen, selbst wenn der Benutzer in der Mitte der Trampolinmatte landet.
- Es kann immer nur eine Person das Trampolin benutzen. Die gleichzeitige Anwendung des Produkts durch mehr als eine Person kann zu schweren Verletzungen führen.
- Halten Sie Gegenstände von der Person fern, die das Produkt verwendet. Der Bereich um das Trampolin muss frei von Gegenständen sein. Gegenstände oder Tiere dürfen sich nicht auf dem Trampolin befinden.
- Das Produkt darf nur unter Aufsicht eines sachkundigen Erwachsenen verwendet werden.
- Das Produkt darf von Kindern im Alter von drei (3) bis sechs (6) Jahren verwendet werden.
- Das Produkt muss vor jedem Gebrauch vollständig zusammengebaut werden. Alle Aufhängungskabel müssen am Rahmen befestigt sein. Der Rahmenschutz muss immer an der richtigen Stelle sein.
- Stellen Sie Ihr Sprungbrett niemals bei starkem Regen, Wind oder drohenden Stürmen auf, insbesondere nicht während eines Gewitters. Es wird empfohlen, das Trampolin zusammenzufalten und bei widrigen Wetterbedingungen zu lagern.
- Das Trampolin und das Sicherheitsnetz sollten vor jedem Gebrauch überprüft werden. Stellen Sie sicher, dass die Rahmenabdeckung, das Sicherheitsnetz und die Plane korrekt und sicher angebracht sind. Ersetzen Sie alle verschlissenen oder defekten Teile und ersetzen Sie fehlende Teile.
- Der Metallrahmen des Trampolins ist elektrisch leitend. Lampen, Verlängerungskabel und andere elektrische Geräte dürfen nicht mit dem Produkt und dem Sicherheitsnetz in Kontakt kommen.
- Bitte tragen Sie bequeme Kleidung, wenn Sie das Produkt verwenden. Schmuck, Halsketten und Ohringe müssen entfernt werden. Tragen Sie keine Kleidungsstücke mit Schnüren, Haken, Schlaufen oder anderen Gegenständen, die sich im Netz verfangen könnten.
- Das Trampolin kann durch eine spezielle Tür in einem Sicherheitsnetz betreten und verlassen werden. Das Abspringen vom Trampolin beim Zerlegen ist gefährlich, ebenso wie das Abspringen vom Trampolin während der Montage. Verwenden Sie das Produkt nicht als Sprungbrett für andere Gegenstände.
- Sie können den Rückschlag stoppen, indem Sie die Knie beugen, während Ihre Füße die Trampolinmatte berühren. Lernen Sie diese Fähigkeit, bevor Sie versuchen, andere Menschen zu unterrichten.
- Spring nicht zu hoch. Springen Sie in der Nähe der Matte, bis Sie den Sprung überprüfen und die Landung in der Mitte des Sprungbretts wiederholen können. Es ist wichtiger, den Rückprall als seine Höhe zu kontrollieren.
- Halten Sie Ihren Kopf aufrecht und richten Sie Ihre Augen auf den Umfang des Trampolins. Dies ist hilfreich, um die Reflexion zu steuern.
- Verwenden Sie das Produkt nicht, wenn der Benutzer müde ist. Kurven müssen schnell gemacht werden.
- Sichern Sie das Trampolin ordnungsgemäß, wenn Sie es nicht benutzen. Sichern Sie das Trampolin vor unbefugtem Gebrauch.
- Ein Erwachsener, der die Verwendung des Trampolins überwacht, darf nicht unter dem Einfluss von Alkohol oder Rauschmitteln stehen.
- Wenden Sie sich an den Hersteller, um weitere Informationen zu erhalten.
- Wenden Sie sich an einen zertifizierten Trampolinlehrer, um Informationen zum Training zu erhalten.
- Verwenden Sie das Produkt nur, wenn die Trampolinmatte trocken ist. Die Wind- oder Luftbewegung sollte ruhig oder sanft sein. Verwenden Sie das Trampolin nicht bei böigem oder starkem Wind. Bei solchen Wetterbedingungen sollte das Trampolin zusammengeklappt oder in Innenräumen aufbewahrt werden.
- Bitte lesen Sie alle Anweisungen, bevor Sie das Produkt verwenden. In diesem Handbuch sind Warnungen und Anweisungen zur Reinigung, Wartung und Verwendung des Trampolins und des Sicherheitsnetzes enthalten, um die sichere und angenehme Verwendung der Geräte zu gewährleisten.
- Nicht absichtlich vom Geländer abprallen.
- Versuchen Sie nicht, über das Geländer zu springen oder darunter zu kriechen.
- Hängen Sie nicht am Geländer, treten, schneiden oder klettern Sie nicht darauf.
- Gegenstände, die nicht vom Hersteller zugelassen sind, dürfen nicht am Geländer befestigt werden.

Gebrauchssicherheit und Unfallverhütung

Wie bei den meisten Freizeitsportarten können Benutzer verletzt werden. Die häufigsten Unfälle werden in diesem Abschnitt des Handbuchs behandelt. Die Verantwortlichkeiten der Trampolinaufseher und -benutzer in Bezug auf die Unfallverhütung werden ebenfalls beschrieben.

Nachfolgend sind die häufigsten Unfallursachen aufgeführt:

- **Ein Versuch, einen Salto auszuführen.** Ein Sturz auf Kopf oder Hals kann zu schweren Verletzungen, Lähmungen oder zum Tod führen, selbst wenn der Benutzer in der Mitte der Trampolinmatte landet.
- **Benutzung des Trampolins durch mehr als eine Person.** Die gleichzeitige Anwendung des Produkts durch mehr als eine Person kann zu schweren Verletzungen führen.
- **Falsche Montage oder Demontage.** Steigen Sie vorsichtig in die Trampolinmatte ein und aus. Springe nicht vom Sprungbrett. Springen Sie nicht vom Dach oder einer anderen Struktur auf das Trampolin. Kleine Kinder benötigen möglicherweise Hilfe beim Ein- und Aussteigen aus dem Trampolin. Treten Sie nicht auf die Aufhängungselemente.
- **Den Rahmen treffen.** Sie müssen von der Mitte der Trampolinmatte abprallen. Verletzungen können entstehen, wenn Sie den Rahmen treffen, wenn Sie beim Abprallen die Kontrolle verlieren. Stellen Sie sicher, dass die Rahmenabdeckung immer angebracht ist und die Unterlegscheiben sicher angebracht sind. Springen Sie nicht direkt auf den Rahmenschutz.
- **Kontrollverlust** Verletzungen sind wahrscheinlicher, wenn der Benutzer beim Abprallen die Kontrolle verliert. Der Benutzer muss mit den grundlegenden Arten des Rückschlags vertraut sein, bevor er schwierigere Übungen ausführt. Sie müssen die Fähigkeit beherrschen, Reflexionen durchzuführen und sie viele Male zu wiederholen, bevor Sie zum höheren Schwierigkeitsgrad übergehen. Um die Kontrolle wiederzugewinnen und den Start zu stoppen, beugen Sie Ihre Knie bei der Landung fest.
- **Ein Erwachsener, der die Verwendung des Trampolins überwacht, darf nicht unter dem Einfluss von Alkohol oder Rauschmitteln stehen.**
- **Outdoor-Artikel** Stellen Sie sicher, dass sich unter und um das Trampolin keine scharfen Gegenstände befinden. Das Schlagen von Gegenständen unter dem Trampolin kann zu Verletzungen führen. Das Abprallen vom Sprungbrett mit einem Gegenstand in der Hand kann ebenfalls zu Verletzungen führen. Es muss ausreichend freier Platz vorhanden sein, d. H. Ca. 2,5 m über und 1,8 m um das Trampolin herum. Achten Sie auf Freileitungen, Äste usw.
- **Ungeeignete Wetterbedingungen.** Verwenden Sie das Trampolin nicht bei böigem Wind oder schlechtem Wetter. Die Trampolinmatte darf nicht nass sein.
- **Unzureichende Wartung des Trampolins.** Überprüfen Sie das Produkt vor jedem Gebrauch. Überprüfen Sie das Trampolin auf eine durchstochene Matte, scharfe Kanten am Rahmen, lose Nähte oder lose Gummibänder. Wenn ein Ersatzteil benötigt wird, rufen Sie bitte die Hotline an, um eine Bestellung aufzugeben.
- **Unbegrenzter Zugang.** Das Trampolin sollte bei Nichtgebrauch abgedeckt oder zerlegt werden. Dank dessen können kleine Kinder das Trampolin ohne Aufsicht eines Erwachsenen nicht benutzen.

Rollen und Verantwortlichkeiten des Eigentümers und Vorgesetzten des Produkts bei der Verhinderung von Verletzungen

Die Aufgabe der Person, die die Verwendung des Produkts überwacht, besteht darin, sicherzustellen, dass die Benutzer mit allen Sicherheitsregeln vertraut sind und gelernt haben, wie grundlegende Überlegungen durchgeführt werden. Sie müssen alle Sicherheitsregeln und Warnungen in der Bedienungsanleitung, im Rahmen und auf den Etiketten einhalten. Wenn die Person, die die Benutzung des Trampolins überwacht, nicht anwesend ist, Sie müssen das Produkt zerlegen oder abdecken, um den Zugriff zu beschränken. Es ist die Pflicht der Person, die die Verwendung des Trampolins überwacht, die Benutzer mit den Etiketten vertraut zu machen, auf denen die Sicherheitsregeln für die Verwendung des Trampolins und des Sicherheitsnetzes beschrieben sind.

Benutzerrollen und Verantwortlichkeiten in der Prävention Verletzungen

Der Benutzer muss zuerst alle grundlegenden Arten des Rückschlags lernen, bevor er mit den schwierigeren Übungen fortfährt. Niedrige, kontrollierte Rebounds sind ein guter Ort, um die grundlegenden Landetypen und -kombinationen zu erlernen. Benutzer müssen sich bewusst sein, dass die Aufrechterhaltung der Kontrolle in diesem Fall unerlässlich ist. Es ist wichtig, die Sicherheitsregeln auf dem Ausweis zu beachten. Wenden Sie sich an einen zertifizierten Ausbilder, um weitere Informationen zu erhalten.

LISTE DER EINZELTEILE:



**A. Rahmenabdeckung
mit eingenähter Netzabdeckung**

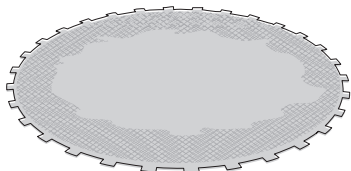

**B. Springmatte
mit Sicherheitsnetz**

Teile	Menge
A. Rahmenabdeckung mit eingenähter Netzabdeckung	1
B. Eine Springmatte mit einem Sicherheitsnetz	1
C. Saiten	dreißig
D. Schrauben	dreißig
E. Inbusschlüssel	1
F. Oberer Rand	6
G. Unterer Pfosten mit Schaumstoffschlauch	6
H. Oberer Pfosten mit Schaumstoffschlauch	6
I. Fuß	6



C. Sznurki



D. Schrauben

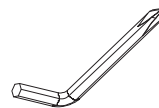

E. Inbusschlüssel



F. Oberer Rand



**G. Bodenpfosten
mit Schaumstoffschlauch**



**H. Oberer Pfosten
mit Schaumstoffschlauch**

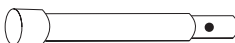

I. Bein

MONTAGE EINES TRAMPOLIN- UND SICHERHEITNETZES

Informationen zur Teilekennzeichnung finden Sie in der TEILELISTE



WARNUNG:

Erstickengefahr - Kleinteile - Dieses Produkt ist nicht für Kinder unter 3 Jahren bestimmt.



WARNUNG:

ERFORDERLICHE MONTAGE DURCH EINE ERWACHSENE PERSON. Das Produkt enthält kleine Teile, hat scharfe Spitzen und Kanten.

1

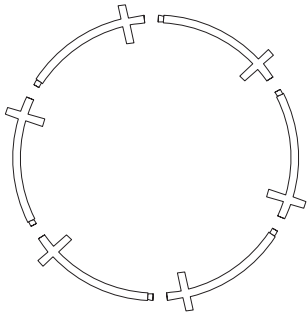

2

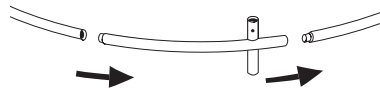
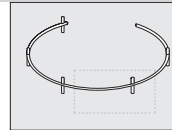

3

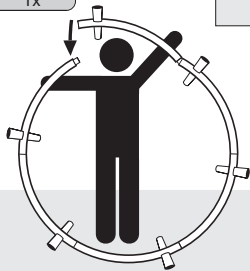
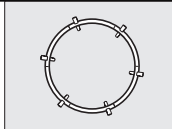

4

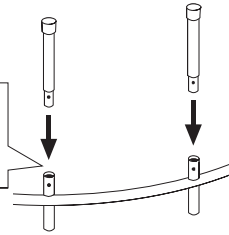
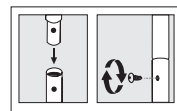
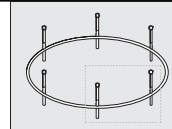

5

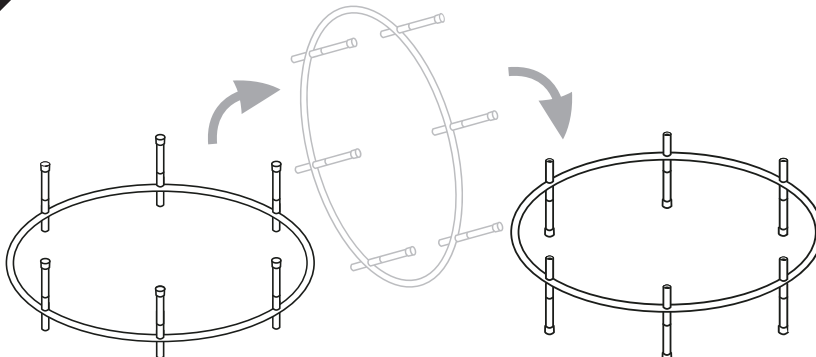

MONTAGE EINES TRAMPOLIN- UND SICHERHEITSNETZES

Informationen zur Teilekennzeichnung finden Sie in der TEILELISTE

⚠️ WARNUNG:
Erstickungsgefahr - Kleinteile - Dieses Produkt ist nicht für Kinder unter 3 Jahren bestimmt.

⚠️ WARNUNG:
ERFORDERLICHE MONTAGE DURCH EINE ERWACHSENE PERSON. Das Produkt enthält kleine Teile, hat scharfe Spitzen und Kanten.

6

⚠️

WARNUNG: Stellen Sie sicher, dass die Sprungmatte und das Sicherheitsnetz in den Positionseinträgen enthalten sind. Siehe Foto oben.

7

⚠️

MONTAGE EINES TRAMPOLIN- UND SICHERHEITSNETZES

Informationen zur Teilekennzeichnung finden Sie in der TEILELISTE



WARNUNG:

Erstickungsgefahr - Kleinteile - Dieses Produkt ist nicht für Kinder unter 3 Jahren bestimmt.



WARNUNG:

ERFORDERLICHE MONTAGE DURCH EINE ERWACHSENE PERSON. Das Produkt enthält kleine Teile, hat scharfe Spitzen und Kanten.

8



9



10



11



10



11

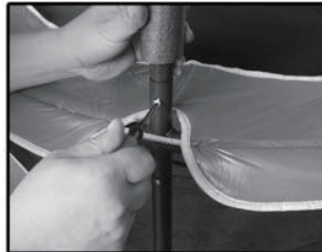

12



13



TRAMPOLINE MINI 55

MODE D'EMPLOI
DU TRAMPOLINE ET FILET DE SÉCURITÉ (Ø 91 cm / 55 ")



ATTENTION:

Suivez toujours les consignes de sécurité fournies dans ce manuel et sur les étiquettes apposées sur le trampoline et le filet de sécurité.

Assurez-vous toujours que la porte est complètement fermée avant que votre enfant ne commence à utiliser le produit.

**ATTENTION:**

Veillez lire ces informations avant d'installer et d'utiliser le produit.

Table des matières

Responsabilité	33
Avertissements préliminaires	33
Avertissements de montage et d'installation.....	34
Avertissements de nettoyage et d'entretien	34
Avertissements d'utilisation	35
Sécurité d'utilisation et prévention des accidents	36
Le rôle et les responsabilités du propriétaire et de la personne qui supervise l'utilisation du produit pour prévenir les blessures	36
Le rôle et les responsabilités de l'utilisateur dans la prévention des blessures	36
Liste des pièces	37
Installation du trampoline et du filet de sécurité.....	38-40
Garantie limitée	41

Responsabilité

Malgré tous les efforts déployés pour assurer le plus haut niveau de sécurité, nous ne pouvons garantir une utilisation sans accident de notre produit. L'utilisateur assume le risque de blessures liées à l'utilisation du produit. Tous les produits sont vendus sous réserve de la condition ci-dessus, qui ne peut être annulée ou modifiée.

**ATTENTION:**

En plus des instructions et des recommandations fournies avec le produit, Observez les précautions suivantes lors de l'utilisation du trampoline.

- N'essayez PAS d'effectuer ou de faire un saut périlleux sur le trampoline. Une chute sur la tête ou le cou peut provoquer des blessures graves, une paralysie ou la mort, même si l'utilisateur atterrit au centre du tapis de trampoline.
- Une seule personne peut utiliser le trampoline à la fois. L'utilisation du produit par plus d'une personne à la fois peut entraîner des blessures graves.
- Le cadre métallique du trampoline est électriquement conducteur. Les lampes, rallonges et autres équipements électriques ne doivent pas entrer en contact avec le produit et le filet de sécurité.
- Avant chaque utilisation, vérifiez le produit. Assurez-vous que les courroies et toutes les pièces sont correctement et solidement installées et fixées.
- Lorsque vous utilisez le produit, portez des vêtements confortables sans crochets, fermoirs, cordons ou autres objets qui pourraient se coincer dans le filet de sécurité.
- Vous ne pouvez entrer ou sortir du trampoline que par l'entrée / sortie prévue à cet effet. Les utilisateurs, en particulier les enfants, ne doivent pas tenter de monter ou de descendre du trampoline entre le cadre du trampoline et le filet de sécurité. Ce qui précède présente un risque d'étouffement.
- Ne touchez pas et ne rebondissez pas sur le filet de sécurité lorsque vous utilisez le trampoline.
- Lisez toutes les instructions et effectuez l'assemblage complet avant d'utiliser le produit.
- Le trampoline et le filet de sécurité ne peuvent être utilisés que sous la surveillance d'un adulte bien informé.

Le produit convient uniquement à des fins récréatives. Le produit n'est pas destiné à un usage professionnel. Le poids maximum de l'utilisateur du produit est de 25 kg.



ATTENTION:

Instructions de montage et d'installation

- **ASSEMBLAGE REQUIS PAR UNE PERSONNE ADULTE** - Le produit contient de petites pièces, a des pointes et des bords tranchants.
- Risque d'étouffement - Petites pièces - Le produit n'est pas destiné aux enfants de moins de 3 ans.
- Le produit ne peut être utilisé que par des enfants âgés de 3 à 6 ans.
- Le poids maximum de l'utilisateur est de 25 kg.
- Il doit y avoir un espace libre au-dessus du trampoline. Il est recommandé de garder une distance minimale d'environ 2,5 m du sol.

Il doit y avoir un espace libre autour des câbles, des branches d'arbres et d'autres éléments dangereux.

- Il devrait y avoir de l'espace libre sur le côté du trampoline. Placez le trampoline et le filet de sécurité à une distance considérable des murs, structures, clôtures et autres aires de jeux. La zone autour du trampoline et du filet de sécurité doit être dégagée de tout objet. Il est recommandé de garder une distance minimale de 2,5 m du bord du cadre.
- N'installez jamais votre tremplin en cas de fortes pluies, de vent ou d'orages imminents, surtout pendant un orage. Il est recommandé de plier le trampoline et de le ranger dans des conditions météorologiques défavorables.
- Avant utilisation, placez le trampoline avec le filet de sécurité sur une surface plane.
- Le trampoline et le filet doivent être protégés contre une utilisation non autorisée et sans surveillance.
- Avant utilisation, retirez tout obstacle sous le trampoline et le filet de sécurité.
- Les propriétaires de l'équipement et / ou les personnes supervisant l'utilisation du produit sont tenus de familiariser tous les utilisateurs avec les règles de sécurité spécifiques décrites dans le «Mode d'emploi».



ATTENTION:

Instructions de nettoyage et d'entretien

Avant chaque utilisation, vérifiez le trampoline et le filet de sécurité et remplacez toutes les pièces usées et endommagées et vérifiez le produit pour les pièces manquantes.

Les conditions suivantes peuvent présenter un risque potentiel pour l'utilisateur:

1. Protections de cadre, poignées ou filet de sécurité et capuchons pour poteaux manquants, mal placés ou mal montés.
2. Coupures, peluches, déchirures ou trous dans le tapis ou la protection du cadre, le support ou le filet et les capuchons de poteau.
3. Desserrage des coutures, endommagement du matériau du tapis ou du couvercle du cadre, du support ou du filet de sécurité et des capuchons de poteaux.
4. Cordes cassées.
5. Cadre ou système de support plié ou endommagé.
6. Poignée ou tapis abaissé.
7. Saillies pointues sur le cadre ou la suspension, ou
8. Composants desserrés ou manquants. Avant chaque utilisation, assurez-vous que toutes les pièces sont serrées.



ATTENTION:

Mode d'emploi

- N'essayez PAS d'effectuer ou de faire un saut périlleux sur le trampoline. Une chute sur la tête ou le cou peut provoquer des blessures graves, une paralysie ou la mort, même si l'utilisateur atterrit au centre du tapis de trampoline.
- Une seule personne peut utiliser le trampoline à la fois. L'utilisation simultanée du produit par plusieurs personnes peut entraîner des blessures graves.
- Tenez les objets éloignés de la personne utilisant le produit. La zone autour du trampoline doit être libre de tout objet. Aucun objet ou animal ne doit se trouver sur le trampoline.
- Le produit ne peut être utilisé que sous la surveillance d'un adulte compétent.
- Le produit peut être utilisé par des enfants de trois (3) à six (6) ans.
- Le produit doit être complètement assemblé avant chaque utilisation. Tous les câbles de suspension doivent être attachés au cadre. La protection du cadre doit toujours être au bon endroit.
- N'installez jamais votre tremplin en cas de fortes pluies, de vent ou d'orages imminents, surtout pendant un orage. Il est recommandé de plier le trampoline et de le ranger dans des conditions météorologiques défavorables.
- Le trampoline et le filet de sécurité doivent être vérifiés avant chaque utilisation. Assurez-vous que le couvercle du cadre, le filet de sécurité et la bâche sont montés correctement et solidement. Remplacez toutes les pièces usées ou défectueuses et remplacez les pièces manquantes.
- Le cadre métallique du trampoline est électriquement conducteur. Les lampes, rallonges et autres équipements électriques ne doivent pas entrer en contact avec le produit et le filet de sécurité.
- Veuillez porter des vêtements confortables lors de l'utilisation du produit. Les bijoux, colliers et boucles d'oreilles doivent être retirés. Ne portez pas de vêtements avec des ficelles, des crochets, des boucles ou d'autres objets qui pourraient s'em mêler dans le filet.
- Le trampoline peut être entré et sorti par une porte dédiée dans un filet de sécurité. Sauter du trampoline lors du démontage est dangereux, tout comme sauter du trampoline lors du montage. N'utilisez pas le produit comme tremplin à partir d'autres objets.
- Vous pouvez arrêter le rebond en pliant les genoux lorsque vos pieds touchent le tapis de trampoline. Apprenez cette compétence avant d'essayer d'enseigner à d'autres personnes.
- Ne rebondissez pas trop haut. Rebondissez près du tapis jusqu'à ce que vous puissiez vérifier le rebond et répétez l'atterrissage au centre du tremplin. Il est plus important de contrôler le rebond que sa hauteur.
- En gardant la tête droite, concentrez vos yeux sur la circonférence du trampoline. Ceci est utile pour contrôler la réflexion.
- N'utilisez pas le produit si l'utilisateur est fatigué. Les virages doivent être effectués rapidement.
- Fixez correctement le trampoline lorsqu'il n'est pas utilisé. Protégez le trampoline contre toute utilisation non autorisée.
- Un adulte surveillant l'utilisation du trampoline ne doit pas être sous l'influence d'alcool ou de substances intoxicantes.
- Contactez le fabricant pour plus d'informations.
- Contactez un instructeur de trampoline certifié pour obtenir des informations sur la formation.
- N'utilisez le produit que lorsque le tapis de trampoline est sec. Le vent ou le mouvement de l'air doit être calme ou doux. N'utilisez pas le trampoline dans des rafales ou des vents forts. Dans de telles conditions météorologiques, le trampoline doit être replié ou conservé à l'intérieur.
- Veuillez lire toutes les instructions avant d'utiliser le produit. Des avertissements et des instructions concernant le nettoyage, l'entretien et l'utilisation du trampoline et du filet de sécurité sont inclus dans ce manuel pour garantir une utilisation sûre et agréable de l'équipement.
- Ne rebondissez pas exprès sur la balustrade.
- N'essayez pas de sauter ou de ramper sous la balustrade.
- Ne vous accrochez pas à la balustrade, ne frappez pas, ne coupez pas et ne grimpez pas dessus.
- Les articles non approuvés par le fabricant ne doivent pas être fixés au garde-corps.

Sécurité d'utilisation et prévention des accidents

Comme pour la plupart des sports récréatifs, les utilisateurs peuvent se blesser. Les accidents les plus courants sont traités dans cette section du manuel. Les responsabilités en matière de prévention des accidents des superviseurs et des utilisateurs du trampoline sont également décrites.

Voici les causes les plus courantes d'accidents:

- **Une tentative d'effectuer un saut périlleux.** Une chute sur la tête ou le cou peut provoquer des blessures graves, une paralysie ou la mort, même si l'utilisateur atterrit au centre du tapis de trampoline.
- **Utilisation du trampoline par plus d'une personne.** L'utilisation simultanée du produit par plusieurs personnes peut entraîner des blessures graves.
- **Montage ou démontage incorrect.** Montez et sortez du tapis de trampoline avec précaution. Ne sautez pas du tremplin. Ne sautez pas du toit ou d'une autre structure sur le trampoline. Les jeunes enfants peuvent avoir besoin d'aide pour monter ou descendre du trampoline. Ne marchez pas sur les éléments de suspension.
- **Frapper le cadre.** Vous devez rebondir sur le centre du tapis de trampoline. Des blessures peuvent résulter de frapper le cadre lors de la perte de contrôle lors du rebond. Assurez-vous que le couvercle du cadre est toujours allumé et que les rondelles sont solidement fixées. Ne sautez pas directement sur la protection du cadre.
- **Perte de contrôle** Les blessures sont plus probables si l'utilisateur perd le contrôle en rebondissant. L'utilisateur doit être familiarisé avec les types de base de rebond avant d'effectuer des exercices plus difficiles. Vous devez maîtriser la capacité d'effectuer des réflexions et de les répéter plusieurs fois avant de passer au niveau de difficulté supérieur. Pour reprendre le contrôle et arrêter le décollage, pliez fermement les genoux lors de l'atterrissage.
- **Un adulte surveillant l'utilisation du trampoline ne doit pas être sous l'influence d'alcool ou de substances intoxicantes.**
- **Articles d'extérieur** Assurez-vous qu'il n'y a pas d'objets pointus sous et autour du trampoline. Frapper des objets sous le trampoline peut provoquer des blessures. Rebondir sur le tremplin avec un objet à la main peut également causer des blessures. Il faut prévoir suffisamment d'espace libre, c'est-à-dire environ 2,5 m au-dessus et 1,8 m autour du trampoline. Faites attention aux lignes électriques aériennes, aux branches d'arbres, etc.
- **Conditions météorologiques inappropriées.** N'utilisez pas le trampoline par vent en rafales ou par mauvais temps. Le tapis de trampoline ne doit pas être mouillé.
- **Entretien insuffisant du trampoline.** Vérifiez le produit avant chaque utilisation. Vérifiez le trampoline pour un tapis perforé, des arêtes vives sur le cadre, des coutures lâches ou des bandes élastiques lâches. Si une pièce de rechange est nécessaire, veuillez appeler la hotline pour passer une commande.
- **Accès illimité.** Le trampoline doit être couvert ou démonté lorsqu'il n'est pas utilisé. Grâce à cela, les jeunes enfants ne pourront pas utiliser le trampoline sans la surveillance d'un adulte.

Rôles et responsabilités du propriétaire et du superviseur du produit dans la prévention des blessures

La tâche de la personne qui supervise l'utilisation du produit est de s'assurer que les utilisateurs connaissent toutes les règles de sécurité et ont appris à effectuer des réflexions de base. Ils doivent respecter toutes les règles de sécurité et les avertissements figurant dans le manuel de l'opérateur, le cadre et les étiquettes. Si la personne qui supervise l'utilisation du trampoline n'est pas présente, vous devez démonter le produit ou le couvrir pour en restreindre l'accès. Il est du devoir de la personne qui supervise l'utilisation du trampoline de familiariser les utilisateurs avec les étiquettes décrivant les règles de sécurité pour l'utilisation du trampoline et du filet de sécurité.

Rôles et responsabilités des utilisateurs en matière de prévention

L'utilisateur doit d'abord apprendre tous les types de base de rebond avant de procéder aux exercices les plus difficiles. Les rebonds faibles et contrôlés sont un bon endroit pour commencer à apprendre les types et combinaisons d'atterrissage de base. Les utilisateurs doivent être conscients que le maintien du contrôle est essentiel dans ce cas. Il est important de respecter les règles de sécurité sur le badge. Contactez un instructeur certifié pour plus d'informations.

LISTE DES PIÈCES:

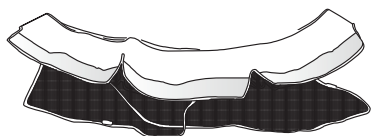

A. Couverture de cadre avec revêtement en maille cousue

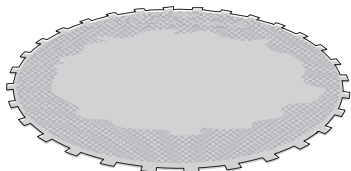

B. Tapis de saut avec filet de sécurité

les pièces

Quantité

A. Couverture de cadre avec revêtement en maille cousue	1
B. Un tapis de saut avec un filet de sécurité	1
C. Cordes	30
D. Vis	30
E. Clé Allen	1
F. Bord supérieur	6
G. Poteau inférieur avec tube en mousse	6
H. Piquet supérieur avec tube en mousse	6
I. Pied	6



C. Cordes



D. Des vis

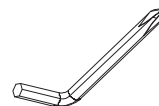

E. clé Allen

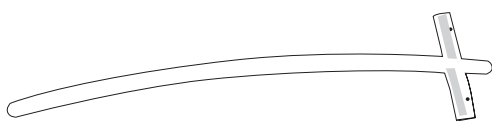

F. Bord supérieur



G. Poteau inférieur avec tube en mousse



H. Poteau supérieur avec tube en mousse

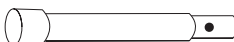

I. Jambe

MONTAGE D'UN TRAMPOLINE ET DE FILET DE SÉCURITÉ

Pour l'identification des pièces, voir la LISTE DES PIÈCES



ATTENTION:

RISQUE D'ÉTOUFFEMENT - Petites pièces - Ce produit n'est pas destiné aux enfants de moins de 3 ans.



ATTENTION:

ASSEMBLAGE REQUIS PAR UNE PERSONNE ADULTE. Le produit contient de petites pièces, a des pointes et des bords tranchants.

1

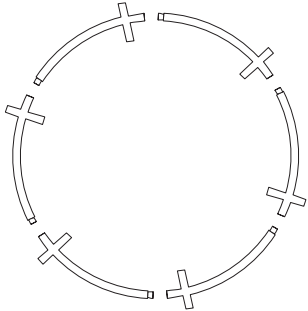

2

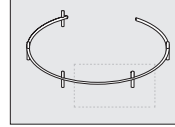

3

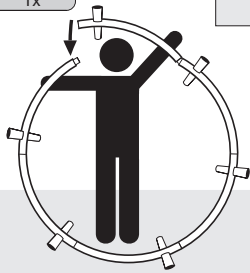
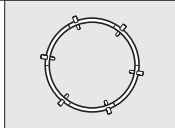

4

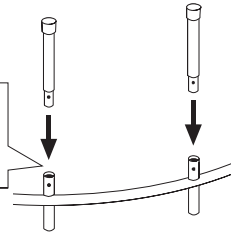
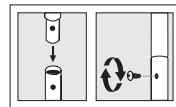
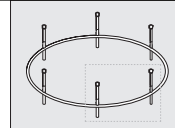

5

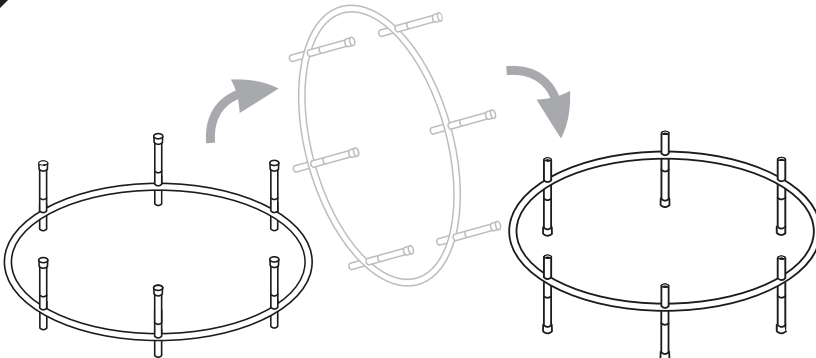

MONTAGE D'UN TRAMPOLINE ET DE FILET DE SÉCURITÉ

Pour l'identification des pièces, voir la LISTE DES PIÈCES



ATTENTION:

RISQUE D'ÉTOUFFEMENT - Petites pièces - Ce produit n'est pas destiné aux enfants de moins de 3 ans.

ATTENTION:

ASSEMBLAGE REQUIS PAR UNE PERSONNE ADULTE. Le produit contient de petites pièces, a des pointes et des bords tranchants.

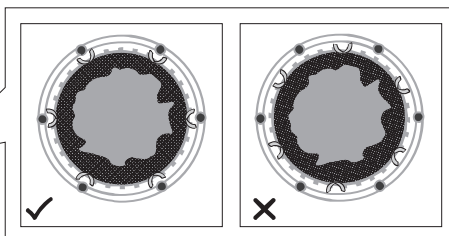
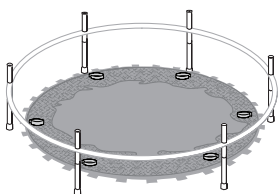
6



AVERTISSEMENT: assurez-vous que le tapis de rebond et le filet de sécurité sont inclus dans les entrées de position. Voir la photo ci-dessus.

7

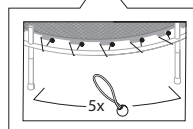
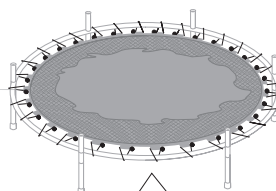
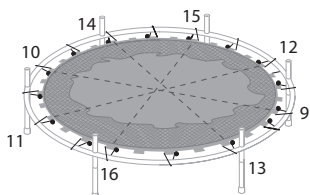
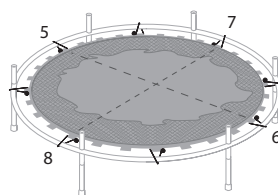
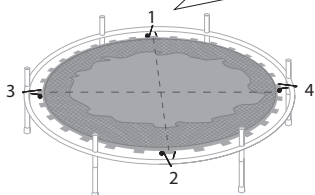
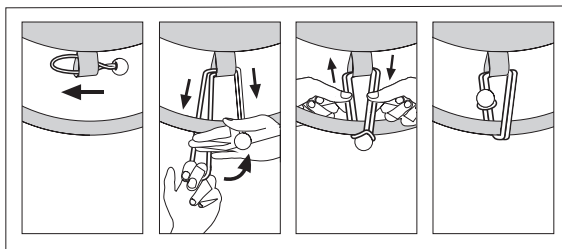

MONTAGE D'UN TRAMPOLINE ET DE FILET DE SÉCURITÉ

Pour l'identification des pièces, voir la LISTE DES PIÈCES

**ATTENTION:**

RISQUE D'ÉTOUFFEMENT - Petites pièces - Ce produit n'est pas destiné aux enfants de moins de 3 ans.

**ATTENTION:**

ASSEMBLAGE REQUIS PAR UNE PERSONNE ADULTE. Le produit contient de petites pièces, a des pointes et des bords tranchants.

8



9



10



11

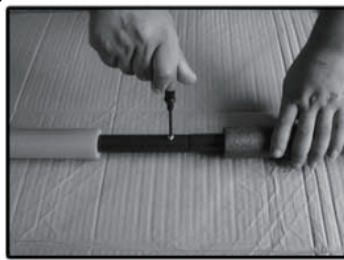

10



11



12



13



TRAMPOLINO MINI 55

ISTRUZIONI PER L'USO DEL TRAMPOLINO
E RETE DI SICUREZZA (Ø 91 cm / 55 ")



AVVERTIMENTO:

Seguire sempre le istruzioni di sicurezza fornite in questo manuale e sulle etichette attaccate al trampolino e alla rete di sicurezza. Assicurarsi sempre che la porta sia completamente chiusa prima che il bambino inizi a utilizzare il prodotto.



AVVERTIMENTO

Leggere queste informazioni prima di installare e utilizzare il prodotto.

Sommario

Responsabilità	43
Avvertenze preliminari	43
Avvertenze di montaggio e installazione	44
Avvertenze per la pulizia e la manutenzione	44
Avvertenze per l'uso	45
Sicurezza d'uso e prevenzione degli infortuni	46
Il ruolo e le responsabilità del proprietario e della persona che sovrintende all'uso del prodotto nella prevenzione degli infortuni	46
Il ruolo e le responsabilità dell'utente nella prevenzione degli infortuni	46
Elenco delle parti	47
Installazione del trampolino e della rete di sicurezza	48 - 50
Garanzia limitata	51

Responsabilità

Nonostante facciamo ogni sforzo per garantire il massimo livello di sicurezza, non possiamo garantire un utilizzo senza incidenti del nostro prodotto. L'utente si assume il rischio di lesioni legate all'uso del prodotto. Tutte le merci sono vendute subordinatamente alle condizioni di cui sopra, che non possono essere derogate o modificate.



AVVERTIMENTO

Oltre alle istruzioni e ai consigli forniti con il prodotto, Osservare le seguenti precauzioni quando si utilizza il trampolino.

- NON tentare di eseguire o fare una capriola sul trampolino. Una caduta sulla testa o sul collo può causare lesioni gravi, paralisi o morte, anche se l'utente atterra al centro del tappetino del trampolino.
- Solo una persona alla volta può usare il trampolino. L'utilizzo del prodotto da parte di più di una persona alla volta può provocare lesioni gravi.
- Il telaio metallico del trampolino è elettricamente conduttivo. Lampade, prolunghe e altre apparecchiature elettriche non devono entrare in contatto con il prodotto e la rete di sicurezza.
- Prima di ogni utilizzo, controllare il prodotto. Assicurarsi che le cinghie e tutte le parti siano installate e fissate correttamente e saldamente.
- Quando si utilizza il prodotto, indossare abiti comodi senza ganci, fermagli, cavi o altri oggetti che potrebbero rimanere impigliati nella rete di sicurezza.
- È possibile entrare o uscire dal trampolino solo attraverso l'ingresso / uscita previsto a tale scopo. Gli utenti, in particolare i bambini, non devono tentare di salire o scendere dal trampolino tra il telaio del trampolino e la rete di sicurezza. Quanto sopra presenta un rischio di soffocamento.
- Non toccare o rimbalzare sulla rete di sicurezza mentre si utilizza il trampolino.
- Leggere tutte le istruzioni ed eseguire il montaggio completo prima di utilizzare il prodotto.
- Il trampolino e la rete di sicurezza possono essere utilizzati solo sotto la supervisione di un adulto esperto.

Il prodotto è adatto solo per scopi ricreativi. Il prodotto non è destinato all'uso professionale. Il peso massimo dell'utente del prodotto è di 25 kg.



AVVERTIMENTO:

Istruzioni di montaggio e installazione

- MONTAGGIO RICHIESTO DA PERSONA ADULTA - Il prodotto contiene piccole parti, ha punte e bordi affilati.
- Pericolo di soffocamento - Piccole parti - Il prodotto non è destinato a bambini di età inferiore a 3 anni.
- Il prodotto può essere utilizzato solo da bambini di età compresa tra 3 e 6 anni.
- Il peso massimo dell'utente è di 25 kg.
- Deve esserci spazio libero sopra il trampolino. Si consiglia di mantenere una distanza minima di circa 2,5 m dal suolo.

Dovrebbe esserci spazio libero attorno a cavi, rami di alberi e altri elementi pericolosi.

- Dovrebbe esserci dello spazio libero sul lato del trampolino. Posizionare il trampolino e la rete di sicurezza a una distanza considerevole da muri, strutture, recinzioni e altre aree di gioco. L'area intorno al trampolino e alla rete di sicurezza deve essere tenuta libera da qualsiasi oggetto. Si consiglia di mantenere una distanza minima di 2,5 m dal bordo del telaio.
- Non impostare mai il trampolino di lancio in caso di forti piogge, vento o tempeste imminenti, specialmente durante un temporale. Si consiglia di ripiegare il trampolino e di riporlo in condizioni meteorologiche avverse.
- Prima dell'uso, posizionare il trampolino con la rete di sicurezza su una superficie piana.
- Il trampolino e la rete devono essere protetti contro l'uso non autorizzato e non sorvegliato.
- Prima dell'uso, rimuovere qualsiasi ostacolo da sotto il trampolino e la rete di sicurezza.
- I proprietari delle apparecchiature e / o le persone che sovrintendono all'uso del prodotto hanno la responsabilità di far conoscere a tutti gli utenti le norme di sicurezza specifiche descritte nelle "Istruzioni per l'uso".



AVVERTIMENTO:

Istruzioni per la pulizia e la manutenzione

Prima di ogni utilizzo, controllare il trampolino e la rete di sicurezza e sostituire le parti usurate e danneggiate e controllare che il prodotto non presenti parti mancanti.

Le seguenti condizioni possono rappresentare un potenziale rischio per l'utente:

1. Protezioni del telaio, impugnature o rete di sicurezza e cappucci per i montanti mancanti, posizionati in modo improprio o montati in modo improprio.
2. Tagli, lanugine, lacerazioni o fori nel tappetino o nella protezione del telaio, nel supporto o nella rete e nei cappucci dei montanti.
3. Allentamento delle cuciture, danni al materiale del tappetino o al rivestimento del telaio, al supporto o alla rete di sicurezza e ai cappucci dei montanti.
4. Corde rotte.
5. Telaio o sistema di supporto piegati o danneggiati.
6. Maniglia o tappetino abbassato.
7. Sporgenze nette sul telaio o sulla sospensione, o
8. Componenti allentati o mancanti. Prima di ogni utilizzo, assicurarsi che tutte le parti siano serrate.



AVVERTIMENTO:

Istruzioni per l'uso

- NON tentare di eseguire o fare una capriola sul trampolino. Una caduta sulla testa o sul collo può causare lesioni gravi, paralisi o morte, anche se l'utente atterra al centro del tappetino del trampolino.
- Solo una persona alla volta può usare il trampolino. L'uso simultaneo del prodotto da parte di più di una persona può provocare lesioni gravi.
- Tenere gli oggetti lontani dalla persona che utilizza il prodotto. L'area intorno al trampolino deve essere libera da tutti gli oggetti. Oggetti o animali non devono essere sul trampolino.
- Il prodotto può essere utilizzato solo sotto la supervisione di un adulto esperto.
- Il prodotto può essere utilizzato da bambini di età compresa tra tre (3) e sei (6) anni.
- Il prodotto deve essere completamente assemblato prima di ogni utilizzo. Tutti i cavi di sospensione devono essere fissati al telaio. La protezione del telaio deve essere sempre nella posizione corretta.
- Non impostare mai il trampolino di lancio in caso di forti piogge, vento o tempeste imminenti, specialmente durante un temporale. Si consiglia di ripiegare il trampolino e di riporlo in condizioni meteorologiche avverse.
- Il trampolino e la rete di sicurezza devono essere controllati prima di ogni utilizzo. Assicurarsi che la copertura del telaio, la rete di sicurezza e il telone siano montati correttamente e saldamente. Sostituire tutte le parti usurate o difettose e sostituire le parti mancanti.
- Il telaio metallico del trampolino è elettricamente conduttivo. Lampade, prolunghe e altre apparecchiature elettriche non devono entrare in contatto con il prodotto e la rete di sicurezza.
- Indossare abiti comodi quando si utilizza il prodotto. Gioielli, collane e orecchini devono essere rimossi. Non indossare indumenti con lacci, ganci, anelli o altri oggetti che potrebbero impigliarsi nella rete.
- È possibile entrare e uscire dal trampolino attraverso una porta dedicata in una rete di sicurezza. Saltare giù dal trampolino durante lo smontaggio è pericoloso, così come saltare dal trampolino durante il montaggio. Non utilizzare il prodotto come trampolino di lancio da altri oggetti.
- Puoi fermare il contraccolpo piegando le ginocchia mentre i tuoi piedi toccano il tappeto del trampolino. Impara questa abilità prima di provare a insegnare ad altre persone.
- Non rimbalsare troppo in alto. Rimbalsa vicino al materassino finché non riesci a controllare il rimbalzo e ripetere l'atterraggio al centro del trampolino. È più importante controllare il rimbalzo che la sua altezza.
- Tenendo la testa dritta, concentra gli occhi sulla circonferenza del trampolino. Questo è utile per controllare la riflessione.
- Non utilizzare il prodotto se l'utente è stanco. I turni devono essere eseguiti rapidamente.
- Fissare correttamente il trampolino quando non è in uso. Proteggere il trampolino dall'uso non autorizzato.
- Un adulto che sorveglia l'uso del trampolino non deve essere sotto l'influenza di alcol o sostanze intossicanti.
- Contattare il produttore per ulteriori informazioni.
- Contatta un istruttore di trampolino certificato per informazioni sull'addestramento.
- Utilizzare il prodotto solo quando il tappetino del trampolino è asciutto. Il movimento del vento o dell'aria dovrebbe essere calmo o delicato. Non utilizzare il trampolino in presenza di raffiche o forti venti. In tali condizioni meteorologiche, il trampolino deve essere ripiegato o tenuto al chiuso.
- Leggere tutte le istruzioni prima di utilizzare il prodotto. Le avvertenze e le istruzioni riguardanti la pulizia, la manutenzione e l'uso del trampolino e della rete di sicurezza sono incluse in questo manuale per garantire un uso sicuro e piacevole dell'attrezzatura.
- Non rimbalsare apposta sulla ringhiera.
- Non tentare di saltare o strisciare sotto la ringhiera.
- Non appendere alla ringhiera, calciare, tagliare o arrampicarsi su di essa.
- Gli articoli non approvati dal produttore non devono essere fissati alla ringhiera.

Sicurezza d'uso e prevenzione degli infortuni

Come con la maggior parte degli sport ricreativi, gli utenti possono ferirsi. Gli incidenti più comuni sono trattati in questa sezione del manuale. Vengono inoltre descritte le responsabilità di prevenzione degli incidenti dei supervisori e degli utenti del trampolino.

Di seguito sono elencate le cause più comuni di incidenti:

- **Un tentativo di eseguire una capriola.** Una caduta sulla testa o sul collo può causare lesioni gravi, paralisi o morte, anche se l'utente atterra al centro del tappetino del trampolino.
- **Utilizzo del trampolino da parte di più persone.** L'uso simultaneo del prodotto da parte di più di una persona può provocare lesioni gravi.
- **Montaggio o smontaggio errato.** Entra ed esci dal tappeto elastico con attenzione. Non saltare dal trampolino di lancio. Non saltare dal tetto o da un'altra struttura sul trampolino. I bambini piccoli potrebbero aver bisogno di aiuto per salire o scendere dal trampolino. Non calpestare gli elementi di sospensione.
- **Colpire il telaio.** Devi rimbalzare al centro del tappeto del trampolino. La lesione può derivare dall'urto contro il telaio quando si perde il controllo durante il rimbalzo. Assicurarsi che il coperchio del telaio sia sempre acceso e che le rondelle siano fissate saldamente. Non saltare direttamente sulla protezione del telaio.
- **Perdita di controllo** La lesione è più probabile se l'utente perde il controllo mentre rimbalza. L'utente deve avere familiarità con i tipi base di contraccolpo prima di eseguire esercizi più difficili. Devi padroneggiare la capacità di eseguire riflessioni e ripeterle molte volte prima di passare al livello di difficoltà più alto. Per riprendere il controllo e fermare il decollo, piega saldamente le ginocchia durante l'atterraggio.
- **Un adulto che sorveglia** l'uso del trampolino non deve essere sotto l'influenza di alcol o sostanze intossicanti.
- **Articoli da esterno** Assicurati che non ci siano oggetti appuntiti sotto e intorno al trampolino. Colpire oggetti sotto il trampolino può causare lesioni. Anche rimbalzare sul trampolino con un oggetto in mano può causare lesioni. Deve essere previsto uno spazio libero sufficiente, cioè circa 2,5 m sopra e 1,8 m intorno al trampolino. Fare attenzione alle linee elettriche aeree, ai rami degli alberi, ecc.
- **Condizioni meteorologiche inadatte.** Non utilizzare il trampolino in caso di raffiche di vento o maltempo. Il tappetino del trampolino non deve essere bagnato.
- **Manutenzione inadeguata del trampolino.** Controllare il prodotto prima di ogni utilizzo. Controlla il trampolino per un tappetino forato, spigoli vivi sul telaio, cuciture allentate o elastici allentati. Se è necessaria una parte di ricambio, chiamare la hotline per effettuare un ordine.
- **Accesso illimitato.** Il trampolino deve essere coperto o smontato quando non viene utilizzato. Grazie a ciò, i bambini piccoli non saranno in grado di utilizzare il trampolino senza la supervisione di un adulto.

Ruoli e responsabilità del proprietario e supervisore del prodotto nella prevenzione degli infortuni

Il compito della persona che supervisiona l'uso del prodotto è assicurarsi che gli utenti abbiano familiarità con tutte le regole di sicurezza e abbiano imparato come eseguire le riflessioni di base. Devono rispettare tutte le regole di sicurezza e le avvertenze nel manuale dell'operatore, nel telaio e nelle etichette. Se la persona che sovrintende all'uso del trampolino non è presente, è necessario smontare il prodotto o coprirlo per limitare l'accesso. È compito della persona che sovrintende all'uso del trampolino far conoscere agli utenti le etichette che descrivono le regole di sicurezza per l'utilizzo del trampolino e della rete di sicurezza.

Ruoli e responsabilità degli utenti nella prevenzione lesioni

L'utente deve prima imparare tutti i tipi di base di contraccolpo prima di procedere con gli esercizi più difficili. I rimbalzi bassi e controllati sono un buon punto di partenza per imparare i tipi e le combinazioni di atterraggio di base. Gli utenti devono essere consapevoli che mantenere il controllo è essenziale in questo caso. È importante seguire le regole di sicurezza sul badge. Contatta un istruttore certificato per ulteriori informazioni.

ELENCO DELLE PARTI:



A. Copertura del telaio con copertura in rete cucita

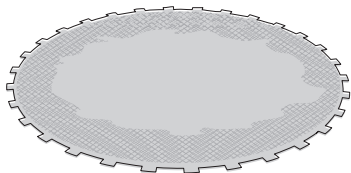

B. Materassino da salto con rete di sicurezza

Parti	Quantità
A. Copertura del telaio con copertura in rete cucita	1
B. Un materassino da salto con una rete di sicurezza	1
C. Stringhe	trenta
D. Viti	trenta
E. Chiave a brugola	1
F. Bordo superiore	6
G. Colonna inferiore con tubo in schiuma	6
H. Colonna superiore con tubo in schiuma	6
I. Piede	6



C. stringhe



D. Viti

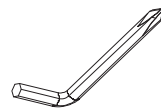

E. Chiave a brugola

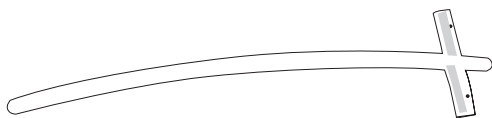

F. Bordo superior



G. Montante inferiore con tubo in schiuma



H. Montante superiore con tubo in schiuma

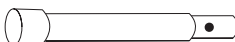

I. Gamba

MONTAGGIO DI UN TRAMPOLINO E RETE DI SICUREZZA

Per l'identificazione delle parti, vedere l'ELENCO DELLE PARTI



AVVERTIMENTO:

RISCHIO DI SOFFOCAMENTO - Piccole parti -
Questo prodotto non è destinato a bambini di
età inferiore a 3 anni.



AVVERTIMENTO:

MONTAGGIO RICHIESTO DA PERSONA ADULTA.
Il prodotto contiene piccole parti, ha punte e
bordi affilati.

1

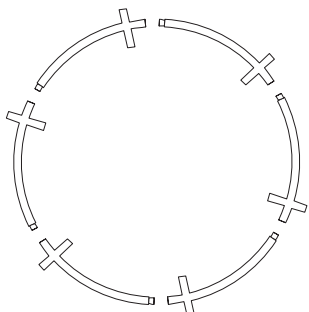

2

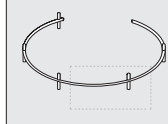

3

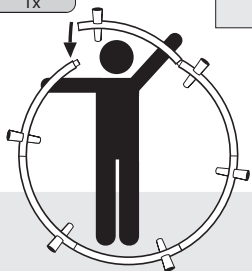
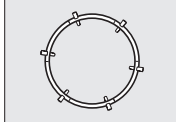

4

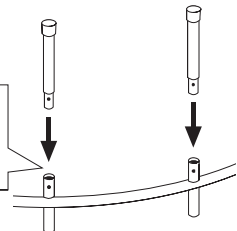
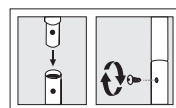
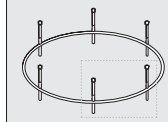

5

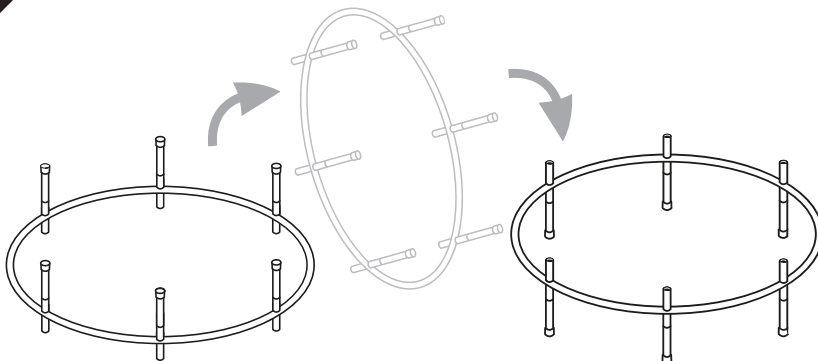

MONTAGGIO DI UN TRAMPOLINO E RETE DI SICUREZZA

Per l'identificazione delle parti, vedere l'ELENCO DELLE PARTI



AVVERTIMENTO:

RISCHIO DI SOFFOCAMENTO - Piccole parti -
Questo prodotto non è destinato a bambini di
età inferiore a 3 anni.



AVVERTIMENTO:

MONTAGGIO RICHIESTO DA PERSONA ADULTA.
Il prodotto contiene piccole parti, ha punte e
bordi affilati.

6

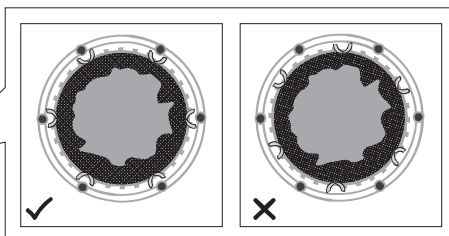
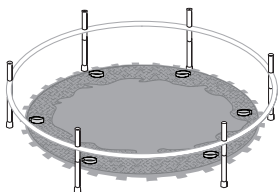

AVVERTENZA: assicurarsi che il tappeto rimbalzante e la
rete di sicurezza siano inclusi nelle voci di posizione. Vedi
foto sopra.

7

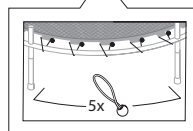
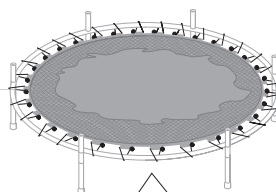
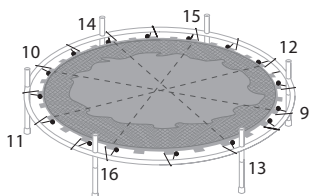
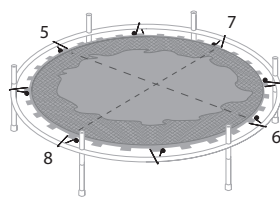
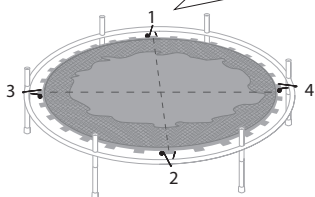
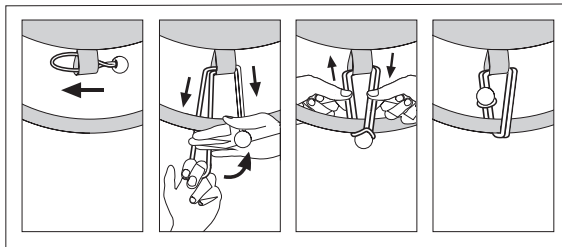

MONTAGGIO DI UN TRAMPOLINO E RETE DI SICUREZZA

Per l'identificazione delle parti, vedere l'ELENCO DELLE PARTI

**AVVERTIMENTO:**

RISCHIO DI SOFFOCAMENTO - Piccole parti -
Questo prodotto non è destinato a bambini di
età inferiore a 3 anni.

**AVVERTIMENTO:**

MONTAGGIO RICHIESTO DA PERSONA ADULTA.
Il prodotto contiene piccole parti, ha punte e
bordi affilati.

8



9



10



11



10

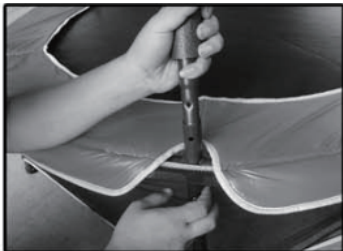

11



12



13



TRAMPOLÍN MINI 55

INSTRUCCIONES DE FUNCIONAMIENTO
DEL TRAMPOLÍN Y RED DE SEGURIDAD (Ø 91 cm / 55 ")



ADVERTENCIA:

Siga siempre las instrucciones de seguridad proporcionadas en este manual y en las etiquetas adheridas al trampoline y la red de seguridad. Asegúrese siempre de que la puerta esté completamente cerrada antes de que su hijo comience a usar el producto.



ADVERTENCIA:

Lea esta información antes de instalar y utilizar el producto.

Tabla de contenido

Responsabilidad	53
Advertencias preliminares	53
Advertencias de montaje e instalación	54
Advertencias de limpieza y mantenimiento	54
Advertencias de uso	55
Seguridad de uso y prevención de accidentes	56
El papel y las responsabilidades del propietario y la persona que supervisa el uso del producto en la prevención de lesiones	56
El papel y las responsabilidades del usuario en la prevención de lesiones	56
Lista de piezas	57
Instalación del trampolín y la red de seguridad	58 - 60
Garantía limitada	61

Responsabilidad

A pesar de hacer todos los esfuerzos posibles para garantizar el más alto nivel de seguridad, no podemos garantizar un uso sin accidentes de nuestro producto. El usuario asume el riesgo de lesiones relacionadas con el uso del producto. Todos los productos se venden sujetos a la condición anterior, que no se puede renunciar ni cambiar.



ADVERTENCIA:

Además de las instrucciones y recomendaciones que vienen con el producto, Tenga en cuenta las siguientes precauciones al utilizar el trampolín.

- NO intente realizar o dar un salto mortal en el trampolín. Una caída en la cabeza o el cuello puede causar lesiones graves, parálisis o la muerte, incluso si el usuario aterriza en el centro de la alfombra del trampolín.
- Solo una persona puede usar el trampolín a la vez. El uso del producto por más de una persona a la vez puede resultar en lesiones graves.
- La estructura metálica de la cama elástica es conductora de electricidad. Las lámparas, los cables de extensión y otros equipos eléctricos no deben entrar en contacto con el producto y la red de seguridad.
- Antes de cada uso, verifique el producto. Asegúrese de que las correas y todas las piezas estén instaladas y ajustadas de forma correcta y segura.
- Cuando use el producto, use ropa cómoda sin ganchos, broches, cordones u otros elementos que puedan quedar atrapados en la red de seguridad.
- Puede entrar o salir del trampolín solo a través de la entrada / salida prevista para este fin. Los usuarios, especialmente los niños, no deben intentar subir o bajar del trampolín entre el marco del trampolín y la red de seguridad. Lo anterior presenta un riesgo de asfixia.
- No toque ni rebote en la red de seguridad mientras usa el trampolín.
- Lea todas las instrucciones y realice el montaje completo antes de usar el producto.
- El trampolín y la red de seguridad solo se pueden usar bajo la supervisión de un adulto capacitado.

El producto es apto únicamente para fines recreativos. El producto no está diseñado para uso profesional. El peso máximo del usuario del producto es de 25 kg.



ADVERTENCIA:

Instrucciones de montaje e instalación

- **MONTAJE NECESARIO POR UNA PERSONA ADULTA:** el producto contiene piezas pequeñas, puntas y bordes afilados.
- Peligro de asfixia - Piezas pequeñas - El producto no está destinado a niños menores de 3 años.
- El producto solo puede ser utilizado por niños de entre 3 y 6 años.
- El peso máximo del usuario es de 25 kg.
- Debe haber espacio libre sobre el trampolín. Se recomienda mantener una distancia mínima de unos 2,5 m del suelo.

Debe haber espacio libre alrededor de cables, ramas de árboles y otros elementos peligrosos.

- Debe haber algo de espacio libre al costado del trampolín. Coloque el trampolín y la red de seguridad a una distancia considerable de las paredes, estructuras, cercas y otras áreas de juego. El área alrededor del trampolín y la red de seguridad debe mantenerse libre de objetos. Se recomienda mantener una distancia mínima de 2,5 m desde el borde del marco.
- Nunca instale su trampolín con lluvia intensa, viento o tormentas inminentes, especialmente durante una tormenta eléctrica. Se recomienda que la cama elástica se pliegue y almacene en condiciones climáticas adversas.
- Antes de usar, coloque el trampolín con la red de seguridad en una superficie uniforme.
- El trampolín y la red deben asegurarse contra el uso no autorizado y desatendido.
- Antes de su uso, retire cualquier obstáculo que se encuentre debajo del trampolín y la red de seguridad.
- Los propietarios del equipo y / o las personas que supervisan el uso del producto son responsables de familiarizar a todos los usuarios con las reglas de seguridad específicas descritas en las "Instrucciones de uso".



ADVERTENCIA:

Instrucciones de limpieza y mantenimiento

Antes de cada uso, revise el trampolín y la red de seguridad y reemplace las partes desgastadas o dañadas y verifique que no falten partes en el producto.

Las siguientes condiciones pueden suponer un riesgo potencial para el usuario:

1. Protectores de marco, agarraderas o redes de seguridad y tapas para postes faltantes, colocados incorrectamente o ajustados incorrectamente.
2. Cortes, pelusa, rasgaduras o agujeros en el tapete o la protección del marco, el soporte o la red y las tapas de los postes.
3. Aflojamiento de las costuras, daños en el material de la alfombra o la cubierta del marco, el soporte o la red de seguridad y las tapas de los postes.
4. Cuerdas rotas.
5. Marco o sistema de soporte doblado o dañado.
6. Asa o tapete rebajado.
7. Protuberancias afiladas en el marco o la suspensión, o
8. Componentes sueltos o faltantes. Antes de cada uso, asegúrese de que todas las piezas estén apretadas.



ADVERTENCIA:

Instrucciones de uso

- NO intente realizar o dar un salto mortal en el trampolín. Una caída en la cabeza o el cuello puede causar lesiones graves, parálisis o la muerte, incluso si el usuario aterriza en el centro de la alfombra del trampolín.
- Solo una persona puede usar el trampolín a la vez. El uso simultáneo del producto por más de una persona puede resultar en lesiones graves.
- Mantenga los artículos alejados de la persona que usa el producto. El área alrededor del trampolín debe estar libre de todo objeto. No debe haber objetos o animales en el trampolín.
- El producto solo se puede utilizar bajo la supervisión de un adulto con conocimientos.
- El producto puede ser utilizado por niños de tres (3) a seis (6) años de edad.
- El producto debe estar completamente ensamblado antes de cada uso. Todos los cables de suspensión deben estar conectados al marco. La protección del marco debe estar siempre en el lugar correcto.
- Nunca instale su trampolín con lluvia intensa, viento o tormentas inminentes, especialmente durante una tormenta eléctrica. Se recomienda que la cama elástica se pliegue y almacene en condiciones climáticas adversas.
- El trampolín y la red de seguridad deben revisarse antes de cada uso. Asegúrese de que la cubierta del marco, la red de seguridad y la lona estén colocadas correctamente y de forma segura. Reemplace todas las piezas desgastadas o defectuosas y reemplace las piezas faltantes.
- La estructura metálica de la cama elástica es conductora de electricidad. Las lámparas, los cables de extensión y otros equipos eléctricos no deben entrar en contacto con el producto y la red de seguridad.
- Use ropa cómoda cuando use el producto. Se deben quitar las joyas, collares y aretes. No use prendas con cuerdas, ganchos, presillas u otros elementos que puedan enredarse en la red.
- Se puede ingresar y salir del trampolín a través de una puerta dedicada en una red de seguridad. Saltar del trampolín mientras se desmonta es peligroso, al igual que saltar del trampolín durante el montaje. No utilice el producto como un trampolín de otros objetos.
- Puede detener el contragolpe doblando las rodillas mientras sus pies tocan la alfombra del trampolín. Aprenda esta habilidad antes de intentar enseñar a otras personas.
- No rebotes demasiado alto. Rebota cerca de la colchoneta hasta que puedas comprobar el rebote y repite el aterrizaje en el centro del trampolín. Es más importante controlar el rebote que su altura.
- Manteniendo la cabeza erguida, enfoca tus ojos en la circunferencia del trampolín. Esto es útil para controlar la reflexión.
- No utilice el producto si el usuario está cansado. Los giros deben realizarse rápidamente.
- Asegure el trampolín correctamente cuando no esté en uso. Asegure el trampolín contra el uso no autorizado.
- Un adulto que supervise el uso del trampolín no debe estar bajo la influencia de alcohol o sustancias tóxicas.
- Comuníquese con el fabricante para obtener más información.
- Comuníquese con un instructor de trampolín certificado para obtener información sobre capacitación.
- Utilice el producto únicamente cuando la colchoneta del trampolín esté seca. El viento o el movimiento del aire debe ser tranquilo o suave. No utilice el trampolín con ráfagas de viento o vientos fuertes. En tales condiciones climáticas, el trampolín debe plegarse o mantenerse en el interior.
- Lea todas las instrucciones antes de usar el producto. En este manual se incluyen advertencias e instrucciones sobre la limpieza, el mantenimiento y el uso del trampolín y la red de seguridad para garantizar el uso seguro y agradable del equipo.
- No rebotes en la barandilla a propósito.
- No intente saltar o gatear debajo de la barandilla.
- No se cuelgue de la barandilla, no la patee, ni la corte ni se suba a ella.
- Los elementos que no estén aprobados por el fabricante no deben colocarse en la barandilla.

Seguridad en el uso y prevención de accidentes

Como ocurre con la mayoría de los deportes recreativos, los usuarios pueden lesionarse. Los accidentes más comunes se tratan en esta sección del manual. También se describen las responsabilidades de prevención de accidentes de los supervisores y usuarios del trampolín.

A continuación se muestran las causas más comunes de accidentes:

- **Un intento de realizar una voltereta.** Una caída en la cabeza o el cuello puede causar lesiones graves, parálisis o la muerte, incluso si el usuario aterriza en el centro de la alfombra del trampolín.
- **Uso de la cama elástica por más de una persona.** El uso simultáneo del producto por más de una persona puede resultar en lesiones graves.
- **Montaje o desmontaje incorrecto.** Entra y sal del trampolín con cuidado. No salte del trampolín. No salte del techo u otra estructura al trampolín. Los niños pequeños pueden necesitar ayuda para subir o bajar del trampolín. No pise los elementos de suspensión.
- **Golpeando el marco.** Debes rebotar en el centro de la estera del trampolín. Las lesiones pueden resultar de golpear el marco al perder el control mientras rebota. Asegúrese de que la cubierta del marco esté siempre encendida y que las arandelas estén bien colocadas. No salte directamente sobre la protección del marco.
- **Pérdida de control** Es más probable que se produzcan lesiones si el usuario pierde el control mientras rebota. El usuario debe estar familiarizado con los tipos básicos de contragolpe antes de realizar ejercicios más difíciles. Debe dominar la capacidad de realizar reflexiones y repetirlas muchas veces antes de pasar al nivel de dificultad superior. Para recuperar el control y detener el despegue, flexione firmemente las rodillas al aterrizar.
- **Un adulto que supervise el uso del trampolín no debe estar bajo la influencia de alcohol o sustancias tóxicas.**
- **Artículos al aire libre Asegúrese de que no haya objetos afilados debajo y alrededor del trampolín.** Golpear objetos debajo del trampolín puede causar lesiones. Rebotar en el trampolín con un objeto en la mano también puede causar lesiones. Debe proporcionarse suficiente espacio libre, es decir, aproximadamente 2,5 m por encima y 1,8 m alrededor de la cama elástica. Tenga cuidado con las líneas eléctricas aéreas, las ramas de los árboles, etc.
- **Condiciones climáticas inadecuadas.** No utilice el trampolín con ráfagas de viento o mal tiempo. La estera del trampolín no debe estar mojada.
- **Mantenimiento inadecuado de la cama elástica.** Verifique el producto antes de cada uso. Revise la cama elástica para ver si hay una alfombra perforada, bordes afilados en el marco, costuras sueltas o bandas elásticas sueltas. Si necesita una pieza de repuesto, llame a la línea directa para realizar un pedido.
- **Acceso ilimitado.** El trampolín debe cubrirse o desmontarse cuando no esté en uso. Gracias a esto, los niños pequeños no podrán usar el trampolín sin la supervisión de un adulto.

Funciones y responsabilidades del propietario y supervisor del producto en la prevención de lesiones.

La tarea de la persona que supervisa el uso del producto es asegurarse de que los usuarios estén familiarizados con todas las reglas de seguridad y aprendan a realizar reflexiones básicas. Deben cumplir con todas las reglas y advertencias de seguridad en el manual del operador, el marco y las etiquetas. Si la persona que supervisa el uso del trampolín no está presente, debe desmontar el producto o cubrirlo para restringir el acceso. Es deber de la persona que supervisa el uso del trampolín familiarizar a los usuarios con las etiquetas que describen las reglas de seguridad para el uso del trampolín y la red de seguridad.

Roles y responsabilidades de los usuarios en la prevención lesiones

El usuario debe aprender primero todos los tipos básicos de contragolpe antes de continuar con los ejercicios más difíciles. Los rebotes bajos y controlados son un buen lugar para comenzar a aprender los tipos y combinaciones básicos de aterrizaje. Los usuarios deben ser conscientes de que mantener el control es fundamental en este caso. Es importante seguir las reglas de seguridad de la insignia. Comuníquese con un instructor certificado para obtener más información.

LISTA DE PARTES:



A. Cubierta del marco con cubierta de malla cosida

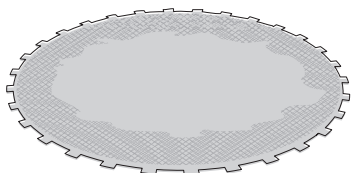

B. Colchoneta de salto con red de seguridad

Partes	Cantidad
A. Cubierta del marco con cubierta de malla cosida	1
B. Una colchoneta para saltar con una red de seguridad	1
C. Cuerdas	treinta
D. Tornillos	treinta
E. llave Allen	1
F. Borde superior	6
G. Poste inferior con tubo de espuma	6
H. Poste superior con tubo de espuma	6
I. Pie	6



C. Instrumentos de cuerda



D. Empulgueras

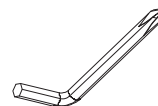

E. llave Allen

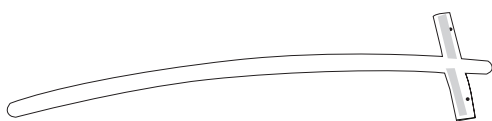

F. Borde superior



G. Poste inferior con tubo de espuma



H. Poste superior con tubo de espuma

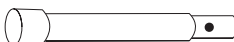

Y. Pierna

MONTAJE DE TRAMPOLÍN Y RED DE SEGURIDAD

Para la identificación de piezas, consulte la LISTA DE PIEZAS



ADVERTENCIA:

PELIGRO DE ASFIXIA - Piezas pequeñas - Este producto no está destinado a niños menores de 3 años.



ADVERTENCIA:

MONTAJE NECESARIO POR UNA PERSONA ADULTA. El producto contiene piezas pequeñas, puntas y bordes afilados.

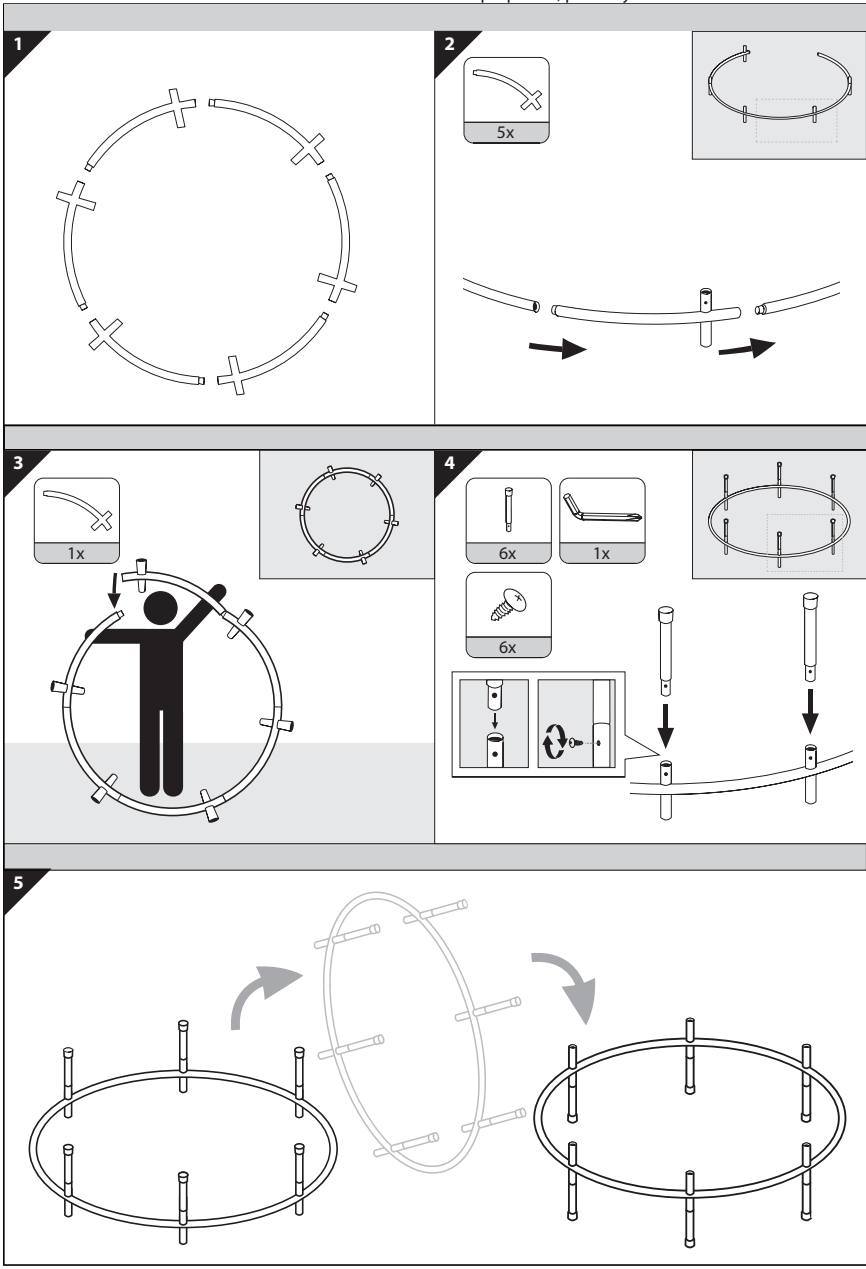

MONTAJE DE TRAMPOLÍN Y RED DE SEGURIDAD

Para la identificación de piezas, consulte la LISTA DE PIEZAS



ADVERTENCIA:
PELIGRO DE ASFIXIA - Piezas pequeñas - Este producto no está destinado a niños menores de 3 años.



ADVERTENCIA:
MONTAJE NECESARIO POR UNA PERSONA ADULTA. El producto contiene piezas pequeñas, puntas y bordes afilados.

6

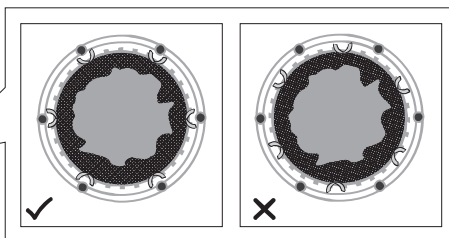
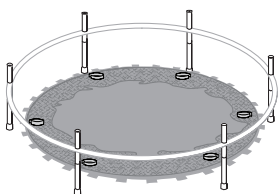

ADVERTENCIA: Asegúrese de que la colchoneta para rebotar y la red de seguridad estén colocadas en la posición correcta. Vea la foto de arriba.

7

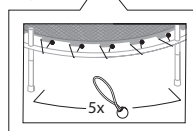
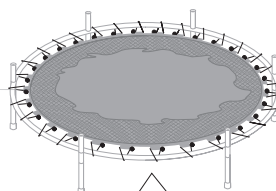
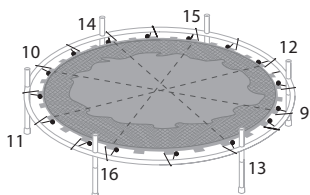
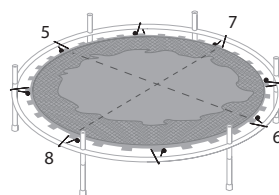
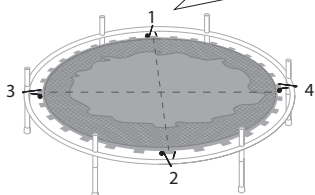
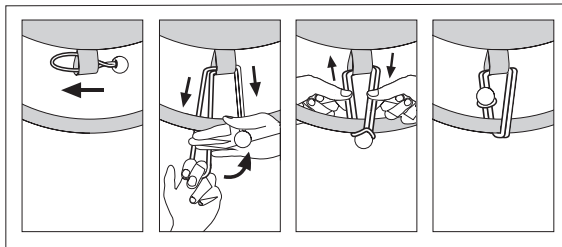

MONTAJE DE TRAMPOLÍN Y RED DE SEGURIDAD

Para la identificación de piezas, consulte la LISTA DE PIEZAS

**ADVERTENCIA:**

PELIGRO DE ASFIXIA - Piezas pequeñas - Este producto no está destinado a niños menores de 3 años.

**ADVERTENCIA:**

MONTAJE NECESARIO POR UNA PERSONA ADULTA. El producto contiene piezas pequeñas, puntas y bordes afilados.

8



9



10



11



10

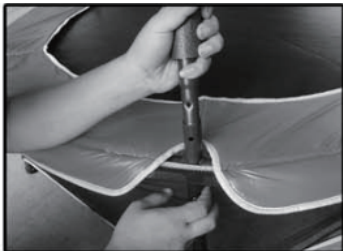

11



12

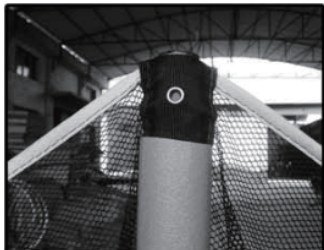

13

