

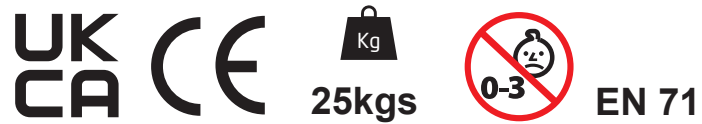

Instrukcja obsługi
User Manual
Bedienungsanleitung
Manuel de l'utilisateur
Manuale Utente
Manual del usuario



www.hypermotion.eu







KKS Sp. z o.o. Sp. K.,
ul. Dereniowa 2/9,
02-776 Warszawa, Poland
biuro@hypermotion.eu



Trampoline 54/66 inch

TRAMPOLINE HYP 54 IN
TRAMPOLINE HYP 66 IN

Table of Contents

	1. PL _____	2
	2. EN _____	18
	3. DE _____	34
	4. FR _____	50
	5. IT _____	66
	6. ES _____	82

Trampolina 137 / 167 cm (54/66 cali)



Dziękujemy za zakup naszej trampoliny. W celu uniknięcia obrażeń spowodowanych niewłaściwym użytkowaniem należy dokładnie zapoznać się z niniejszą instrukcją przed użyciem produktu. Ważne jest, aby użytkownik zapoznał się i postępował zgodnie ze wskazówkami zawartymi w niniejszej instrukcji obsługi. Zachęcamy do zapoznania się z naszą kompletną ofertą na stronie www.hypermotion.eu Zespół HYPERMOTION

Życzymy Państwu miłej zabawy!

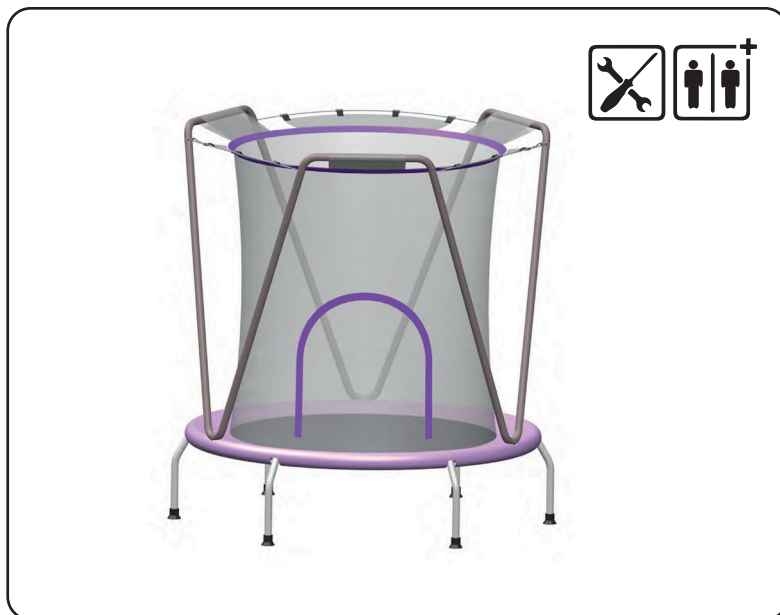

* Nie do użytku komercyjnego



Ostrzeżenia!

1. Trampolina przeznaczona tylko do użytku domowego.
2. Minimalny wiek użytkownika: 3+
3. Maksymalna waga użytkownika: 25 kg.
4. Z trampoliny może korzystać tylko jedna osoba.
W przypadku większej ilości osób istnieje ryzyko wypadku!
5. Wymagany nadzór osoby dorosłej.
6. Zakupiona trampolina jest za mała, aby wykonywać na niej akrobacje.
7. Upewnij się, że masz wystarczająco dużo przestrzeni nad głową, aby uniknąć urazu.
8. Wolna przestrzeń wokół trampoliny powinna wynosić minimum 2 metry i powinna być wolna od gałęzi, sznurów do prania lub gałęzi drzew.
9. Uwaga! Małe części, montażu powinna dokonać osoba dorosła.
10. Uważnie przeczytaj instrukcje obsługi.
11. Nie używaj trampoliny, gdy jest mokra.
12. Opróżnij kieszenie przed użytkowaniem trampoliny.
13. Skacz z pustymi rękami.
14. Nie używaj na silnym wietrze, przenieś trampolinę do pomieszczenia.
15. Nie jedz i nie pij w czasie skakania.
16. Zawsze skacz na środku maty.
17. Regularnie rób odpoczynki.
18. Trampoliny nie mogą być instalowane na betonie, asfalcie lub innej twardej powierzchni.
19. Trzymaj torby i opakowania z dala od dzieci.
Ryzyko uduszenia

Konserwacja trampoliny

1. Przed użyciem sprawdź wszystkie nakrętki i śruby pod kątem dokręcenia i dokręć w razie potrzeby, sprawdź, czy wszystkie przeguby sprężynowe nienaruszone i nie mogą się przesunąć podczas zabawy.
2. Zachowaj instrukcję obsługi.
3. W okresie zimowym śnieg i niska temperatura mogą uszkodzić trampolinę. Zaleca się przechowywanie w pomieszczeniu.
4. Światło słoneczne, deszcz, śnieg i ekstremalne temperatury zmniejszają z czasem wytrzymałość trampoliny. Światło słoneczne może powodować wyblaknięcie kolorowych elementów jak mata czy osłona.
5. Przecierać miękką wilgotną ściereczką w razie zabrudzeń.

WSKAZÓWKI DOTYCZĄCE BEZPIECZEŃSTWA

Małe trampoliny umożliwiają zabawę w domu. Jednakże, ryzyko obrażeń towarzyszy każdemu rodzajowi aktywności sportowej. Aby korzystać z małych trampolin, niezależnie od tego, czy dotyczy to osoby nadzorującej czy też użytkownika, należy przeczytać, zapoznać się i postępować zgodnie z instrukcjami bezpieczeństwa podanymi poniżej.

Rola osoby nadzorującej w zapobieganiu wypadkom

Osoby nadzorujące powinny rozumieć i egzekwować wszystkie zasady i wytyczne w zakresie bezpieczeństwa oraz udzielać kompetentnych porad i wskazówek wszystkim użytkownikom. Osoby nadzorujące powinny również upewnić się, że wszystkie tabliczki bezpieczeństwa są prawidłowo umieszczone i zapewnić odpowiedni nadzór. Osoba nadzorująca powinna w razie potrzeby zablokować, zdemontować lub przechować trampolinę, aby zapobiec jej użyciu przez osoby nieupoważnione.

- Należy zapewnić odpowiedni nadzór, niezależnie od poziomu umiejętności i wieku użytkowników.
- Należy zapewnić, że z trampoliny korzysta tylko jedno dziecko w danym momencie. Jeśli z trampoliny korzysta kilkoro dzieci wówczas zwiększa się ryzyko odniesienia obrażeń.
- Należy umieścić trampolinę w odpowiednim miejscu wewnątrz.
- Nie należy umieszczać trampoliny na zewnątrz.
- Należy zapewnić, że miejsce przeznaczone na trampolinę jest pozbawione wszelkich przeszkód. Dlatego też należy usunąć przedmioty w obrębie trampoliny, które mogłyby przeszkadzać w zabawie.
- Użytkownik musi mieć na sobie stosowny strój. Na przykład, nie należy zezwalać na zakładanie butów z twardą podeszwą. Należy zdjąć wszelkie dodatki, takie jak zegarek, biżuteria itp.
- Przed każdym użyciem należy sprawdzić trampolinę pod kątem stabilności. Nie należy zezwalać użytkownikowi na korzystanie z produktu w przypadku znalezienia pogiętych rurek, rozdartej maty lub innego uszkodzonego elementu, który może spowodować urazy ciała.
- Należy kontrolować czas korzystania z trampoliny, ponieważ długotrwałe skakanie bez przerwy zwiększy szansę na kontuzję.
- Nie należy zezwalać użytkownikowi na korzystanie z trampoliny bez nadzoru.
- Nie należy zezwalać użytkownikowi na korzystanie z trampoliny bez założenia osłony zakrywającej krawędzie trampoliny. Przed każdym użyciem należy prawidłowo przymocować osłonę zakrywającą sprężyny.
- Nie należy zezwalać na zabawę, jeśli pod trampoliną znajdują się jakieś przedmioty, zwierzęta domowe lub przebywają inni ludzie.
- Nie należy zezwalać użytkownikom na wchodzenie na matę, dopóki nie zostanie sprawdzona pod kątem stanu technicznego.
- Nie należy zezwalać użytkownikowi na korzystanie z trampoliny, w momencie, gdy jest brudna, wilgotna lub zniszczona.

Rola osoby nadzorującej w zapobieganiu wypadkom

- Przed użytkowaniem trampoliny nie wolno spożywać alkoholu lub narkotyków.
- Nie należy zezwalać użytkownikowi na wskakiwanie i zeskakiwanie z trampoliny.
- Nie należy pozwalać użytkownikowi na czołganie się pod trampoliną.
- Nie należy pozwalać użytkownikowi na żucie lub spożywanie pokarmu w trakcie korzystania z trampoliny.
- Nie dopuść do tego, aby użytkownik trzymał w ręku jakiegokolwiek ostre lub delikatne przedmioty podczas korzystania z trampoliny.
- Nie należy pozwalać użytkownikowi na wykonywanie salt.
- Nie dopuść do zniszczenia siatki ochronnej.

Rola użytkownika w zapobieganiu wypadkom

W związku z tym, że produkt jest przeznaczony dla dzieci w wieku 2-8 lat, najważniejszą zasadą jest postępowanie zgodnie z zaleceniami osoby nadzorującej, aby uniknąć wypadków i urazów. Należy nauczyć się kontrolować swoje skoki i nie korzystać z trampoliny bez odpowiedniego nadzoru. Należy również ćwiczyć standardowe kroki przez cały czas korzystania z trampoliny.

- Z trampoliny można korzystać wyłącznie pod stosownym nadzorem.
- Nie należy korzystać z trampoliny, gdy osłona na sprężyny nie jest założona.
- Nie należy wskakiwać i zeskakiwać z trampoliny. Należy zawsze wchodzić i schodzić z trampoliny.
- Nie skakać bezpośrednio na osłonę ramy. Należy zawsze odbijać się od maty trampoliny.
- Nie należy wykonywać salt, ponieważ upadek na głowę lub szyję może spowodować poważne obrażenia, takie jak paraliż, a nawet śmierć, nawet jeśli użytkownik wyląduje na środku maty.
- Nie niszczyć siatki ochronnej. Na przykład, nie należy szarpać lub przecinać siatki ochronnej.
- Nie należy próbować skakać ani wspinać się nad siatką ochronną.

WYKAZ CZĘŚCI

Są dwa rozmiary trampoliny o średnicy 137 i 167 cm. Poniżej znajduje się specyfikacja produktu.

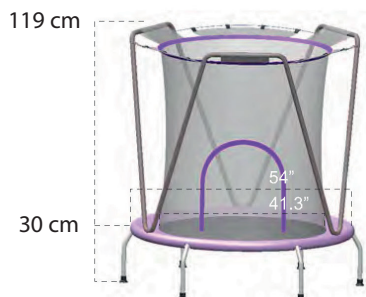

Rys. 1. Wymiary dla małej trampoliny o średnicy 137 cm

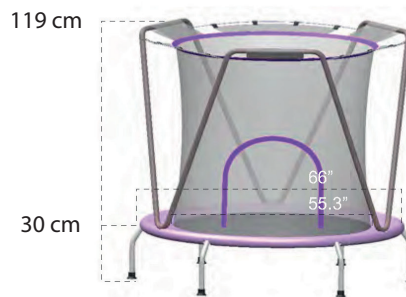



Rys. 2. Wymiary dla małej trampoliny o średnicy 167 cm





Numer części, rysunek, opis i ilość części dla każdej trampoliny można znaleźć w poniższej tabeli. W przypadku części zamiennych należy skontaktować się z pracownikami działu obsługi klienta, który dołoży wszystkich starań, aby zapewnić 100 % zadowolenie klienta. Należy wówczas podać numer zamówienia, numer części, ilość oraz zdjęcia lub nagrania wideo (jeśli dotyczy), aby jak najszybciej uzyskać części zamienne.

**WAŻNE**

1. Podczas ulepszania produktu usunięto z listy wszystkie części oznaczone jako nr 5.
2. Zestawy śrub nr 2 (nr 14) są przeznaczone tylko dla trampolin o średnicy 167 cm. W przypadku trampoliny o średnicy 137 cm zestaw śrub nie jest uwzględniony.

Numer części	Zdjęcie części	Opis	Ilość
Nr 1		Mata z siatką ochronną, obudową i pierścieniami	1

Numer części	Zdjęcie części	Opis	Ilość
Nr 2		Osłona zakrywająca krawędzie trampoliny z paskami	1
Nr 4		137 cm - Rurka ramy z zatrzaskami sprężynowymi 167 cm - Rurka ramy z zatrzaskami sprężynowymi	6
Nr 6		Linka gumowa	30 (137 cm) / 42 (167 cm)
Nr 7		Drążek w kształcie litery „V”	3
Nr 8		Słupek pionowy	6

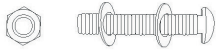
Numer części	Zdjęcie części	Opis	Ilość
Nr 9		Drążek w kształcie litery „U”	3
Nr 10		Pręt stalowy	3
Nr 11		Zestaw śrub nr 1	3
Nr 12		Narzędzie do zakładania linek gumowych	1
Nr 13		Zestaw kluczy	1
Nr 14		Zestaw śrub nr 2 (wyłącznie dla trampolin o średnicy 167 cm)	6

MONTAŻ

03



WAŻNE

Nie należy przenosić trampoliny z jednego pomieszczenia do drugiego bez rozłożenia konstrukcji.

Przed rozpoczęciem montażu należy zapoznać się z niniejszą instrukcją.

Przed rozpoczęciem montażu

Należy mieć na uwadze, że zawsze istnieje ryzyko odniesienia urazów podczas używania narzędzi lub wykonywania prac technicznych. Właściciel (lub osoba dokonująca montażu) powinna stosować się do poniższych wytycznych dotyczących montażu oraz ponieść odpowiedzialność za wszelkie nieprawidłowe działania.

1. Pracę należy rozpocząć w pomieszczeniu, w którym przygotowywany jest montaż trampoliny. Konstrukcja nie powinna być umieszczana na zewnątrz i nie wolno jej przenosić z miejsca na miejsce po montażu.
2. Należy sprawdzić czy w zestawie znajdują się wszystkie części zgodnie z wykazem. W razie potrzeby uzyskania jakiegokolwiek części zamiennych należy skontaktować się z pracownikami działu obsługi klienta, podając numer zamówienia, numer części, wymaganą ilość dla każdej części oraz zdjęcia lub nagrania video (jeśli dotyczy).
3. Należy mieć założone rękawice i używać narzędzia do zakładania linek gumowych (nr 12) oraz zestawu kluczy (nr 13) podczas montażu trampoliny. Właściciel lub osoba dokonująca montażu powinna wziąć odpowiedzialność za ewentualnie odniesione urazy, jeśli zapomni założyć rękawiczki i użyć odpowiedniego zestawu montażowego.

Kroki montażowe

Należy otworzyć karton, pozbyć się opakowania i umieść wszystkie części na podłodze, a następnie sprawdzić każdą część zgodnie z wykazem znajdującym się w niniejszej instrukcji. Montaż jest prosty i składa się łącznie z 6 kroków.

KROK 1 - MONTAŻ RAMY

Istnieją pewne różnice w montażu ramy trampolin o średnicy 137 cm i 167 cm, chociaż układ jest taki sam. Dla każdej średnicy trampoliny należy odpowiednio zapoznać się z poniższymi informacjami.



Układ ramy dla trampolin o średnicy 137 cm i 167 cm.

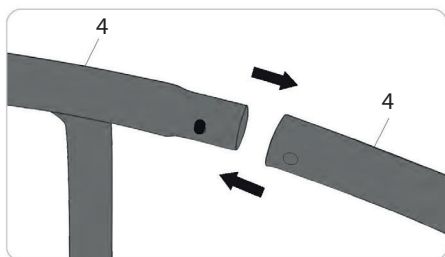

Kroki montażu ramy dla trampoliny o średnicy 137 cm. Połącz rurkę ramy (4) używając zatrzasków sprężynowych.

Kroki montażu ramy dla trampoliny o średnicy 167 cm. Ważne: Należy użyć zestawu śrub nr 2 (nr 14) i zestawu kluczy (nr 13).

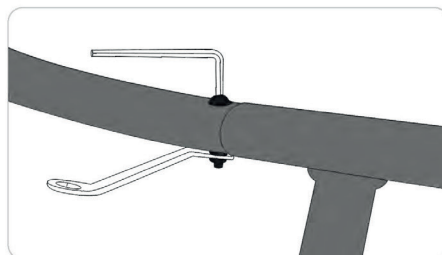
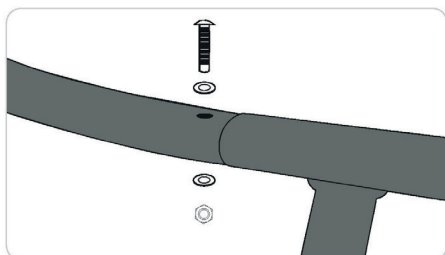

KROK 2 - MOCOWANIE MATY Z SIATKĄ OCHRONNĄ DO RAMY

Należy sprawdzić, czy kroki wymienione w punkcie a, b i c zostały wykonane.

- a) Następnie należy zlokalizować trzy niebieskie pierścienie na macie. Przymocuj je do trzech przygotowanych otworów na ramie (patrz zdjęcie poniżej) za pomocą trzech linek gumowych (nr 6).

**WAŻNE**

- Upewnij się, że linki gumowe nie zakrywają otworów.
- Wszystkie kulki obciążające powinny być skierowane w dół.

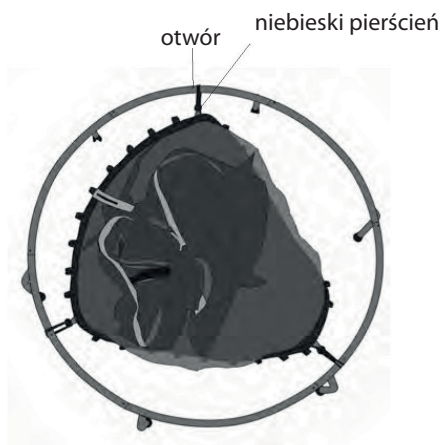

- b) Dostosuj położenie kulek obciążających tak, aby znajdowały się blisko krawędzi maty, a nie ramy, aby linka nie pękła lub nie poluzowała się podczas skakania.



 **WAŻNE**

1. Należy korzystać z narzędzia do zakładania linek gumowych (nr 12), ponieważ ich ręczne założenie mogłoby być utrudnione.
2. Należy pamiętać o dostosowaniu położenia kul obciążających tak, aby były blisko krawędzi maty, a nie ramy (patrz ostatnie zdjęcie).
3. Poniżej znajduje się instrukcja krok po kroku. Można wyszukać filmik instruktażowy montażu linek gumowych dla trampoliny Zupapa.

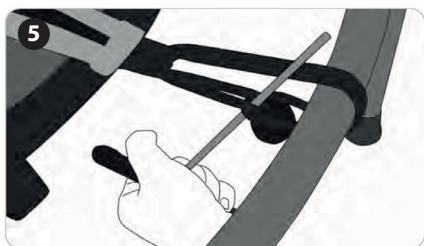
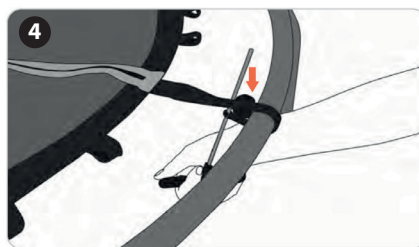
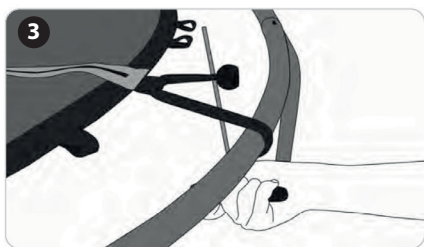
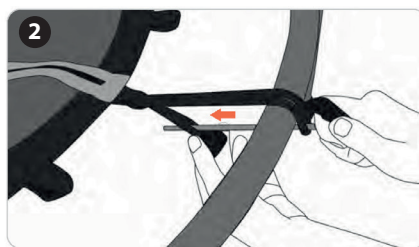
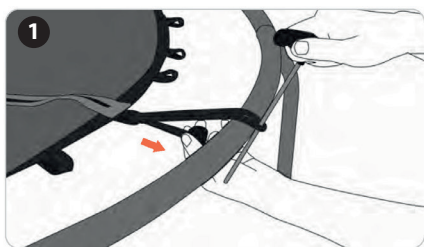

- c) Teraz przejdźmy do montażu kolejnych trzech linek gumowych. Każda z nich powinna znajdować się w środku każdej z dwóch założonych wcześniej linek.

Wskazówka nr 1. Skorzystaj z narzędzia do zakładania linek gumowych (nr 12)

Wskazówka nr 2. Zawsze po założeniu poprzedniej linki należy zamocować kolejną w przeciwnym położeniu, aby siła naciągu była równomiernie rozłożona.

Wskazówka nr 3. Nie zakładaj linek zbyt blisko siebie, bo może ich zabraknąć do momentu zakończenia montażu.

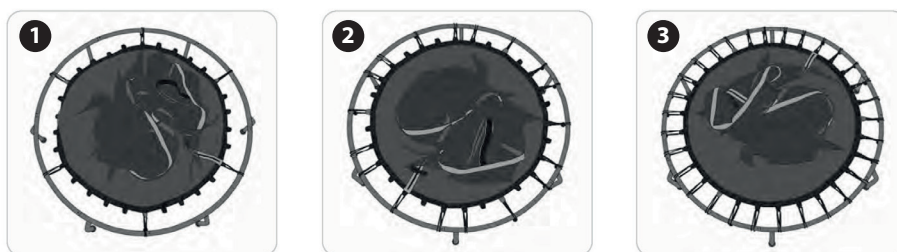

KROK 3 - MONTAŻ OSŁONY KRAWĘDZI TRAMPOLINY

Ten krok składa się z dwóch etapów wymienionych jako pozycja a i b.

- a) Umieść osłonę krawędzi trampoliny (nr 2) na ramie. Wyrównaj wszystkie otwory na macie z otworami na ramie.

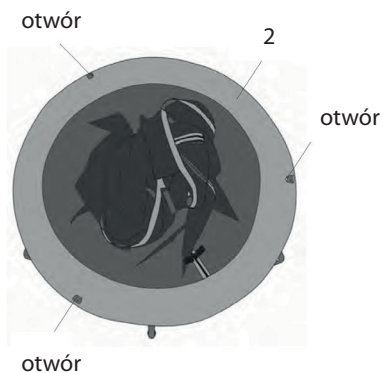

b) Przywiąż linę do stopki każdego pręta stalowego.



WAŻNE

NIE należy wiązać pasków, ponieważ szczegóły ich montażu są przedstawione w kroku nr 6.

Przytrzymaj stalową nóżkę kciukiem i palcem wskazującym (jednej ręki), a drugą ręką pociągnij za linę.

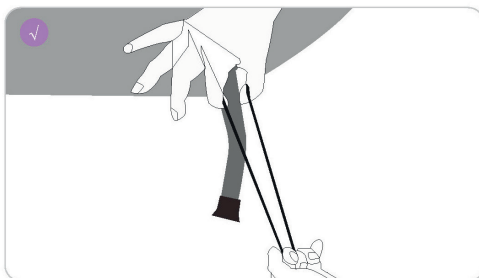

NIE umieszczać linki w sposób pokazany poniżej, ponieważ rozerwie ona róg osłony sprężyn.

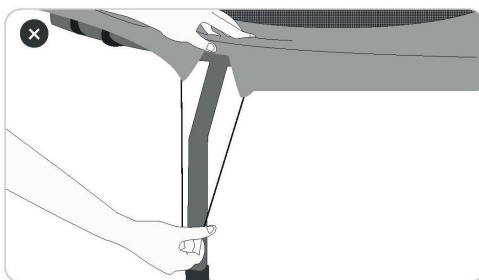

KROK 4 - MONTAŻ DRAŻKA W KSZTAŁCIE LITERY „V”

Ten krok składa się z trzech etapów wymienionych jako pozycja a, b i c.

a) Wyrównaj otwór drążka w kształcie liter „V” (nr 7) z otworem na ramie.

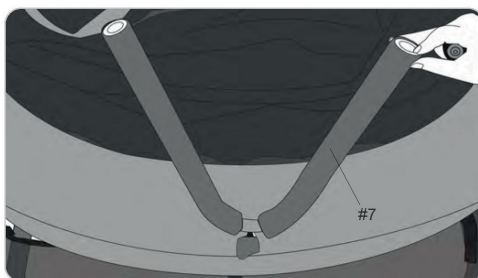

b) Załóż zestaw śrub nr 1 (nr 11) na drążek w kształcie litery „V”, jak pokazano poniżej.

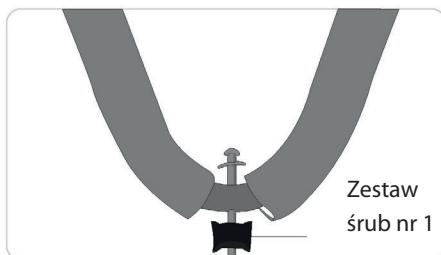

c) Dokończ zakładanie wszystkich drążków w kształcie litery „V” zgodnie z krokami pokazanymi poniżej za pomocą zestawu kluczy (nr 13).

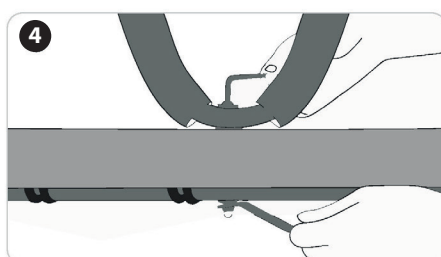
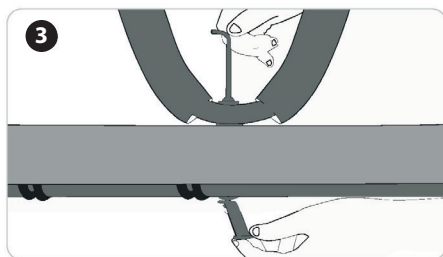
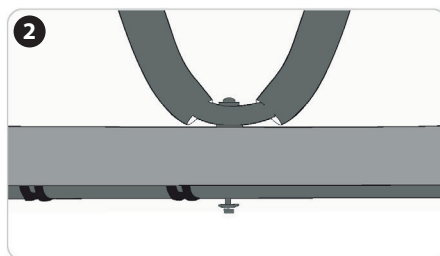
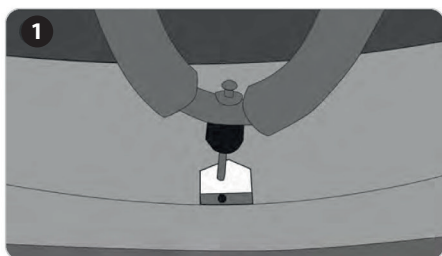

d) Rozłóż ramę trampoliny i ustaw ją do odpowiedniego kształtu.



KROK 5 - MONTAŻ SŁUPKA PIONOWEGO

Zamocuj słupek pionowy (nr 8) zgodnie z krokami przedstawionymi poniżej.

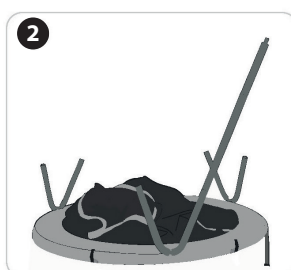
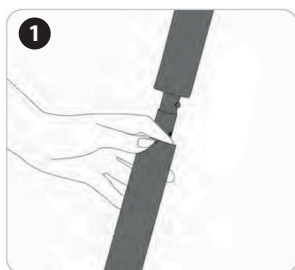

KROK 6 - MONTAŻ DRAŻKA W Kształcie litery „U”

Włóż drążek w kształcie litery „U” (nr 9) do krótszej tulei z osłoną na górze siatki ochronnej.

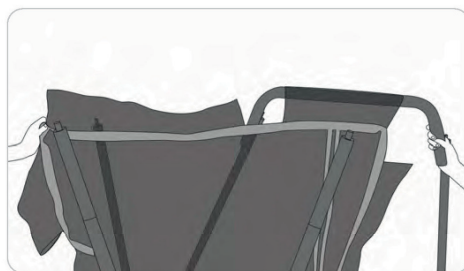

KROK 7 - MONTAŻ PRĘTA STALOWEGO

- a) Włóż odpowiednio pręt stalowy (nr 10) do otworu na drążku w kształcie litery „U”.
Należy postępować ostrożnie przy wykonywaniu tego kroku.

Następnie weź wszystkie łączenia na siatce na stalowym pręcie (nr 10), aby ustawić odpowiedni kąt lub włożyć pręt stalowy (nr 10). W razie pytań dotyczących montażu prosimy o kontakt mailowy z pracownikami działu obsługi klienta.

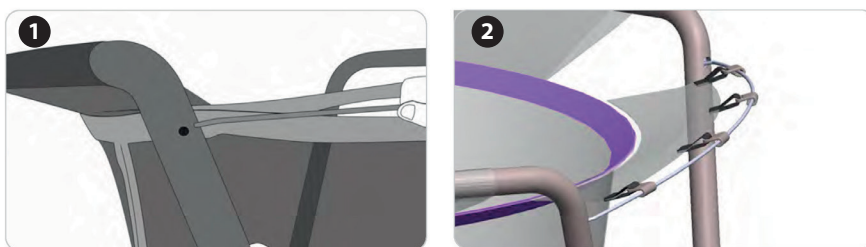

PRZED ROZPOCZĘCIEM KORZYSTANIA Z TRAMPOLINY PONOWNIE SPRAWDŹ CZY WSZYSTKIE ŚRUBY ZOSTAŁY DOKRĘCONE.

Gratulacje! Montaż trampoliny został zakończony!



54 and 66 inch trampoline



Thank you for purchasing our trampoline. To avoid injury caused by misuse, please read this manual carefully before using the product. It is important that the user reads and follows the instructions in this manual.

We encourage you to familiarize yourself with our complete offer at www.hypermotion.eu

The HYPERMOTION team

Have fun!

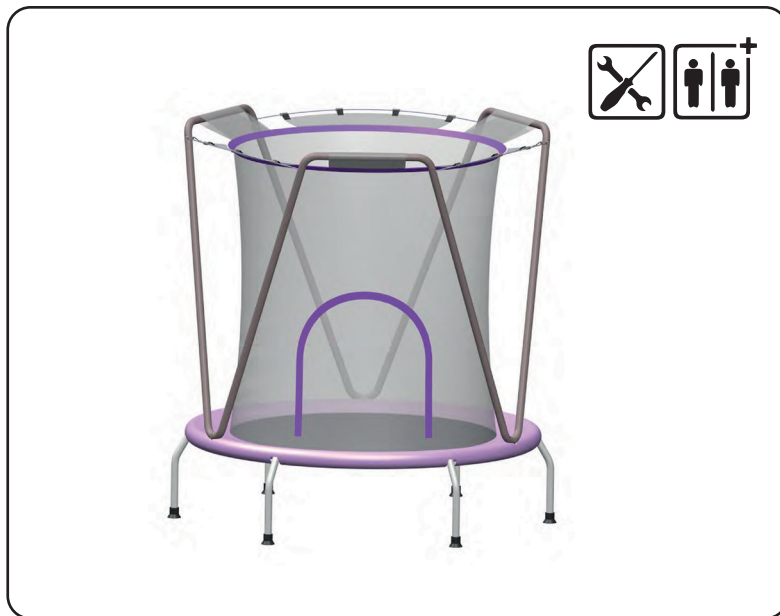

* Not for commercial use



Warnings!

1. Trampoline for home use only.
2. Minimum user age: 3+
3. Maximum user weight: 25 kg. - to be confirmed
4. Only one person may use the trampoline. There is a risk of an accident if there are more than one person!
5. Adult supervision required.
6. The purchased trampoline is too small to perform stunts on it.
7. Make sure you have enough headroom to avoid injury.
8. The free space around the trampoline should be at least 2 meters and should be free of boulders, washing lines or tree branches.
9. Attention! Small parts, assembly should be done by an adult.
10. Read the operating instructions carefully.
11. Do not use the trampoline when it is wet.
12. Empty pockets before using the trampoline.
13. Jump empty-handed.
14. Do not use in strong winds, move the trampoline indoors.
15. Do not eat or drink while jumping.
16. Always jump in the middle of the mat.
17. Take regular breaks.
18. Trampolines cannot be installed on concrete, asphalt or any other hard surface.
19. Keep bags and packaging away from children.
Risk of suffocation

Trampoline maintenance

1. Before use, check all nuts and bolts for tightness and tighten if necessary, check that all spring joints are intact and cannot move while playing.
2. Keep the instruction manual.
3. In winter, snow and low temperature may damage the trampoline. Indoor storage is recommended.
4. Sunlight, rain, snow and extreme temperatures will reduce the durability of the trampoline over time. Sunlight can cause colored items such as mats and covers to fade.
5. Wipe with a soft damp cloth if dirty.

SAFETY INSTRUCTIONS

Small Trampolines make it easy to enjoy bounce at home. However, the risk of injuries accompanies as with any kind of sports. To enjoy the Small Trampolines, whether you are the supervisor or the jumper, you should read, understand, and practice the safety instructions as below.

Supervisor's Role in Preventing Accidents

Supervisors should understand and enforce all safety rules and guidelines and provide knowledgeable advice and guidance to all jumpers. Supervisors should also ensure that all safety placards are properly placed and provide adequate supervision. The supervisor should lock, disassemble, or store the trampoline to prevent unauthorized use if necessary.

- Provide adequate supervision, regardless of skill levels or ages.
- Ensure there is always only one kid playing on the trampoline because it would increase the risk of getting injured if several kids play together.
- Properly place the trampoline indoors.
- Do not place the trampoline outdoors.
- Provide a safe, clear playing area by removing objects that could interfere with the playing in all directions.
- Dress the player appropriately. For example, do not allow hard-soled shoes, remove any accessories such as the watch, jewelry, and so on.
- Inspect the trampoline for overall stability before each use. Do not allow the player to use the structure if you find there are bent tubes, torn mat, or something else that may cause harm.
- Keep control of the playing time because long-time jumping without a break would increase the chance of getting injured.
- Do not allow the player to use the trampoline without supervision.
- Do not allow the player to use the trampoline without attaching the frame pad. Properly tie down the frame pad before each use.
- Do not allow the player to play if there are any objects, pets, or people underneath the trampoline.
- Do not allow players to get into the jumping area before you've inspected and ensured that it's in good condition.
- Do not allow the player to use the trampoline when it is dirty, wet, or damaged.

Supervisor's Role in Preventing Accidents

- Do not allow the player to take alcohol or drugs before using the trampoline.
- Do not allow the player to jump into/off of the pad.
- Do not allow the player to crawl underneath the trampoline.
- Do not allow the player to chew or have food in their mouth when using the trampoline.
- Do not allow the player to take anything sharp or fragile when playing.
- Do not allow somersaults.
- Do not allow the player to damage the barrier netting.

Jumper's Role in Preventing Accidents

As this structure is designed for kids aged 2-8 years old, the most critical principle for jumpers to avoid accidents and injuries is to follow what the supervisor has instructed. Learn how to control your jumps and do not use the trampoline without adequate supervision. You should also practice standard steps all the time when you're using the trampoline.

- Always use the trampoline with knowledgeable supervision.
- Do not attempt to use the trampoline when the pad is not attached.
- Do not jump onto/off the trampoline. Always climb into/off of the trampoline.
- Do not play on the frame pad. Always play on the trampoline mat.
- Do not attempt to somersault because it's dangerous to make your head or neck land on the ground, which may cause serious injuries such as paralysis or even death even though you land in the middle of the mat.
- Do not damage the safety net. For example, do not hit or cut the safety net.
- Do not attempt to jump or climb over the safety net.

PARTS LIST

There are two sizes, 54 inches and 66 inches, Get to know their specifications from the following figures.

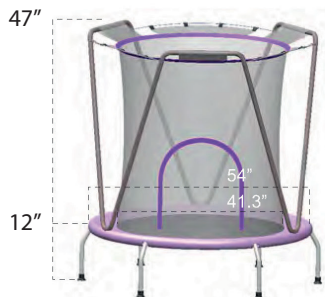

Figure 1.
Dimensions for 54" Small Trampolines

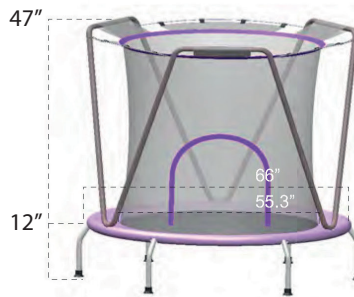



Figure 2.
Dimensions for 66" Small Trampolines





You can refer to the following chart for the part number, diagram, description, and quantity of each size. When you need the replacement(s), get in touch with Customer Happiness Executives, we are ready to make you 100% satisfied. Do not forget to provide the order number, part number, quantity, and pictures or video clips (if applicable) so that you can get what you need as soon as possible.









IMPORTANT

1. We've deleted all parts labeled as #5 from the Parts Lists when upgrading the product.
2. The Screw Sets-2 (#14) are for the 66-inch trampolines only. You will NOT receive them if you have a 54-inch one.

Part Number	Part image	Description	Quantity
#1		Mat with net Mat with Enclosure Net and Rings	1

Part Number	Part image	Description	Quantity
#2		Pad : Frame Pad with Straps	1
#4		54"-Frame Tube with Spring Clips 66"-Frame Tube w/o Spring Clips	6
#6		Bungee Cord	30 (54") / 42 (66")
#7		V-Pole	3
#8		Vertical Pole	6

Part Number	Part image	Description	Quantity
#9		U-Pole	3
#10		Steel Bar	3
#11		Screw Set-1	3
#12		Bungee Cord Loading Tool	1
#13		Screw Driver Set	1
#14		Screw Set-2 (for 66-inch trampolines only)	6

ASSEMBLY**IMPORTANT**

Do not move the trampoline from one room to another without disassembling the structure after the assembly.

Please read the assembly instructions before starting your work.

Before Assembling

Please understand there is always a risk of injuries when using tools or doing technical work. The owner (or installer) should follow the guidelines below for the assembly and should take responsibility for any improper operations.

1. Start your work in the room where you prepared for the trampoline because this structure should not be placed outdoors and is not allowed to be moved from one place to another after the assembly.
2. Check and confirm you have all labeled parts according to the chapter Parts List. If you need any replacement(s), feel free to reach out to Customer Happiness Executives with the ORDER NUMBER, PART NUMBER, REQUIRED QUANTITY for each part, and photos or videos (if applicable).
3. Wear gloves and use the Bungee Cord Loading Tool (#12) and the Screw Driver Set (#13) when you assemble the trampoline. The owner (or installer) should take responsibility for any possible injuries if they forget to wear and use them.

Assembly Steps

Unpack the carton, remove the packing material and place all parts on the floor carefully, then check each parts as manual part list first. It's easy. There are six steps in total.

STEP 1 – FRAME ASSEMBLY

There are some difference assembling the frame of the 54-inch trampolines and the 66-inch trampolines although the layout looks the same. Refer to the following diagrams for each size accordingly.

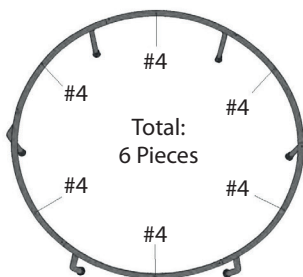

Frame Layout for the 54-inch & 66-inch Trampolines

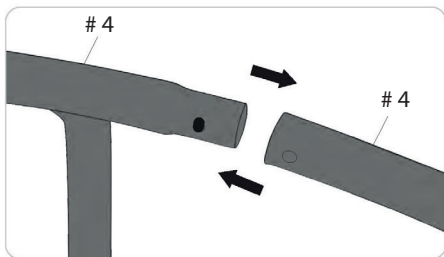

The frame assembly steps for the 54-inch trampoline. Connect the Frame Tube (#4) using spring clips one by one.

The frame assembly steps for the 66-inch trampolines. Important: You should use the Screw Set-2 (#14) and Screw Driver Set (#13).

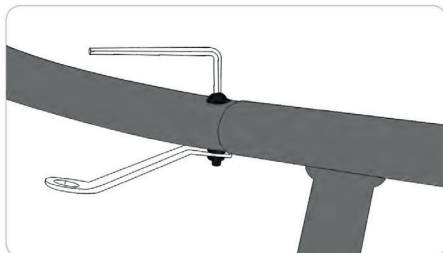
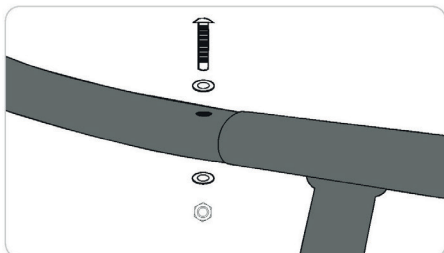

STEP 2 - ATTACH THE MAT WITH ENCLOSURE NET TO THE FRAME

Please check all the three steps listed as (a), (b), and (c).

- (a) Please find the three blue rings on the mat. Attach them to the three preformed holes on the frame (see the diagram as shown below) with three Bungee Cords (#6).

**IMPORTANT**

- Please ensure the bungee cords do NOT cover the holes.
- All the bungee balls should face downward.

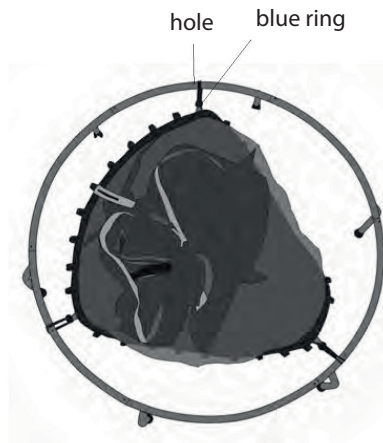

- (b) Adjust the position of the bungee balls to make them close to the edge of the mat rather than the frame so that the bungee cord will not break or get loose when jumping.



 **IMPORTANT**

1. Please use the Bungee Cord Loading Tool (#12) as it would be difficult to assemble all bungee cords by hand.
2. Please remember to adjust the position of the bungee balls to make them close to the edge of the mat rather than the frame (see the last picture).
3. Below are the step-by-step instructions. You can search for the video tutorial--Bungee Cords Installation of ZupapaTrampoline.

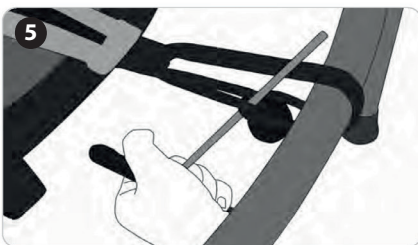
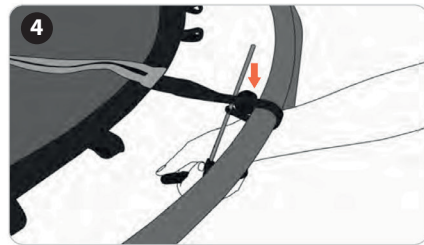
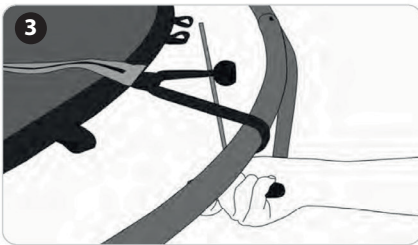
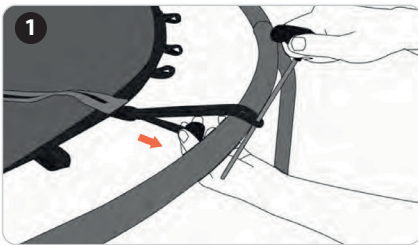

(c) Now let's move to the installation of the next three bungee cords. Each of them should be in the middle of every two bungee cords that have been installed before.

Tip 1. Use the Bungee Cord Loading Tool (#12).

Tip 2. Always install another bungee cord in the opposite position after the one has been installed so that the tension can averagely distribute.

Tip 3. Don't install the bungee cords side by side, or you'll find it's hard and even unable to finish in the end.



STEP 3 - FRAME PAD ASSEMBLY

There are two steps listed as (a) and (b).

(a) Place the Pad (#2) on the frame. Please align all the holes on the mat with the holes on the frame.

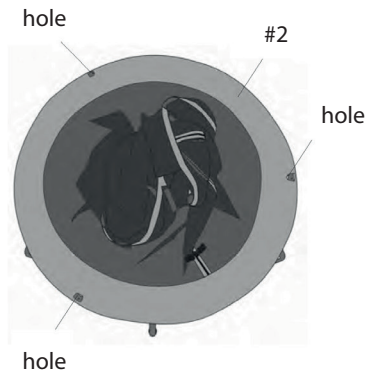

(b) Tie the elastic rope on the pad to the foot of each steel pole.

**IMPORTANT**

Please do NOT tie the straps because we'll introduce the details in Step 6.

Hold the steel leg that you're working on with your thumb and index finger (of one hand) and pull the elastic rope with another hand.

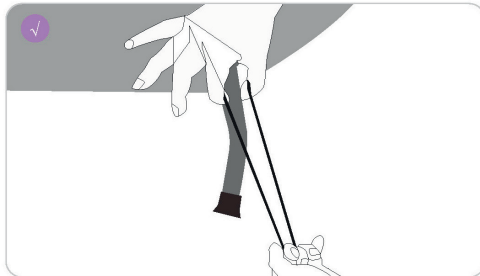

You should NOT place the elastic rope in the way as shown below because it will tear up the corner of the pad.

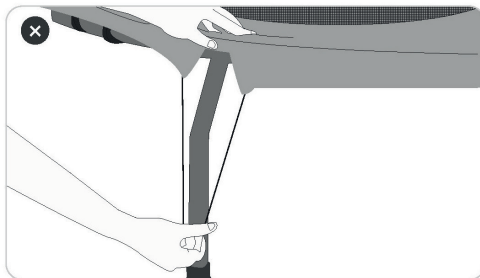
**STEP 4 - V-POLE ASSEMBLY**

There are three steps listed as (a), (b), and (c).

(a) Align the hole of the V-pole (#7) with the hole on the frame.

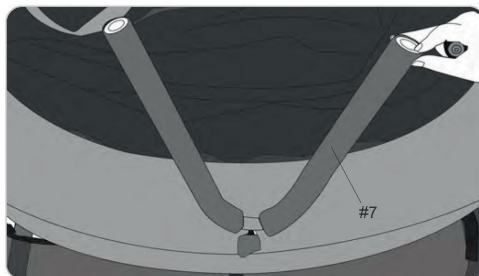

(b) Insert the Screw Set-1 (#11) onto the V-pole as shown below.

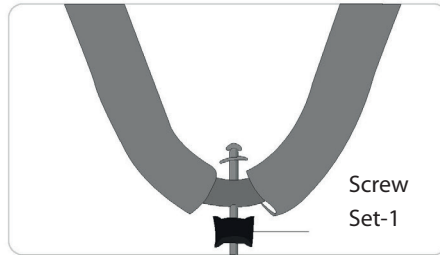

(c) Finish the assembly of all V-poles as per the steps shown below with the tool Screw Driver Set (#13).

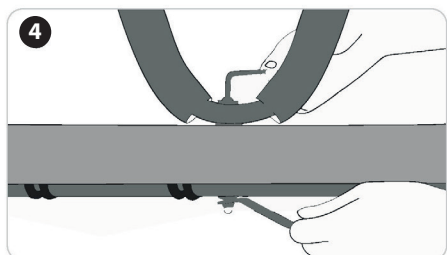
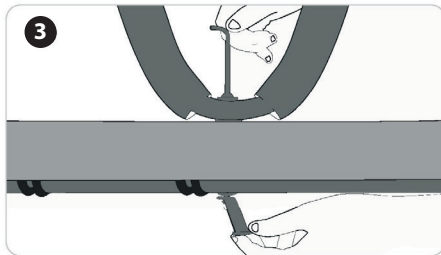
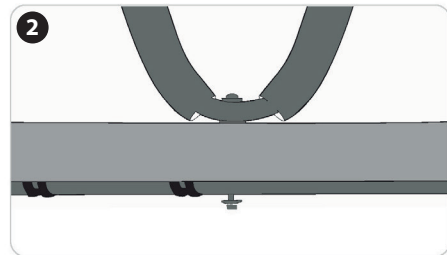
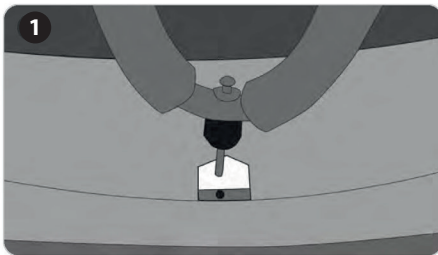

(d) Lay down the trampoline frame and adjust it to a proper shape.



STEP 5 - VERTICAL POLE ASSEMBLY

Install the Vertical Pole (#8) as per the steps shown below.

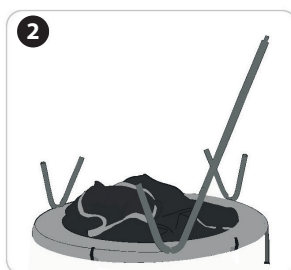
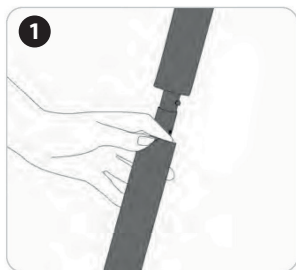

STEP 6 - U-POLE ASSEMBLY

Insert the U-Pole (#9) into the shorter mesh sleeve on the top of the enclosure net.

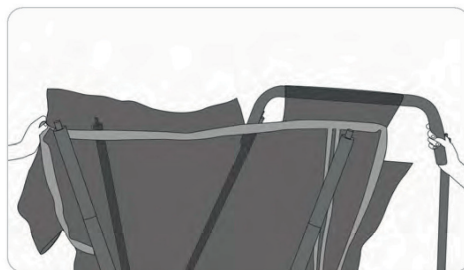

STEP 7 - STEEL BAR ASSEMBLY

(a) Insert the Steel Bar (#10) into the preformed hole on the U-Pole accordingly. Please be careful and patient in this step, then Take all clips of net on the Steel Bar (#10) together.

When you're looking for the proper angle or trying the best to insert the Steel Bar (#10). Please feel free to email the Customer Happiness Executives if you have any questions about the assembly.

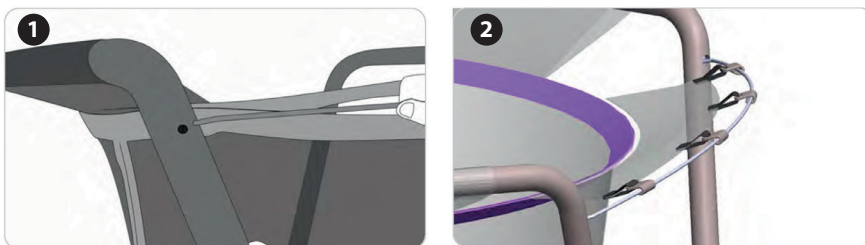

**NOW! GO BACK AND RECHECK ALL SCREWS HAVE BEEN TIENGHTENED ,
BEFORE USING THE TRAMPOLINE.**

Congratulations! Your trampoline is completed!



Trampoline in 54 Zoll und 66 Zoll



Vielen Dank für den Kauf unseres Trampolins. Um Verletzungen durch Missbrauch zu vermeiden, lesen Sie dieses Handbuch bitte sorgfältig durch, bevor Sie das Produkt verwenden. Es ist wichtig, dass der Benutzer die Anweisungen in diesem Handbuch liest und befolgt.

Wir empfehlen Ihnen, sich mit unserem kompletten Angebot auf www.hypermotion.eu vertraut zu machen. Das HYPERMOTION-Team

Habe Spaß!

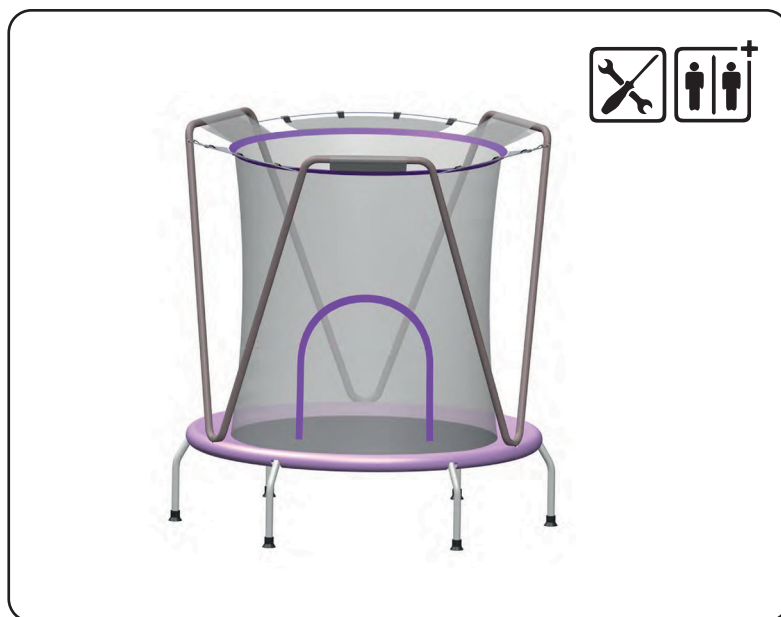

* Nicht für den kommerziellen Gebrauch



Warnungen!

1. Trampolin nur für den Heimgebrauch.
2. Mindestalter des Benutzers: 3+
3. Maximales Benutzergewicht: 25 kg. - zu bestätigen
4. Das Trampolin darf nur von einer Person benutzt werden.
Bei mehreren Personen besteht Unfallgefahr!
5. Aufsicht durch Erwachsene erforderlich.
6. Das gekaufte Trampolin ist zu klein, um darauf Stunts auszuführen.
7. Stellen Sie sicher, dass Sie genügend Kopffreiheit haben, um Verletzungen zu vermeiden.
8. Der Freiraum um das Trampolin herum sollte mindestens 2 Meter betragen und frei von Felsbrocken, Wäscheleinen oder Ästen sein.
9. Achtung! Kleinteile, Montage sollte von einem Erwachsenen durchgeführt werden.
10. Lesen Sie die Bedienungsanleitung sorgfältig durch.
11. Benutzen Sie das Trampolin nicht, wenn es nass ist.
12. Leeren Sie die Taschen, bevor Sie das Trampolin benutzen.
13. Springe mit leeren Händen.
14. Verwenden Sie das Trampolin nicht bei starkem Wind, stellen Sie es ins Haus.
15. Beim Springen nicht essen oder trinken.
16. Springe immer in die Mitte der Matte.
17. Machen Sie regelmäßig Pausen.
18. Trampoline dürfen nicht auf Beton, Asphalt oder anderen harten Oberflächen aufgestellt werden.
19. Halten Sie Taschen und Verpackungen von Kindern fern.
Erstickungsgefahr

Trampolin Wartung

1. Vor Gebrauch alle Schrauben und Muttern auf festen Sitz prüfen und ggf. nachziehen, prüfen, ob alle Federgelenke intakt sind und sich beim Spielen nicht bewegen können.
2. Bewahren Sie die Bedienungsanleitung auf.
3. Im Winter können Schnee und niedrige Temperaturen das Trampolin beschädigen. Innenlagerung wird empfohlen.
4. Sonnenlicht, Regen, Schnee und extreme Temperaturen verringern mit der Zeit die Haltbarkeit des Trampolins. Sonnenlicht kann dazu führen, dass farbige Gegenstände wie Matten und Bezüge verblassen.
5. Bei Verschmutzung mit einem weichen, feuchten Tuch abwischen.

SICHERHEITSHINWEISE

Kleine Trampoline machen es einfach, das Hüpfen zu Hause zu genießen. Allerdings geht wie bei jeder Sportart das Verletzungsrisiko einher. Um die kleinen Trampoline zu genießen, sollten Sie, egal ob Sie der Aufseher oder der Springer sind, die nachstehenden Sicherheitsanweisungen lesen, verstehen und anwenden.

Rolle des Vorgesetzten in Unfälle verhindern

Vorgesetzte sollten alle Sicherheitsregeln und Richtlinien verstehen und durchsetzen und allen Springern sachkundigen Rat und Anleitung geben. Vorgesetzte sollten auch sicherstellen, dass alle Sicherheitsschilder ordnungsgemäß angebracht sind, und für eine angemessene Überwachung sorgen. Der Vorgesetzte sollte das Trampolin sperren, zerlegen oder lagern, um gegebenenfalls eine unbefugte Nutzung zu verhindern.

- Sorgen Sie für angemessene Beaufsichtigung, unabhängig von Qualifikationsniveau oder Alter.
- Stellen Sie sicher, dass immer nur ein Kind auf dem Trampolin spielt, da sich das Verletzungsrisiko erhöht, wenn mehrere Kinder zusammen spielen.
- Stellen Sie das Trampolin ordnungsgemäß im Innenbereich auf.
- Stellen Sie das Trampolin nicht im Freien auf.
- Sorgen Sie für einen sicheren, freien Spielbereich, indem Sie Gegenstände entfernen, die das Spielen in alle Richtungen stören könnten.
- Kleiden Sie den Spieler angemessen. Lassen Sie beispielsweise keine Schuhe mit harten Sohlen zu, entfernen Sie alle Accessoires wie die Uhr, Schmuck usw.
- Überprüfen Sie das Trampolin vor jedem Gebrauch auf allgemeine Stabilität. Erlauben Sie dem Spieler nicht, die Struktur zu benutzen, wenn Sie feststellen, dass es verbogene Rohre, zerrissene Matten oder etwas anderes gibt, das Schäden verursachen könnte.
- Behalten Sie die Spielzeit unter Kontrolle, denn langes Springen ohne Pause würde die Verletzungsgefahr erhöhen.
- Erlauben Sie dem Spieler nicht, das Trampolin ohne Aufsicht zu benutzen.
- Erlauben Sie dem Spieler nicht, das Trampolin zu benutzen, ohne das Rahmenpolster anzubringen. Befestigen Sie das Rahmenpolster vor jedem Gebrauch ordnungsgemäß.
- Lassen Sie den Spieler nicht spielen, wenn sich Gegenstände, Haustiere oder Personen unter dem Trampolin befinden.
- Erlauben Sie Spielern nicht, den Sprungbereich zu betreten, bevor Sie ihn inspiziert und sich vergewissert haben, dass er in gutem Zustand ist.
- Erlauben Sie dem Spieler nicht, das Trampolin zu benutzen, wenn es schmutzig, nass oder beschädigt ist.

Rolle des Vorgesetzten in Unfälle verhindern

- Erlauben Sie dem Spieler nicht, Alkohol oder Drogen zu sich zu nehmen, bevor Sie das Trampolin benutzen.
- Erlauben Sie dem Spieler nicht, auf das Pad zu springen oder von ihm herunterzuspringen.
- Lassen Sie den Spieler nicht unter das Trampolin kriechen.
- Erlauben Sie dem Spieler nicht zu kauen oder Essen im Mund zu haben, wenn Sie das Trampolin benutzen.
- Erlauben Sie dem Spieler nicht, etwas Scharfes oder Zerbrechliches beim Spielen zu nehmen.
- Lassen Sie keine Purzelbäume zu.
- Erlauben Sie dem Spieler nicht, das Absperrnetz zu beschädigen.

Die Rolle des Springers in Unfälle verhindern

Da diese Struktur für Kinder im Alter von 2 bis 8 Jahren konzipiert ist, besteht das wichtigste Prinzip für Springer zur Vermeidung von Unfällen und Verletzungen darin, den Anweisungen des Betreuers zu folgen. Lernen Sie, Ihre Sprünge zu kontrollieren und benutzen Sie das Trampolin nicht ohne ausreichende Übung Aufsicht. Auch beim Trampolinspringen sollten Sie ständig Standardschritte üben.

- Verwenden Sie das Trampolin immer unter sachkundiger Aufsicht.
- Versuchen Sie nicht, das Trampolin zu benutzen, wenn das Polster nicht angebracht ist.
- Springen Sie nicht auf/von dem Trampolin. Steigen Sie immer in das/vom Trampolin.
- Spielen Sie nicht auf dem Rahmenpolster. Spielen Sie immer auf der Trampolinmatte.
- Versuchen Sie nicht, einen Purzelbaum zu machen, da es gefährlich ist, Ihren Kopf oder Hals auf dem Boden zu landen, was zu schweren Verletzungen wie Lähmungen oder sogar zum Tod führen kann, selbst wenn Sie in der Mitte der Matte landen.
- Beschädigen Sie das Sicherheitsnetz nicht. Schlagen oder zerschneiden Sie beispielsweise nicht das Sicherheitsnetz.
- Versuchen Sie nicht, über das Sicherheitsnetz zu springen oder zu klettern.

LISTE DER EINZELTEILE

Es gibt zwei Größen, 54 Zoll und 66 Zoll. Lernen Sie deren Spezifikationen anhand der folgenden Abbildungen kennen.



Abbildung 1.
Abmessungen für 54" kleine Trampoline







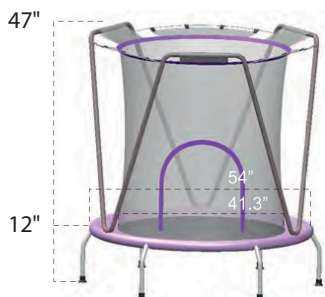

Abbildung 2.
Abmessungen für 66" kleine Trampoline

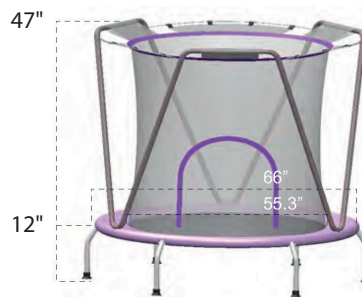



In der folgenden Tabelle finden Sie die Teilenummer, das Diagramm, die Beschreibung und die Menge jeder Größe. Wenn Sie Ersatz benötigen, wenden Sie sich an Customer Happiness Executives, wir sind bereit, Sie zu 100 % zufrieden zu stellen. Vergessen Sie nicht, bereitzustellen Bestellnummer, Teilenummer, Menge und Bilder oder Videoclips (falls zutreffend) damit Sie so schnell wie möglich bekommen, was Sie brauchen.

**WICHTIG**

- Wir haben beim Upgrade des Produkts alle mit Nr. 5 gekennzeichneten Teile aus der Teileliste gelöscht.
- Die Schraubensätze-2 (Nr. 14) sind nur für die 66-Zoll-Trampoline. Sie erhalten sie NICHT, wenn Sie ein 54-Zoll-Gerät haben.

Artikelnummer	Teilbild	Beschreibung	Menge
# 1		Matte mit net: Matte mit Gehäusenetz und Ringe	1

Artikelnummer	Teilbild	Beschreibung	Menge
# 2		Polster: Rahmenpolster mit Riemen	1
# 4		54"-Rahmenrohr mit Federclips 66"-Rahmenrohr ohne Federclips	6
# 6		Bungee Seil	30 (54") / 42 (66")
# 7		V-Pol	3
# 8		Vertikaler Pol	6

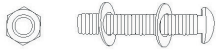
Artikelnummer	Teilbild	Beschreibung	Menge
# 9		U-Pol	3
# 10		Stahlstange	3
# 11		Schraubensatz-1	3
# 12		Bungee-Cord-Laden Werkzeug	1
# 13		Schraubenzieher set	1
# 14		Schraubensatz-2 (nur für 66-Zoll- Trampoline)	6

MONTAGE



WICHTIG

Bewegen Sie das Trampolin nicht von einem Raum in einen anderen, ohne die Struktur nach der Montage zu demontieren.

Bitte lesen Sie die Montageanleitung, bevor Sie mit der Arbeit beginnen.

Vor dem Zusammenbau

Bitte haben Sie Verständnis dafür, dass beim Umgang mit Werkzeugen oder bei technischen Arbeiten immer Verletzungsgefahr besteht. Der Eigentümer (oder Installateur) sollte die nachstehenden Richtlinien für die Montage befolgen und die Verantwortung für jeglichen unsachgemäßen Betrieb übernehmen.

1. Beginnen Sie Ihre Arbeit in dem Raum, in dem Sie das Trampolin vorbereitet haben, da diese Struktur nicht im Freien aufgestellt werden sollte und nach der Montage nicht von einem Ort zum anderen bewegt werden darf.
2. Überprüfen und bestätigen Sie, dass Sie alle beschrifteten Teile gemäß dem Kapitel haben Liste der Einzelteile. Wenn Sie Ersatz benötigen, wenden Sie sich bitte mit der BESTELLNUMMER, TEILENUMMER, ERFORDERLICHEN MENGE für jedes Teil und Fotos oder Videos (falls zutreffend) an Customer Happiness Executives.
3. Tragen Sie Handschuhe und verwenden Sie das Spannseil-Ladewerkzeug (Nr. 12) und den Schraubendrehersatz (Nr. 13), wenn Sie das Trampolin zusammenbauen. Der Eigentümer (oder Installateur) sollte die Verantwortung für mögliche Verletzungen übernehmen, wenn er vergisst, sie zu tragen und zu verwenden.

Montageschritte

Packen Sie den Karton aus, entfernen Sie das Verpackungsmaterial und legen Sie alle Teile vorsichtig auf den Boden. Überprüfen Sie dann jedes Teil zuerst anhand der manuellen Teileliste. Es ist einfach, Es gibt sechs Schritte insgesamt.

SCHRITT 1 RAHMENMONTAGE

Es gibt einige Unterschiede in der Montage des Rahmens der 54-Zoll-Trampoline und der 66-Zoll-Trampoline, obwohl das Layout gleich aussieht. Siehe die folgenden Diagramme für jede Größe entsprechend.

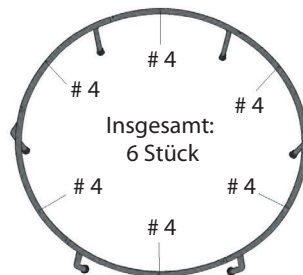

Rahmenlayout für die 54 Zoll & 66 Zoll Trampoline.

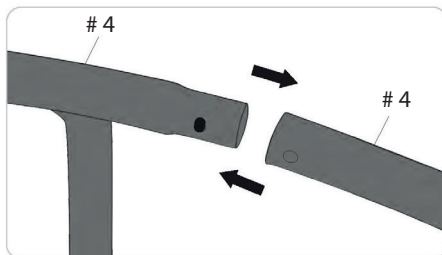

Die Rahmenmontageschritte für die 54 Zoll Trampolin. Verbinden Sie das Rahmenrohr (#4) unter Verwendung von Federklammern Einer nach dem anderen.

Die Rahmenmontageschritte für die 66 Zoll Trampoline. Wichtig: Sie sollten den Schraubensatz 2 (Nr. 14) und den Schraubendrehersatz (Nr. 13) verwenden.

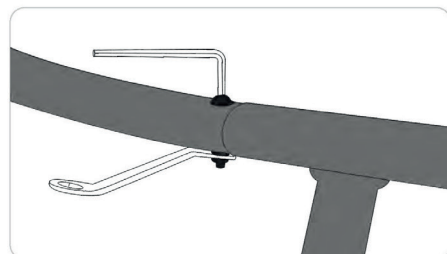
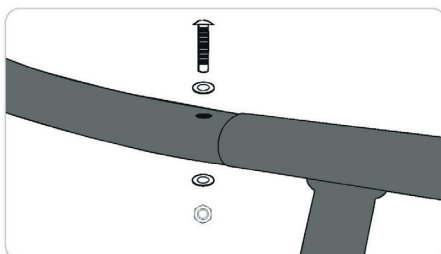

SCHRITT 2 - BEFESTIGEN SIE DIE MATTE MIT EINSCHLIESSUNGSNETZ AM RAHMEN

Bitte überprüfen Sie alle drei Schritte, die als (a), (b) und (c) aufgeführt sind.

- (a) Bitte finden Sie die drei blauen Ringe auf der Matte. Befestigen Sie sie mit drei Bungee-Schnüren (Nr. 6) an den drei vorgeformten Löchern am Rahmen (siehe Abbildung unten).

**WICHTIG**

- Bitte stellen Sie sicher, dass die Bungee-Seile die Löcher NICHT abdecken.
- Alle Bungee-Kugeln sollten nach unten zeigen.

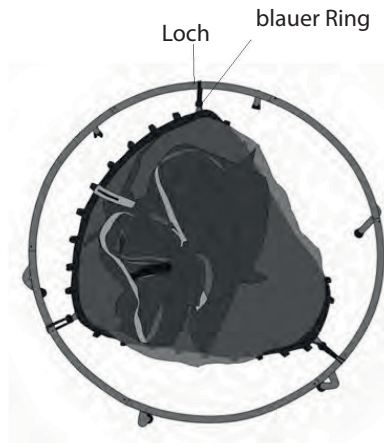

- (b) Stellen Sie die Position der Bungee-Bälle so ein, dass sie nahe am Rand der Matte und nicht am Rahmen liegen, damit das Bungee-Seil beim Springen nicht reißt oder sich löst.



 **WICHTIG**

1. Bitte verwenden Sie das Bungee-Cord-Ladewerkzeug (Nr. 12), da es schwierig wäre, alle Bungee-Cords von Hand zusammenzubauen.
2. Bitte denken Sie daran, die Position der Bungee-Kugeln anzupassen. Machen Sie sie nahe am Rand der Matte eher als der Rahmen (siehe letztes Bild).
3. Nachfolgend finden Sie die Schritt-für-Schritt-Anleitung. Sie können nach dem Video-Tutorial suchen [Bungee Cords Installation of Zupapa Trampoline](#).

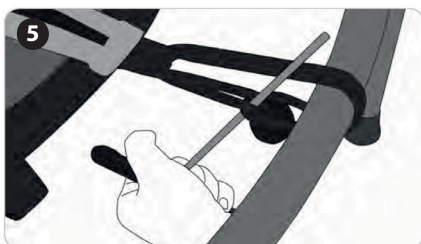
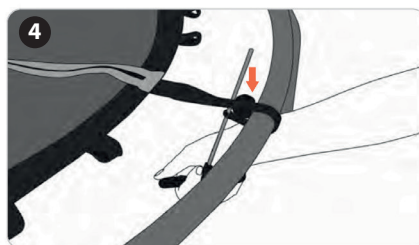
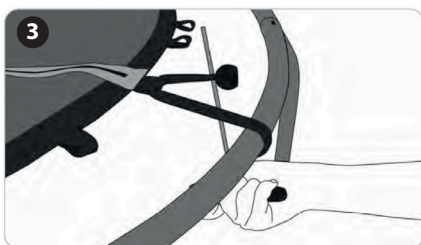
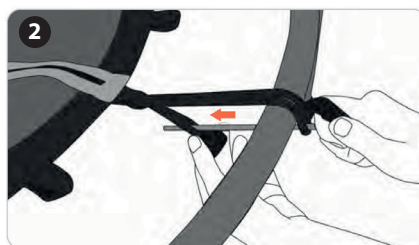
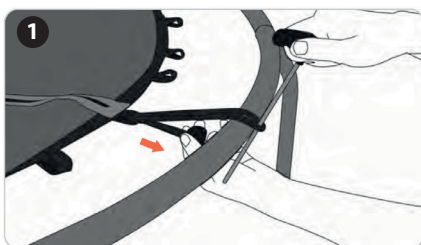

(c) Kommen wir nun zur Installation der nächsten drei Bungee-Seile. Jeder von ihnen sollte sich in der Mitte von jeweils zwei Bungee-Seile befinden, die zuvor installiert wurden.

Tipp 1. Verwenden Sie das Spannseil-Ladewerkzeug (Nr. 12).

Tipp 2. Installieren Sie immer ein weiteres Bungee-Seil in der gegenüberliegenden Position, nachdem das eine installiert wurde, damit die Spannung durchschnittlich verteilen kann.

Tipp 3. Installieren Sie die Bungee-Seile nicht nebeneinander, oder Sie werden feststellen, dass es schwierig ist und am Ende sogar nicht fertig wird.

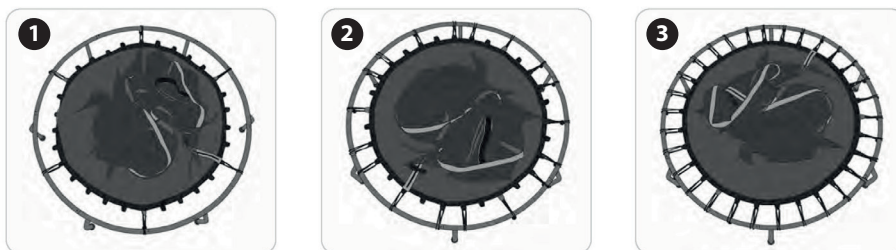

SCHRITT 3 - MONTAGE DES RAHMENPOLSTERS

Es gibt zwei Schritte, die als (a) und (b) aufgeführt sind.

(a) Legen Sie das Pad (#2) auf den Rahmen. Bitte richten Sie alle Löcher auf der Matte mit den Löchern auf dem Rahmen aus.

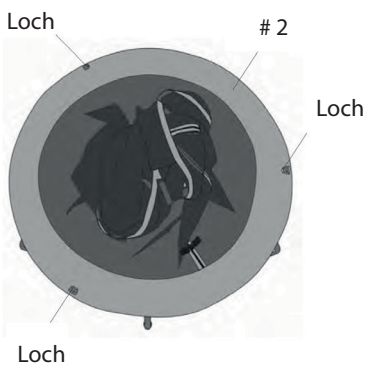

(b) Binden Sie das elastische Seil auf der Unterlage an den Fuß jeder Stahlstange.



WICHTIG

Bitte binden Sie die Riemen **NICHT**, da wir die Details in Schritt 6 vorstellen.

Halten Sie das Stahlbein, an dem Sie arbeiten, mit Daumen und Zeigefinger (einer Hand) fest und ziehen Sie mit der anderen Hand am elastischen Seil.

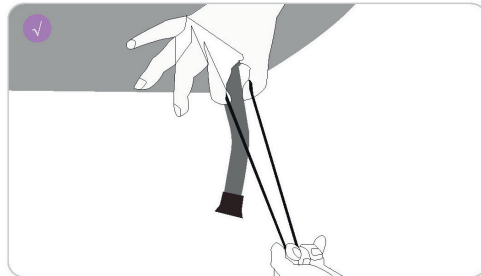

Sie sollten das elastische Seil **NICHT** wie unten gezeigt platzieren, da es die Ecke der Unterlage zerreißen würde.

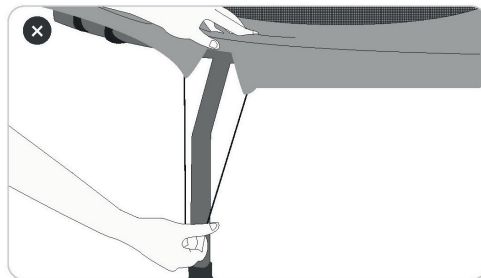

SCHRITT 4 - V-STANGE MONTIEREN

Es gibt drei Schritte, die als (a), (b) und (c) aufgeführt sind.

(a) Richten Sie das Loch der V-Stange (#7) mit dem Loch am Rahmen aus.

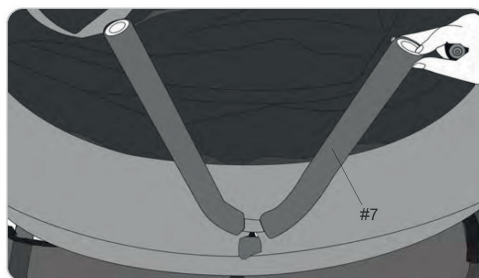

(b) Setzen Sie den Schraubensatz-1 (Nr. 11) wie unten gezeigt auf die V-Säule.

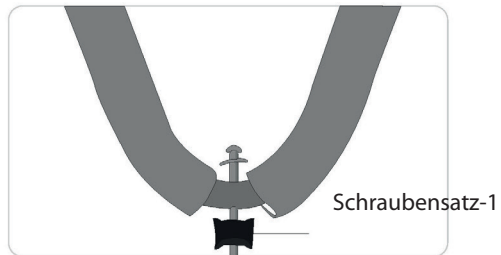

(c) Beenden Sie die Montage aller V-Stangen gemäß den unten gezeigten Schritten mit dem Schraubendreher-Satz (Nr. 13).

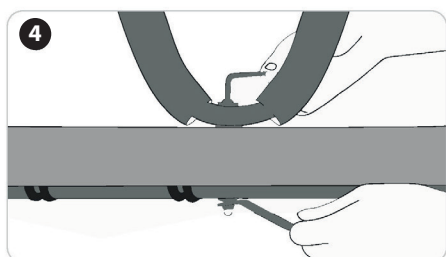
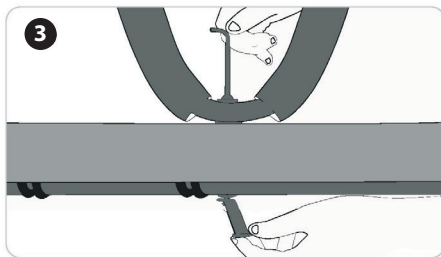
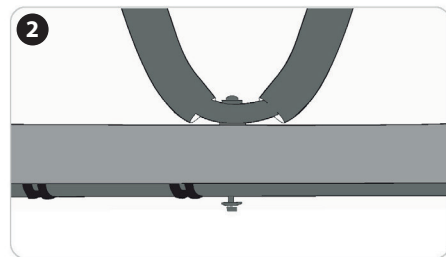
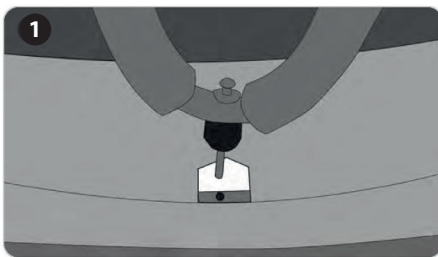

(d) Legen Sie den Trampolinrahmen hin und bringen Sie ihn in die richtige Form.



SCHRITT 5 - MONTAGE DER VERTIKALSTÄBE

Installieren Sie die vertikale Stange (#8) gemäß den unten gezeigten Schritten.

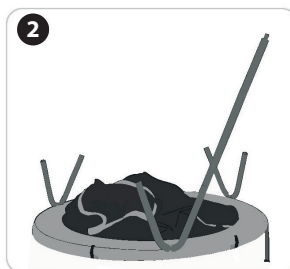

SCHRITT 6 - U-STANGE MONTIEREN

Setzen Sie den U-Pol (#9) in die einkürzere Mesh-Ärmelauf der Oberseite des Gehegenetzes.

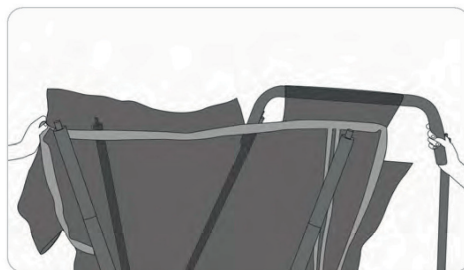

SCHRITT 7 - MONTAGE DER STAHLSTANGE

- (a) Führen Sie die Stahlstange (Nr. 10) entsprechend in das vorgeformte Loch am U-Pol ein.
Bitte seien Sie bei diesem Schritt vorsichtig und geduldig, dann nehmen Sie alle Netzklammern an der Stahlstange (Nr. 10) zusammen.

Wenn Sie nach dem richtigen Winkel suchen oder versuchen, die Stahlstange (#10) am besten einzuführen. Wenn Sie Fragen zur Montage haben, wenden Sie sich bitte per E-Mail an die Customer Happiness Executives.

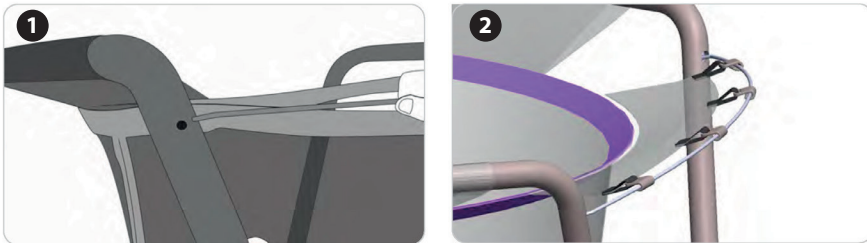

JETZT! GEHEN SIE ZURÜCK UND ÜBERPRÜFEN SIE ERNEUT, DASS ALLE SCHRAUBEN FESTGEZOGEN WURDEN, BEVOR SIE DAS TRAMPOLIN VERWENDEN.

Herzliche Glückwünsche! Ihr Trampolin ist fertig!



Trampoline 54 et 66 pouces



Merci d'avoir acheté notre trampoline. Pour éviter les blessures causées par une mauvaise utilisation, veuillez lire attentivement ce manuel avant d'utiliser le produit. Il est important que l'utilisateur lise et suive les instructions de ce manuel. Nous vous encourageons à vous familiariser avec notre offre complète sur www.hypermotion.eu

L'équipe HYPERMOTION

S'amuser!

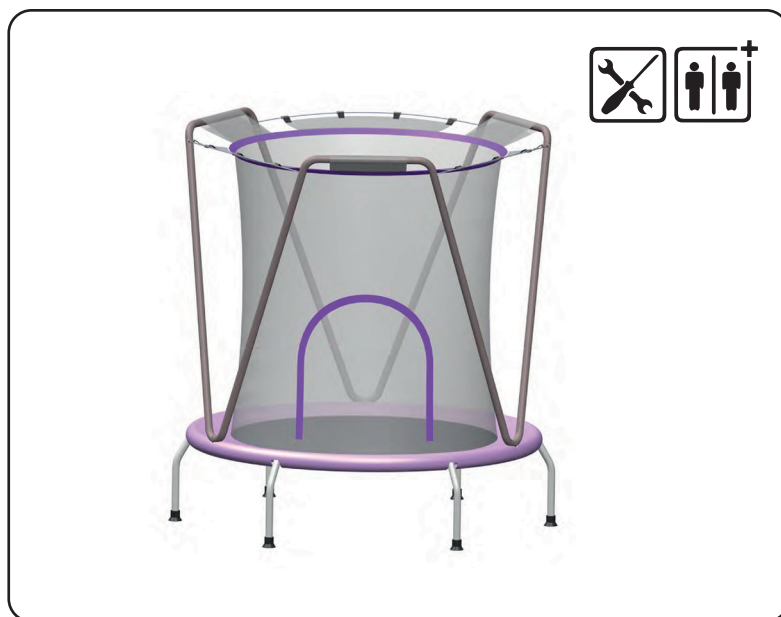

* Pas pour un usage commercial



Avertissements!

1. Trampoline à usage domestique uniquement.
2. Âge minimum de l'utilisateur : 3+
3. Poids maximum de l'utilisateur : 25 kg. - être confirmé
4. Une seule personne peut utiliser le trampoline.
Il y a risque d'accident s'il y a plus d'une personne !
5. Supervision d'un adulte requise.
6. Le trampoline acheté est trop petit pour effectuer des cascades dessus.
7. Assurez-vous d'avoir suffisamment d'espace libre pour éviter les blessures.
8. L'espace libre autour du trampoline doit être d'au moins 2 mètres et doit être exempt de rochers, de cordes à linge ou de branches d'arbres.
9. Attention ! Petites pièces, le montage doit être effectué par un adulte.
10. Lisez attentivement les instructions d'utilisation.
11. N'utilisez pas le trampoline lorsqu'il est mouillé.
12. Videz les poches avant d'utiliser le trampoline.
13. Sauter les mains vides.
14. Ne pas utiliser par vent fort, déplacer le trampoline à l'intérieur.
15. Ne mangez pas et ne buvez pas en sautant.
16. Sautez toujours au milieu du tapis.
17. Faites des pauses régulières.
18. Les trampolines ne peuvent être installés sur du béton, de l'asphalte ou toute autre surface dure.
19. Gardez les sacs et les emballages hors de portée des enfants. Risque d'étouffement

Entretien des trampolines

1. Avant utilisation, vérifiez que tous les écrous et boulons sont bien serrés et serrez si nécessaire, vérifiez que tous les joints à ressort sont intacts et ne peuvent pas bouger pendant que vous jouez.
2. Conservez le mode d'emploi.
3. En hiver, la neige et les basses températures peuvent endommager le trampoline. Le stockage à l'intérieur est recommandé.
4. La lumière du soleil, la pluie, la neige et les températures extrêmes réduiront la durabilité du trampoline au fil du temps. La lumière du soleil peut décolorer les articles colorés tels que les tapis et les couvertures.
5. Essuyez avec un chiffon doux et humide s'il est sale.

CONSIGNES DE SÉCURITÉ

Les petits trampolines permettent de profiter facilement du rebond à la maison. Cependant, le risque de blessures accompagne comme avec tout type de sport. Pour profiter des petits trampolines, que vous soyez le superviseur ou le sauteur, vous devez lire, comprendre et mettre en pratique les consignes de sécurité ci-dessous.

Rôle du superviseur dans Prévenir les accidents

Les superviseurs doivent comprendre et appliquer toutes les règles et directives de sécurité et fournir des conseils et des conseils avisés à tous les sauteurs. Les superviseurs doivent également s'assurer que toutes les plaques de sécurité sont correctement placées et assurer une supervision adéquate. Le superviseur doit verrouiller, démonter ou ranger le trampoline pour empêcher toute utilisation non autorisée si nécessaire.

- Fournir une supervision adéquate, peu importe le niveau de compétence ou l'âge.
- Assurez-vous qu'il n'y a toujours qu'un seul enfant qui joue sur le trampoline, car cela augmenterait le risque de se blesser si plusieurs enfants jouent ensemble.
- Placez correctement le trampoline à l'intérieur.
- Ne placez pas le trampoline à l'extérieur.
- Fournir une aire de jeu sûre et dégagée en enlevant les objets qui pourraient interférer avec le jeu dans toutes les directions.
- Habillez le joueur de manière appropriée. Par exemple, n'autorisez pas les chaussures à semelles dures, retirez tous les accessoires tels que la montre, les bijoux, etc.
- Inspectez le trampoline pour la stabilité générale avant chaque utilisation. Ne laissez pas le joueur utiliser la structure si vous trouvez qu'il y a des tubes pliés, un tapis déchiré ou autre chose qui pourrait causer des dommages.
- Gardez le contrôle du temps de jeu, car sauter longtemps sans interruption augmenterait les risques de blessure.
- Ne laissez pas le joueur utiliser le trampoline sans surveillance.
- Ne permettez pas au joueur d'utiliser le trampoline sans fixer le rembourrage du cadre. Attachez correctement le rembourrage du cadre avant chaque utilisation.
- Ne laissez pas le joueur jouer s'il y a des objets, des animaux domestiques ou des personnes sous le trampoline.
- Ne laissez pas les joueurs entrer dans la zone de saut avant d'avoir inspecté et assuré qu'elle est en bon état.
- Ne laissez pas le joueur

Rôle du superviseur dans Prévenir les accidents

- Ne laissez pas le joueur prendre de l'alcool ou de la drogue avant d'utiliser le trampoline.
- Ne laissez pas le lecteur sauter dans/hors du pad.
- Ne laissez pas le joueur ramper sous le trampoline.
- Ne laissez pas le joueur mâcher ou avoir de la nourriture dans la bouche lorsqu'il utilise le trampoline.
- Ne laissez pas le joueur prendre quoi que ce soit de pointu ou de fragile lorsqu'il joue.
- N'autorisez pas les sauts périlleux.
- Ne laissez pas le joueur endommager le filet de barrière.

Rôle du sauteur dans Prévenir les accidents

Comme cette structure est conçue pour les enfants âgés de 2 à 8 ans, le principe le plus important pour les sauteurs afin d'éviter les accidents et les blessures est de suivre les instructions du superviseur. Apprenez à contrôler vos sauts et à ne pas utiliser le trampoline sans surveillance. Vous devez également pratiquer les étapes standard tout le temps lorsque vous utilisez le trampoline.

- Utilisez toujours le trampoline avec une supervision compétente.
- N'essayez pas d'utiliser le trampoline lorsque le coussin n'est pas fixé.
- Ne sautez pas sur/hors du trampoline. Montez et descendez toujours du trampoline.
- Ne jouez pas sur le framepad. Jouez toujours sur le tapis du trampoline.
- N'essayez pas de faire un saut périlleux car il est dangereux de faire atterrir votre tête ou votre cou sur le sol, ce qui peut entraîner des blessures graves telles que la paralysie ou même la mort même si vous atterrissez au milieu du tapis.
- N'endommagez pas le filet de sécurité. Par exemple, ne frappez pas ou ne coupez pas le filet de sécurité.
- N'essayez pas de sauter ou de grimper par-dessus le filet de sécurité.

LISTE DES PIÈCES

Il existe deux tailles, 54 pouces et 66 pouces, Apprenez à connaître leurs spécifications à partir des figures suivantes.

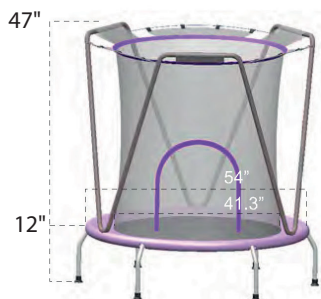

Figure 1.
Dimensions des petits trampolines de 54"

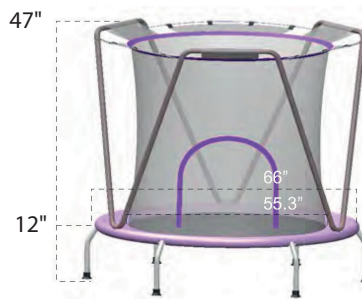







Figure 2.
Dimensions des petits trampolines de 66"







Vous pouvez vous référer au tableau suivant pour le numéro de pièce, le schéma, la description et la quantité de chaque taille. Lorsque vous avez besoin du ou des remplacements, contactez les responsables du bonheur client, nous sommes prêts à vous satisfaire à 100 %. N'oubliez pas de fournir le numéro de commande, le numéro de pièce, la quantité et des photos ou des clips vidéo (le cas échéant) afin que vous puissiez obtenir ce dont vous avez besoin dès que possible.

! IMPORTANT

1. Nous avons supprimé toutes les pièces étiquetées #5 des listes de pièces lors de la mise à niveau du produit.
2. Les jeux de vis-2 (#14) sont destinés aux trampolines de 66 pouces uniquement. Vous ne les recevrez PAS si vous en avez un de 54 pouces.

Numéro d'article	Image de la pièce	La description	Quantité
# 1		<p>Tapis avec net</p> <p>Tapis avec</p> <p>Enceinte Filet</p> <p>et Anneaux</p>	1

Numéro d'article	Image de la pièce	La description	Quantité
# 2		Pad : Frame Pad avec Sangles	1
# 4		Tube de cadre de 54" avec pinces à ressort Tube de cadre de 66 po sans clips à ressort	6
# 6		Cordon élastique	30 (54") / 42 (66")
# 7		Pôle en V	3
# 8		Poteau vertical	6

Numéro d'article	Image de la pièce	La description	Quantité
# 9		Poteau en U	3
# 10		Barre d'acier	3
# 11		Jeu de vis-1	3
# 12		Chargement du cordon élastique Outil	1
# 13		Ensemble de tournevis	1
# 14		Jeu de vis-2 (pour les trampolines de 66 pouces uniquement)	6

**IMPORTANT**

Ne déplacez pas le trampoline d'une pièce à l'autre sans démonter la structure après le montage.

Veuillez lire les instructions de montage avant de commencer votre travail.

Avant l'assemblage

Veuillez comprendre qu'il y a toujours un risque de blessures lors de l'utilisation d'outils ou de travaux techniques. Le propriétaire (ou l'installateur) doit suivre les directives ci-dessous pour l'assemblage et doit assumer la responsabilité de toute opération inappropriée.

1. Commencez votre travail dans la pièce où vous avez préparé le trampoline car cette structure ne doit pas être placée à l'extérieur et ne doit pas être déplacée d'un endroit à un autre après le montage.
2. Vérifiez et confirmez que vous avez toutes les pièces étiquetées conformément au chapitre Liste des pièces. Si vous avez besoin d'un ou plusieurs remplacements, n'hésitez pas à contacter les responsables du bonheur des clients avec le NUMÉRO DE COMMANDE, le NUMÉRO DE PIÈCE, la QUANTITÉ REQUISE pour chaque pièce et des photos ou des vidéos (le cas échéant).
3. Portez des gants et utilisez l'outil de chargement du cordon élastique (n° 12) et le jeu de tournevis (n° 13) lorsque vous assemblez le trampoline. Le propriétaire (ou l'installateur) doit assumer la responsabilité de toute blessure éventuelle s'il oublie de les porter et de les utiliser.

Étapes d'assemblage

Déballez le carton, retirez le matériel d'emballage et placez soigneusement toutes les pièces sur le sol, puis vérifiez d'abord chaque pièce comme liste de pièces manuelle. C'est facile, il y a six étapes au total.

ÉTAPE 1 - ASSEMBLAGE DU CADRE

Il y a quelques difficultés à assembler le cadre des trampolines de 54 pouces et des trampolines de 66 pouces bien que la disposition soit la même. Reportez-vous aux schémas suivants pour chaque taille en conséquence.

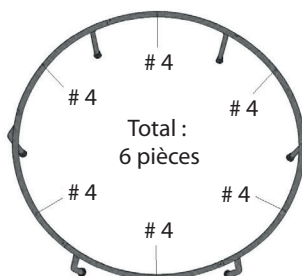

Disposition du cadre pour le 54 pouces & 66 pouces Trampolines

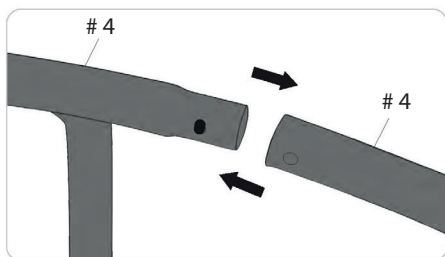

Les étapes d'assemblage du cadre pour le 54 pouce trampoline. Connectez le tube du cadre (#4) à l'aide de pinces à ressort un par un.

Les étapes d'assemblage du cadre pour le 66 pouce trampoline. Important : Vous devez utiliser le jeu de vis 2 (n° 14) et le jeu de tournevis (n° 13).

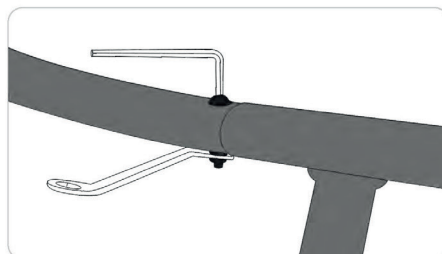
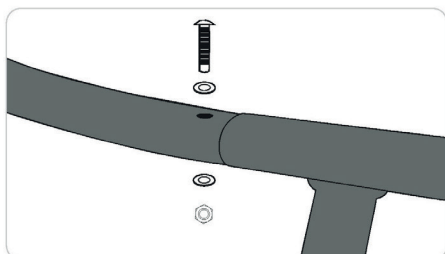

ÉTAPE 2 - FIXEZ LE TAPIS AVEC LE FILET D'ENCEINTE AU CADRE

Veillez vérifier les trois étapes répertoriées sous (a), (b) et (c).

- (a) Veuillez trouver les trois anneaux bleus sur le tapis. Attachez-les aux trois trous préformés sur le cadre (voir le schéma ci-dessous) avec trois cordons élastiques (#6).



IMPORTANT

- Veuillez vous assurer que les cordons élastiques ne recouvrent PAS les trous.
- Toutes les boules élastiques doivent être tournées vers le bas.

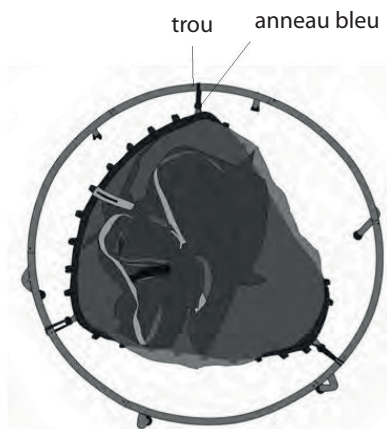

- (b) Ajustez la position des boules élastiques pour qu'elles soient proches du bord du tapis plutôt que du cadre afin que le cordon élastique ne se brise pas ou ne se détache pas lors du saut.



! IMPORTANT

1. Veuillez utiliser **IMPORTANT** l'outil de chargement de cordon élastique (#12) car il serait difficile d'assembler tous les cordons élastiques à la main.
2. N'oubliez pas d'ajuster la position des boules élastiques pour rapprocher-les du bord du tapis plutôt que le cadre (voir la dernière photo).
3. Vous trouverez ci-dessous les instructions étape par étape. Vous pouvez rechercher le didacticiel vidéo - Installation des cordons élastiques de ZupapaTrampoline.

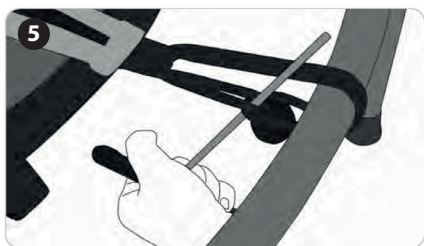
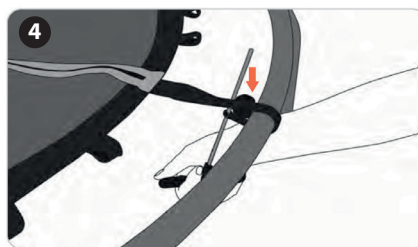
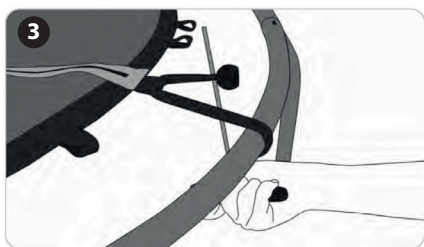
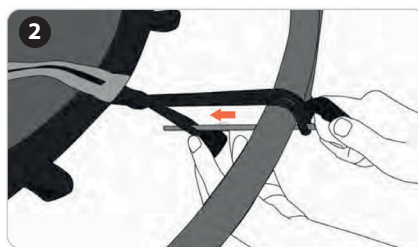
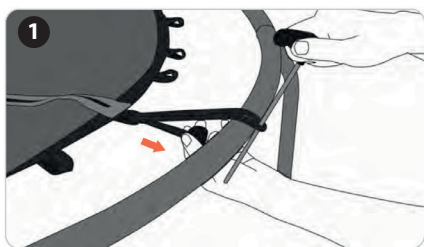

(c) Passons maintenant à l'installation des trois sandows suivants. Chacun d'eux doit être au milieu de tous les deux cordons élastiques qui ont été installés auparavant.

Astuce 1. Utilisez l'outil de chargement de cordon élastique (n° 12).

Astuce 2. Installez toujours un autre sandow dans la position opposée après que celui-ci ait été installé afin que la tension peut distribuer en moyenne.

Astuce 3. N'installez pas les cordons élastiques côte à côte, sinon vous constaterez qu'il est difficile et même incapable de terminer à la fin.

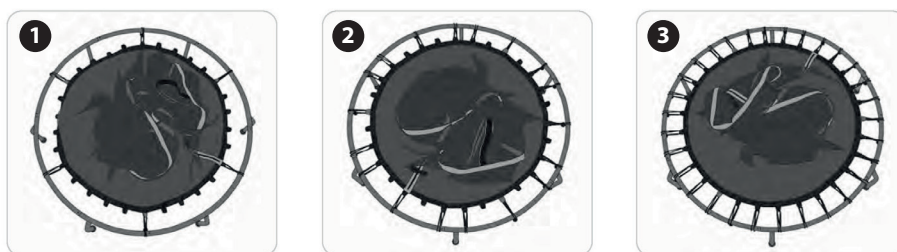

ÉTAPE 3 - ASSEMBLAGE DES PATINS DE CADRE

Il y a deux étapes répertoriées comme (a) et (b).

(a) Placez le coussin (#2) sur le cadre. Veuillez aligner tous les trous du tapis avec les trous du cadre.

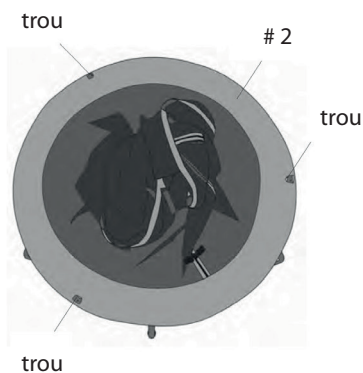

(b) Attachez la corde élastique sur le coussin au pied de chaque poteau en acier.

**IMPORTANT**

Veillez ne PAS attacher les sangles car nous présenterons les détails à l'étape 6.

Tenez la jambe d'acier sur laquelle vous travaillez avec votre pouce et votre index (d'une main) et tirez la corde élastique avec une autre main.

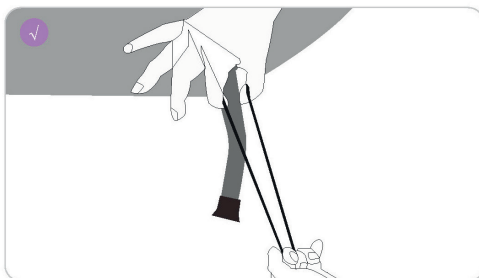

Vous ne devez PAS placer la corde élastique de la manière indiquée ci-dessous, car elle déchirerait le coin du coussin.

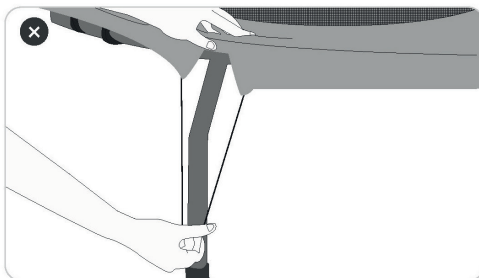
**ÉTAPE 4 - ASSEMBLAGE DU PÔLE EN V**

Il y a trois étapes répertoriées comme (a), (b) et (c).

(a) Alignez le trou du poteau en V (#7) avec le trou sur le cadre.

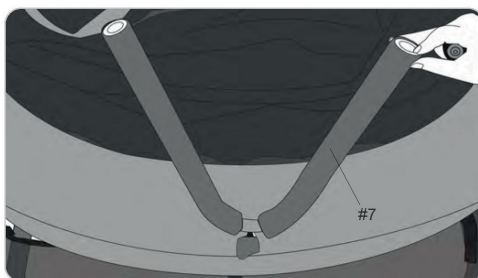

(b) Insérez le jeu de vis-1 (#11) sur le pôle en V comme indiqué ci-dessous.

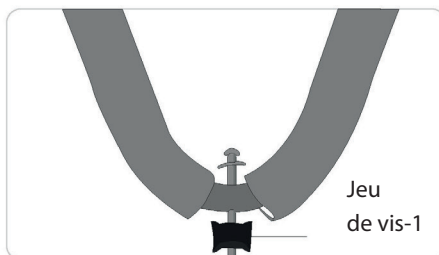

(c) Terminez l'assemblage de tous les pôles en V selon les étapes indiquées ci-dessous avec l'outil Jeu de tournevis (#13).

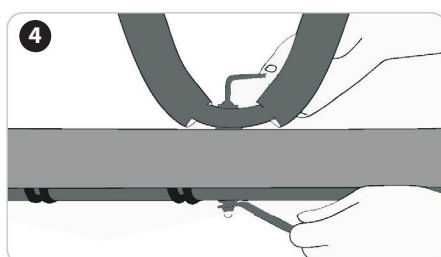
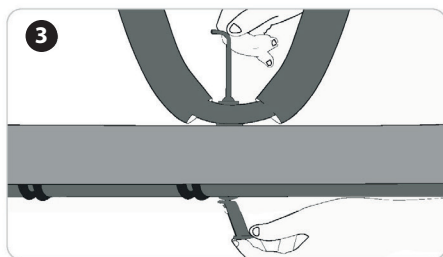
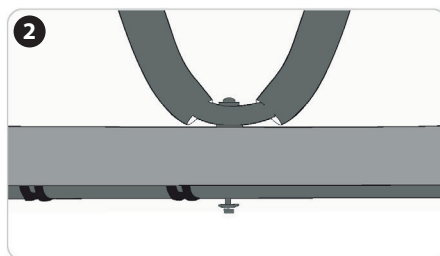
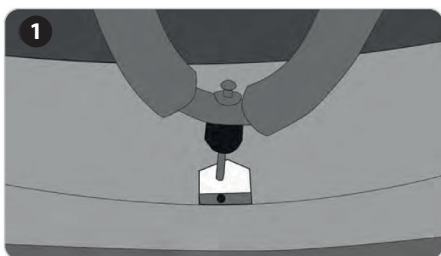

(d) Déposez le cadre du trampoline et ajustez-le à une forme appropriée.



ÉTAPE 5- ASSEMBLAGE DU POTEAU VERTICAL

Installez le poteau vertical (#8) selon les étapes indiquées ci-dessous.

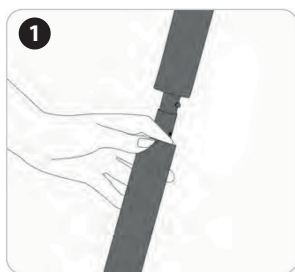

ÉTAPE 6 - ASSEMBLAGE DU POTEAU EN U

Insérez le poteau en U (#9) dans le manche en maille plus court sur le dessus du filet de l'enceinte.

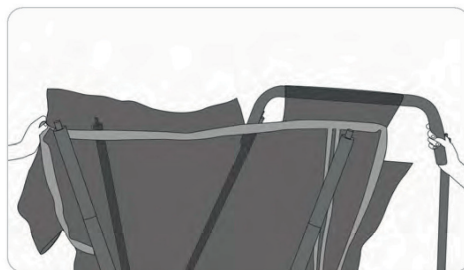

ÉTAPE 7 - ASSEMBLAGE DE LA BARRE EN ACIER

- (a) Insérez la barre d'acier (#10) dans le trou préformé sur le poteau en U en conséquence. Veuillez être prudent et patient dans cette étape, puis prenez tous les clips de filet sur la barre d'acier (#10) ensemble. Lorsque vous recherchez l'angle approprié ou essayez au mieux d'insérer la barre d'acier (#10). N'hésitez pas à envoyer un e-mail aux responsables du bonheur des clients si vous avez des questions sur l'assemblage.

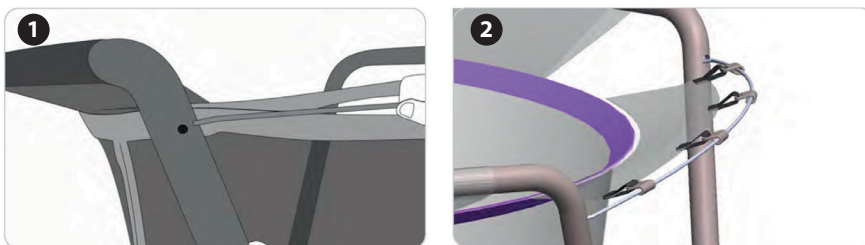

MAINTENANT ! RETOURNER ET VÉRIFIER À NOUVEAU TOUTES LES VIS ONT ÉTÉ SERREES AVANT D'UTILISER LE TRAMPOLINE. Toutes nos félicitations! Votre trampoline est terminé !



Trampolino da 54 e 66 pollici



Grazie per aver acquistato il nostro trampolino. Per evitare lesioni causate da un uso improprio, leggere attentamente questo manuale prima di utilizzare il prodotto. È importante che l'utente legga e segua le istruzioni contenute nel presente manuale.

Ti invitiamo a familiarizzare con la nostra offerta completa su www.hypermotion.eu

Il team HYPERMOTION

Divertiti!

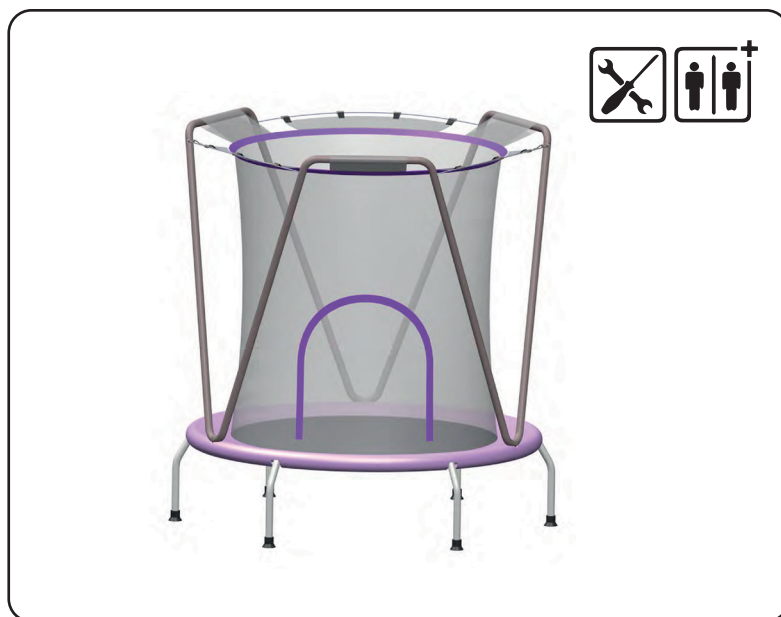

* Non per uso commerciale



Avvertenze!

1. Trampolino solo per uso domestico.
2. Età minima dell'utente: 3+
3. Peso massimo dell'utente: 25 kg. - essere confermato
4. Solo una persona può utilizzare il trampolino. Rischio di incidente in presenza di più persone!
5. È richiesta la supervisione di un adulto.
6. Il trampolino acquistato è troppo piccolo per eseguire acrobazie.
7. Assicuratevi di avere abbastanza spazio per la testa per evitare lesioni.
8. Lo spazio libero attorno al trampolino deve essere di almeno 2 metri e deve essere privo di massi, stendibiancheria o rami di alberi.
9. Attenzione! Piccole parti, il montaggio deve essere eseguito da un adulto.
10. Leggere attentamente le istruzioni per l'uso.
11. Non utilizzare il trampolino quando è bagnato.
12. Svuotare le tasche prima di utilizzare il trampolino.
13. Salta a mani vuote.
14. Non utilizzare con vento forte, spostare il trampolino all'interno.
15. Non mangiare o bere mentre salti.
16. Salta sempre al centro del tappeto.
17. Fai delle pause regolari.
18. I trampolini non possono essere installati su cemento, asfalto o qualsiasi altra superficie dura.
19. Tenere borse e imballaggi lontano dalla portata dei bambini. Rischio di soffocamento

Manutenzione del trampolino

1. Prima dell'uso, controllare che tutti i dadi e i bulloni siano serrati e stringere se necessario, controllare che tutti i giunti a molla siano intatti e non possano muoversi durante il gioco.
2. Conservare il manuale di istruzioni.
3. In inverno, la neve e le basse temperature possono danneggiare il trampolino. Si consiglia lo stoccaggio al coperto.
4. La luce del sole, la pioggia, la neve e le temperature estreme ridurranno la durata del trampolino nel tempo. La luce solare può far sbiadire oggetti colorati come tappetini e coperte.
5. Pulire con un panno morbido e umido se sporco.

ISTRUZIONI DI SICUREZZA

I piccoli trampolini rendono facile godersi il rimbalzo a casa. Tuttavia, il rischio di lesioni accompagna come con qualsiasi tipo di sport. Per divertirti con i piccoli trampolini, che tu sia il supervisore o il saltatore, dovresti leggere, comprendere e praticare le istruzioni di sicurezza come di seguito.

Ruolo del supervisore in Prevenire gli incidenti

I supervisori dovrebbero comprendere e far rispettare tutte le regole e le linee guida sulla sicurezza e fornire consigli e indicazioni competenti a tutti i saltatori. I supervisori dovrebbero inoltre garantire che tutti i cartelli di sicurezza siano posizionati correttamente e fornire un'adeguata supervisione. Il supervisore deve bloccare, smontare o conservare il trampolino per impedirne l'uso non autorizzato, se necessario.

- Fornire un'adeguata supervisione, indipendentemente dal livello di competenza o dall'età.
- Assicurarsi che ci sia sempre un solo bambino che gioca sul trampolino perché aumenterebbe il rischio di farsi male se più bambini giocano insieme.
- Posizionare correttamente il trampolino all'interno.
- Non posizionare il trampolino all'aperto.
- Fornire un'area di gioco sicura e libera rimuovendo oggetti che potrebbero interferire con il gioco in tutte le direzioni.
- Vesti il giocatore in modo appropriato. Ad esempio, non consentire scarpe con la suola rigida, rimuovere eventuali accessori come l'orologio, i gioielli e così via.
- Ispezionare il trampolino per verificarne la stabilità complessiva prima di ogni utilizzo. Non consentire al giocatore di utilizzare la struttura se si riscontrano tubi piegati, tappetino strappato o qualcos'altro che potrebbe causare danni.
- Mantieni il controllo del tempo di gioco perché saltare a lungo senza interruzioni aumenterebbe la possibilità di infortunarsi.
- Non consentire al giocatore di utilizzare il trampolino senza supervisione.
- Non consentire al giocatore di utilizzare il trampolino senza aver fissato il telaio imbottito. Fissare correttamente l'imbottitura del telaio prima di ogni utilizzo.
- Non permettere al giocatore di giocare se ci sono oggetti, animali domestici o persone sotto il trampolino.
- Non permettere ai giocatori di entrare nell'area di lancio prima di aver ispezionato e verificato che sia in buone condizioni.
- Non consentire al giocatore di utilizzare il trampolino quando è sporco, bagnato o danneggiato.

Ruolo del supervisore in Prevenire gli incidenti

- Non permettere al giocatore di assumere alcol o droghe prima di utilizzare il trampolino.
- Non permettere al giocatore di saltare dentro/fuori dal pad.
- Non permettere al giocatore di strisciare sotto il trampolino.
- Non permettere al giocatore di masticare o avere del cibo in bocca quando usa il trampolino.
- Non permettere al giocatore di prendere oggetti appuntiti o fragili durante il gioco.
- Non permettere capriole.
- Non permettere al giocatore di danneggiare la rete della barriera.

Il ruolo del saltatore in Prevenire gli incidenti

Poiché questa struttura è progettata per bambini di età compresa tra 2 e 8 anni, il principio più critico per i saltatori per evitare incidenti e infortuni è seguire le istruzioni del supervisore. Impara a controllare i tuoi salti e non usare il trampolino senza un adeguato supervisione. Dovresti anche esercitarti sempre con i passi standard quando usi il trampolino.

- Utilizzare sempre il trampolino con una supervisione esperta.
- Non tentare di utilizzare il trampolino quando il materassino non è attaccato.
- Non saltare sul/dal trampolino. Salire/scendere sempre dal trampolino.
- Non giocare sul frame pad. Gioca sempre sul tappeto elastico.
- Non tentare la capriola perché è pericoloso far cadere la testa o il collo a terra, il che potrebbe causare lesioni gravi come la paralisi o addirittura la morte anche se si atterra al centro del tappeto.
- Non danneggiare la rete di sicurezza. Ad esempio, non colpire o tagliare la rete di sicurezza.
- Non tentare di saltare o scavalcare la rete di sicurezza.

ELENCO DEI PEZZI

Ci sono due dimensioni, 54 pollici e 66 pollici, Scopri le loro specifiche dalle figure seguenti.



Figura 1.
Dimensioni per piccoli trampolini da 54".







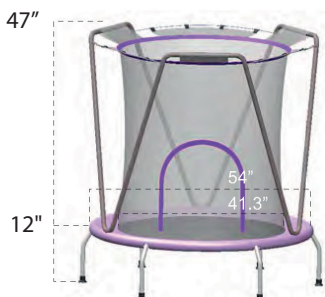

Figura 2.
Dimensioni per piccoli trampolini da 66".

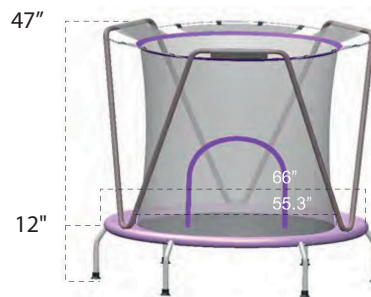





È possibile fare riferimento alla seguente tabella per il numero di parte, il diagramma, la descrizione e la quantità di ciascuna dimensione. Quando hai bisogno della/e sostituzione/i, contatta i Customer Happiness Executives, siamo pronti a renderti soddisfatto al 100%. Non dimenticare di fornire il numero dell'ordine, il numero di parte, la quantità e le immagini o i videoclip (se applicabile) in modo che tu possa ottenere ciò di cui hai bisogno il prima possibile.

**IMPORTANTE**

1. Abbiamo eliminato tutte le parti etichettate come #5 dagli elenchi delle parti durante l'aggiornamento del prodotto.
2. I set di viti-2 (n. 14) sono solo per trampolini da 66 pollici.
NON li riceverai se ne hai uno da 54 pollici.

Numero parte	Immagine parziale	Descrizione	Quantità
# 1		Tappetino con net Tappetino con Rete di recinzione e anelli	1

Numero parte	Immagine parziale	Descrizione	Quantità
# 2		Imbottitura: imbottitura per telaio con cinghie	1
# 4		Tubo telaio da 54". con clip a molla Tubo telaio da 66". senza clip a molla	6
# 6		Corda elastica	30 (54") / 42 (66")
# 7		Polo a V	3
# 8		Palo Verticale	6

Numero parte	Immagine parziale	Descrizione	Quantità
# 9		Palo a U	3
# 10		Barra d'acciaio	3
# 11		Set di viti-1	3
# 12		Caricamento del cavo elastico Attrezzo	1
# 13		Set di cacciaviti	1
# 14		Set di viti-2 (solo per trampolini da 66 pollici)	6

MONTAGGIO



IMPORTANTE

Non spostare il trampolino da una stanza all'altra senza smontare la struttura dopo il montaggio.

Si prega di leggere le istruzioni di montaggio prima di iniziare il lavoro.

Prima del montaggio

Si prega di comprendere che esiste sempre il rischio di lesioni quando si utilizzano strumenti o si eseguono lavori tecnici. Il proprietario (o l'installatore) dovrebbe seguire le seguenti linee guida per il montaggio e dovrebbe assumersi la responsabilità di eventuali operazioni improprie.

1. Inizia il tuo lavoro nella stanza in cui hai preparato il trampolino perché questa struttura non deve essere collocata all'aperto e non può essere spostata da un luogo all'altro dopo il montaggio.
2. Controllare e confermare di avere tutte le parti etichettate secondo il capitolo Elenco delle parti. Se hai bisogno di sostituzioni, non esitare a contattare i dirigenti di Customer Happiness con il NUMERO D'ORDINE, IL NUMERO DI PARTE, LA QUANTITÀ RICHIESTA per ogni parte e foto o video (se applicabile).
3. Indossa i guanti e usa lo strumento di caricamento del cavo elastico (n. 12) e il set di cacciaviti (n. 13) quando monti il trampolino. Il proprietario (o l'installatore) dovrebbe assumersi la responsabilità di eventuali lesioni se dimentica di indossarli e usarli.

Fasi di assemblaggio

Disimballare il cartone, rimuovere il materiale di imballaggio e posizionare con cura tutte le parti sul pavimento, quindi controllare prima ogni parte come elenco delle parti manuale. È facile, Ci sono sei passi in totale.

FASE 1 – MONTAGGIO DEL TELAIO

Ci sono alcune difficoltà nell'assemblare il telaio dei trampolini da 54 pollici e dei trampolini da 66 pollici anche se il layout sembra lo stesso. Fare riferimento ai seguenti diagrammi per ciascuna dimensione di conseguenza.

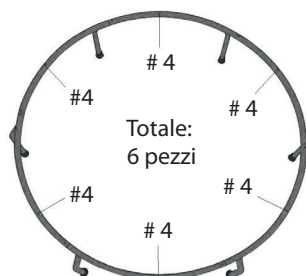

Layout del telaio per il 54 pollici & 66 pollici Trampolini

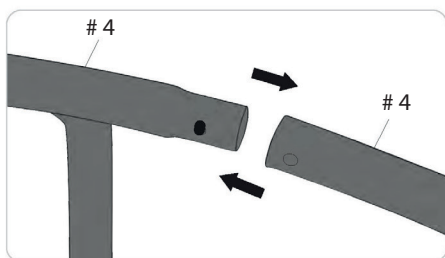

Le fasi di assemblaggio del telaio per il 54 pollici trampolino. Collegare il tubo del telaio (n. 4) utilizzando clip a molla uno per uno.

Le fasi di assemblaggio del telaio per il 66 pollici trampolino. Importante: è necessario utilizzare il set di viti 2 (n. 14) e il set di cacciaviti (n. 13).

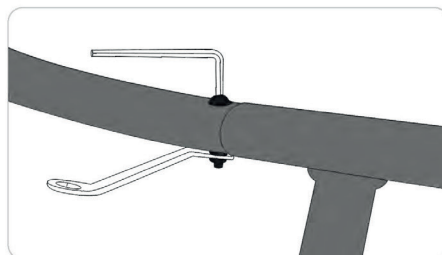
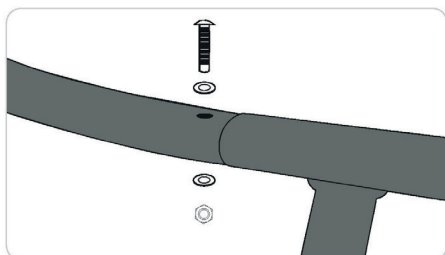

PASSAGGIO 2 - FISSARE IL TAPPETINO CON LA RETE DI RECUPERO AL TELAIO

Si prega di controllare tutti e tre i passaggi elencati come (a), (b) e (c).

- (a) Trova i tre anelli blu sul tappetino. Attaccali ai tre fori preformati sul telaio (vedi il diagramma come mostrato di seguito) con tre corde elastiche (n. 6).

**IMPORTANTE**

- Assicurarsi che le corde elastiche **NON** coprano i fori.
- Tutte le palline elastiche devono essere rivolte verso il basso.

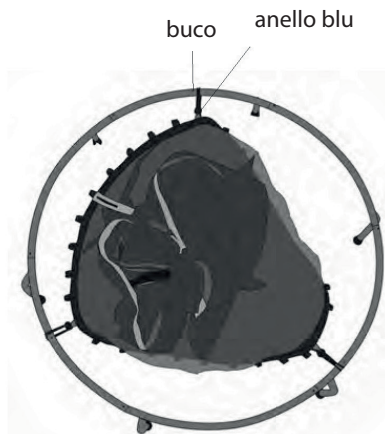

- (b) Regolare la posizione delle palline elastiche per avvicinarle al bordo del tappeto piuttosto che al telaio in modo che la corda elastica non si rompa o si allenti durante il salto.



 **IMPORTANTE**

1. Si prega di utilizzare lo **IMPORTANTE** strumento di caricamento del cavo elastico (n. 12) in quanto sarebbe difficile assemblare a mano tutte le corde elastiche.
2. Ricordarsi di regolare la posizione delle palline elastiche sufarli vicino al bordo del tappetino piuttosto che la cornice (vedi l'ultima immagine).
3. Di seguito sono riportate le istruzioni dettagliate. Puoi cercare il video tutorial - Installazione delle corde elastiche di ZupapaTrampoline.

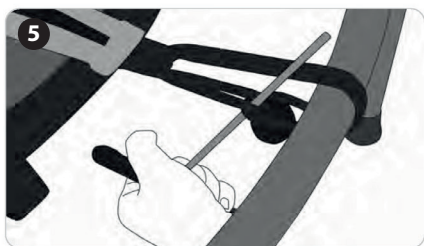
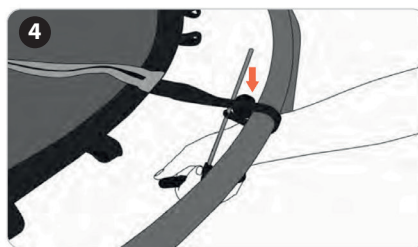
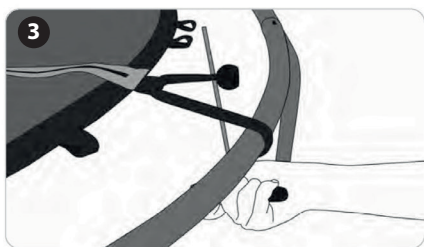
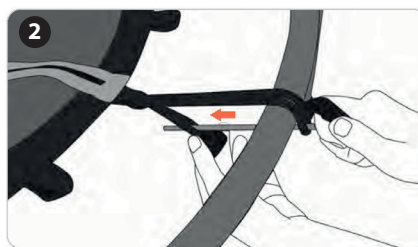
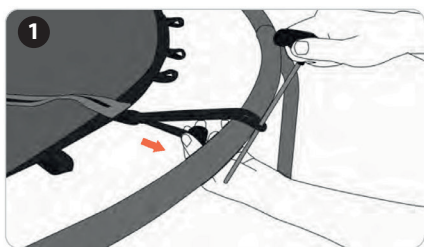

(c) Passiamo ora all'installazione delle tre corde elastiche successive. Ciascuno di essi dovrebbe trovarsi nel mezzo di ogni due corde elastiche che sono state installate in precedenza.

Suggerimento 1. Usa lo strumento di caricamento del cavo elastico (n. 12).

Suggerimento 2. Installare sempre un'altra corda elastica nella posizione opposta dopo che quella è stata installata in modo che la tensione può mediamente distribuire.

Suggerimento 3. Non installare le corde elastiche una accanto all'altra, o scoprirai che è difficile e alla fine non riuscirai nemmeno a finire.

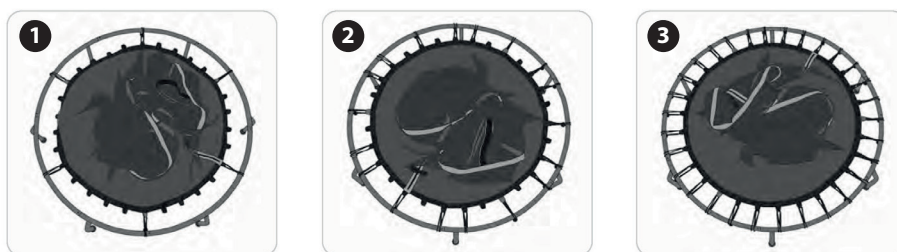

FASE 3 - ASSEMBLAGGIO IMBOTTITURA TELAIO

Ci sono due passaggi elencati come (a) e (b).

(a) Posizionare il cuscinetto (n. 2) sul telaio. Si prega di allineare tutti i fori sul tappetino con i fori sul telaio.

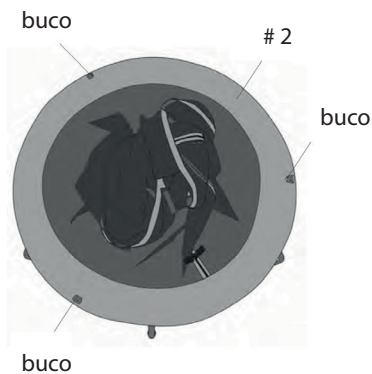

(b) Legare la fune elastica sul cuscinetto alla base di ciascun palo d'acciaio.

**IMPORTANTE**

Si prega di **NON** allacciare le cinghie perché introdurremo i dettagli nel passaggio 6.

Tieni la gamba d'acciaio su cui stai lavorando con il pollice e l'indice (di una mano) e tira la corda elastica con l'altra mano.

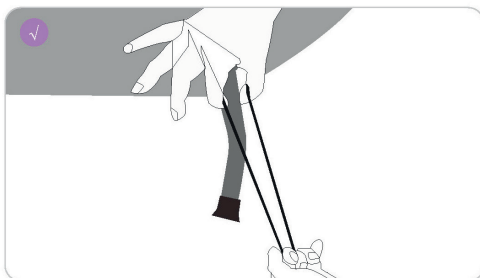

NON posizionare la corda elastica nel modo mostrato di seguito perché strapperebbe l'angolo del cuscinetto.

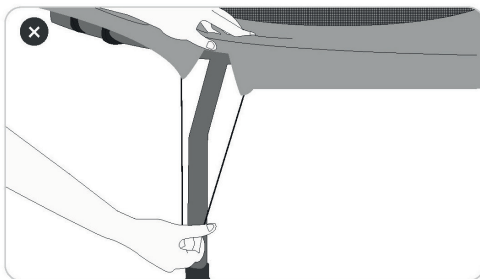
**PASSO 4 - MONTAGGIO V-POLE**

Ci sono tre passaggi elencati come (a), (b) e (c).

(a) Allineare il foro del polo a V (n. 7) con il foro sul telaio.

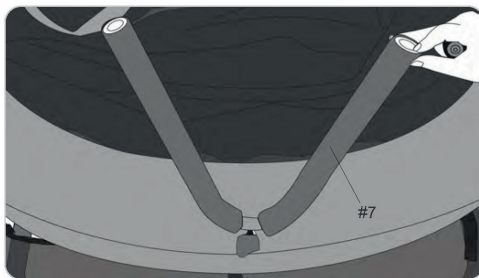

(b) Inserire il set di viti-1 (#11) sul polo a V come mostrato di seguito.

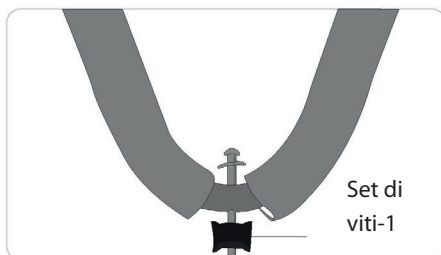

(c) Completare l'assemblaggio di tutti i pali a V come indicato di seguito con il set di cacciaviti (n. 13).

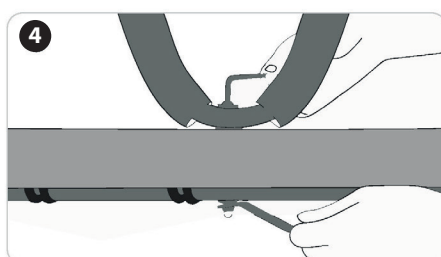
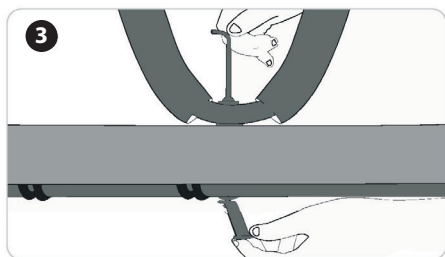
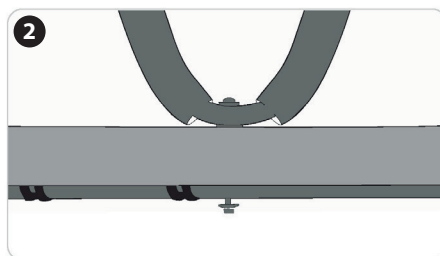
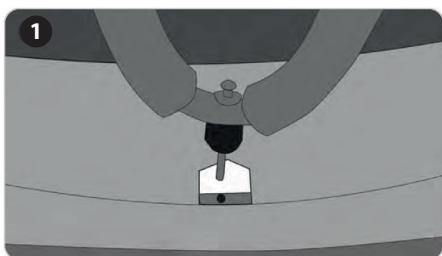

(d) Posare il telaio del trampolino e adattarlo alla forma corretta.



PASSO 5 - MONTAGGIO PALO VERTICALE

Installare l'asta verticale (n. 8) seguendo i passaggi mostrati di seguito.

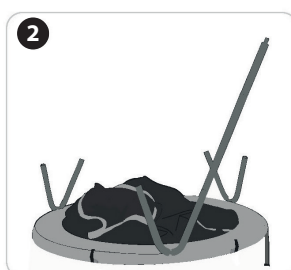
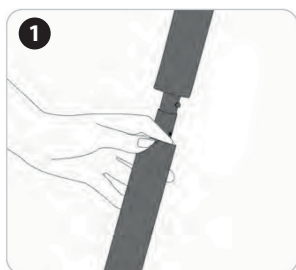

FASE 6 - MONTAGGIO PALO A U

Inserire l'U-Pole (#9) nelmanica a rete più cortasulla parte superiore della rete di recinzione.

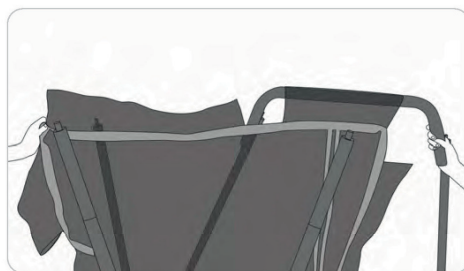

PASSO 7 - ASSEMBLAGGIO DELLA BARRA D'ACCIAIO

- (a) Inserire opportunamente la barra d'acciaio (n. 10) nel foro preformato sull'asta a U.
Si prega di essere attenti e pazienti in questo passaggio, quindi prendere tutte le clip di rete sulla barra d'acciaio (n. 10) insieme.

Quando cerchi l'angolazione corretta o fai del tuo meglio per inserire la barra d'acciaio (n. 10).
Non esitate a inviare un'e-mail ai dirigenti di Customer Happiness in caso di domande sull'assemblea.

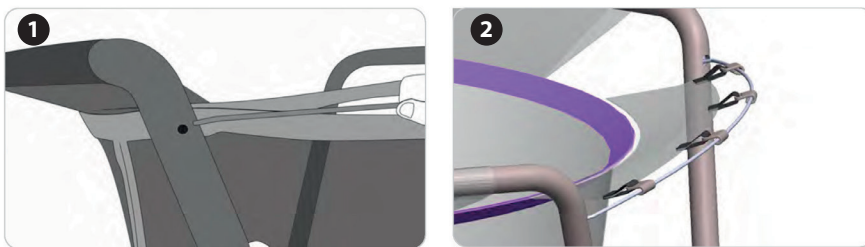

ORA! TORNARE INDIETRO E CONTROLLARE CHE TUTTE LE VITI SIANO STATE SERRATE PRIMA DI UTILIZZARE IL TRAMPOLINO.

Congratulazioni! Il tuo trampolino è completato!



Cama elástica de 54 y 66 pulgadas



Gracias por comprar nuestro trampolín. Para evitar lesiones causadas por el mal uso, lea atentamente este manual antes de usar el producto. Es importante que el usuario lea y siga las instrucciones de este manual.

Le animamos a que se familiarice con nuestra oferta completa en www.hypermotion.eu

El equipo de HYPERMOTION

¡Que te diviertas!

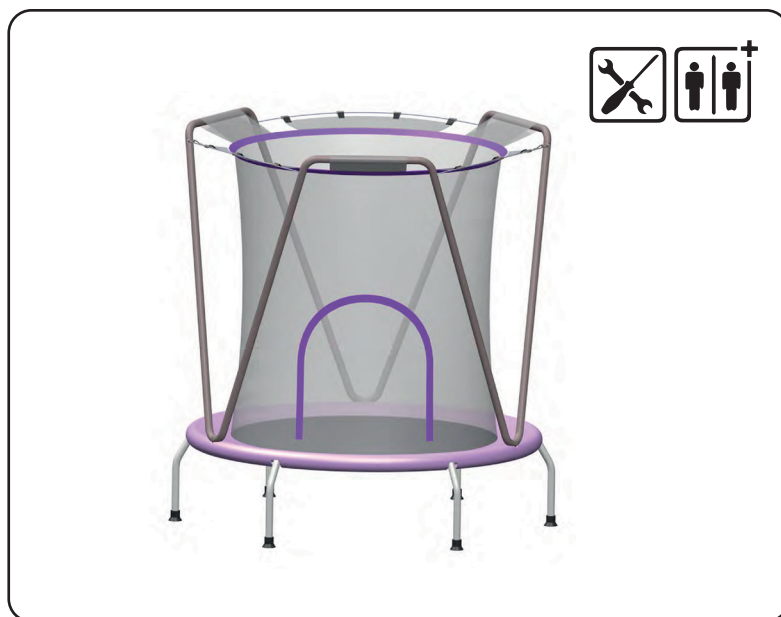

* No para uso comercial



¡Advertencias!

1. Trampolín solo para uso doméstico.
2. Edad mínima del usuario: 3+
3. Peso máximo del usuario: 25 kg. - para ser confirmado
4. Solo una persona puede usar el trampolín. ¡Existe riesgo de accidente si hay más de una persona!
5. Se requiere la supervisión de un adulto.
6. El trampolín comprado es demasiado pequeño para realizar acrobacias en él.
7. Asegúrese de tener suficiente espacio libre para evitar lesiones.
8. El espacio libre alrededor del trampolín debe tener un mínimo de 2 metros y debe estar libre de cantos rodados, tendederos o ramas de árboles.
9. ¡Atención! Piezas pequeñas, el montaje debe ser realizado por un adulto.
10. Lea atentamente las instrucciones de funcionamiento.
11. No use el trampolín cuando esté mojado.
12. Vacíe los bolsillos antes de usar el trampolín.
13. Salta con las manos vacías.
14. No lo use con vientos fuertes, mueva el trampolín al interior.
15. No coma ni beba mientras salta.
16. Siempre salta en el medio de la colchoneta.
17. Tome descansos regulares.
18. Los trampolines no se pueden instalar sobre hormigón, asfalto o cualquier otra superficie dura.
19. Mantenga las bolsas y los envases fuera del alcance de los niños. Riesgo de asfixia

Mantenimiento de trampolines

1. Antes de usar, verifique que todas las tuercas y pernos estén apretados y apriételes si es necesario, verifique que todas las juntas de resorte estén intactas y no se puedan mover mientras toca.
2. Conserve el manual de instrucciones.
3. En invierno, la nieve y las bajas temperaturas pueden dañar el trampolín. Se recomienda el almacenamiento en interiores.
4. La luz del sol, la lluvia, la nieve y las temperaturas extremas reducirán la durabilidad del trampolín con el tiempo. La luz del sol puede hacer que los artículos de colores, como tapetes y cobertores, se desvanezcan.
5. Limpie con un paño húmedo suave si está sucio.

INSTRUCCIONES DE SEGURIDAD

Los trampolines pequeños hacen que sea fácil disfrutar de los rebotes en casa. Sin embargo, el riesgo de lesiones acompaña como en cualquier tipo de deporte. Para disfrutar de los trampolines pequeños, ya sea que sea el supervisor o el saltador, debe leer, comprender y practicar las instrucciones de seguridad que se detallan a continuación.

Rol del supervisor en Prevención de accidentes

Los supervisores deben comprender y hacer cumplir todas las reglas y pautas de seguridad y brindar asesoramiento y orientación informados a todos los saltadores. Los supervisores también deben asegurarse de que todos los carteles de seguridad estén colocados correctamente y brindar una supervisión adecuada. El supervisor debe bloquear, desarmar o almacenar el trampolín para evitar el uso no autorizado si es necesario.

- Proporcione una supervisión adecuada, independientemente de los niveles de habilidad o edades.
- Asegúrese de que siempre haya un solo niño jugando en el trampolín porque aumentaría el riesgo de lesionarse si varios niños juegan juntos.
- Coloque correctamente el trampolín en el interior.
- No coloque el trampolín al aire libre.
- Proporcione un área de juego segura y despejada quitando objetos que puedan interferir con el juego en todas las direcciones.
- Viste al jugador apropiadamente. Por ejemplo, no permita zapatos de suela dura, quítese cualquier accesorio como el reloj, las joyas, etc.
- Inspeccione el trampolín para la estabilidad general antes de cada uso. No permita que el jugador use la estructura si encuentra que hay tubos doblados, tapete roto o cualquier otra cosa que pueda causar daño.
- Mantenga el control del tiempo de juego porque saltar mucho tiempo sin descanso aumentaría la posibilidad de lesionarse.
- No permita que el jugador use el trampolín sin supervisión.
- No permita que el jugador use el trampolín sin colocar la almohadilla del armazón. Ate correctamente la almohadilla del marco antes de cada uso.
- No permita que el jugador juegue si hay objetos, mascotas o personas debajo del trampolín.
- No permita que los jugadores ingresen al área de salto antes de que haya inspeccionado y asegurado que esté en buenas condiciones.
- No permita que el jugador use el trampolín cuando esté sucio, mojado o dañado.

Rol del supervisor en Prevención de accidentes

- No permita que el jugador tome alcohol o drogas antes de usar el trampolín.
- No permita que el jugador salte dentro o fuera del pad.
- No permita que el jugador se arrastre debajo del trampolín.
- No permita que el jugador mastique o tenga comida en la boca cuando use el trampolín.
- No permita que el jugador tome nada afilado o frágil mientras juega.
- No permita saltos mortales.
- No permita que el jugador dañe la malla de la barrera.

El papel del saltador en Prevención de accidentes

Como esta estructura está diseñada para niños de 2 a 8 años, el principio más crítico para que los saltadores eviten accidentes y lesiones es seguir las instrucciones del supervisor. Aprende a controlar tus saltos y no utilices el trampolín sin la adecuada supervisión. También debe practicar pasos estándar todo el tiempo cuando esté usando el trampolín.

- Utilice siempre el trampolín con supervisión experta.
- No intente usar el trampolín cuando la almohadilla no esté colocada.
- No salte hacia/desde el trampolín. Suba y baje siempre del trampolín.
- No juegue en la plataforma del marco. Siempre juegue en la colchoneta del trampolín.
- No intente dar un salto mortal porque es peligroso hacer que su cabeza o cuello caigan al suelo, lo que puede causar lesiones graves como parálisis o incluso la muerte aunque caiga en medio de la colchoneta.
- No dañe la red de seguridad. Por ejemplo, no golpee ni corte la red de seguridad.
- No intente saltar o trepar por encima de la red de seguridad.

LISTA DE PARTES

Hay dos tamaños, 54 pulgadas y 66 pulgadas, conoce sus especificaciones en las siguientes cifras.



Figura 1. Dimensiones para trampolines pequeños de 54"





Figura 2. Dimensiones para trampolines pequeños de 66"



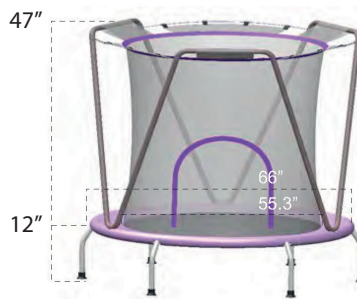

Puede consultar la siguiente tabla para obtener el número de pieza, el diagrama, la descripción y la cantidad de cada tamaño. Cuando necesite los reemplazos, comuníquese con Customer Happiness Executives, estamos listos para que esté 100% satisfecho. No olvide proporcionar el número de pedido, número de pieza, cantidad e imágenes o videoclips (si corresponde) para que pueda obtener lo que necesita lo antes posible.









IMPORTANTE

1. Eliminamos todas las piezas etiquetadas como n.º 5 de las listas de piezas al actualizar el producto.
2. Los juegos de tornillos-2 (#14) son solo para los trampolines de 66 pulgadas. NO los recibirás si tienes uno de 54 pulgadas.

Número de parte	Imagen de la pieza	Descripción	Cantidad
# 1		Estera con neT apete con Red de recinto y anillos	1

Número de parte	Imagen de la pieza	Descripción	Cantidad
# 2		Almohadilla: Almohadilla de marco con correas	1
# 4		Tubo de marco de 54" con clips de resorte Tubo de marco de 66" sin clips de resorte	6
# 6		Cuerda elástica	30 (54") / 42 (66")
# 7		Polo en V	3
# 8		poste vertical	6

Número de parte	Imagen de la pieza	Descripción	Cantidad
# 9		poste en U	3
# 10		Barra de acero	3
# 11		Juego de tornillos-1	3
# 12		Carga de cuerda elástica Herramienta	1
# 13		Juego de destornilladores	1
# 14		Juego de tornillos-2 (solo para camas elásticas de 66 pulgadas)	6

ASAMBLEA**IMPORTANTE**

No traslade la cama elástica de una habitación a otra sin desmontar la estructura después del montaje.

Lea las instrucciones de montaje antes de comenzar su trabajo.

Antes de ensamblar

Por favor, comprenda que siempre existe el riesgo de lesiones al usar herramientas o realizar trabajos técnicos. El propietario (o instalador) debe seguir las pautas a continuación para el montaje y debe asumir la responsabilidad por cualquier operación incorrecta.

1. Comience su trabajo en la habitación donde preparó el trampolín porque esta estructura no debe colocarse al aire libre y no se permite moverla de un lugar a otro después del montaje.
2. Verifique y confirme que tiene todas las piezas etiquetadas de acuerdo con el capítulo Lista de partes. Si necesita algún reemplazo, no dude en comunicarse con Customer Happiness Executives con el NÚMERO DE PEDIDO, NÚMERO DE PARTE, CANTIDAD REQUERIDA para cada parte y fotos o videos (si corresponde).
3. Use guantes y use la herramienta de carga de cuerda elástica (#12) y el juego de destornilladores (#13) cuando monte el trampolín. El propietario (o instalador) debe asumir la responsabilidad de las posibles lesiones si se olvida de usarlos.

Pasos de montaje

Desembale la caja, retire el material de embalaje y coloque todas las piezas en el suelo con cuidado, luego verifique primero cada pieza como lista manual de piezas. Es fácil, Existen seis pasos en total.

PASO 1 - MONTAJE DEL MARCO

Hay algunas dificultades de ensamblar el marco de los trampolines de 54 pulgadas y los trampolines de 66 pulgadas aunque el diseño se ve igual. Consulte los siguientes diagramas para cada tamaño según corresponda.

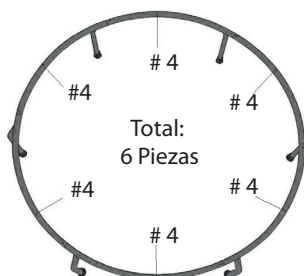

Diseño de marco para el 54 pulgadas & 66 pulgadas Trampolines

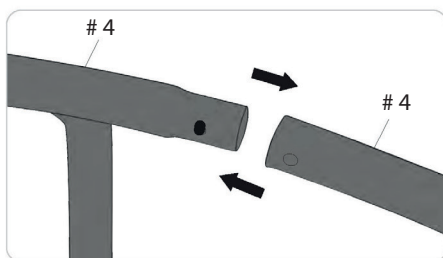

Los pasos de montaje del marco para el 54 pulgadastrampolín. Conecte el tubo del marco (#4) usando clips de resorte uno a uno.

Los pasos de montaje del marco para el 66 pulgadastrampolines Importante: debe utilizar el juego de tornillos 2 (n.º 14) y el juego de destornilladores (n.º 13).

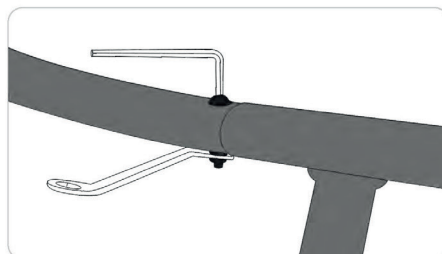
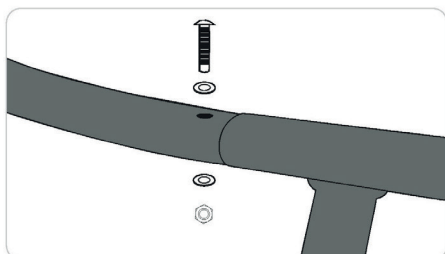

PASO 2: FIJE LA ALFOMBRA CON LA RED DEL CAJA AL MARCO

Verifique los tres pasos enumerados como (a), (b) y (c).

- (a) Busque los tres anillos azules en el tapete. Conéctelos a los tres orificios preformados en el marco (vea el diagrama que se muestra a continuación) con tres cuerdas elásticas (# 6).

**IMPORTANTE**

- Asegúrese de que las cuerdas elásticas NO cubran los agujeros.
- Todas las bolas elásticas deben mirar hacia abajo.



- (b) Ajuste la posición de las bolas elásticas para que queden cerca del borde de la colchoneta en lugar del marco para que la cuerda elástica no se rompa ni se suelte al saltar.



 **IMPORTANTE**

1. Utilice la **IMPORTANTE** herramienta de carga de cuerdas elásticas (n.º 12), ya que sería difícil ensamblar todas las cuerdas elásticas a mano.
2. Recuerde ajustar la posición de las bolas elásticas para hacerlos cerca del borde de la alfombra en lugar del marco (ver la última foto).
3. A continuación se encuentran las instrucciones paso a paso. Puede buscar el video tutorial - Instalación de cuerdas elásticas de ZupapaTrampoline.

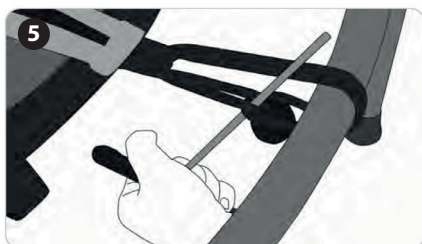
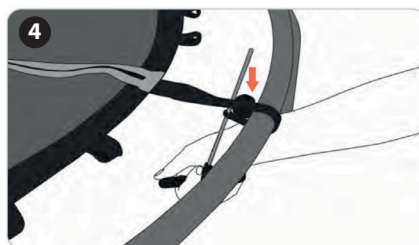
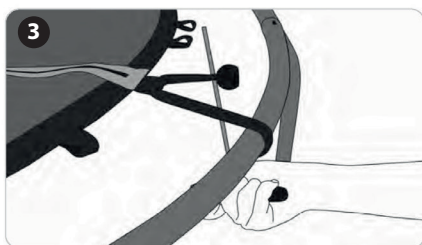
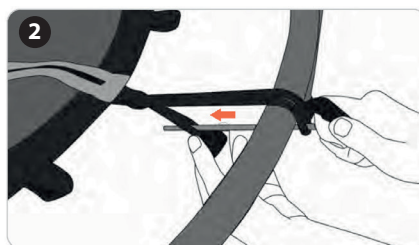
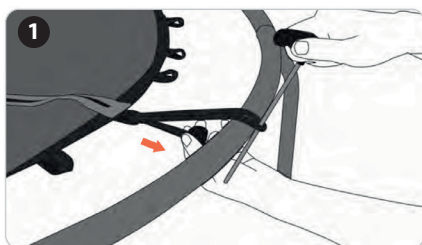

(c) Ahora pasemos a la instalación de las siguientes tres cuerdas elásticas. Cada uno de ellos debe estar en el medio de cada dos cuerdas elásticas que se hayan instalado antes.

Consejo 1. Use la herramienta de carga de cuerda elástica (#12).

Consejo 2. Instale siempre otra cuerda elástica en la posición opuesta después de que se haya instalado para que la tensión puede distribuir medianamente.

Consejo 3. No instale las cuerdas elásticas una al lado de la otra, o encontrará que es difícil e incluso incapaz de terminar al final.



PASO 3: MONTAJE DE LA ALMOHADILLA DEL MARCO

Hay dos pasos enumerados como (a) y (b).

(a) Coloque la almohadilla (#2) en el marco. Alinee todos los orificios del tapete con los orificios del marco.

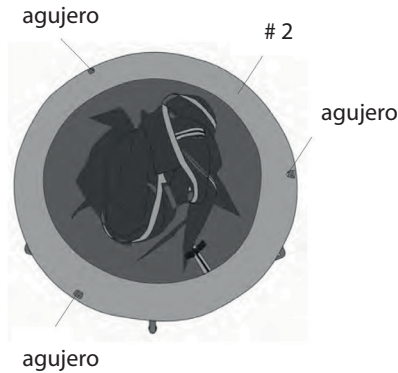

(b) Ate la cuerda elástica de la almohadilla al pie de cada poste de acero.

**IMPORTANTE**

NO ate las correas porque presentaremos los detalles en el Paso 6.

Sostenga la pata de acero que está trabajando con el pulgar y el índice (de una mano) y tire de la cuerda elástica con la otra mano.

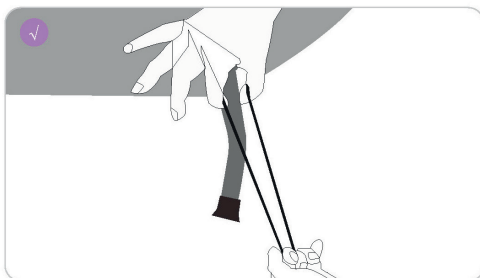

NO debe colocar la cuerda elástica en la forma que se muestra a continuación porque romperá la esquina de la almohadilla.

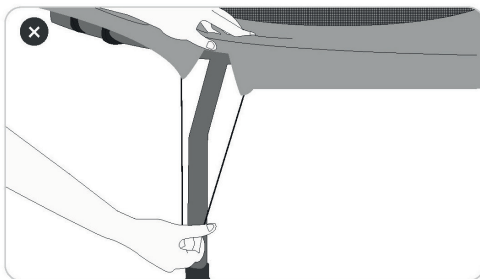
**PASO 4 - MONTAJE DEL POSTE EN V**

Hay tres pasos enumerados como (a), (b) y (c).

(a) Alinee el orificio del polo en V (#7) con el orificio en el marco.

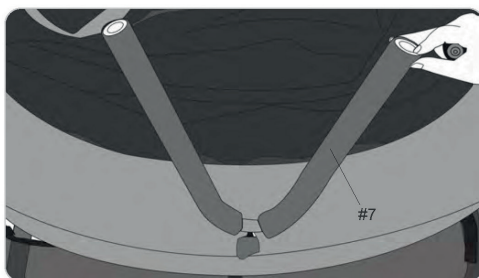

(b) Inserte el juego de tornillos 1 (#11) en el polo en V como se muestra a continuación.

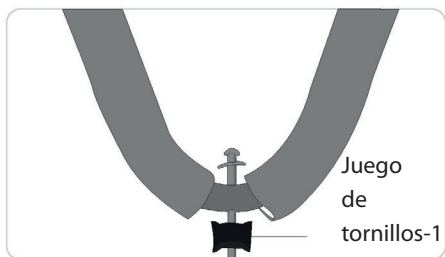

(c) Termine el ensamblaje de todos los polos en V según los pasos que se muestran a continuación con la herramienta Juego de destornilladores (#13).

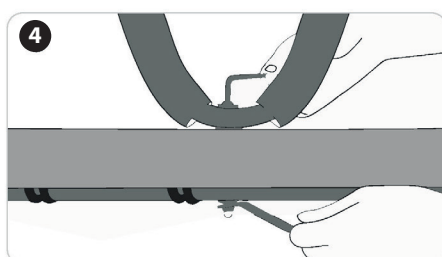
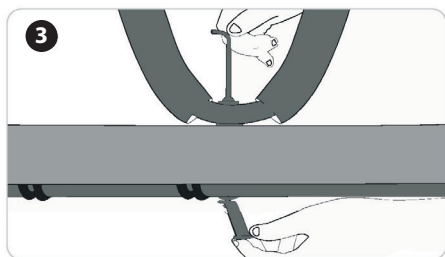
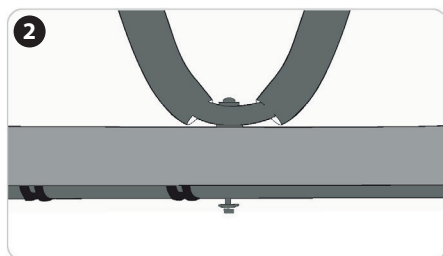
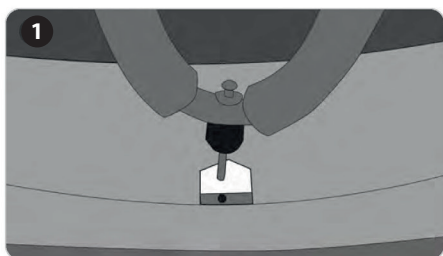

(d) Coloque el marco del trampolín y ajústelo a la forma adecuada.



PASO 5 - MONTAJE DEL POSTE VERTICAL

Instale el poste vertical (#8) según los pasos que se muestran a continuación.

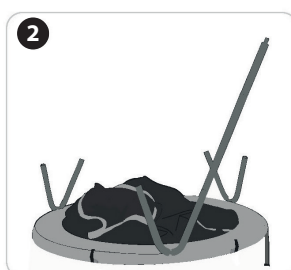
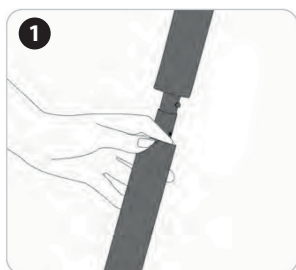

PASO 6 - MONTAJE DEL POSTE EN U

Inserte el poste en U (#9) en el manguito de malla más corta en la parte superior de la red del recinto.

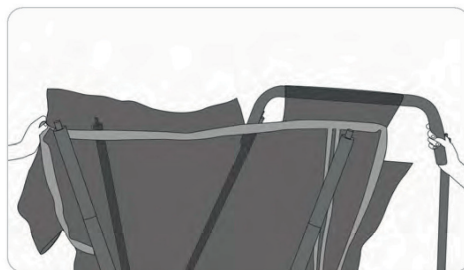

PASO 7 - MONTAJE DE BARRA DE ACERO

- (a) Inserte la barra de acero (#10) en el orificio preformado en el poste en U según corresponda. Tenga cuidado y paciencia en este paso, luego tome todos los clips de red en la barra de acero (#10) juntos.

Cuando esté buscando el ángulo adecuado o haciendo lo mejor para insertar la barra de acero (n.º 10). No dude en enviar un correo electrónico a los ejecutivos de felicidad del cliente si tiene alguna pregunta sobre la asamblea.

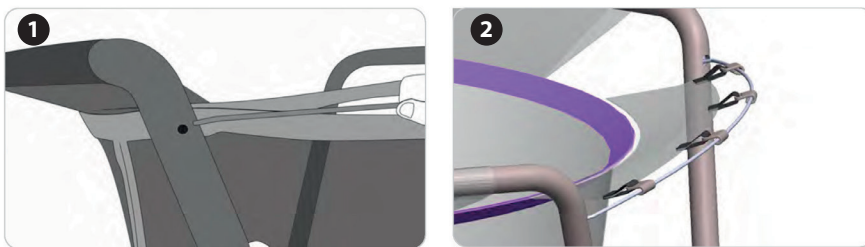

¡AHORA! REGRESE Y VUELVA A COMPROBAR QUE TODOS LOS TORNILLOS ESTÉN AJUSTADOS ANTES DE UTILIZAR EL TRAMPOLÍN.

¡Felicidades! ¡Tu cama elástica está completa!

