

EZMARKT

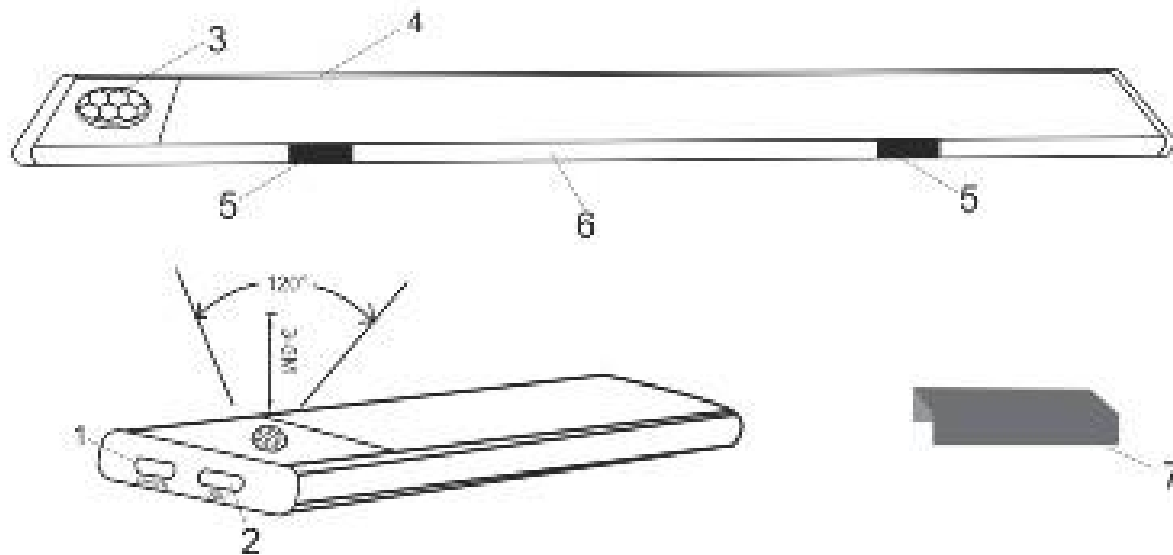
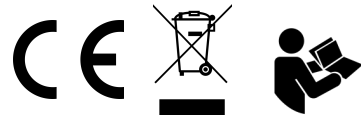

- 1. AAN/UIT knop
- 2. USB Ingang
- 3. Bewegingssensor
- 4. LED licht

- 5. Ingebouwde magneten
- 6. Aluminium behuizing
- 7. 3M clipjes

BELANGRIJK: De accu moet een aantal keer leeg raken en volledige worden opgeladen worden voordat de volledige capaciteit van de accu wordt benut.

TECHNISCHE GEGEVENS

Sensoren: Bewegingssensor en dag/nacht sensor

Lengte: 20/40/60 centimeter

Batterij: 600/1500/1800mAh

Watt: 1,4W

Lumen: 50/100/150

Kleur index: >80

Lichtkleuren: (3000K/4500K/6000K)

Afstand detectie: >3m

Graden detectie: 120 graden

GEBRUIK

Constant aan: Door 1 keer op de ON/OFF knop te drukken zal de lamp constant aan blijven.

Op bewegingssensor: Door 2 keer achter elkaar op de ON/OFF knop te drukken zal de lamp op de bewegingssensor werken. Als het donker is en er beweging wordt gedetecteerd zal de lamp 15 seconden aan blijven.

Dimmen: Door de ON/OFF knop ingedrukt te houden wanneer de lamp aan is kan het gedimd worden.

Lichtkleur veranderen: Door dubbel te klikken op de ON/OFF wanneer de lamp aanstaat kunt u de lichtkleur aanpassen.

Opladen: Bij het opladen zal de kleur rood zijn, zodra de kastverlichting opgeladen is zal het groen worden.

BELANGRIJK: De accu moet een aantal keer leeg en volledige opgeladen worden voordat de volledige capaciteit zal worden gebruikt.

Lees deze handleiding zorgvuldig door voor de installatie en gebruik en bewaar de voor toekomstig gebruik.

- Zorg ervoor dat uw elektriciteitsnet compatibel is met de kastverlichting.
- Buiten bereik van huisdieren of huisdieren houden.
- Als het apparaat beschadigd is, laat het dan repareren door een gekwalificeerd persoon.
- Vermijd zware voorwerpen op het apparaat.
- Gebruik het apparaat niet met natte handen.
- Snijd of prik nooit in het product.
- Sluit nooit rechtstreeks aan op het elektriciteitsnet.

PREVENTIEVE MAATREGELEN

- Niet vervangbare LED

OPSLAG

Sla de machine, gebruiksaanwijzing, en indien de nodige accessoires op in de originele verpakking. Op deze manier heeft u altijd alle informatie bij de hand. bewaar het gereedschap op een droge plek.

AFVOEREN

Gooi geen elektrische product bij het huishoudelijk afval. Volgens de Europese richtlijn 2012/19/EU voor afgedankte elektrische en elektronische apparatuur (WEEE) dienen deze te worden aangeboden bij de milieustraat.