

MaxxHome
Statief ventilator



Model: 20233

**GEBRUIKSHANDLEIDING
MODE D'EMPLOI
BEDIENUNGSANLEITUNG**

**NL: Statiefventilator
FR: Ventilateur trépied
DE: Stand Fan**

[NL] GEBRUIKERSHANDLEIDING

VEILIGHEIDSINSTRUCTIES

1. Als de ventilator in werking is gesteld, is het absoluut verboden om handen of andere vreemde objecten door de afschermkap heen te steken.
2. Plaats de ventilator niet in de nabijheid van vocht, chemische produkten en oliën.
3. Maak gebruik van een vochtige doek (niet nat) om het toestel te reinigen.
Gebruik geen chemische produkten, olie of alcohol om het toestel te reinigen.
4. Schakel het apparaat altijd eerst uit voordat u de stekker uit het stopcontact trekt.
Om kortsluiting, brand of een elektrische schok te voorkomen, dient u niet aan het netsnoer te trekken, maar alleen aan de stekker.
5. Plaats de ventilator niet te dicht bij een muur, gordijn, enz. Dit kan de werking van de ventilator nadelig beïnvloeden.
6. Schakel het toestel uit en trek de stekker uit het stopcontact als je het toestel voor langere tijd niet gebruikt.
7. Gebruik de ventilator niet voordat het apparaat volledig gemonteerd is.
8. Voorkom knopen in het netsnoer. Als het netsnoer beschadigd is, moet deze worden vervangen door de fabrikant, de service-agent of andere gekwalificeerde personen om gevaren te voorkomen.
9. Als het apparaat niet werkt, controleer of de netspanning overeenstemt met de informatie op het typeplaatje van de ventilator.
10. Gebruik het toestel niet buiten in de regen.
11. Dit apparaat kan gebruikt worden door kinderen van 8 jaar en ouder en door personen met verminderde lichamelijke, zintuiglijke of geestelijke vermogens of een gebrek aan ervaring of kennis indien zij toezicht of instructies hebben gekregen over het veilige gebruik van het apparaat en de gevaren ervan begrijpen. Kinderen mogen niet met het apparaat spelen.

BEDIENINGSPANEEL DIVERSE FUNCTIES

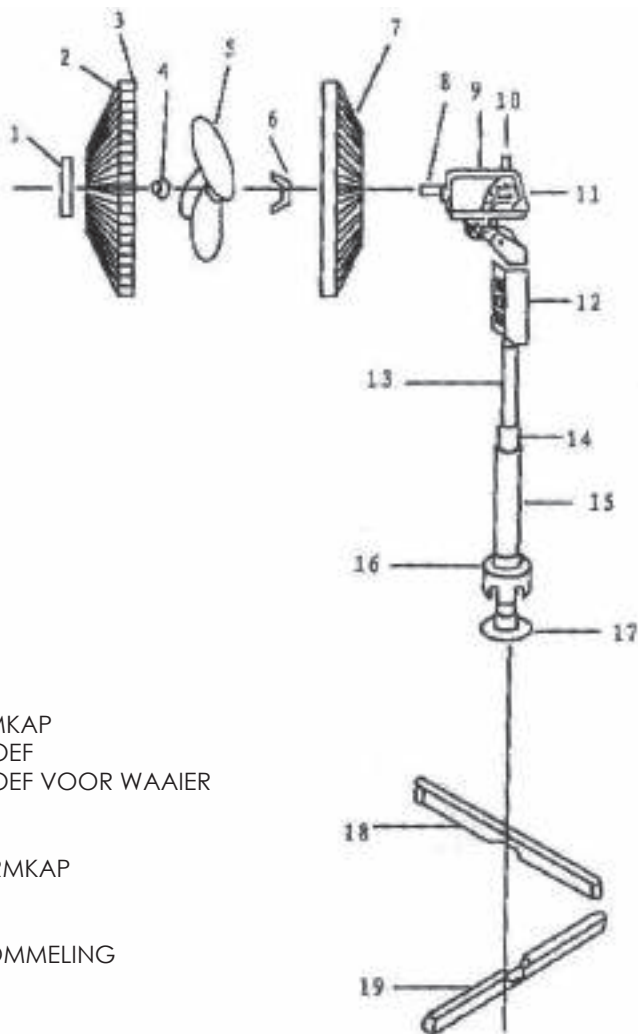

1. BESCHERMING
2. VOORSTE AFSCHEMKAAP
3. BEVESTIGINGSSCHROEF
4. BEVESTIGINGSSCHROEF VOOR WAAIER
5. VENTILATOR BLADEN
6. MOER
7. ACHTERSTE AFSCHEMKAAP
8. MOTOR AS
9. MOTOR BEHUUZING
10. KNOP VAN DE SCHOMMELING
11. MOTOR
12. SCHAKELEENHEID
13. BOVENSTE BUIS
14. BUIS AANSLUITING
15. STATIEFBUIS
16. MOER VOOR HOOGTEVERSTELLING
17. BUIS ONDERSTEUNING
18. STATIEF VOET A
19. STATIEF VOET B

INSTALLEREN EN GEBRUIKEN

1. Plaats standaard A op stand B om X-Base te vormen.
2. Plaats de onderste buis met pijpsteun op X-Base en bevestig met de vier meegeleverde schroeven.
3. Maak de pijpconnector los van de onderste buis en schuif hem eruit. Schuif het plastic basisornament over de onderste buis op de basis. Schuif de bovenste (binnenste) buis en schuif de buisconnector over de bovenste buis op de onderste buis en haal aan.
4. Bevestig het schakelaarcompartiment op de bovenste buis. Zorg ervoor dat het schakelaarcompartiment volledig op de bovenste buis wordt gedrukt en wordt vastgezet met de meegeleverde schroef.
5. Maak de beschermmontagemoer los van het motorhuis.
6. Plaats de achterklep stevig op het motorhuis en draai hem vervolgens vast door de bevestigingsmoer van de afscherming met de klok mee te draaien.
7. Duw het mes langs de motoras en maak het stevig vast met de spinner door tegen de klok in te draaien.
8. Hang de voorste beschermkap aan de achterste beschermkap met de positie-opmaker aan de rand van de beschermkap en bevestig deze vervolgens met de bijgeleverde clips.

FUNCTIES

1. **Instellen van de windrichting**
De hoek van de ventilatorkop kan worden aangepast, deze kan naar boven en naar beneden worden gericht door de klep iets op te tillen of te drukken.
2. **Instelling van windrichting**
Druk op de draaiknop en de kop begint te draaien, trek hem dan uit en de ventilator stopt met draaien.
3. **Instellen van windsnelheid**
Druk op de knop van de windsnelheid om de snelheid van de wind aan te passen.

OPLOSSING VOOR EEN EENVOUDIGE FOUT

Bij het starten van de ventilator werkt het ventilatorblad niet. Controleer of de stekker goed in de aansluiting is gestoken of dat het deksel vervormd is, waardoor het ventilatorblad is geraakt.

Als het geluid klinkt bij het starten van de ventilator, controleer dan het apparaat als volgt:

1. Het ventilatorblad is stevig in de uitgaande as van de motor geïnstalleerd.
2. De groef op de achterkant van de afdekking is afgestemd op de insteekgroef op de uitgaande as.
3. Er is een kleine defecte randring rond het ventilatorblad.
4. De klep is vervormd, waardoor het ventilatorblad is geraakt.

ONDERHOUD

Reinig de buitenkant met een zachte doek en een neutraal schoonmaakmiddel.

STROOMSCHEMA PRODUCT

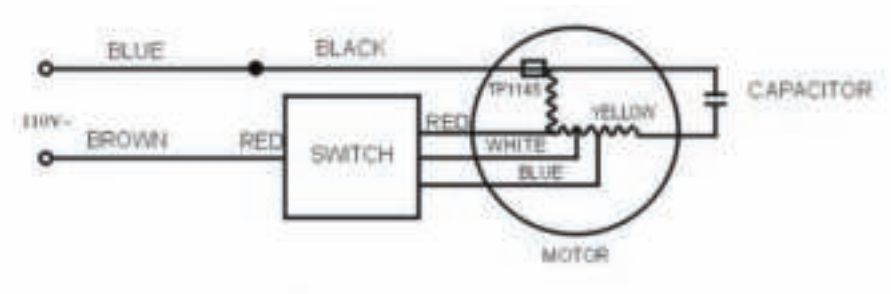

TECHNISCHE PARAMETER

Voltage	Frequency	Power
220-240V	50/60Hz	50W

[FR] MANUEL UTILISATEUR

CONSIGNES DE SÉCURITÉ

1. Lorsque le ventilateur est mis en marche, il est absolument interdit de mains ou autres objets étrangers à travers le couvercle de protection poignarder.
2. Ne placez pas le ventilateur à proximité d'humidité, de produits chimiques et d'huiles.
3. Utilisez un chiffon humide (non mouillé) pour utiliser l'appareil propre. N'utilisez pas de produits chimiques, d'huile ou d'alcool pour nettoyer l'appareil.
4. Mettez toujours l'appareil hors tension avant de retirer la fiche de la débranché.
Pour éviter tout court-circuit, incendie ou choc électrique, ne tirez pas sur le cordon d'alimentation, mais uniquement sur la fiche.
5. Ne placez pas le ventilateur trop près d'un mur, d'un rideau, etc. Cela est possible fonctionnement du ventilateur.
6. Éteignez l'appareil et débranchez le cordon d'alimentation si vous ne l'utilisez pas pendant une période prolongée.
7. N'utilisez pas le ventilateur tant que l'appareil n'est pas complètement assemblé.
8. Évitez les nœuds dans le cordon d'alimentation. Si le cordon d'alimentation est endommagé, il doit être remplacé par le fabricant, l'agent de service ou une autre personne qualifiée afin d'éviter tout risque.
9. Si l'appareil ne fonctionne pas, vérifiez que la tension du secteur correspond à celle indiquée sur la plaque signalétique du ventilateur.
10. N'utilisez pas l'appareil à l'extérieur sous la pluie.
11. Cet appareil peut être utilisé par des enfants âgés de 8 ans et plus et par des personnes ayant des capacités physiques, sensorielles ou mentales réduites ou un manque d'expérience ou savoir s'ils ont reçu une supervision ou des instructions pour une utilisation en toute sécurité de l'appareil et en comprendre les dangers. Les enfants ne peut pas jouer avec l'appareil.

PANEL PLUSIEURS FONCTIONS

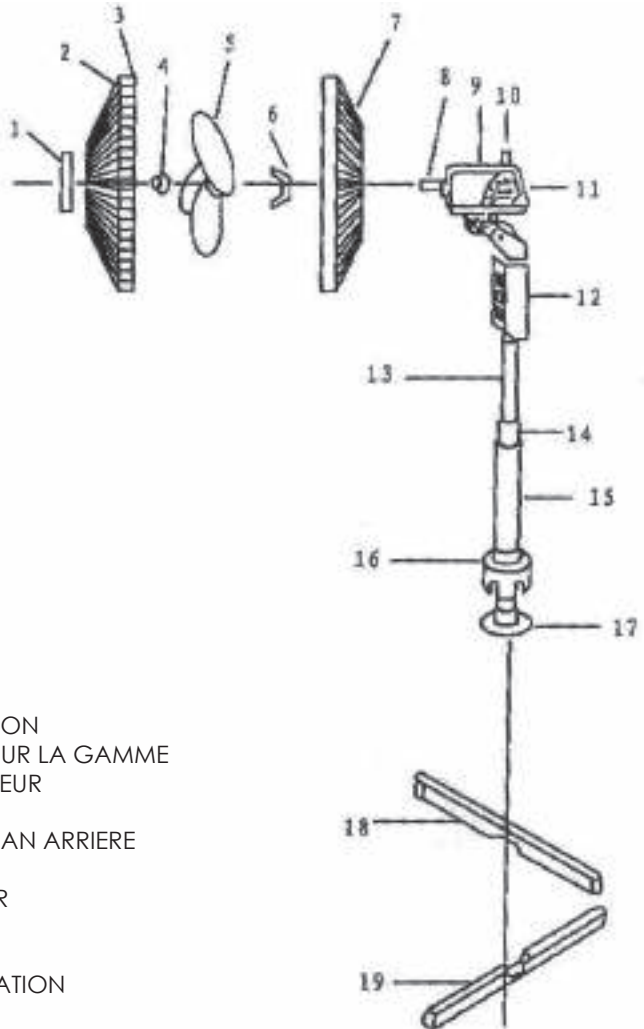

1. PROTECTION
2. COUVERTURE
3. VIS DE CONFIRMATION
4. VIS DE FIXATION POUR LA GAMME
5. LAMES DE VENTILATEUR
6. NUT
7. COUVERCLE D'ECRAN ARRIERE
8. MOTEUR
9. LOGEMENT MOTEUR
10. BOUTON SWING
11. MOTEUR
12. UNITÉ DE COMMUTATION
13. TUBE SUPÉRIEUR
14. CONNEXION DU TUBE
15. TRÉPIED
16. ECROU DE REGLAGE DE LA HAUTEUR
17. SUPPORT DE TUBE
18. PIED STATIF A
19. PIED STATIF B

INSTALLER ET UTILISER

1. Positionnez A par défaut sur B pour former X-Base.
2. Placez le tube inférieur avec le support de tuyau sur la X-Base et fixez-le à l'aide des quatre vis fournies.
3. Débranchez le raccord de tuyau du tube inférieur et faites-le glisser vers l'extérieur.
Faites glisser le plastique ornement de base sur le tube inférieur sur la base. Faites glisser le tube supérieur (intérieur) et glissez le raccord de tube sur le tube supérieur du tube inférieur et serrez-le.
4. Fixez le compartiment de l'interrupteur au tube supérieur. Assurez-vous qu'il le compartiment de l'interrupteur est complètement enfoncé sur le tube supérieur et est sécurisé avec la vis fournie.
5. Débranchez l'écrou de fixation de protection du boîtier du moteur.
6. Placez le hayon bien sur le carter du moteur, puis serrez-le à l'aide des serrez l'écrou de blocage du bouclier dans le sens des aiguilles d'une montre.
7. Poussez la lame le long de l'arbre du moteur et fixez-la fermement avec le tournevis dans le sens antihoraire tourner.
8. Fixez la protection avant à la protection arrière avec le positionneur le bord du capot de protection puis fixez-le avec les clips fournis.

INTRODUCTION DE LA FONCTION

1. **Réglage de la direction du vent**
L'angle de la tête du ventilateur est réglable, il peut être tourné vers le haut et le bas en soulevant légèrement ou en appuyant sur le couvercle.
2. **Réglage de l'agitation**
Pressing the turning button and the head starts to rotate, then pull it out and fan will stop rotating.
3. **Réglage de la vitesse du vent**
En appuyant sur le bouton de la vitesse du vent peut ajuster la vitesse du vent.

SOLUTION À L'ÉCHEC SIMPLE

Lors du démarrage du ventilateur, le ventilateur ne fonctionne pas, veuillez vérifier si la fiche d'alimentation est vraiment insérée dans la prise ou si le capot est déformé, ce qui a touché le ventilateur. Si vous entendez des bruits lors du démarrage du ventilateur, veuillez vérifier l'unité comme suit:

1. La pale du ventilateur a été installée correctement dans l'arbre de sortie du moteur.
2. La rainure à l'arrière du couvercle correspond à la rainure d'insertion de l'arbre de sortie.
3. Un anneau de bord défectueux existe autour de la pale du ventilateur.
4. Le capot est déformé, ce qui a touché la pale du ventilateur.

MAINTENANCE

Nettoyez l'extérieur avec un chiffon doux et un détergent neutre.

PRODUIT ORGANIGRAMME

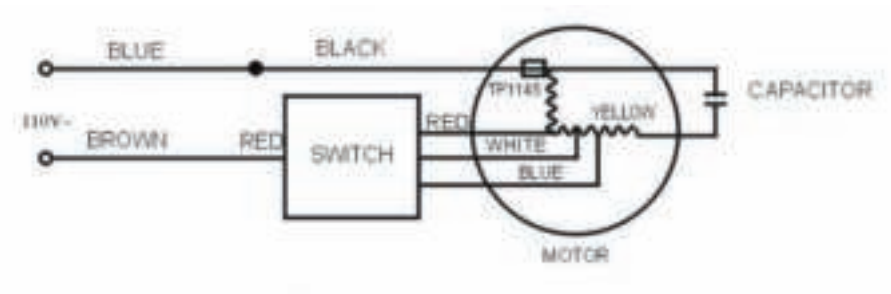

PARAMÈTRES TECHNIQUES

Voltage	Frequency	Power
220-240V	50/60Hz	50W

[DE] BENUTZERHANDBUCH FÜR ELEKTRISCHE LÜFTER

VEILIGHEIDSSINSTRUKTIONEN

1. Stecken Sie niemals Ihren Finger oder etwas anderes in die Abdeckung, um Verletzungen zu vermeiden.
2. Stellen Sie sicher, dass der Ventilator von Feuchtigkeit, chemischen Gegenständen und Ölen ferngehalten wird.
3. Achten Sie beim Reinigen darauf, kein Wasser zu spritzen, und verwenden Sie kein Öl, Alkohol oder chemische Gegenstände, da dies zu einer Verformung des Lüftergehäuses und elektrischen Gefahren führen kann.
4. Ziehen Sie nicht den Netzstecker aus der Steckdose, indem Sie das Netzkabel ziehen. Dies kann zu einem Stromschlag oder Stromschlag führen.
5. Halten Sie sich vom Vorhang fern, schließen oder andere Dinge können die Arbeit des Lüfters beeinträchtigen.
6. Schalten Sie alle Schalter aus und ziehen Sie den Netzstecker, wenn Sie längere Zeit ausgehen.
7. Verwenden Sie den Lüfter niemals vor der Montage, um Verletzungen zu vermeiden.
8. Wenn das Netzkabel beschädigt ist, muss es vom Hersteller seines Kundendienstes oder einem ähnlich qualifizierten Techniker repariert werden, um eine Gefahr zu vermeiden.
9. Wenn das Gerät nicht funktioniert, überprüfen Sie vor dem Senden zur Wartung, ob der Stecker des Netzteils in die Steckdose eingesteckt ist.
10. Verwenden Sie den elektrischen Ventilator nicht bei Regen.
11. Dieses Gerät ist nicht für den Gebrauch durch Personen (einschließlich Kinder) mit eingeschränkten körperlichen, sensorischen oder geistigen Fähigkeiten oder mangelnden Erfahrungen und Kenntnissen bestimmt, es sei denn, sie wurden von einer für sie verantwortlichen Person beaufsichtigt oder instruiert Sicherheit. Kinder sollten beaufsichtigt werden, um sicherzustellen, dass sie nicht mit dem Gerät spielen.

BEDIENFELD VERSCHIEDENE FUNKTIONEN

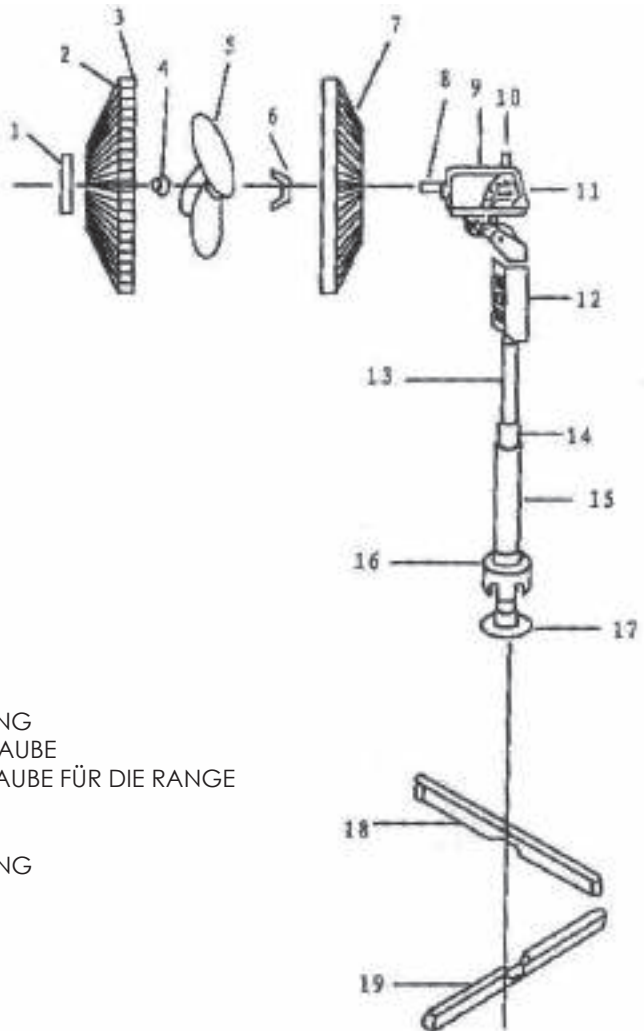

1. SCHUTZ
2. VORDERE ABDECKUNG
3. BESTÄTIGUNGSSCHRAUBE
4. BEFESTIGUNGSSCHRAUBE FÜR DIE RANGE
5. LÜFTERBLÄTTER
6. NUT
7. RÜCKSEITEABDECKUNG
8. MOTOR AS
9. MOTORGEHÄUSE
10. DIE SWING-TASTE
11. MOTOR
12. SCHALTGERÄT
13. UPPER TUBE
14. ROHRANSCHLUSS
15. STATIV
16. MUTTER FÜR DIE HÖHENANPASSUNG
17. TUBE-UNTERSTÜTZUNG
18. STATIVER FUSS A
19. STATIVER FUSS B

INSTALLIEREN UND VERWENDEN

1. Positionieren Sie A standardmäßig auf B, um X-Base zu bilden.
2. Setzen Sie das untere Rohr mit der Rohrhalterung auf die X-Base und befestigen Sie es mit den vier mitgelieferten Schrauben.
3. Trennen Sie den Rohrverbinder vom unteren Rohr und schieben Sie ihn heraus. Schieben Sie die Kunststoffsockelverzierung über das Bodenrohr der Basis. Schieben Sie den oberen (inneren) Schlauch und schieben Sie den Schlauchverbinder über den oberen Rohr am unteren Rohr und festziehen.
4. Befestigen Sie das Schalterfach am oberen Rohr. Stellen Sie sicher, dass das Schalterfach vollständig auf das Oberrohr geschoben und mit der mitgelieferten Schraube gesichert ist.
5. Trennen Sie die Schutzmutter vom Motorgehäuse.
6. Setzen Sie die hintere Abdeckung fest auf das Motorgehäuse und ziehen Sie sie dann fest, indem Sie die Abschirmmutter im Uhrzeigersinn drehen.
7. Schieben Sie die Klinge entlang der Motorwelle und sichern Sie sie durch Drehen gegen den Uhrzeigersinn fest mit dem Spinner.
8. Hängen Sie die vordere Schutzhaube mit der Positionsmarkierung an der Schutzkante an die hintere Schutzhaube und sichern Sie sie mit den mitgelieferten Clips.

EIGENSCHAFTEN

1. Einstellen der Windrichtung

Der Winkel des Lüfterkopfes kann eingestellt werden. Er kann durch leichtes Anheben oder Drücken des Ventils nach oben und unten gerichtet werden.

2. Einstellen der Windrichtung

Drücken Sie den Knopf und der Kopf beginnt sich zu drehen, zieht ihn heraus und der Lüfter hört auf zu drehen.

3. Windgeschwindigkeit einstellen

Drücken Sie die Windgeschwindigkeitstaste, um die Windgeschwindigkeit einzustellen.

LÖSUNG FÜR EINEN EINFACHEN FEHLER

Das Lüfterblatt funktioniert nicht beim Starten des Lüfters. Stellen Sie sicher, dass der Stecker richtig in die Steckdose eingesteckt ist oder dass die Abdeckung verformt ist, so dass das Lüfterblatt berührt wird.

WENN DER TON BEIM STARTEN DES LÜFTERS ERTÖNT, PRÜFEN SIE ES GERÄT WIE FOLGT:

1. Das Lüfterblatt ist fest in die Abtriebswelle des Motors eingebaut.
2. Die Nut auf der Rückseite des Deckels ist auf die eingestellte Stecknut auf der Abtriebswelle.
3. Es gibt einen kleinen defekten Felgenring um das Lüfterblatt.
4. Das Ventil ist deformiert, wodurch das Gebläseflügel getroffen wird.

MATINTAINING

Schalten Sie vor dem Reinigen die Stromversorgung aus und ziehen Sie den Stecker aus der Steckdose.

1. Dieses Gerät muss nur von außen gereinigt und gewischt werden.
2. In das Gehäuse legen und trocken lagern.

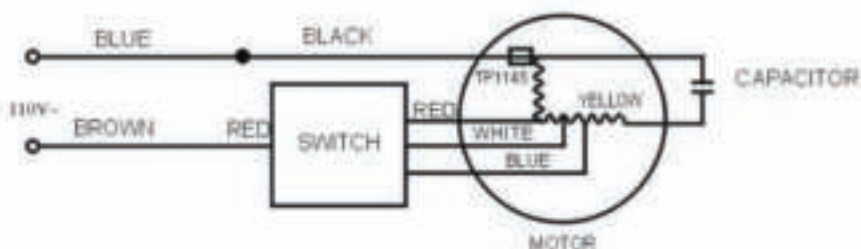

FLIESSSCHEMA PRODUKT

Voltage	Frequency	Power
220-240V	50/60Hz	50W



(NL) Bovenstaand symbool en het symbool op het product geven aan dat het product is geclassificeerd als elektrische of elektronische apparatuur en niet met het (huishoudelijk) afval mag worden weggegooid. De WEEE-richtlijn (Directive on Waste of Electrical and Electronic Equipment) schrijft voor dat producten gerecycled moeten worden met de best beschikbare herstel- en recycletechnieken om de belasting op het milieu tot een minimum te beperken, gevaarlijke stoffen te behandelen en een grotere afvalberg te voorkomen. Neem contact op met de lokaal verantwoordelijke instanties voor informatie over de correcte afvalverwerking van elektrische of elektronische apparatuur.

(FR) Le symbole situé au-dessus du produit et sur celui-ci signifie qu'il est classé en tant qu'équipement électrique ou électronique, et qu'il ne doit pas être jeté avec les ordures ménagères ou les déchets commerciaux à la fin de sa vie utile. La directive relative aux déchets d'équipements électriques et électroniques (DEEE) a été mise en place pour recycler les produits à l'aide des meilleures techniques de récupération et de recyclage afin de réduire l'impact sur l'environnement, de traiter les substances dangereuses et d'éviter le développement des décharges. Contactez les autorités locales pour obtenir des informations sur la mise au rebut des équipements électriques ou électroniques.

(DE) Das Symbol oben und auf dem Produkt bedeutet, dass das Produkt als Elektro- oder Elektronik-gerät eingestuft ist und am Ende seiner Nutzungsdauer nicht zusammen mit anderem Haus- oder Gewerbemüll entsorgt werden darf. Die EU-Richtlinie für Elektroaltgeräte wurde erlassen, um Produkte nach den besten verfügbaren Verwertungs- und Recyclingverfahren aufzubereiten und so die Umweltauswirkung zu minimieren, Gefahrenstoffe zu verarbeiten und eine Zunahme von Deponie-abfällen zu vermeiden. Informieren Sie sich bei Ihrer zuständigen Behörde über die korrekte Entsorgung von Elektro- oder Elektronikgeräten.

MaxxHome



ONS MAXXTOOLS TEAM HELPT JE MET:

- Vragen over je bestelling
- Klachten
- Onderdelen en handleidingen

Heb je vragen of klachten contacteer ons en we helpen je graag verder.

NOTRE EQUIPE MAXXTOOLS VOUS AIDERA VOLONTIÈRE AUX CAS SUIVANTS:

- Questions sur votre commande
- Réclamations
- Pièces et manuels

Si vous avez des questions ou des plaintes, s'il vous plaît contactez-nous et nous serons heureux de vous aider.

UNSER MAXXTOOLS TEAM HILFT IHNEN GERNE BEI:

- Fragen zu Ihrer Bestellung
- Reklamationen
- Teile und Handbücher

Wenn Sie Fragen oder Beschwerden haben, wenden Sie sich bitte an uns. Wir helfen Ihnen gerne weiter.

OUR MAXXTOOLS SERVICE TEAM HELPS YOU WITH:

- Questions about your order
- Complaints
- Parts and manuals

If you have any questions or complaints, please contact us and we will be happy to help you.



TELEFOONSERVICE:

+32 (0) 11 191391

Maandag tot zaterdag - 9u.-18u.

De telefoon kosten kunnen variëren afhankelijk van uw mobiel abonnement.

ASSISTANCE TÉLÉPHONIQUE:

+32 (0) 11 191391

Du lundi au samedi de 9h à 18h

Les frais de téléphone peuvent varier en fonction de votre abonnement mobile.

TELEFON-SERVICE:

+32 (0) 11 191391

Montag bis Samstag von 9 bis 18 Uhr

Die Telefonkosten können je nach Mobilfunkabonnement variieren.

TELEPHONE SUPPORT:

+32 (0) 11 191391

Monday to Saturday - 9 am - 6 pm

Phone charges may vary depending on your mobile subscription.

Maxxtools

Centrum Zuid 2084
3530 Houthalen, Belgium
info@maxxtools.be
www.maxxtools.be