

COOK-IT

HANDLEIDING

CONTACT GRILL



BELANGRIJKE VEILIGHEIDSMATREGELEN

LEES ALLE INSTRUCTIES ZORGVULDIG DOOR

- Alleen gebruiken op AC 220-240V, 50/60 Hz. Gebruik alleen voor eigen thuis gebruik.
- Raak hete oppervlakken niet aan. Gebruik de handvatten.
- Dompel het snoer, de stekker of de contact grill niet onder in water of een andere vloeistof om het risico op elektrische schokken te voorkomen.
- Strikt toezicht is noodzakelijk wanneer een apparaat door of in de buurt van kinderen wordt gebruikt.
- Haal de stekker uit het stopcontact wanneer het niet in gebruik is en vóór het schoonmaken van het apparaat. Laat afkoelen voordat u onderdelen erin of eruit haalt en voordat u het apparaat reinigt.
- Gebruik geen enkel apparaat met een beschadiging of defect onderdeel. Probeer nooit zelf de contact grill te repareren om het risico van een elektrische schok te vermijden. Breng het naar een erkend servicepunt voor onderzoek en reparatie. Een onjuiste hermontage kan een risico op elektrische schokken opleveren wanneer de contact grill wordt gebruikt.
- Het gebruik van accessoires die niet door de fabrikant worden aanbevolen, kan brand, elektrische schokken of persoonlijk letsel veroorzaken.
- Niet buitenshuis of voor commerciële doeleinden gebruiken.
- Laat het netsnoer niet over de rand van de tafel of het aanrecht hangen of in aanraking komen met hete oppervlakken.
- Niet op of nabij een hete gas- of elektrische brander of verwarmde oven plaatsen.
- Haal de stekker uit het stopcontact als u klaar bent met gebruiken.
- Niet gebruiken met behulp van een externe timer of apart afstandsbedieningssysteem.
- Wees uiterst voorzichtig bij het verplaatsen van het apparaat.

IDENTIFICATIE VAN ONDERDELEN:

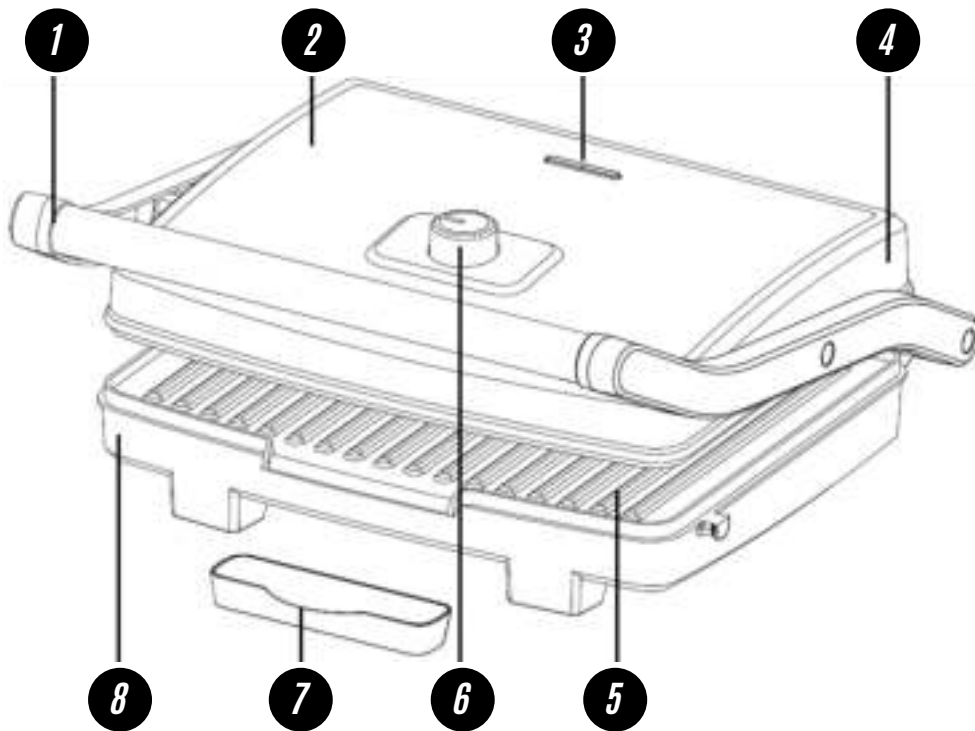

1. Handgreep
2. Decoratieve platen
3. Klaar-lampje
4. Buitenste behuizing

5. Grillplaat met antiaanbaklaag
6. Temperatuur knop
7. Bakje om vet op te vangen
8. Bodembehuizing

VOOR HET EERSTE GEBRUIK

- Lees alle instructies aandachtig door en bewaar ze voor toekomstig gebruik.
- Verwijder alle verpakking.
- Reinig de grillplaten met een spons of doek die is bevochtigd met warm water. **DOMPEL HET APPARAAT NIET ONDER EN LAAT HET WATER NIET DIRECT OP DE KOOKOPPERVLAKKEN LOPEN.**
- Droog af met een doek of keukenrol.
- Voor het beste resultaat de grillplaten licht insmeren met een beetje bakolie of bakspray.

Let op: Wanneer uw contact grill voor de eerste keer wordt verwarmd, kan deze een lichte rook of geur afgeven. Dit is normaal bij veel verwarmingstoestellen. Dit heeft geen invloed op de veiligheid van uw apparaat.

HOE TE GEBRUIKEN

- Sluit de contact grill en steek de stekker in het stopcontact. U zult merken dat het klaar-lampje gaat branden om aan te geven dat de contact grill is begonnen met voorverwarmen.
- Het duurt ongeveer 3 minuten om de baktemperatuur te bereiken, het klaar-lampje gaat uit.
- Open de contact grill, leg de sandwich, het vlees of ander voedsel op de onderste grillplaat.
- Sluit de contact grill. Het klaar-lampje gaat weer branden.
- Grill ongeveer 3 tot 8 minuten, of tot ze goudbruin zijn, het klaar-lampje gaat weer uit, pas de tijd aan uw eigen wens aan.

- Wanneer het voedsel gaar is, gebruikt u het handvat om de contact grill te openen. Verwijder het voedsel met behulp van een plastic spatel. Gebruik nooit een metalen tang of een mes omdat deze de antiaanbaklaag van de kookplaten kunnen beschadigen.
- Als u klaar bent met grillen, haalt u de stekker uit het stopcontact en laat u het apparaat open staan om af te koelen.

KOKEN

Te gebruiken als contactgrill

- Bereid de hamburgers, stukken vlees zonder bot en dunne stukken vlees of ander voedsel zoals aangegeven en leg ze op de onderste grillplaat.
- Sluit de bovenste plaat met het handvat dat is ontworpen om het voedsel gelijkmatig naar beneden te drukken. De bovenplaat moet volledig worden neergelaten om grillmarkeringen op het voedsel te krijgen.
- Als het voedsel gaar is, gebruikt u het handvat om contact grill te openen. Verwijder het voedsel met behulp van een plastic spatel. Gebruik nooit een metalen tang of een mes omdat deze de antiaanbaklaag van de kookplaten kunnen beschadigen.
- Gebruik de grill als contactgrill voor het bereiden van hamburgers, stukken vlees zonder bot en dunne stukken vlees en groenten.
- Gebruik de grill als contactgrill, als je in korte tijd iets wilt klaarmaken of als je op zoek bent naar een gezonde manier van grillen. Wanneer het op de contact grill wordt gekookt, is het voedsel snel gaar omdat u beide kanten van het voedsel tegelijkertijd grilt. Door de ribbels op de grillplaten in combinatie met de vettuit op de hoek van de plaat kan het vet van het vlees druppelen en van de platen afvloeien.

Te gebruiken als persgrill

- Bereid de tosti's/panini's naar voorkeur voor en leg ze op de onderste grillplaat. Leg het brood altijd naar de achterkant van de onderste grillplaat.
- Sluit de bovenste plaat met het handvat, deze is ontworpen om gelijkmatig op het brood te drukken. De bovenplaat moet volledig worden neergelaten om de tosti's/panini's te bereiden.
- Grill ongeveer 3 tot 6 minuten of tot ze goudbruin zijn, pas de duur aan naar uw eigen smaak aan.
- Als het voedsel klaar is, gebruikt u het handvat om de contact grill te openen. Verwijder de tosti/panini met behulp van een plastic spatel. Gebruik nooit een metalen tang of een mes omdat deze de antiaanbaklaag van de grillplaten kunnen beschadigen.
- Gebruik de contact grill als persgrill om sandwiches, brood en quesadilla's te grillen.
- De contact grill is ontworpen met een uniek handvat en scharnier waardoor de bovenkant zich kan aanpassen aan de dikte van het voedsel. Je kunt gemakkelijk alles grillen, van een dun gesneden aardappel tot een dikke entrecote met een egaal resultaat.
- Wanneer u meer dan één stuk voedsel in de contactgrill klaarmaakt, is het belangrijk dat de dikte van het voedsel consistent is, zodat de bovenkant gelijkmatig op het voedsel sluit.

REINIGING EN VERZORGING

- Haal altijd de stekker uit het stopcontact en laat het afkoelen voordat u het schoonmaakt. Het apparaat is gemakkelijker schoon te maken als het een beetje warm is. Het is niet nodig om de contact grill te demonteren voor reiniging. Dompel de contact grill nooit onder in water en plaats deze nooit in de vaatwasser.

- Veeg de grillplaten af met een zachte doek om voedselresten te verwijderen. Voor aangekoekte voedselresten knijp wat warm water gemengd met afwasmiddel over de voedselresten en maak het schoon met een niet-schurend plastic schuursponsje of plaats nat keukenpapier over de grill om de voedselresten te bevochtigen.
- Gebruik geen schurende middelen die de antiaanbaklaag kunnen krassen of beschadigen.
- Gebruik geen metalen keukengerei om uw etenswaren te verwijderen, deze kunnen de antiaanbaklaag beschadigen.
- Veeg de buitenkant van de contact grill alleen af met een vochtige doek. Maak de buitenkant niet schoon met een schuursponsje of staalwol, dit zal de afwerking beschadigen. Niet onderdompelen in water of een andere vloeistof.
- Niet in de vaatwasser plaatsen.
- Verwijder en leeg de lekbak na elk gebruik en was de bak in warm zeepsop. Vermijd het gebruik van schuursponsjes of agressieve schoonmaakmiddelen, omdat deze het oppervlak kunnen beschadigen. Grondig afspoelen en drogen met een schone, zachte doek en terugplaatsen.

OPSLAG

- Haal altijd de stekker uit het stopcontact voordat u de contact grill opbergt.
- Zorg er altijd voor dat de contact grill koel en droog is voordat u deze opbergt.
- Het netsnoer kan om de onderkant van de basis worden gewikkeld om het op te bergen.



**VOOR VRAGEN ZIJN WIJ ALTIJD
BEREIKBAAR OP
SALES@MEDIAEVOLUTION.NL
WIJ WENSEN U VEEL KOOKPLEZIER
TOE!**