

Pioneer

X-HM82-S/-K X-HM72-S/-K X-HM82D-K X-HM72D-S/-K

NETWORK CD RECEIVER SYSTEM / MICRO CHAINE CD ET RESEAU / SISTEMA RECEPTOR DE CD EN RED / NETWORK-CD-RECEIVER-SYSTEM / SISTEMA DI RETE CON AMPLIFICATORE E CD / NETWORK CD RECEIVER SYSTEM / СИСТЕМА СЕТЕВОГО РЕСИВЕРА CD

Дополнительная информация для клиентов в Российской Федерации
Информация о сертификации

Для моделей
X-HM82-S, X-HM82-K, X-HM72-S, X-HM72-K
XC-HM82-S и XC-HM82-K

EAC



XC-HM82-S/-K XC-HM82D-K

NETWORK CD RECEIVER / MICRO CHAINE CD ET RESEAU / RECEPTOR DE CD EN RED / NETWORK-CD-RECEIVER / AMPLIFICATORE CON CD E RETE / NETWORK CD RECEIVER / СЕТЕВОЙ РЕСИВЕР CD

Quick Start Guide / Guide rapide / Guía de inicio rápido / Kurzanleitung / Guida di avvio rapido / Snelstartgids / Краткое руководство пользователя

Thank you for buying this Pioneer product. This Quick Start Guide includes instructions for basic connections and operations to allow simple use of the receiver. For detailed descriptions of the receiver, see the "Operating Instructions" provided on the included CD-ROM (📀).

Merci pour l'achat de ce produit Pioneer. Ce guide rapide contient les instructions relatives aux raccordements et opérations de base permettant une utilisation simple de ce récepteur. Pour des descriptions plus détaillées du récepteur, référez-vous au "Mode d'emploi" sur le CD-ROM (📀) fourni.

Muchas gracias por haber adquirido este producto de Pioneer. Esta Guía de inicio rápido incluye instrucciones para hacer las conexiones y operaciones básicas que le permitirán hacer un uso sencillo del receptor. Para conocer una descripción detallada del receptor, consulte el "Manual de instrucciones" suministrado con el CD-ROM (📀) incluido.

Vielen Dank, dass Sie sich für dieses Pioneer-Produkt entschieden haben. Die Kurzanleitung enthält Anweisungen für grundlegende Verbindungen und Bedienvorgänge, um eine einfache Bedienung des Receivers zu ermöglichen. Detaillierte Beschreibungen des Receivers finden Sie in der „Bedienungsanleitung“ auf der mitgelieferten CD-ROM (📀).

Vi ringraziamo per avere acquistato questo prodotto Pioneer. Questa Guida di avvio rapido comprende istruzioni per i collegamenti fondamentali e per le operazioni essenziali di questo ricevitore. Per una descrizione dettagliata del ricevitore, vedere le "Istruzioni per l'uso" contenute nel CD-ROM (📀) accluso.

Hartelijk dank voor de aanschaf van dit Pioneer product. In deze snelstartgids vindt u de instructies voor de basisaansluitingen en de basisbediening voor een eenvoudig gebruik van de receiver. Voor meer gedetailleerde informatie wordt u verwezen naar de "Handleiding" die op de bijgeleverde CD-ROM (📀) staat.

Благодарим вас за приобретение данного изделия Pioneer. В данном Кратком руководстве пользователя содержатся инструкции по основным подключениям и операциям для упрощенного использования ресивера. Подробное описание ресивера см. в «Инструкции по эксплуатации», содержащихся на поставляемом CD-ROM (📀).

What's in the box

Contenu du carton d'emballage
Contenido de la caja
Lieferumfang

Contenuto della confezione

Inhoud van de doos
Комплект поставки

Remote Control
Télécommande
Mando a distancia
Fernbedienung
Telecomando
Afstandsbediening
Пульт дистанционного управления

Power cord
Cordon d'alimentation
Cable de alimentación
Netzkabel
Cavo di alimentazione
Netsnoer
Кабель питания

WLAN antenna x 2
Antenne WLAN x 2
Antena WLAN x 2
WLAN-Antenne x 2
Antenna WLAN x 2
WLAN-antenne x 2
Антенна WLAN x 2

iPhone/iPad stand
Support pour iPhone/iPad
Soporte de iPhone/iPad
iPhone/iPod-Ständer
Supporto iPhone/iPad
iPhone/iPad-standaard
Подставка для iPhone/iPad

Warranty card
Carte de garantie
Tarjeta de garantía
Garantiekarte
Documento di garanzia
Garantiebewijs
Гарантийный сертификат

CD-ROM (Operating instructions)
CD-ROM (Mode d'emploi)
CD-ROM (Manual de instrucciones)
CD-ROM (Bedienungsanleitung)
CD-ROM (Istruzioni per l'uso)
CD-ROM (Handleiding)
CD-ROM (Инструкции по эксплуатации)

AAA size IEC R03 dry cell batteries x2
Piles à anode sèche AAA IEC R03 x 2
Pilas secas AAA, IEC R03 x 2
AAA/IEC/R03 Trockenbatterien x2
Pile a secco AAA IEC R03 x2
AAA/IEC/R03 drogecelbatterijen x2
Сухие батарейки размера AAA IEC R03, 2 шт.

These quick start guide
Le présent Guide de démarrage
Esta guía de inicio rápido
Diese Kurzanleitung
Guida di avvio rapido
Deze Snelstartgids
Это краткое руководство пользователя

X-HM82

XC-HM82

X-HM72

AM loop antenna
Antenne cadre AM
Antena de cuadro de AM
MW-Rahmenantenne
Antenna AM a telaio
AM-raamantenne
Рамочная антенна AM

FM wire antenna
Antenne filaire FM
Antena de hilos de FM
UKW-Drahtantenne
Antenna FM a filo
FM-draadantenne
Проволочная антенна FM

X-HM82D

XC-HM82D

X-HM72D

DAB/FM wire antenna
Antenne filaire DAB/FM
Antena de cable DAB/FM
DAB/UKW-Drahtantenne
Antenna a cavo DAB/FM
DAB/FM-draadantenne
Проволочная антенна DAB/FM

X-HM82
X-HM82D

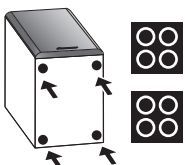

Non skid pad x 8
Coussinet antidérapant x 8
Pastilla antideslizante x 8
Rutschfestes Kissen x 8
Cuscinetto antiscivolamento x 8
Antislipkussentje x 8
Предохранительная противоскользящая подкладка x 8

X-HM82
X-HM72

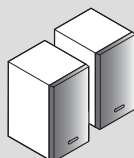

Speaker x 2
Enceintes x 2
Altopavoz x 2
Lautsprecher x 2
Altoparlante x 2
Speaker x 2
Громкоговорители x 2

X-HM82
X-HM72

Speaker wires x 2
Câbles des enceintes x 2
Cable del altavoz x 2
Lautsprecher-Kabel x 2
Cavi diffusore x 2
Luidsprekerdraad x 2
Кабеля громкоговорителей x 2

English

For detailed descriptions of the receiver, see the "Operating Instructions" provided on the included CD-ROM. The operating instructions can also be downloaded from the Pioneer website (<http://www.pioneer.eu>). See below for instructions on handling the CD-ROM.

♣**Operating Environment** — In regard to viewing the user's manual PDF included on the CD-ROM, operation has been confirmed on the following operating environments. Microsoft® Windows® XP / Windows Vista® / Windows® 7 / Windows® 8 and Apple Mac OS X 10.7 or later, Adobe Reader (Version 10, 11). ♣**Precautions For Use** — This CD-ROM is for use with a computer. It cannot be used with a DVD player or music CD player. Attempting to play this CD-ROM with a DVD player or music CD player can damage speakers or cause impaired hearing due to the large volume. ♣**License** — Please agree to the "Terms of Use" indicated below before using this CD-ROM. Do not use if you are unwilling to consent to the terms of its use. ♣**Terms of Use** — Copyright to data provided on this CD-ROM belongs to PIONEER HOME ELECTRONICS CORPORATION. Unauthorized transfer, duplication, broadcast, public transmission, translation, sales, lending or other such matters that go beyond the scope of "personal use" or "citation" as defined by Copyright Law may be subject to punitive actions. Permission to use this CD-ROM is granted under license by PIONEER HOME ELECTRONICS CORPORATION. ♣**General Disclaimer** — PIONEER HOME ELECTRONICS CORPORATION does not guarantee the operation of this CD-ROM with respect to computers using any of the applicable OS. In addition, PIONEER HOME ELECTRONICS CORPORATION is not liable for any damages incurred as a result of use of this CD-ROM and is not responsible for any compensation. The names of private corporations, products and other entities described herein are the registered trademarks or trademarks of their respective firms.

* **When Using a Mac OS:** Place the CD-ROM in the CD drive, click the CD drive from Finder, and double click the Index.html (table of contents) for operation instructions.

Information for users on collection and disposal of old equipment and used batteries

(Symbol for equipment)



These symbols on the products, packaging, and/or accompanying documents mean that used electrical and electronic products and batteries should not be mixed with general household waste.

For proper treatment, recovery and recycling of old products and used batteries, please take them to applicable collection points in accordance with your national legislation.

(Symbol examples for batteries)



By disposing of these products and batteries correctly, you will help to save valuable resources and prevent any potential negative effects on human health and the environment which could otherwise arise from inappropriate waste handling.

For more information about collection and recycling of old products and batteries, please contact your local municipality, your waste disposal service or the point of sale where you purchased the items.



These symbols are only valid in the European Union.

For countries outside the European Union:

If you wish to discard these items, please contact your local authorities or dealer and ask for the correct method of disposal.

K058a_A1_En

This product is for general household purposes. Any failure due to use for other than household purposes (such as long-term use for business purposes in a restaurant or use in a car or ship) and which requires repair will be charged for even during the warranty period.

K041_A1_En

POWER-CORD CAUTION

Handle the power cord by the plug. Do not pull out the plug by tugging the cord and never touch the power cord when your hands are wet as this could cause a short circuit or electric shock. Do not place the unit, a piece of furniture, etc., on the power cord, or pinch the cord. Never make a knot in the cord or tie it with other cords. The power cords should be routed such that they are not likely to be stepped on. A damaged power cord can cause a fire or give you an electrical shock. Check the power cord once in a while. When you find it damaged, ask your nearest PIONEER authorized service center or your dealer for a replacement.

S002*_A1_En

CAUTION

TO PREVENT THE RISK OF ELECTRIC SHOCK, DO NOT REMOVE COVER (OR BACK). NO USER-SERVICEABLE PARTS INSIDE. REFER SERVICING TO QUALIFIED SERVICE PERSONNEL.

D3-4-2-1-1_B1_En

WARNING

This equipment is not waterproof. To prevent a fire or shock hazard, do not place any container filled with liquid near this equipment (such as a vase or flower pot) or expose it to dripping, splashing, rain or moisture.

D3-4-2-1-3_A1_En

WARNING

To prevent a fire hazard, do not place any naked flame sources (such as a lighted candle) on the equipment.

D3-4-2-1-7a_A1_En

VENTILATION CAUTION

When installing this unit, make sure to leave space around the unit for ventilation to improve heat radiation (at least 10 cm at top, 10 cm at rear, and 10 cm at each side).

WARNING

Slots and openings in the cabinet are provided for ventilation to ensure reliable operation of the product, and to protect it from overheating. To prevent fire hazard, the openings should never be blocked or covered with items (such as newspapers, table-cloths, curtains) or by operating the equipment on thick carpet or a bed.

D3-4-2-1-7b*_A1_En

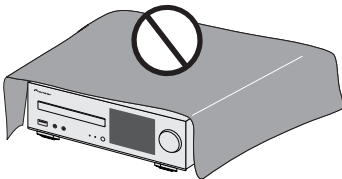

Operating Environment

Operating environment temperature and humidity: +5 °C to +35 °C (+41 °F to +95 °F); less than 85 %RH (cooling vents not blocked)

Do not install this unit in a poorly ventilated area, or in locations exposed to high humidity or direct sunlight (or strong artificial light).

D3-4-2-1-7c*_A2_En

CAUTION

The **STANDBY/ON** switch on this unit will not completely shut off all power from the AC outlet. Since the power cord serves as the main disconnect device for the unit, you will need to unplug it from the AC outlet to shut down all power. Therefore, make sure the unit has been installed so that the power cord can be easily unplugged from the AC outlet in case of an accident. To avoid fire hazard, the power cord should also be unplugged from the AC outlet when left unused for a long period of time (for example, when on vacation).

D3-4-2-2-2a*_A1_En

For Norway customers

Utstyr som er koplet til beskyttelsesjord via nettplugg og/eller via annet jordtilkoplest utstyr – og er tilkoplest et kabel-TV nett, kan forårsake brannfare. For å unngå dette skal det ved tilkopling av utstyret til kabel-TV nettet installeres en galvanisk isolator mellom utstyret og kabel-TV nettet.

For Sweden customers

Utrustning som är kopplad till skyddsjord via jordat vägguttag och/eller via annan utrustning och samtidigt är kopplad till kabel-TV nät kan i vissa fall medföra risk för brand.

För att undvika detta skall vid anslutning av utrustningen till kabel-TV nät galvanisk isolator finnas mellan utrustningen och kabel-TV nätet.

D3-11-15-5-2_A1_En

WARNING

Store small parts out of the reach of children and infants. If accidentally swallowed, contact a doctor immediately.

D41-6-4_A1_En

CAUTION

This product is a class 1 laser product classified under the Safety of laser products, IEC 60825-1:2007.

CLASS 1 LASER PRODUCT

D58-5-2-2a_A1_En

X-HM82, X-HM82D, X-HM72 and X-HM72D only

Do not attach these speakers to the wall or ceiling, as they may cause injury in the event of a fall.

SGK007_A1_En

Do not lift this device by holding the wireless LAN antenna, since damage or personal injury may result.

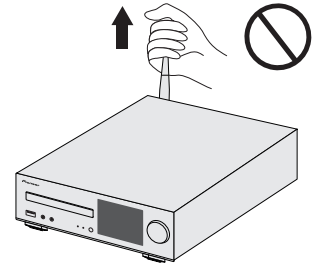

Radio wave caution

This unit uses a 2.4 GHz radio wave frequency, which is a band used by other wireless systems (Microwave ovens and Cordless phones, etc.). In this event noise appears in your television image, there is the possibility this unit (including products supported by this unit) is causing signal interference with the antenna input connector of your television, video, satellite tuner, etc. In this event, increase the distance between the antenna input connector and this unit (including products supported by this unit).

- Pioneer is not responsible for any malfunction of the compatible Pioneer product due to communication error/malfunctions associated with your network connection and/or your connected equipment. Please contact your Internet service provider or network device manufacturer.

- A separate contract with/payment to an Internet service provider is required to use the Internet.

Connecting the speakers

Be sure to complete all connections before connecting this receiver to the AC power source.

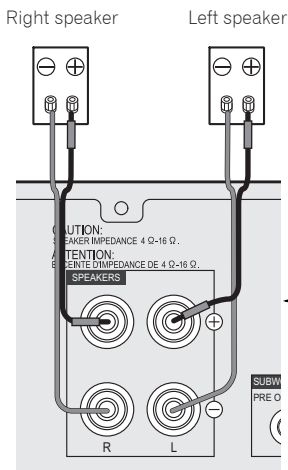

Make sure you connect the speaker on the right to the right (R) terminal and the speaker on the left to the left (L) terminal. Also make sure the positive and negative (+/-) terminals on the receiver match those on the speakers. You can use speakers with a nominal impedance between 4 Ω and 16 Ω.

1. If not using the provided speaker wire, twist exposed wire strands together.
2. Loosen terminal and insert exposed wire.
3. Tighten terminal.

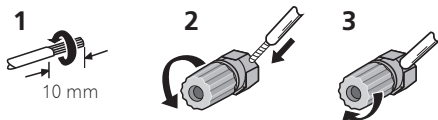

CAUTION

- These speaker terminals carry **HAZARDOUS LIVE** voltage. To prevent the risk of electric shock when connecting or disconnecting the speaker cables, disconnect the power cord before touching any uninsulated parts.
- Make sure that all the bare speaker wire is twisted together and inserted fully into the speaker terminal. If any of the bare speaker wire touches the back panel it may cause the power to cut off as a safety measure.

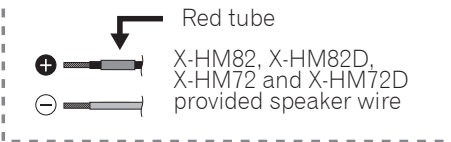

Both speakers can be used on either the right or the left side.

Connecting a TV and playback component

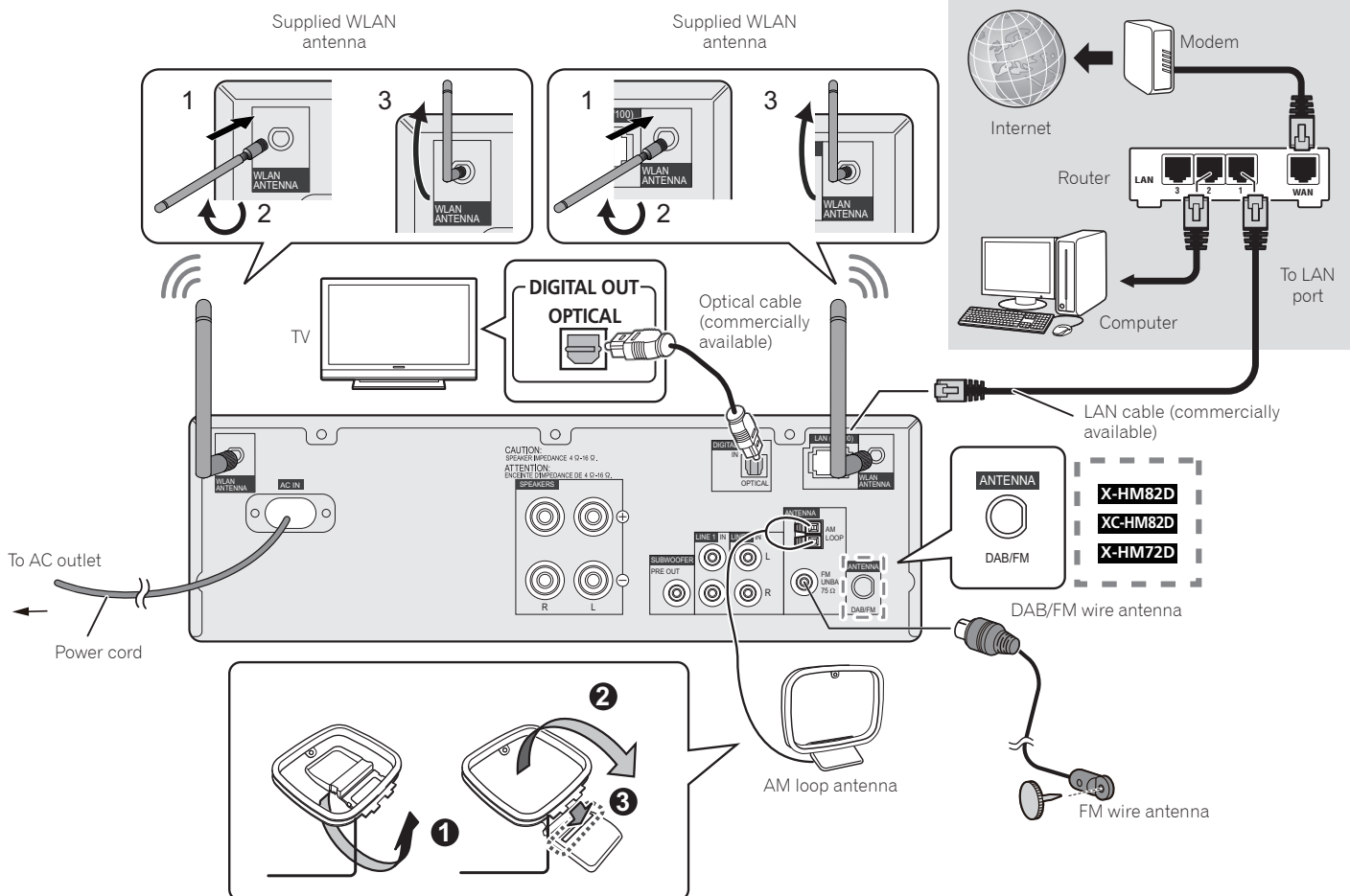

Basic control

Installing the receiver

- When installing this receiver, make sure to put it on a level and stable surface.
- Don't install it on the following places:
- on a color TV (the screen may distort)
 - near a cassette deck (or close to a device that gives off a magnetic field). This may interfere with the sound.
 - in direct sunlight
 - in damp or wet areas
 - in extremely hot or cold areas
 - in places where there is vibration or other movement
 - in places that are very dusty in places that have hot fumes or oils (such as a kitchen)

Loading the batteries

The batteries included with the receiver are to check initial operations; they may not last over a long period. We recommend using alkaline batteries that have a longer life.

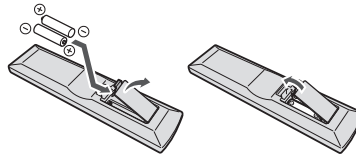

CAUTION

- Incorrect use of batteries may result in such hazards as leakage and bursting. Observe the following precautions:
 - When disposing of used batteries, please comply with governmental regulations or environmental public institution's rules that apply in your country/area.
 - Do not use or store batteries in direct sunlight or other excessively hot place, such as inside a car or near a heater. This can cause batteries to leak, overheat, explode or catch fire. It can also reduce the life or performance of batteries.

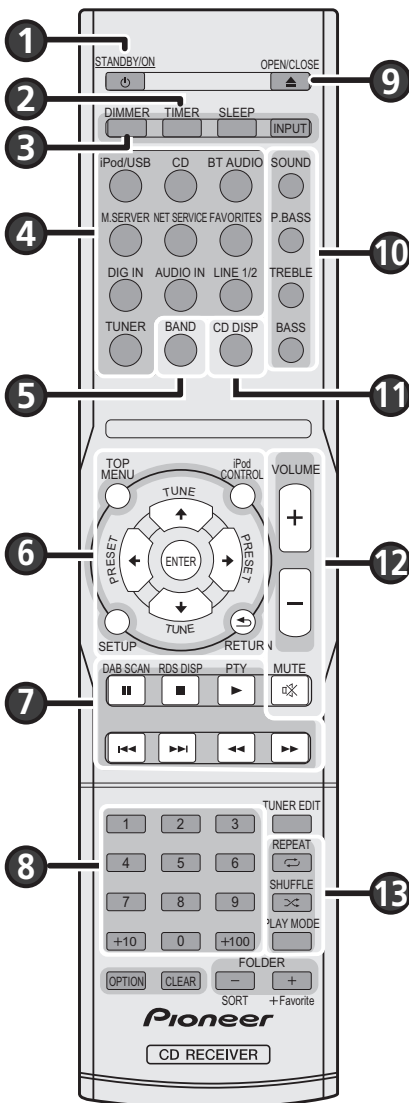

Switches the receiver between standby and on

Press **STANDBY/ON** (1).

Setting the clock and timer

1. Press **TIMER** (2).
2. Use **←/→** and **ENTER** (6) to adjust the day of the week and time.

Control the display brightness

Press **DIMMER** (3) to switch the display brightness in four steps.

Control sound and adjust volume

- Press **SOUND**, **P.BASS**, **TREBLE** or **BASS** (10) to adjust sound quality.
- Press **VOLUME +/-** (11) to adjust the listening volume.
- Press **MUTE** (12) to mute the sound.

Playing iPod/iPhone/iPad using the USB terminal

1. Press **iPod/USB** (4) and connect your iPod/iPhone/iPad to the USB terminal.
2. Press **▶** (7) to start playback.

Listening to the audio CD

1. Press **CD** (5).
2. Press **OPEN/CLOSE** (9) to open the disc tray and place the disc.
3. Press **▶** (7) to start playback. Use numeric buttons (8) or **◀◀/▶▶** (7) to select the track.
4. Press **REPEAT** or **SHUFFLE** (13) to adjust the play mode.

Listening to the radio

1. Press **TUNER** (4).
2. Press **BAND** (5) to select the band.
(X-HM82, XC-HM82 and X-HM72 only: FM MONO, FM STEREO, AM)
(X-HM82D, XC-HM82D and X-HM72D only: FM MONO, FM STEREO, DAB)
3. Use **TUNE ↑/↓** (6) to tune.

Listening to the Internet Radio

1. Press **NET SERVICE** (4) repeatedly to select Internet Radio.
2. Use **↑/↓** (6) to select the folder and press **ENTER** (6).

Listening to the audio file on Music Server

1. Press **NET SERVICE** (4) repeatedly to select Music Server.
2. Use **↑/↓** (6) to select the folder and press **ENTER** (6).
3. Select the audio file. Press **▶** (7) to start playback.

Listening to the favorite songs

1. Press **FAVORITES** (4) to select Favorites.
2. Select the station or the audio file. Press **ENTER** (6) to start playback.

Connecting to network

The following is one example of how to connect to a network.
For other connections, please refer to the attached Operating Instructions (CD-ROM)

Connecting this receiver using wired LAN

1. Be sure your router supports DHCP server function.
2. Use the LAN cable to connect this receiver and your router.
3. Plug the power cord into an AC outlet. Press **STANDBY/ON**.

Connecting this receiver using wireless LAN

A: Connection settings using an iOS device (with iOS 5.0 or later)

You can apply iPod/iPhone/iPad (iOS device with iOS ver 5.0 or later)'s Wi-Fi settings to this receiver.

1. Be sure the LAN cable is not connected to the receiver. Unlock your iPod/iPhone/iPad.
2. Plug the power cord into an AC outlet. Press **STANDBY/ON**.
3. Unlock your iPod/iPhone/iPad. Check that the Wi-Fi mark is displayed on the iOS device screen.

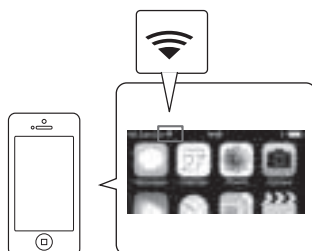

4. Press **iPod/USB** on the remote control. Connect the iOS device to the USB terminal.
5. Press **SETUP**.
6. Select **Network Setting** → **Network Configuration** → **Wireless** → **iOS Device** and then press **ENTER**.
7. Tap **Allow** on iPod/iPhone/iPad.

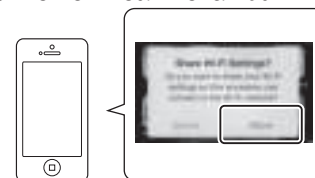

The Wi-Fi settings of your iPod/iPhone/iPad are applied to the receiver.

B: Connecting to a router with WPS-PBC function

1. Be sure the LAN cable is not connected to the receiver.
2. Plug the power cord into an AC outlet. Press **STANDBY/ON**.
3. Press **NET SERVICE** → **SETUP** on the remote control.
4. Select **Network Setting** → **WPS**.
5. Use **↑/↓** to select **PBC (Push Button Configuration)** and then press **ENTER**.
6. Press the **WPS** button on the router.

If the connection does not succeed, refer to Operating Instructions (CD-ROM) (page 44) and redo the setting again.

PBC (Push Button Configuration)

- The wireless connection setting is automatically configured by pressing the **WPS** button on the WPS compatible wireless LAN device.

C: Connecting to a router without WPS-PBC function

1. Be sure the LAN cable is not connected to the receiver.
2. Plug the power cord into an AC outlet. Press **STANDBY/ON**.
3. Press **NET SERVICE** → **SETUP**. The **Initial Setup** screen is shown on the display.
4. Select **Network Setting** → **Network Configuration**.
5. Use **↑/↓** to select **Wireless**, then press **ENTER**.

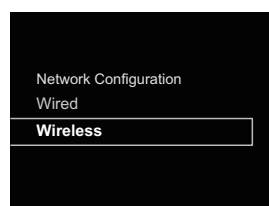

6. Use **↑/↓** to select **Auto**, then press **ENTER**.

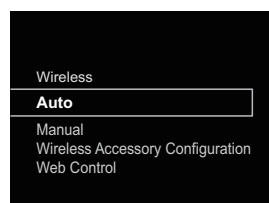

7. Use **↑/↓** to select the available wireless network you want to connect to, then press **ENTER**.

The receiver will only display the names of 2.4 GHz wireless LAN routers (SSID).

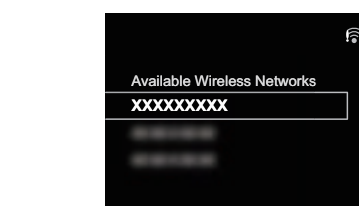

8. Use **↑/↓/←/→** to enter the Pass Phrase or WEP Key.

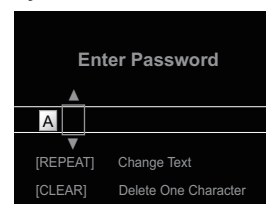

←/→: Moves the adjusting digit.

↑/↓: Changes displayed character.

REPEAT: Switches character types.

CLEAR: Deletes one character at a time.

9. Use **↑/↓** to select **DHCP On**, then press **ENTER**.

Select **Don't Use Proxy Server**, then press **ENTER**.

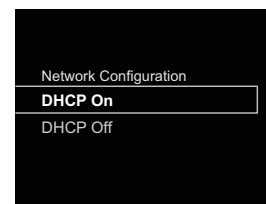

10. In order to activate the setup, press **ENTER**.

Refer to Operating Instructions (CD-ROM) (Connection method 4 | Have the receiver automatically detect the wireless LAN router and perform settings on page 33) and redo the setting again.

Français

Pour des descriptions plus détaillées du récepteur, référez-vous au « Mode d'emploi » sur le CD-ROM fourni. Le mode d'emploi peut aussi être téléchargé du site Pioneer (<http://www.pioneer.eu>). Voir ci-dessous pour l'emploi du CD-ROM.

✦ **Environnement d'exploitation** — Concernant le manuel de l'utilisateur PDF inclus sur le CD-ROM, la visualisation a été confirmée sur les environnements d'exploitation : Microsoft® Windows® XP / Windows Vista® / Windows® 7 / Windows® 8 et Apple Mac OS X 10.7 ou supérieur, Adobe Reader (Version 10, 11). ✦ **Précautions d'utilisation** — Ce CD-ROM est conçu pour être utilisé avec un ordinateur. Il ne peut pas être utilisé avec un lecteur de DVD ni un lecteur de CD audio. Essayer de lire ce CD-ROM avec un lecteur de DVD ou un lecteur de CD audio peut endommager les enceintes ou causer une altération auditive à cause du volume sonore élevé qui pourrait être produit. ✦ **License** — Veuillez accepter les « Conditions d'utilisation » indiquées ci-dessous avant d'utiliser ce CD-ROM. Ne l'utilisez pas si vous ne souhaitez pas accepter les conditions d'utilisation. ✦ **Conditions d'utilisation** — Les droits d'auteur des données de ce CD-ROM appartiennent à PIONEER HOME ELECTRONICS CORPORATION. Un transfert, une copie, une diffusion, une transmission publique, une traduction, une vente, un prêt ou toute autre action non autorisée qui sort des limites de l'« utilisation personnelle » ou d'une « citation », comme défini par les lois sur les droits d'auteur, peut être soumise à des actions pénales. L'autorisation d'utiliser ce CD-ROM est donnée sous licence de PIONEER HOME ELECTRONICS CORPORATION. ✦ **Avis de non-responsabilité** — PIONEER HOME ELECTRONICS CORPORATION ne garantit pas le fonctionnement de ce CD-ROM pour les ordinateurs utilisant n'importe lequel des systèmes d'exploitation applicables. De plus, PIONEER HOME ELECTRONICS CORPORATION ne peut être tenu responsable pour tout dommage subi à la suite de l'utilisation de ce CD-ROM, n'est tenu à aucune compensation. Les nom des sociétés privées, des produits ou d'autres entités citées ici sont des marques déposées ou des marque de commerce de leur entreprise respective. ✦ **Lors de l'utilisation de Mac OS** : Insérez le CD-ROM dans le lecteur CD, cliquez sur le lecteur CD dans le Finder et double-cliquez sur le fichier Index.html (sommaire) pour accéder aux instructions d'utilisation.

Information à destination des utilisateurs sur la collecte et l'élimination des équipements et batteries usagés

(Marquage pour les équipements)



Ces symboles qui figurent sur les produits, les emballages et/ou les documents d'accompagnement signifient que les équipements électriques et électroniques et batteries usagés ne doivent pas être jetés avec les déchets ménagers et font l'objet d'une collecte sélective.

Pour assurer l'enlèvement et le traitement appropriés des produits et batteries usagés, merci de les retourner dans les points de collecte sélective habilités conformément à la législation locale en vigueur.

(Exemples de marquage pour les batteries)



En respectant les circuits de collecte sélective mis en place pour ces produits, vous contribuerez à économiser des ressources précieuses et à prévenir les impacts négatifs éventuels sur la santé humaine et l'environnement qui pourraient résulter d'une mauvaise gestion des déchets.

Pour plus d'information sur la collecte et le traitement des produits et batteries usagés, veuillez contacter votre municipalité, votre service de gestion des déchets ou le point de vente chez qui vous avez acheté ces produits.



Ces symboles ne sont valables que dans les pays de l'Union Européenne. Pour les pays n'appartenant pas à l'Union Européenne :

Si vous souhaitez jeter ces articles, veuillez contacter les autorités ou revendeurs locaux pour connaître les méthodes d'élimination appropriées.

K058a_A1_Fr

Ce produit est destiné à une utilisation domestique générale. Toute panne due à une utilisation autre qu'à des fins privées (comme une utilisation à des fins commerciales dans un restaurant, dans un autocar ou sur un bateau) et qui nécessite une réparation sera aux frais du client, même pendant la période de garantie.

K041_A1_Fr

NOTE IMPORTANTE SUR LE CÂBLE D'ALIMENTATION

Tenir le câble d'alimentation par la fiche. Ne pas débrancher la prise en tirant sur le câble et ne pas toucher le câble avec les mains mouillées. Cela risque de provoquer un court-circuit ou un choc électrique. Ne pas poser l'appareil ou un meuble sur le câble. Ne pas pincer le câble. Ne pas faire de noeud avec le câble ou l'attacher à d'autres câbles. Les câbles d'alimentation doivent être posés de façon à ne pas être écrasés. Un câble abîmé peut provoquer un risque d'incendie ou un choc électrique. Vérifier le câble d'alimentation de temps en temps. Contacter le service après-vente PIONEER le plus proche ou le revendeur pour un remplacement.

S002*_A1_Fr

ATTENTION

POUR ÉVITER TOUT RISQUE D'ÉLECTROCUTION, NE PAS ENLEVER LE COUVERCLE (NI LE PANNEAU ARRIÈRE). AUCUNE PIÈCE RÉPARABLE PAR L'UTILISATEUR NE SE TROUVE À L'INTÉRIEUR. CONFIER TOUT ENTRETIEN À UN PERSONNEL QUALIFIÉ UNIQUEMENT.

D3-4-2-1-1_B1_Fr

AVERTISSEMENT

Cet appareil n'est pas étanche. Pour éviter les risques d'incendie et de décharge électrique, ne placez près de lui un récipient rempli d'eau, tel qu'un vase ou un pot de fleurs, et ne l'exposez pas à des gouttes d'eau, des éclaboussures, de la pluie ou de l'humidité.

D3-4-2-1-3_A1_Fr

AVERTISSEMENT

Pour éviter les risques d'incendie, ne placez aucune flamme nue (telle qu'une bougie allumée) sur l'appareil.

D3-4-2-1-7a_A1_Fr

PRÉCAUTION DE VENTILATION

Lors de l'installation de l'appareil, veillez à laisser un espace suffisant autour de ses parois de manière à améliorer la dissipation de chaleur (au moins 10 cm sur le dessus, 10 cm à l'arrière et 10 cm de chaque côté).

AVERTISSEMENT

Les fentes et ouvertures du coffret sont prévues pour la ventilation, pour assurer un fonctionnement stable de l'appareil et pour éviter sa surchauffe. Pour éviter les risques d'incendie, ne bouchez jamais les ouvertures et ne les recouvrez pas d'objets, tels que journaux, nappes ou rideaux, et n'utilisez pas l'appareil posé sur un tapis épais ou un lit.

D3-4-2-1-7b*_A1_Fr

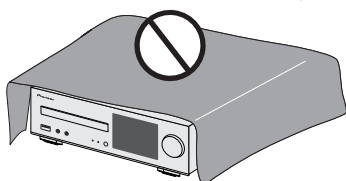

Milieu de fonctionnement

Température et humidité du milieu de fonctionnement : De +5 °C à +35 °C (de +41 °F à +95 °F) ; Humidité relative inférieure à 85 % (orifices de ventilation non obstrués)

N'installez pas l'appareil dans un endroit mal ventilé ou un lieu soumis à une forte humidité ou en plein soleil (ou à une forte lumière artificielle).

D3-4-2-1-7c*_A1_Fr

ATTENTION

L'interrupteur **STANDBY/ON** de cet appareil ne coupe pas complètement celui-ci de sa prise secteur. Comme le cordon d'alimentation fait office de dispositif de déconnexion du secteur, il devra être débranché au niveau de la prise secteur pour que l'appareil soit complètement hors tension. Par conséquent, veillez à installer l'appareil de telle manière que son cordon d'alimentation puisse être facilement débranché de la prise secteur en cas d'accident. Pour éviter tout risque d'incendie, le cordon d'alimentation sera débranché au niveau de la prise secteur si vous prévoyez une période prolongée de non utilisation (par exemple avant un départ en vacances).

D3-4-2-2a*_A1_Fr

AVERTISSEMENT

Gardez les pièces de petite taille hors de la portée des bébés et des enfants. En cas d'ingestion accidentelle, veuillez contacter immédiatement un médecin.

D41-6-4_A1_Fr

ATTENTION

Cet appareil est un produit laser de Classe 1, classé selon l'article IEC 60825-1:2007 relatif à la Sécurité des produits laser.

APPAREIL À LASER DE CLASSE 1

D58-2-2a_A2_Fr

X-HM82, X-HM82D, X-HM72 et X-HM72D uniquement

N'attachez pas ces enceintes sur un mur ou au plafond car, en tombant, elles pourraient causer des blessures.

SGK007_A1_Fr

Pour éviter des dégâts à l'appareil ou des blessures personnelles, ne le soulevez pas en le tenant par son antenne réseau (LAN) sans fil.

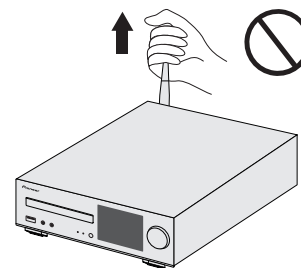

Précaution concernant les ondes radio

Cet appareil utilise comme onde radio une fréquence de 2,4 GHz, c'est-à-dire une bande utilisée par d'autres systèmes sans fil (Fours à micro-ondes, téléphones sans fil, etc.).

Si des parasites apparaissent sur les images télévisées, il est possible que cet appareil (y compris ceux qu'il prend en charge) provoquent des interférences sur le connecteur d'entrée de votre téléviseur, les images vidéo, le tuner satellite, etc.

Dans ce cas, augmentez la distance entre la prise d'entrée d'antenne et cet appareil (y compris les produits pris en charge par cet appareil).

- Pioneer n'est pas responsable d'un mauvais fonctionnement du produit Pioneer compatible due à une erreur/défaillance de la connexion réseau et/ou de l'appareil raccordé. Veuillez contacter votre fournisseur de service Internet ou le fabricant du périphérique du réseau.
- Un abonnement payant auprès d'un fournisseur d'accès Internet est nécessaire pour utiliser Internet.

Raccordement des enceintes

Assurez-vous que tous les branchements ont été effectués avant de raccorder cet appareil à une prise secteur.

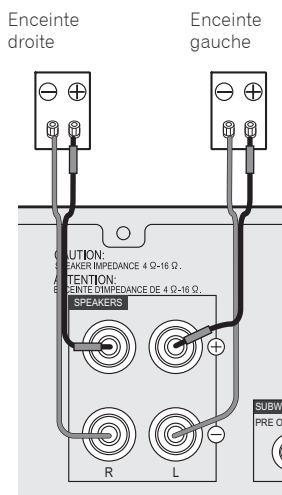

Vérifiez que l'enceinte droite est raccordée à la borne droite (R) et que l'enceinte gauche est raccordée à la borne gauche (L). Assurez-vous également que les bornes positive et négative (+/-) du récepteur sont reliées aux bornes positive et négative des enceintes.

Vous pouvez utiliser des enceintes ayant une impédance nominale comprise entre 4 Ω et 16 Ω.

1. Dans le cas où vous n'utilisez pas les câbles d'enceintes fournis, torsadez ensemble les brins de fils dénudés.
2. Libérez la borne de l'enceinte et insérez-y le fil.
3. Refermez la borne.

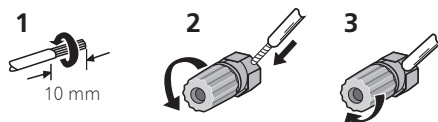

Chacune des deux enceintes peut être utilisée indifféremment comme enceinte droite ou gauche.

ATTENTION

- Les bornes des haut-parleurs sont sous une tension **DANGEREUSE**. Pour éviter tout risque de décharge électrique lors du branchement et du débranchement des câbles de haut-parleur, débranchez le cordon d'alimentation avant de toucher des parties non isolées.
- Assurez-vous que tous les brins de fil dénudés du câble d'enceinte sont torsadés ensemble et insérés complètement dans la borne de l'enceinte. Si une partie du fil d'enceinte exposé entre en contact avec le panneau arrière, l'alimentation peut être coupée par mesure de sécurité.

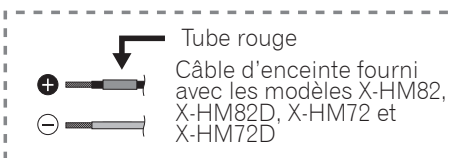

Raccordement d'un téléviseur et de périphériques de lecture

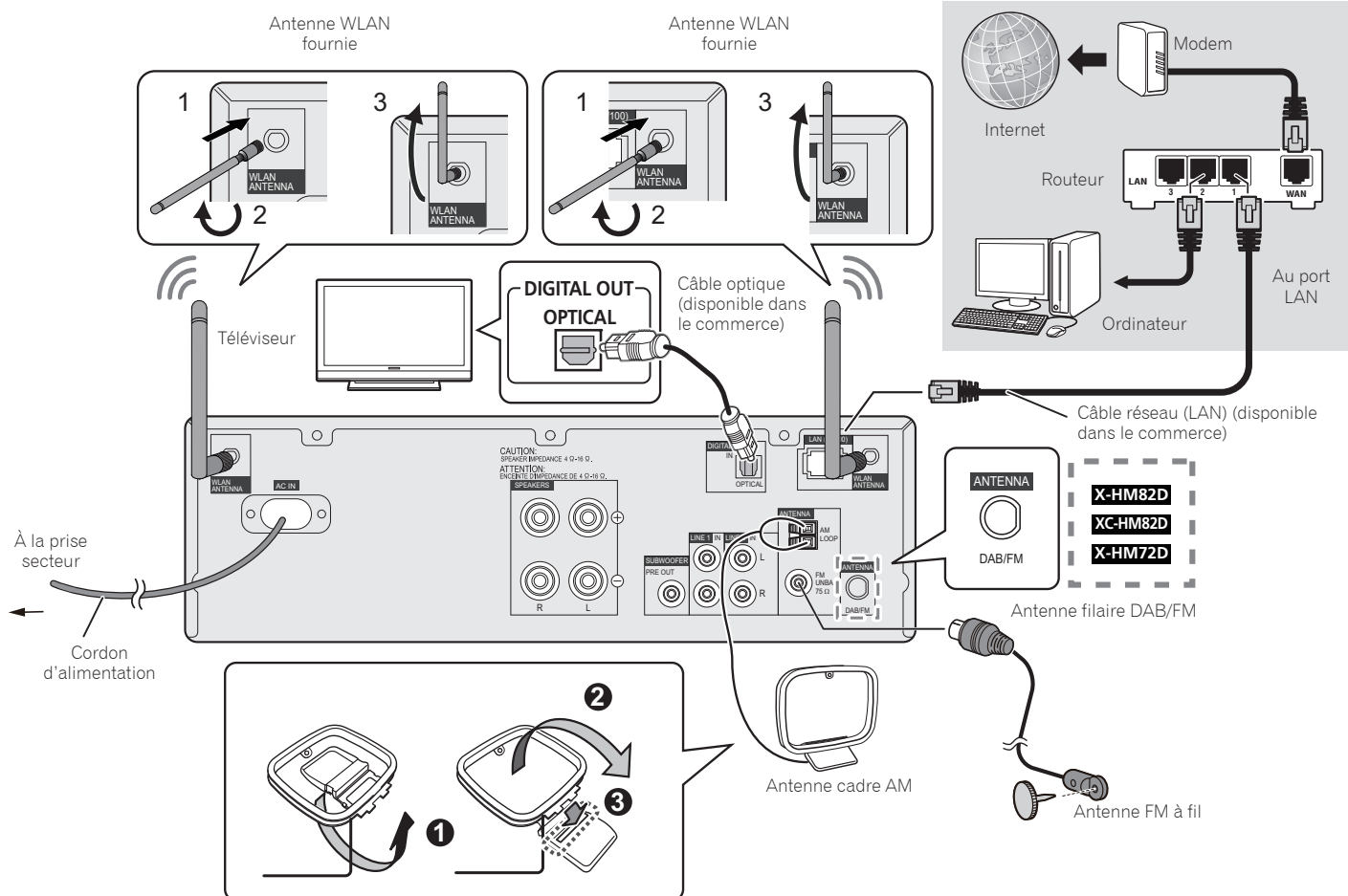

Utilisation de base

Installation du récepteur

- Lors de l'installation de l'appareil, assurez-vous que ce dernier est posé sur une surface plane et stable.

Ne l'installez pas aux endroits suivants :

- sur un téléviseur couleur (les images à l'écran pourraient être déformées)
- à proximité d'une platine à cassettes (ou d'un appareil qui produit un champ magnétique). Le son pourrait s'en trouver affecté.
- à la lumière directe du soleil
- à l'humidité
- à des températures extrêmes
- en présence de vibrations ou autres mouvements
- dans les endroits exposés à la poussière, aux fumées chaudes ou à la graisse (cuisine, par ex.)

Chargement des piles

Les piles de la télécommande fournies avec l'appareil permettent d'effectuer les premières opérations ; il est possible qu'elles ne durent pas très longtemps. Nous recommandons l'usage de piles alcalines, dont la durée de vie est supérieure.

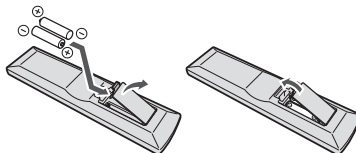

ATTENTION

- Une mauvaise utilisation des piles peut provoquer des accidents tels que fuites ou explosions. Veuillez observer les recommandations suivantes :
 - Lorsque vous éliminez des piles/batteries usées, veuillez vous conformer aux normes gouvernementales ou aux règles des institutions publiques environnementales en vigueur dans votre pays ou région.
 - N'utilisez ni ne conservez les piles sous la lumière directe du soleil ou dans un endroit excessivement chaud, comme une voiture ou à proximité d'un appareil de chauffage. Les piles risqueraient de fuir, de surchauffer, d'exploser ou de s'enflammer. Leur durée de vie et/ou leur performance pourrait également être réduite.

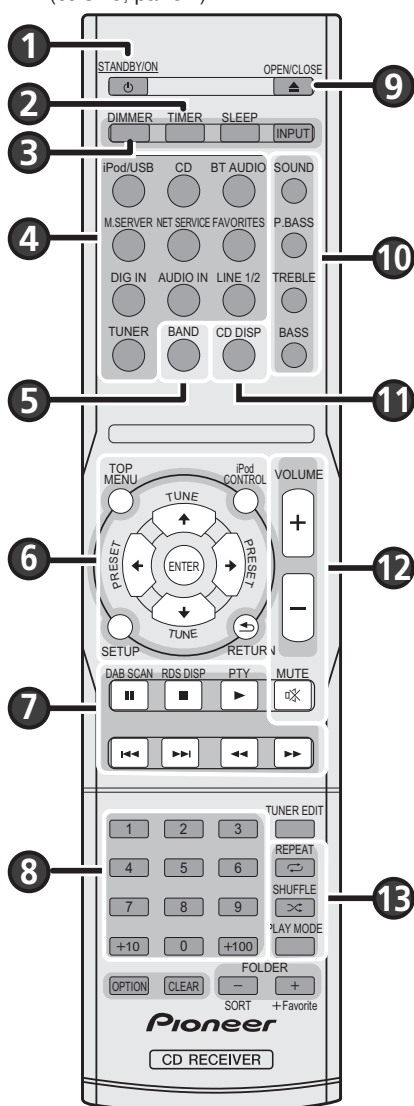

Cette touche permet d'allumer le récepteur et de le mettre en veille

Appuyez sur **STANDBY/ON** (1).

Réglage de l'horloge et du minuteur

1. Appuyez sur **TIMER** (2).
2. Utilisez les touches **←/→** et la touche **ENTER** (6) pour régler le jour de la semaine et l'heure.

Réglage de la luminosité de l'affichage

Appuyez à plusieurs reprises sur la touche **DIMMER** (3) pour ajuster la luminosité de l'affichage parmi les quatre réglages possibles.

Contrôle du son et réglage du volume

- Utilisez les touches **SOUND**, **P.BASS**, **TREBLE** et **BASS** (10) pour ajuster la qualité du son.
- Utilisez les touches **VOLUME +/-** (12) pour ajuster le volume d'écoute.
- Appuyez sur **MUTE** (11) pour couper/rétablir le son.

Lecture sur un iPod/iPhone/iPad connecté à la prise USB

1. Appuyez sur la touche **iPod/USB** (4) et connectez votre iPod/iPhone/iPad à la prise USB.
2. Appuyez sur **▶** (7) pour lancer la lecture du disque.

Lecture d'un CD audio

1. Appuyez sur **CD** (4).
2. Appuyez sur **OPEN/CLOSE** (9) pour ouvrir le tiroir disque et insérez le CD.
3. Appuyez sur **▶** (7) pour lancer la lecture du disque. Utilisez les touches numériques (8) ou les touches **◀◀/▶▶** (7) pour sélectionner la piste.
4. Appuyez sur la touche **REPEAT** ou **SHUFFLE** (13) pour choisir le mode de lecture.

Écoute de la radio

1. Appuyez sur **TUNER** (4).
2. Appuyez sur **BAND** (5) pour sélectionner la bande de fréquences.
(X-HM82, XC-HM82 et X-HM72 uniquement : FM MONO, FM STEREO, AM)
(X-HM82D, XC-HM82D et X-HM72D uniquement : FM MONO, FM STEREO, DAB)
3. Utilisez les touches **TUNE ↑/↓** (6) pour rechercher la station voulue.

Écoute de la radio Internet

1. Appuyez sur la touche **NET SERVICE** (4) à plusieurs reprises pour sélectionner la fonction Internet Radio.
2. Utilisez les touches **↑/↓** (6) pour sélectionner le dossier souhaité, puis appuyez sur **ENTER** (6).

Lecture d'un fichier audio à l'aide de la fonction Music Server

1. Appuyez sur la touche **NET SERVICE** (4) à plusieurs reprises pour sélectionner la fonction Music Server.
2. Utilisez les touches **↑/↓** (6) pour sélectionner le dossier souhaité, puis appuyez sur **ENTER** (6).
3. Sélectionnez le fichier audio. Appuyez sur **▶** (7) pour lancer la lecture du disque.

Écoute de vos morceaux favoris

1. Appuyez sur **FAVORITES** (4) pour sélectionner les Favorites.
2. Sélectionnez la station de radio ou le fichier audio. Appuyez sur **ENTER** (6) pour lancer la lecture du disque.

Connexion réseau

Vous trouverez ci-dessous un exemple de procédure de connexion au réseau.
Pour d'autres connexions, consultez le Mode d'emploi fourni (CD-ROM)

Connexion de l'appareil via un câble réseau (LAN)

1. Vérifiez que votre routeur prend en charge la fonction de serveur DHCP.
2. Utilisez le câble réseau (LAN) pour connecter l'appareil au routeur.
3. Branchez le connecteur du cordon d'alimentation sur une prise secteur. Appuyez sur **STANDBY/ON**.

Connexion sans fil de l'appareil au réseau (WLAN)

A: Configuration de la connexion via un équipement iOS (version iOS 5.0 ou supérieure)

Il est possible d'appliquer les paramètres Wi-Fi de votre iPod/iPhone/iPad (équipement fonctionnant sous iOS version 5.0 ou supérieure) à cet appareil.

1. Vérifiez que le câble réseau (LAN) n'est pas connecté à l'appareil. Déverrouillez votre iPod/iPhone/iPad.
2. Branchez le connecteur du cordon d'alimentation sur une prise secteur. Appuyez sur **STANDBY/ON**.
3. Déverrouillez votre iPod/iPhone/iPad. Vérifiez que le symbole de connexion Wi-Fi est affiché sur l'écran de l'équipement iOS.

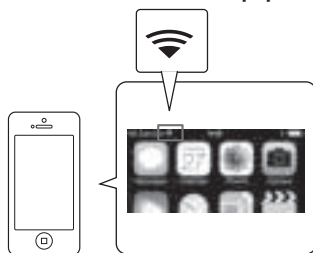

4. Appuyez sur la touche iPod/USB de la télécommande.

Connectez l'équipement iOS à la prise USB.

5. Appuyez sur **SETUP**.
6. Sélectionnez **Network Setting** → **Network Configuration** → **Wireless** → **iOS Device** et appuyez sur **ENTER**.
7. Pressez sur **Allow** sur votre iPod/iPhone/iPad.



Les paramètres Wi-Fi de votre iPod/iPhone/iPad sont appliqués à l'appareil.

B: Connexion à un routeur doté de la fonction WPS-PBC

1. Vérifiez que le câble réseau (LAN) n'est pas connecté à l'appareil.
2. Branchez le connecteur du cordon d'alimentation sur une prise secteur. Appuyez sur **STANDBY/ON**.
3. Appuyez sur la touche **NET SERVICE** → **SETUP** de la télécommande.
4. Sélectionnez **Network Setting** → **WPS**.
5. Utilisez les touches **↑/↓** pour sélectionner l'option **PBC** (configuration par bouton-poussoir), puis appuyez sur **ENTER**.
6. Appuyez sur le bouton **WPS** du routeur.
Si la procédure de connexion échoue, consultez le Mode d'emploi (CD-ROM, page 44) et recommencez la configuration.

Configuration par bouton-poussoir (PBC)

- Les paramètres de la connexion sans fil sont automatiquement configurés en appuyant sur le bouton **WPS** du périphérique réseau sans fil compatible **WPS**.

C: Connexion à un routeur non doté de la fonction WPS-PBC

1. Vérifiez que le câble réseau (LAN) n'est pas connecté à l'appareil.
2. Branchez le connecteur du cordon d'alimentation sur une prise secteur. Appuyez sur **STANDBY/ON**.
3. Appuyez sur les touches **NET SERVICE** → **SETUP**.
L'écran **Initial Setup** (configuration initiale) apparaît à l'affichage.
4. Sélectionnez **Network Setting** → **Network Configuration**.
5. Utilisez **↑/↓** pour sélectionner **Wireless**, puis appuyez sur **ENTER**.

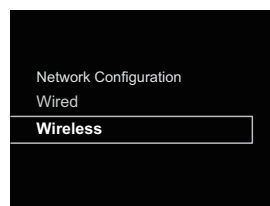

6. Utilisez **↑/↓** pour sélectionner **Auto**, puis appuyez sur **ENTER**.



7. Utilisez les touches **↑/↓** pour sélectionner le réseau sans fil disponible auquel vous souhaitez vous connecter, puis appuyez sur **ENTER**.

L'appareil affiche uniquement les noms (SSID) des routeurs LAN sans fil 2,4 GHz.

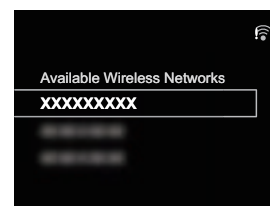

8. Utilisez les touches **↑/↓/←/→** pour entrer la phrase de passe ou la clé **WEP**.

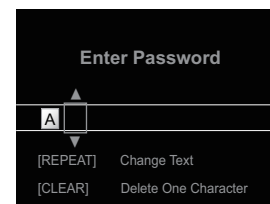

←/→ : Pour choisir la position du chiffre à entrer.

↑/↓ : Pour changer le caractère affiché.

REPEAT : Pour changer de type de caractère.

CLEAR : Pour effacer un caractère à la fois.

9. Utilisez **↑/↓** pour sélectionner **DHCP On**, puis appuyez sur **ENTER**.

Sélectionnez **Don't Use Proxy Server**, puis appuyez sur **ENTER**.

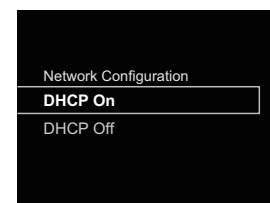

10. Pour activer la configuration, appuyez sur **ENTER**.

Consultez le Mode d'emploi (CD-ROM - Méthode de connexion 4 | Activez la détection automatique du routeur LAN sans fil par l'appareil et effectuez la configuration des paramètres, page 33) et recommencez la configuration.

Para conocer una descripción detallada del receptor, consulte el "Manual de instrucciones" suministrado con el CD-ROM incluido. El manual de instrucciones también se puede descargar del sitio Web de Pioneer (<http://www.pioneer.eu>). Consulte más abajo para conocer las instrucciones de manejo del CD-ROM.

♣**Entorno de funcionamiento** — Con respecto al manual del usuario en formato PDF incluido en el CD-ROM, se ha confirmado que puede visualizarse en los siguientes entornos operativos: Microsoft® Windows® XP / Windows Vista® / Windows® 7 / Windows® 8 y Apple Mac OS X 10.7 o posterior, Adobe Reader (versión 10, 11). ♣**Precauciones para el Uso** — Este CD-ROM es para utilizarse con un ordenador. No se puede utilizarlo con un reproductor de DVD o reproductor de CD de música. Intentar reproducir este CD-ROM con un reproductor de DVD o reproductor de CD de música puede dañar los altavoces o perjudicar la audición debido al volumen muy alto. ♣**Licencia** — Asegúrese de aceptar los "Términos de Uso" que se indican a continuación antes de utilizar este CD-ROM. No utilice si no está de acuerdo con los términos de uso. ♣**Términos de Uso** — Los derechos de autor de los datos que se proveen en este CD-ROM pertenecen a PIONEER HOME ELECTRONICS CORPORATION. La transferencia, duplicación, transmisión, divulgación pública, traducción, venta, préstamo o otros asuntos relacionados no autorizados que estén fuera del contexto del "uso personal" o "citación" como se define en la Ley de los Derechos de Autor pueden estar sujetos a acciones punitivas. Se otorga el permiso para utilizar este CD-ROM bajo licencia de PIONEER HOME ELECTRONICS CORPORATION. ♣**Renuncia de Responsabilidad** — PIONEER HOME ELECTRONICS CORPORATION no garantiza el funcionamiento de este CD-ROM con respecto a cualquier ordenador con los sistemas operativos aplicables. Además, PIONEER HOME ELECTRONICS CORPORATION no será responsable de cualesquiera daños ocasionados por el uso de este CD-ROM, ni tampoco será responsable de ninguna indemnización. Los nombres de compañías privadas, productos y otras entidades que se describen aquí son las marcas registradas o marcas comerciales de sus respectivos propietarios. * **Cuando se utiliza un sistema operativo Mac:** Coloque el CD-ROM en la unidad de CD, haga clic en la unidad de CD desde el Finder, y a continuación haga doble clic en Index.html (índice) para obtener las instrucciones de funcionamiento.

Información para los usuarios en la recogida y tratamiento de los equipos al final de su vida y de las pilas y baterías usadas.

(Símbolo para equipos)



Estos símbolos en los productos, embalaje, y/o en los documentos que los acompañan significa que los productos eléctricos y electrónicos al final de su vida, las pilas y baterías no deben mezclarse con los residuos generales de su hogar.

Para el tratamiento adecuado, recuperación y reciclado de los productos viejos y las pilas usadas, por favor deposítelos en los puntos de recogida de acuerdo con su legislación nacional.

Mediante el tratamiento correctamente de estos productos y pilas, ayudará a preservar los recursos y prevenir cualquier efecto negativo en la salud humana y el medio ambiente que podría surgir por una inadecuada manipulación de los desperdicios.

(Símbolo para pilas y baterías)



Para más información sobre recogida y reciclado de los productos viejos, pilas y baterías, por favor contacte con su municipio, sobre localización de los puntos limpios o diríjase al punto de venta donde compró los productos.

Estos símbolos sólo son válidos en la Unión Europea.

Para países fuera de la Unión europea:

Si desea eliminar estos artículos, por favor contactar con las autoridades locales o el distribuidor y pida por el método correcto de tratamiento.



Pb

K058a_A1_Es

Este producto es para tareas domésticas generales. Cualquiera avería debida a otra utilización que tareas domésticas (tales como el uso a largo plazo para motivos de negocios en un restaurante o el uso en un coche o un barco) y que necesita una reparación hará que cobrarla incluso durante el período de garantía.

K041_A1_Es

PRECAUCIONES CONCERNIENTES A LA MANIPULACIÓN DEL CABLE DE ALIMENTACIÓN

Tome el cable de alimentación por la clavija. No extraiga la clavija tirando del cable. Nunca toque el cable de alimentación cuando sus manos estén mojadas, ya que esto podría causar cortocircuitos o descargas eléctricas. No coloque la unidad, algún mueble, etc., sobre el cable de alimentación. Asegúrese de no hacer nudos en el cable ni de unirlo a otros cables. Los cables de alimentación deberán ser dispuestos de tal forma que la probabilidad de que sean pisados sea mínima. Una cable de alimentación dañado podrá causar incendios o descargas eléctricas. Revise el cable de alimentación está dañado, solicite el reemplazo del mismo al centro de servicio autorizado PIONEER más cercano, o a su distribuidor.

S002*_A1_Es

PRECAUCIÓN

PARA PREVENIR EL PELIGRO DE CHOQUE ELÉCTRICO NO REMOVER LA TAPA NI LAS PARTES DENTRO NO UTILIZADAS, LLAMAR UNA PERSONA CUALIFICADA.

D3-4-2-1-1_B2_Es

ADVERTENCIA

Este aparato no es impermeable. Para evitar el riesgo de incendio y de descargas eléctricas, no ponga ningún recipiente lleno de líquido (como pueda ser un vaso o un florero) cerca del aparato ni lo exponga a goteo, salpicaduras, lluvia o humedad.

D3-4-2-1-3_A1_Es

ADVERTENCIA

Para evitar el peligro de incendio, no ponga nada con fuego encendido (como pueda ser una vela) encima del aparato.

D3-4-2-1-7a_A1_Es

PRECAUCIÓN PARA LA VENTILACIÓN

Cuando instale este aparato, asegúrese de dejar espacio en torno al mismo para la ventilación con el fin de mejorar la disipación de calor (por lo menos 10 cm encima, 10 cm detrás, y 10 cm en cada lado).

ADVERTENCIA

Las ranuras y aberturas de la caja del aparato sirven para su ventilación para poder asegurar un funcionamiento fiable del aparato y para protegerlo contra sobrecalentamiento. Para evitar el peligro de incendio, las aberturas nunca deberán taparse ni cubrirse con nada (como por ejemplo, periódicos, manteles, cortinas) ni ponerse en funcionamiento el aparato sobre una alfombra gruesas o una cama.

D3-4-2-1-7b*_A1_Es

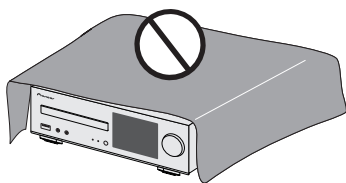

Entorno de funcionamiento

Temperatura y humedad del entorno de funcionamiento +5 °C a +35 °C; menos del 85 % de humedad relativa (rejillas de refrigeración no obstruidas) No instale este aparato en un lugar mal ventilado, ni en lugares expuestos a alta humedad o a la luz directa del sol (o de otra luz artificial potente).

D3-4-2-1-7c*_A1_Es

PRECAUCIÓN

El interruptor de la alimentación **STANDBY/ON** de este aparato no corta por completo toda la alimentación de la toma de corriente de CA. Puesto que el cable de alimentación hace las funciones de dispositivo de desconexión de la corriente para el aparato, para desconectar toda la alimentación del aparato deberá desenchufar el cable de la toma de corriente de CA. Por lo tanto, asegúrese de instalar el aparato de modo que el cable de alimentación pueda desenchufarse con facilidad de la toma de corriente de CA en caso de un accidente. Para evitar correr el peligro de incendio, el cable de alimentación también deberá desenchufarse de la toma de corriente de CA cuando no se tenga la intención de utilizarlo durante mucho tiempo seguido (por ejemplo, antes de irse de vacaciones).

D3-4-2-2-2a*_A1_Es

Este producto es para tareas domésticas generales. Cualquiera avería debida a otra utilización que tareas domésticas (tales como el uso a largo plazo para motivos de negocios en un restaurante o el uso en un coche o un barco) y que necesita una reparación hará que cobrarla incluso durante el período de garantía.

K041_A1_Es

PRECAUCIÓN

Este aparato es un producto de láser de clase 1 clasificado como tal en Seguridad de productos de láser, IEC 60825-1:2007.

PRODUCTO LASER CLASE 1

D58-5-2-2a_A1_Es

Solo X-HM82, X-HM82D, X-HM72 y X-HM72D

No fije estos altavoces a una pared ni al techo, ya que podrían caerse y ocasionar lesiones.

SGK007_A1_Es

No levante este dispositivo tomándolo por la antena inalámbrica LAN porque podrían producirse daños materiales o lesiones personales.

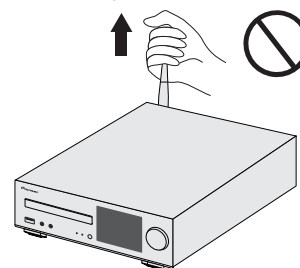

Advertencia para las ondas de radio

Esta unidad utiliza una frecuencia de ondas de radio de 2,4 GHz, la cual es una banda utilizada por otros sistemas inalámbricos (hornos microondas, teléfonos inalámbricos, etc.).

En caso de que aparezca ruido en la imagen del televisor, existirá la posibilidad de que esta unidad (incluyendo los productos compatibles con esta unidad) esté causando interferencias de la señal con el conector de entrada de antena de su televisor, vídeo, sintonizador vía satélite, etc.

En este caso, aumente la distancia entre el conector de entrada de antena y esta unidad (incluyendo los productos compatibles con esta unidad).

- Pioneer no se hace responsable de ningún fallo del producto Pioneer compatible debido a un error de comunicación/fallos de funcionamiento asociados con su conexión a la red y/o su equipo conectado. Póngase en contacto con su proveedor de servicios de Internet o con el fabricante del equipo de la red.
- Para usar Internet se necesita un contrato diferente con un proveedor de servicios de Internet y abonar esos servicios.

Conexión de los altavoces

Antes de conectar el receptor a la fuente de alimentación de CA, asegúrese de que ha completado todas las conexiones.

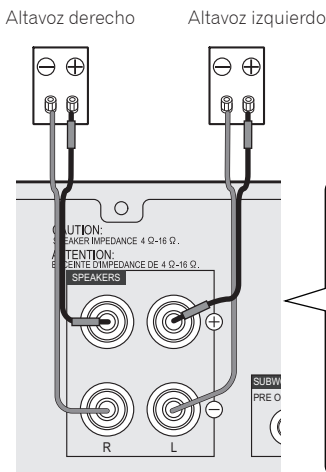

Asegúrese de conectar el altavoz de la derecha al terminal derecho (R) y el altavoz de la izquierda al terminal izquierdo (L). Asegúrese también de que los terminales positivo y negativo (+/-) del receptor coincidan con los terminales de los altavoces.

Puede utilizar los altavoces con una impedancia nominal de entre 4 Ω y 16 Ω.

1. Si no va a utilizar el cable de altavoz suministrado, enrolle entre sí los hilos de cable expuesto.
2. Afloje el terminal e inserte el hilo expuesto.
3. Apriete el terminal.

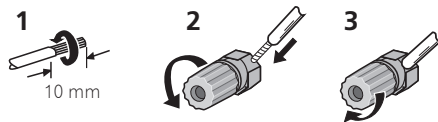

Ambos altavoces se pueden utilizar independientemente en el lado derecho o izquierdo.

PRECAUCIÓN

- Estos terminales de los altavoces llevan **VOLTAJE VIVO PELIGROSO**. Para evitar el riesgo de descargas eléctricas al conectar o desconectar los cables de altavoz, desenchufe el cable de alimentación antes de tocar las partes de los cables que no están aisladas.
- Asegúrese de que no haya hilos expuestos del cable del altavoz en contacto con el panel trasero mientras el equipo está encendido. Si alguno de los cables desprotegidos del altavoz tocara el panel trasero, podría provocar un corte de corriente como medida de seguridad.

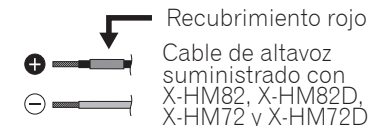

Conexión de componentes de reproducción y de un TV

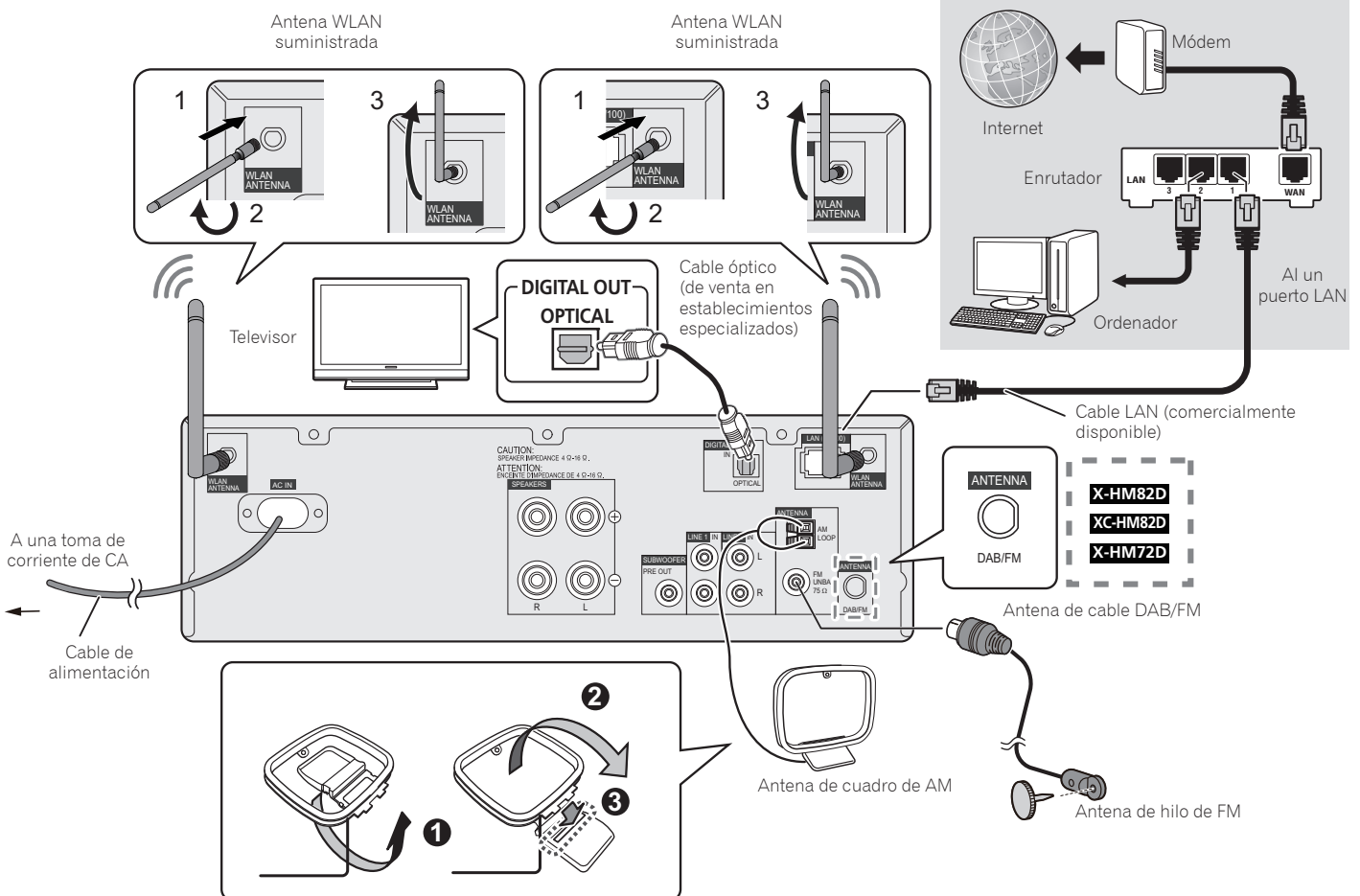

Funcionamiento básico

Instalación del receptor

- Cuando realice la instalación de este receptor, colóquelo sobre una superficie plana y estable.

No lo instale en los lugares siguientes:

- sobre un televisor en color (la imagen podría distorsionarse en la pantalla)
- cerca de una platina de casete (o cerca de dispositivos que generen campos magnéticos). Esto podría interferir con el sonido.
- bajo la luz directa del sol
- en lugares húmedos o mojados
- en lugares extremadamente calurosos o fríos
- en lugares que sean objeto de vibraciones u otros movimientos
- en lugares en los que haya mucho polvo; en lugares en los que haya vapor y aceite caliente (como una cocina)

Instalación de las pilas

Las pilas incluidas con el receptor le permitirán comprobar las operaciones iniciales, pero es posible que no duren mucho tiempo. Le recomendamos el empleo de pilas alcalinas porque tienen una vida útil de servicio más larga.

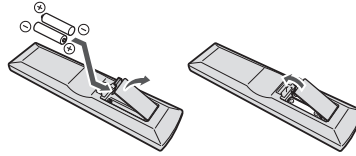

⚠ PRECAUCIÓN

- El uso incorrecto de las pilas puede provocar situaciones peligrosas, tales como fugas y explosiones. Tenga en cuenta las siguientes precauciones:
 - Al desechar pilas gastadas, deberá cumplir las regulaciones gubernamentales o las normas de las instituciones medioambientales públicas que se apliquen en su país/área.
 - No use ni guarde pilas en lugares expuestos a la luz solar directa o en lugares con un calor excesivo, como el interior de un coche o cerca de un calefactor. Esto puede ocasionar fugas en las pilas, que se sobrecalienten, exploten o se incendien. También puede reducir su duración o rendimiento.

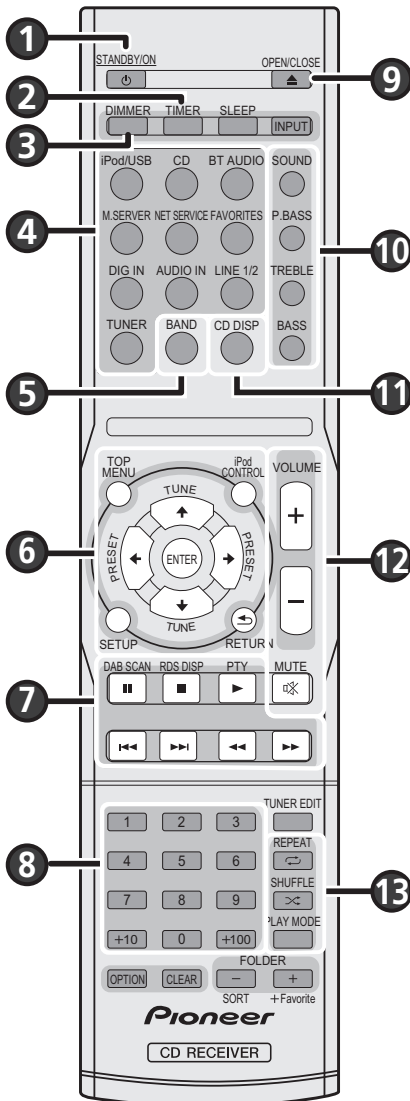

Alterna el receptor entre encendido y modo de espera

Pulse **STANDBY/ON** (1).

Configuración del reloj y del temporizador

1. Pulse **TIMER** (2).
2. Utilice **←/→** y **ENTER** (6) para ajustar el día de la semana y la hora.

Control del brillo del display

Pulse **DIMMER** (3) para cambiar el brillo del display con arreglo a cuatro intervalos.

Control del sonido y ajuste del volumen

- Pulse **SOUND**, **P.BASS**, **TREBLE** o **BASS** (10) para ajustar la calidad del sonido.
- Pulse **VOLUME +/-** (12) para ajustar el volumen de escucha.
- Pulse **MUTE** (11) para silenciar el sonido.

Reproducción de un iPod/iPhone/iPad utilizando el terminal USB

1. Pulse **iPod/USB** (4) y conecte el iPod/iPhone/iPad al terminal USB.
2. Pulse **▶** (7) para iniciar la reproducción.

Cómo escuchar un CD de audio

1. Pulse **CD** (4).
2. Pulse **OPEN/CLOSE** (9) para abrir la bandeja del disco; coloque un disco en su interior.
3. Pulse **▶** (7) para iniciar la reproducción. Utilice los botones numéricos (8) o **◀◀/▶▶** (7) para seleccionar una pista.
4. Pulse **REPEAT** o **SHUFFLE** (13) para ajustar el modo de reproducción.

Escucha de la radio

1. Pulse **TUNER** (4).
2. Pulse **BAND** (5) para seleccionar la banda.
(Solo X-HM82, XC-HM82 y X-HM72: FM MONO, FM STEREO, AM)
(Solo X-HM82D, XC-HM82D y X-HM72D: FM MONO, FM STEREO, DAB)
3. Utilice **TUNE ↑/↓** (6) para sintonizar.

Cómo escuchar la radio por Internet

1. Pulse **NET SERVICE** (4) varias veces para seleccionar Internet Radio.
2. Utilice **↑/↓** (6) para seleccionar una carpeta y pulse **ENTER** (6).

Cómo escuchar un archivo de audio en un servidor de música

1. Pulse **NET SERVICE** (4) varias veces para seleccionar Music Server.
2. Utilice **↑/↓** (6) para seleccionar una carpeta y pulse **ENTER** (6).
3. Seleccione un archivo de audio. Pulse **▶** (7) para iniciar la reproducción.

Cómo escuchar las canciones favoritas

1. Pulse **FAVORITES** (4) para seleccionar Favorites.
2. Seleccione la emisora o el archivo de audio. Pulse **ENTER** (6) para iniciar la reproducción.

Cómo conectarse a la red

Seguidamente se muestra un ejemplo de cómo conectarse a una red.

Para realizar otras conexiones, consulte el Manual de Instrucciones adjunto (CD-ROM)

Cómo conectar este receptor utilizando una LAN por cable

1. Asegúrese de que el router sea compatible con la función de servidor DHCP.
2. Utilice el cable de LAN para conectar este receptor y el router.
3. Enchufe el cable de alimentación en una toma de CA. Pulse \odot STANDBY/ON.

Cómo conectar este receptor utilizando una LAN inalámbrica

A: Ajustes de conexión utilizando un dispositivo iOS (con iOS 5.0 o superior)

Puede aplicar a este receptor los ajustes Wi-Fi de un iPod/iPhone/iPad (dispositivo iOS, versión iOS 5.0 o superior).

1. Asegúrese de que el cable de LAN no está conectado al receptor. Desbloquee el iPod/iPhone/iPad.
2. Enchufe el cable de alimentación en una toma de CA. Pulse \odot STANDBY/ON.
3. Desbloquee el iPod/iPhone/iPad. Compruebe que el icono de Wi-Fi se muestra en la pantalla del dispositivo iOS.

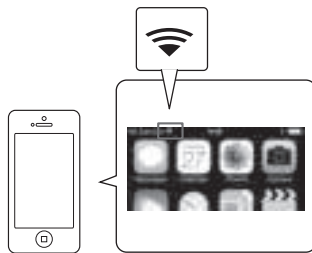

4. Pulse iPod/USB en el mando a distancia.

Conecte el dispositivo iOS al terminal USB.

5. Presione SETUP.

6. Seleccione Network Setting \rightarrow Network Configuration \rightarrow Wireless \rightarrow iOS Device; a continuación, pulse ENTER.

7. Toque Allow en el iPod/iPhone/iPad.

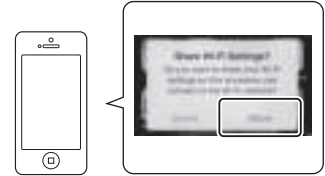

Los ajustes Wi-Fi de su iPod/iPhone/iPad se aplicarán al receptor.

B: Cómo conectarse al router mediante la función de WPS-PBC

1. Asegúrese de que el cable de LAN no está conectado al receptor.
2. Enchufe el cable de alimentación en una toma de CA. Pulse \odot STANDBY/ON.
3. Pulse NET SERVICE \rightarrow SETUP en el mando a distancia.
4. Seleccione Network Setting \rightarrow WPS.
5. Utilice \uparrow/\downarrow para seleccionar PBC (Configuración Pulsador); a continuación, pulse ENTER.
6. Pulse el botón WPS del router.

Si la conexión no funciona correctamente, consulte el Manual de instrucciones (CD-ROM) (página 44) y repita el proceso.

PBC (Configuración Pulsador)

- El ajuste de conexión inalámbrica se configura automáticamente pulsando los botones WPS en el dispositivo de LAN inalámbrica compatible con WPS.

C: Cómo conectarse al router sin la función WPS-PBC

1. Asegúrese de que el cable de LAN no está conectado al receptor.
2. Enchufe el cable de alimentación en una toma de CA. Pulse \odot STANDBY/ON.
3. Pulse NET SERVICE \rightarrow SETUP.

En el display se mostrará la pantalla de Initial Setup.

4. Seleccione Network Setting \rightarrow Network Configuration.
5. Utilice \uparrow/\downarrow para seleccionar Wireless y pulse entonces ENTER.

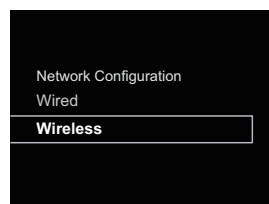

6. Utilice \uparrow/\downarrow para seleccionar Auto y pulse entonces ENTER.



7. Utilice \uparrow/\downarrow para seleccionar la red inalámbrica disponible a la que desea conectarse y, a continuación, pulse ENTER.

El receptor solo mostrará los nombres de routers de LAN inalámbrica (SSID) de 2,4 GHz.

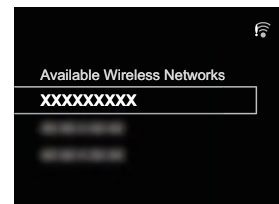

8. Utilice $\uparrow/\downarrow/\leftarrow/\rightarrow$ para introducir la Contraseña o Clave WEP.

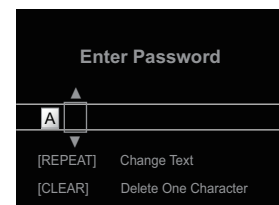

\leftarrow/\rightarrow : Permite desplazarse al dígito que desee ajustar.

\uparrow/\downarrow : Cambia el carácter mostrado.

REPEAT: Cambia los tipos de caracteres.

CLEAR: Elimina un carácter cada vez.

9. Utilice \uparrow/\downarrow para seleccionar DHCP On y pulse entonces ENTER.

Seleccione **Don't Use Proxy Server** y, a continuación, pulse ENTER.

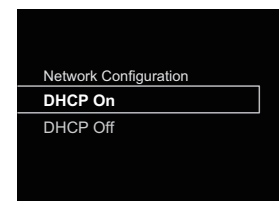

10. Para activar la configuración, pulse ENTER.

Consulte el Manual de instrucciones (CD-ROM) (Método de conexión 4 | Deje que el receptor detecte automáticamente el router de LAN inalámbrica y realice los ajustes en la página 33) y repita el proceso.

Detaillierte Beschreibungen des Receivers finden Sie in der „Bedienungsanleitung“ auf der mitgelieferten CD-ROM. Die Bedienungsanleitung kann auch von der Website von Pioneer (<http://www.pioneer.eu>) heruntergeladen werden. Näheres zur Behandlung der CD-ROM finden Sie im Folgenden.

✦ **Betriebsumgebung** — Die Operation, die auf der CD-ROM enthaltene PDF mit der Bedienungsanleitung lesen zu können, ist unter den folgenden Betriebssystemen möglich. Microsoft® Windows® XP / Windows Vista® / Windows® 7 / Windows® 8 und Apple Mac OS X 10.7 oder später, Adobe Reader (Version 10, 11). ✦ **Vorsichtshinweise für den Gebrauch** — CD-ROM ist für die Verwendung mit einem Computer vorgesehen. Sie kann nicht mit einem DVD-Spieler oder Musik-CD-Spieler verwendet werden. Falls Sie versuchen, diese CD-ROM mit einem DVD-Spieler oder Musik-CD-Spieler zu verwenden, besteht die Gefahr einer Beschädigung der Lautsprecher oder eines Gehörschadens infolge zu hoher Lautstärke. ✦ **Lizenz** — Bitte stimmen Sie den unten angeführten „Gebrauchsbedingungen“ zu, bevor Sie diese CD-ROM verwenden. Verwenden Sie die CD-ROM bitte nicht, falls Sie mit den Nutzungsbedingungen nicht einverstanden sind. ✦ **Gebrauchsbedingungen** — Das Urheberrecht der Daten, die auf dieser CD-ROM enthalten sind, gehört der PIONEER HOME ELECTRONICS CORPORATION. Die unerlaubte Übertragung, Duplizierung, Versendung, öffentliche Übertragung, Übersetzung sowie der unerlaubte Verkauf, Verleih und dergleichen, die den Rahmen von „persönlichem Gebrauch“ oder „Zitieren“, wie im Urheberrechtsgesetz definiert, überschreiten, können strafrechtlich verfolgt werden. Die Erlaubnis zur Verwendung dieser CD-ROM erfolgt unter Lizenz der PIONEER HOME ELECTRONICS CORPORATION. ✦ **Allgemeine Gegenerklärung** — Die PIONEER HOME ELECTRONICS CORPORATION garantiert nicht, dass diese CD-ROM mit allen Computern und Betriebssystemen funktioniert. Außerdem haftet die PIONEER HOME ELECTRONICS CORPORATION nicht für irgendwelche Schäden, die infolge des Gebrauchs dieser CD-ROM anfallen, und kann auch nicht für Entschädigungen irgendwelcher Art haftbar gemacht werden. Die Namen der Privatunternehmen, Produkte und anderer Entitäten, die in diesem Dokument angeführt sind, sind die eingetragenen Warenzeichen oder Warenzeichen der jeweiligen Unternehmen.

* **Bei Verwendung eines Mac OS-Betriebssystems:** Legen Sie die CD in das CD-ROM-Laufwerk ein, klicken Sie das CD-Laufwerk von Finder aus an und doppelklicken Sie für Oerationsanweisungen Index.html (Inhaltsverzeichnis).

Informationen für Anwender zur Sammlung und Entsorgung von Altgeräten und gebrauchten Batterien

(Symbol für Geräte)



Diese Symbole auf den Produkten, der Verpackung und/oder Begleitdokumenten bedeuten, dass gebrauchte elektrische und elektronische Produkte und Batterien nicht über den Haushaltsmüll entsorgt werden dürfen.

Zur richtigen Handhabung, Rückgewinnung und Wiederverwertung von Altprodukten und gebrauchten Batterien bringen Sie diese bitte zu den gemäß der nationalen Gesetzgebung dafür zuständigen Sammelstellen.

Mit der korrekten Entsorgung dieser Produkte und Batterien helfen Sie dabei, wertvolle Ressourcen zu schonen und vermeiden mögliche negative Auswirkungen auf die Gesundheit und die Umwelt, die durch eine unsachgemäße Behandlung des Abfalls entstehen könnten.

Weitere Informationen zur Sammlung und Wiederverwertung von Altprodukten und Batterien erhalten Sie von Ihrer örtlichen Gemeindeverwaltung, Ihrem Müllentsorger oder dem Verkaufsort, an dem Sie die Waren erworben haben.

Diese Symbole gelten ausschließlich in der Europäischen Union.

Für Länder außerhalb der Europäischen Union:

Wenn Sie diese Gegenstände entsorgen wollen, wenden Sie sich bitte an Ihre lokalen Behörden oder Händler und fragen Sie dort nach der korrekten Entsorgungsweise.

(Symbolbeispiele für Batterien)



K041_A1_De

K058a_A1_De

ACHTUNG

UM SICH NICHT DER GEFAHR EINES ELEKTRISCHEN SCHLAGES AUSZUSETZEN, DÜRFEN SIE NICHT DEN DECKEL (ODER DIE RÜCKSEITE) ENTFERNEN. IM GERÄTEINNEREN BEFINDEN SICH KEINE VOM BENUTZER REPARIERBAREN TEILE. ÜBERLASSEN SIE REPARATUREN DEM QUALIFIZIERTEN KUNDENDIENST.

D3-4-2-1-1_B1_De

WARNUNG

Dieses Gerät ist nicht wasserdicht. Zur Vermeidung der Gefahr von Brand und Stromschlag keine Behälter mit Flüssigkeiten (z.B. Blumenvasen und -töpfe) in die Nähe des Gerätes bringen und dieses vor Tropfwasser, Spritzwasser, Regen und Nässe schützen.

D3-4-2-1-3_A1_De

WARNUNG

Keine Quellen offener Flammen (z.B. eine brennende Kerze) auf dieses Gerät stellen.

D3-4-2-1-7a_A1_De

VORSICHTSHINWEIS ZUR BELÜFTUNG

Bei der Aufstellung dieses Gerätes muss für einen ausreichenden Freiraum gesorgt werden, um eine einwandfreie Wärmeabfuhr zu gewährleisten (mindestens 10 cm oberhalb des Gerätes, 10 cm hinter dem Gerät und jeweils 10 cm an der Seite des Gerätes).

WARNUNG

Im Gerätegehäuse sind Ventilationsschlitze und andere Öffnungen vorgesehen, die dazu dienen, eine Überhitzung des Gerätes zu verhindern und einen zuverlässigen Betrieb zu gewährleisten. Um Brandgefahr auszuschließen, dürfen diese Öffnungen auf keinen Fall blockiert oder mit Gegenständen (z.B. Zeitungen, Tischdecken und Gardinen) abgedeckt werden, und das Gerät darf beim Betrieb nicht auf einem dicken Teppich oder Bett aufgestellt sein.

D3-4-2-1-7b*_A1_De

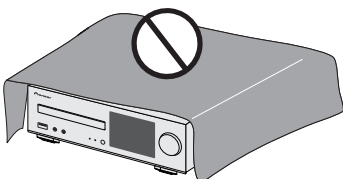

ACHTUNG

Der **STANDBY/ON**-Schalter dieses Gerätes trennt das Gerät nicht vollständig vom Stromnetz. Um das Gerät vollständig vom Netz zu trennen, muss der Netzstecker aus der Netzsteckdose gezogen werden. Daher sollte das Gerät so aufgestellt werden, dass stets ein unbehinderter Zugang zur Netzsteckdose gewährleistet ist, damit der Netzstecker in einer Notsituation sofort abgezogen werden kann. Um Brandgefahr auszuschließen, sollte der Netzstecker vor einem längeren Nichtgebrauch des Gerätes, beispielsweise während des Urlaubs, grundsätzlich von der Netzsteckdose getrennt werden.

D3-4-2-2a*_A1_De

WARNUNG

Kleine Teile außerhalb der Reichweite von Kleinkindern und Kindern aufbewahren. Bei unbeabsichtigtem Verschlucken ist unverzüglich ein Arzt aufzusuchen.

D41-6-4_A1_De

ACHTUNG

Bei diesem Gerät handelt es sich zwar um ein Laserprodukt der Klasse 1, das entsprechend dem Standard Sicherheit für Laserprodukte IEC 60825-1:2007 klassifiziert ist.

LASER KLASSE 1

D58-5-2-2a_A1_De

Betriebsumgebung

Betriebstemperatur und Betriebsluftfeuchtigkeit:
+5 °C bis +35 °C, 85 % rel. Feuchte max.
(Ventilationsschlitze nicht blockiert)

Eine Aufstellung dieses Gerät an einem unzureichend belüfteten, sehr feuchten oder heißen Ort ist zu vermeiden, und das Gerät darf weder direkter Sonneneinstrahlung noch starken Kunstlichtquellen ausgesetzt werden.

D3-4-2-1-7c*_A1_De

Dieses Gerät ist für den Heimgebrauch vorgesehen. Falls bei Einsatz zu einem anderem Zweck (z.B. Langzeitgebrauch zu gewerblichen Zwecken in einem Restaurant oder Betrieb in einem Fahrzeug bzw. Schiff) eine Funktionsstörung auftritt, die eine Reparatur des Gerätes erforderlich macht, werden die Reparaturkosten dem Kunden selbst dann in Rechnung gestellt, wenn die Garantiefrist noch nicht abgelaufen ist.

K041_A1_De

VORSICHT MIT DEM NETZKABEL

Fassen Sie das Netzkabel immer am Stecker. Ziehen Sie nicht am Kabel selbst, und fassen Sie das Netzkabel niemals mit nassen Händen an, da dies einen Kurzschluss oder elektrischen Schlag verursachen kann. Stellen Sie nicht das Gerät, Möbelstücke o.ä. auf das Netzkabel; sehen Sie auch zu, dass es nicht eingeklemmt wird. Machen Sie niemals einen Knoten in das Netzkabel, und binden Sie es nicht mit anderen Kabeln. Das Netzkabel sollte so gelegt werden, dass niemand darauf tritt. Ein beschädigtes Netzkabel kann einen Brand oder elektrischen Schlag verursachen. Prüfen Sie das Netzkabel von Zeit zu Zeit. Sollte es beschädigt sein, wenden Sie sich an Ihre nächste autorisierte PIONEER-Kundendienststelle oder Ihren Händler, um es zu ersetzen.

S002*_A1_De

Nur X-HM82, X-HM82D, X-HM72 und X-HM72D

Dieser Lautsprecher darf auf keinen Fall an einer Wand oder der Decke montiert werden, da er anderenfalls herunterfallen und Verletzungen verursachen kann.

SGK007_A1_De

Heben Sie dieses Gerät auf keinen Fall durch Ergreifen seiner WLAN-Antenne, da dies Verletzungen oder eine Beschädigung zur Folge haben kann.

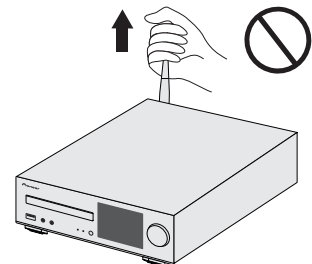

Warnhinweis Funkwellen

Diese Einheit nutzt eine 2,4 GHz-Funkwellenfrequenz, ein Band, welches auch von anderen kabellosen Systemen genutzt wird (Mikrowellenherde und Schnurlostelefone usw.).

Falls das Fernsehbild durch Rauschen gestört wird, besteht die Möglichkeit, dass dieses Gerät (einschließlich von Produkten, die von diesem Gerät unterstützt werden) Signalinterferenzen mit dem Antenneneingang des Fernsehgerätes, Videogerätes, Satellitentransponders usw. verursacht.

In diesem Fall vergrößern Sie den Abstand zwischen dem Antenneneingangsanschluss und dieser Einheit (einschließlich von dieser Einheit unterstützte Produkte).

- Pioneer übernimmt keine Verantwortung für jegliche Fehlfunktionen am kompatiblen Pioneer-Produkt aufgrund von Fehlern/Fehlfunktionen, die mit der Netzwerkverbindung und/oder Ihren anderen angeschlossenen Geräten zusammenhängen. Bitte wenden Sie sich an Ihren Internetprovider oder den Hersteller des Netzwerkgeräts.
- Ein separater Vertrag mit/Bezahlung für einen Internetanbieter ist zur Verwendung des Internets erforderlich.

Anschluss der Lautsprecher

Nehmen Sie unbedingt erst alle Anschlüsse vor, bevor Sie diesen Receiver an die Netzsteckdose anschließen.

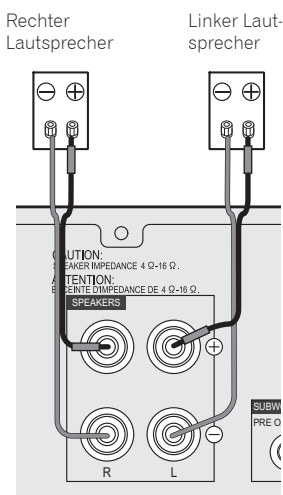

Es ist darauf zu achten, den Lautsprecher rechts an den rechten Anschluss (R) und den Lautsprecher links an den linken Anschluss (L) anzuschließen. Stellen Sie außerdem sicher, dass die positiven und negativen (+/-) Anschlüsse am Receiver denen an den Lautsprechern entsprechen. Sie können Lautsprecher mit einer Nennimpedanz zwischen 4 Ω und 16 Ω verwenden.

1. Wenn Sie nicht den mitgelieferten Lautsprecherdraht verwenden, dann verdrehen Sie die freien Enden der Drahtlitze miteinander.
2. Lösen Sie den Anschluss und setzen Sie den hervorstehenden Draht ein.
3. Ziehen Sie den Anschluss wieder an.

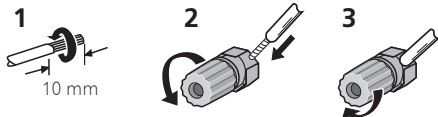

Beide Lautsprecher können sowohl auf der rechten Seite als auch auf der linken Seite verwendet werden.

ACHTUNG

- An den Lautsprecherklemmen dieses Gerätes liegt eine potentiell **GEFÄHRLICHE** Spannung an. Zur Vermeidung von Stromschlaggefahr ist unbedingt darauf zu achten, den Netzstecker beim Anschließen und Abtrennen der Lautsprecherkabel von der Netzsteckdose zu trennen, bevor irgendwelche nicht isolierten Teile berührt werden.
- Stellen Sie sicher, dass der blanke Lautsprecherdraht verdrillt und vollständig in den Lautsprecher-Anschluss eingeschoben ist. Wenn einer der blanken Lautsprecherdrähte die Rückseite berührt, kann es als Sicherheitsmaßnahme zum Ausschalten der Stromversorgung kommen.

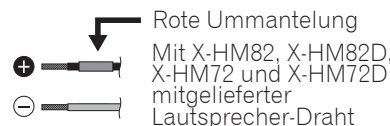

Deutsch

Anschließen eines Fernsehers und von Wiedergabe-Geräten

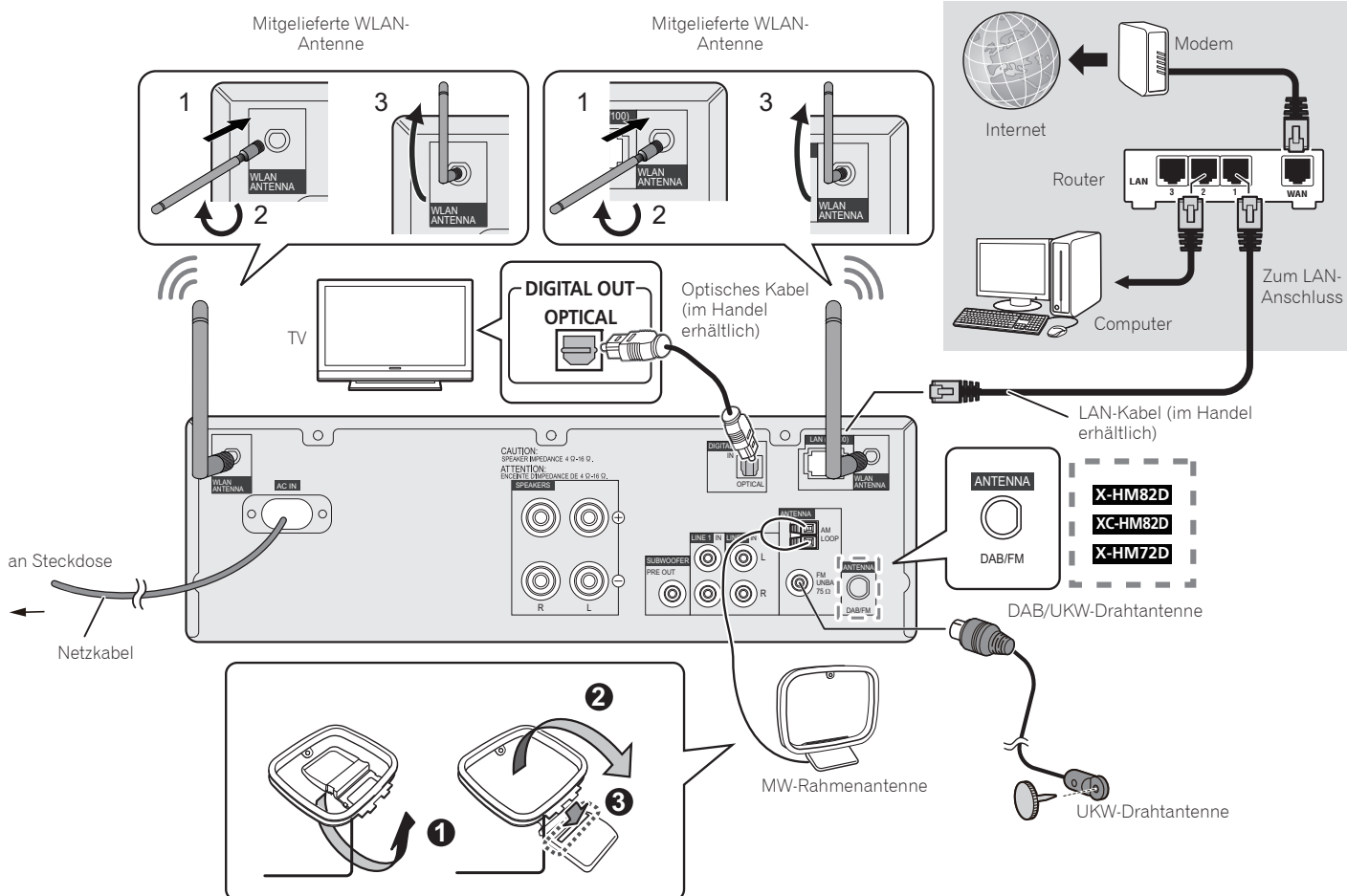

Aufstellung des Receivers

- Achten Sie beim Installieren dieses Receivers darauf, ihn auf eine ebene und stabile Oberfläche zu stellen.
- Stellen Sie es nicht an folgenden Orten auf:
- auf einem Fernsehgerät (der Bildschirm könnte verzerrt erscheinen);
 - in der Nähe eines Kassettendecks (oder in der Nähe eines Gerätes, das ein Magnetfeld erzeugt). Dies könnte den Klang stören.
 - in direktem Sonnenlicht;
 - an feuchten oder nassen Orten;
 - an extrem heißen oder kalten Plätzen;
 - an Orten mit Vibrationen oder anderen Bewegungen;
 - an Orten, an denen es sehr staubig ist, an Orten, an denen es heiße Dämpfe oder Öle gibt (wie zum Beispiel in der Küche)

Einlegen der Batterien

Die mit dem Receiver mitgelieferte Batterien sind dafür vorgesehen, Anfangsoperationen zu überprüfen. Es kann sein, dass sie nicht über einen längeren Zeitraum betrieben werden können. Der Gebrauch von Alkalibatterien mit längerer Lebensdauer wird empfohlen.

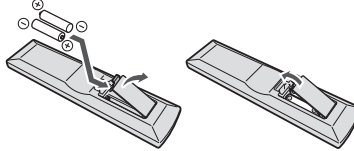

⚠ ACHTUNG

- Ein falscher Gebrauch der Batterien kann zum Auslaufen oder Bersten führen. Beachten Sie bitte die folgenden Vorsichtshinweise:
 - Bitte beachten Sie bei der Entsorgung von gebrauchten Batterien die geltenden staatlichen Regelungen oder die in Ihrem Land/Gebiet geltenden Umweltvorschriften der Umweltbehörden.
 - Verwenden oder lagern Sie Batterien nicht bei direkter Sonneneinstrahlung oder in übermäßig warmen Umgebungen wie zum Beispiel in Fahrzeugen oder in der Nähe von Heizungen. Dies kann zu Leckage, Überhitzung, Explosion oder Brand der Batterien führen. Außerdem kann sich die Lebensdauer der Batterien verringern.

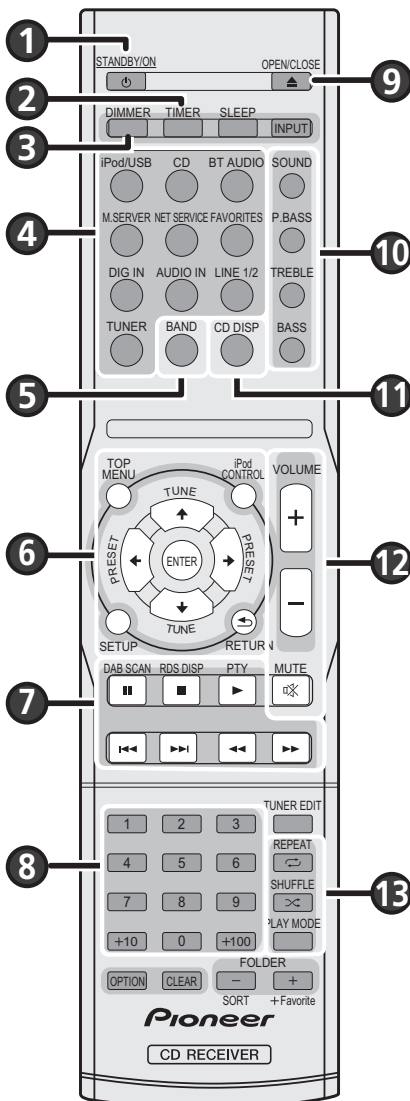

Schaltet den Receiver zwischen Eingeschaltet und Bereitschaftsmodus um

Drücken Sie **STANDBY/ON** (1).

Einstellen der Uhr und des Timers

1. Drücken Sie **TIMER** (2).
2. Verwenden Sie **←/→** und **ENTER** (6), um den Wochentag und die Zeit einzustellen.

Einstellen der Helligkeit des Displays

Drücken Sie **DIMMER** (3), um die Helligkeit in vier Stufen einzustellen.

Einstellen des Sounds und der Lautstärke

- Drücken Sie **SOUND**, **P.BASS**, **TREBLE** (Höhe) oder **BASS** (10), um die Klangqualität einzustellen.
- Drücken Sie **VOLUME +/-** (12), um die Hörlautstärke einzustellen.
- Drücken Sie **MUTE** (12), um den Ton stummzuschalten.

iPod/iPhone/iPad-Wiedergabe unter Verwendung des USB-Anschlusses

1. Drücken Sie **iPod/USB** (4) und schließen Sie Ihr iPod/iPhone/iPad an den USB-Anschluss an.
2. Drücken Sie **▶** (7), um die Wiedergabe zu starten.

Eine Audio-CD anschließen

1. Drücken Sie **CD** (4).
2. Drücken Sie **OPEN/CLOSE** (9), um das Disc-Schubfach zu öffnen, und legen Sie die Disc ein.
3. Drücken Sie **▶** (7), um die Wiedergabe zu starten. Verwenden Sie die Zifferntasten (8) oder **◀/▶** (7), um den Track zu wählen.
4. Drücken Sie **REPEAT** oder **SHUFFLE** (13), um dem Wiedergabemodus einzustellen.

Empfang von Rundfunksendungen

1. Drücken Sie **TUNER** (4).
2. Drücken Sie **BAND** (5), um das Band zu wählen.
(Nur X-HM82, XC-HM82 und X-HM72: FM MONO, FM STEREO, AM)
(Nur X-HM82D, XC-HM82D und X-HM72D: FM MONO, FM STEREO, DAB)
3. Verwenden Sie **TUNE ↑/↓** (6) zur Einstellung.

Internet-Radio anhören

1. Drücken Sie **NET SERVICE** (4) wiederholt, um Internet-Radio zu wählen.
2. Verwenden Sie **↑/↓** (6), um das Verzeichnis zu wählen, und drücken Sie **ENTER** (6).

Anhören der Audiodatei auf dem Musik-Server

1. Drücken Sie **NET SERVICE** (4) wiederholt, um Music Server zu wählen.
2. Verwenden Sie **↑/↓** (6), um das Verzeichnis zu wählen, und drücken Sie **ENTER** (6).
3. Wählen der Audiodatei. Drücken Sie **▶** (7), um die Wiedergabe zu starten.

Hören von Lieblingssongs

1. Drücken Sie **FAVORITES** (4), um Favorites zu wählen.
2. Wählen Sie den Sender oder die Audiodatei. Drücken Sie **ENTER** (6), um die Wiedergabe zu starten.

Anschließen an das Netzwerk

Nachfolgend ist ein Beispiel angeführt, wie an ein Netzwerk anzuschließen ist. Zu weiteren Anschlüssen siehe die mitgelieferte Bedienungsanleitung (CD-ROM).

Anschließen dieses Receivers mit einem fest verdrahteten LAN

1. Überzeugen Sie sich, dass Ihr Router die DHCP-Serverfunktion unterstützt.
2. Verwenden Sie das LAN-Kabel, um diesen Receiver mit Ihrem Router zu verbinden.
3. Stecken Sie den Stecker des Netzkabels in eine Netzsteckdose. Drücken Sie **STANDBY/ON**.

Anschließen dieses Receivers mit WLAN

A: Anschluss-Einstellungen bei Verwendung eines iOS-Gerätes (mit iOS 5.0 oder höher)

Sie können Wi-Fi-Einstellungen Ihres iPod/iPhone/iPad (iOS-Gerät mit iOS Version 5.0 oder später) an diesem Receiver vornehmen.

1. Vergewissern Sie sich, dass das LAN-Kabel nicht an den Receiver angeschlossen ist. Entriegeln Sie iPod/iPhone/iPad.
2. Stecken Sie den Stecker des Netzkabels in eine Netzsteckdose. Drücken Sie **STANDBY/ON**.
3. Entriegeln Sie iPod/iPhone/iPad. Überprüfen Sie, dass das Wi-Fi-Kennzeichen auf dem iOS-Geräte-Bildschirm angezeigt wird.

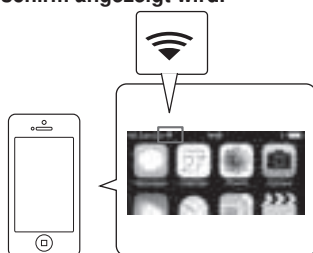

4. Drücken Sie iPod/USB auf der Fernbedienung.

Schließen Sie das iOS-Gerät an den USB-Anschluss an.

5. Drücken Sie **SETUP**.
6. Wählen Sie **Network Setting** → **Network Configuration** → **Wireless** → **iOS Device** und drücken Sie dann **ENTER**.
7. Tippen Sie **Allow** auf dem iPod/iPhone/iPad an.



Die Wi-Fi-Einstellungen Ihres iPod/iPhone/iPad werden auf den Receiver angewendet.

B: Anschließen an einen Router unter Verwendung der WPS-PBC-Funktion

1. Vergewissern Sie sich, dass das LAN-Kabel nicht an den Receiver angeschlossen ist.
2. Stecken Sie den Stecker des Netzkabels in eine Netzsteckdose. Drücken Sie **STANDBY/ON**.
3. Drücken Sie **NET SERVICE** → **SETUP** auf der Fernbedienung.
4. Wählen Sie **Network Setting** → **WPS**.
5. Verwenden Sie **↑/↓**, um **PBC** (Drucktasten-Konfiguration) zu wählen, und drücken Sie dann **ENTER**.
6. Drücken Sie die **WPS-Taste** auf dem Router.

Wenn der Anschluss nicht erfolgreich war, ziehen Sie die Bedienungsanleitung (CD-ROM) (Seite 44) zu Rate und führen Sie die Einstellung noch einmal durch.

PBC (Drucktasten-Konfiguration)

- Die drahtlose Anschluss-Einstellung wird automatisch konfiguriert, wenn Sie auf dem WPS-kompatiblen WLAN-Gerät die WPS-Tasten drücken.

C: Anschließen an einen Router ohne die WPS-PBC-Funktion

1. Vergewissern Sie sich, dass das LAN-Kabel nicht an den Receiver angeschlossen ist.
2. Stecken Sie den Stecker des Netzkabels in eine Netzsteckdose. Drücken Sie **STANDBY/ON**.
3. Drücken Sie **NET SERVICE** → **SETUP**. Auf dem Display wird der **Initial-Setup-Bildschirm** angezeigt.
4. Wählen Sie **Network Setting** → **Network Configuration**.
5. Betätigen Sie **↑/↓** zur Wahl von **Wireless**, und drücken Sie dann **ENTER**.

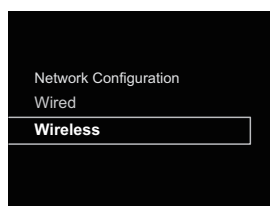

6. Betätigen Sie **↑/↓** zur Wahl von **Auto**, und drücken Sie dann **ENTER**.

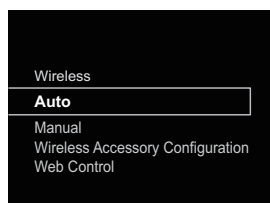

7. Verwenden Sie **↑/↓**, um das verfügbare drahtlose Netzwerk zu wählen, an das Sie anschließen wollen, und drücken Sie dann **ENTER**.

Der Receiver zeigt nur die Bezeichnungen von drahtlosen 2,4-GHz-Routern an (SSID).

8. Verwenden Sie **↑/↓/←/→**, um das **Passwort** oder den **WEP-Schlüssel** einzugeben.

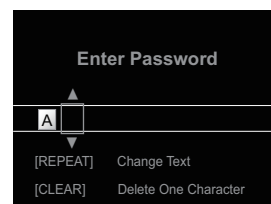

←/→: Überträgt die eingestellte Ziffer.

↑/↓: Ändert das angezeigte Zeichen.

REPEAT: Schaltet die Zeichentypen um.

CLEAR: Löscht jeweils ein Zeichen.

9. Betätigen Sie **↑/↓** zur Wahl von **DHCP On**, und drücken Sie dann **ENTER**.

Wählen Sie **Don't Use Proxy Server**, und drücken Sie dann **ENTER**.

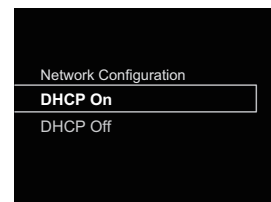

10. Drücken Sie, um das **Setup** zu aktivieren, **ENTER**.

Ziehen Sie die Bedienungsanleitung (CD-ROM) (Anschlussmethode 4 | Der Receiver hat automatisch den drahtlosen LAN-Router erkannt und Einstellungen ausgeführt auf Seite 33) zu Rate und führen Sie die Einstellung noch einmal durch.

Per una descrizione dettagliata del ricevitore, vedere le "Istruzioni per l'uso" contenute nel CD-ROM accluso. Le istruzioni per l'uso possono venire scaricate anche dal sito di Pioneer (<http://www.pioneer.eu>). Per quanto riguarda le modalità di uso del CD-ROM, vedere le istruzioni che seguono.

✦ **Ambiente operativo** — Per quanto riguarda il manuale d'uso in PDF sul CD-ROM, il funzionamento è stato confermato per i seguenti ambienti operativi. Microsoft® Windows® XP / Windows Vista® / Windows® 7 / Windows® 8 e Apple Mac OS X 10.7 o successivi, Adobe Reader (Versione 10, 11). ✦ **Precautzioni per l'uso** — Questo CD-ROM deve essere usato esclusivamente con i computer. Esso non può quindi essere usato nei lettori DVD né in quelli CD musicali. Qualsiasi tentativo di riprodurlo con un lettore DVD o CD musicale può causare il danneggiamento dei diffusori o dell'apparato uditivo a causa dell'alto livello di volume. ✦ **Licenza** — Prima di usare il CD-ROM si devono accettare i "Termini d'uso" qui oltre riportati. Esso non deve pertanto essere usato qualora non s'intenda accettare tali termini. ✦ **Termini d'uso** — I diritti d'autore dei dati contenuti in questo CD-ROM appartengono a PIONEER HOME ELECTRONICS CORPORATION. Il trasferimento, la duplicazione, la diffusione, la trasmissione pubblica, la traduzione, la vendita, la cessione in prestito o qualsiasi altro tipo di attività analoga che vada oltre l'ambito del semplice "uso personale" o della "citazione" secondo quanto stabilito nella Legge sui diritti d'autore senza disporre della necessaria autorizzazione possono essere puniti. Il permesso di usare questo CD-ROM è concesso in licenza da PIONEER HOME ELECTRONICS CORPORATION. ✦ **Negazione generale di responsabilità** — PIONEER HOME ELECTRONICS CORPORATION non fornisce alcuna garanzia di funzionamento di questo CD-ROM con i computer in cui sia installato uno dei sistemi operativi compatibili. PIONEER HOME ELECTRONICS CORPORATION non accetta inoltre alcuna responsabilità per gli eventuali danni causati dall'uso del CD-ROM, né accetta di fornire qualsivoglia tipo di compensazione. Il nome delle società private, dei prodotti e delle altre entità qui citate sono marchi di fabbrica o marchi di fabbrica depositati appartenenti alle rispettive società.

* **In ambiente Mac OS:** Mettere il CD-ROM nel drive CD, cliccare il drive CD da Finder, poi cliccare due volte su Index.html (indice) per le istruzioni d'uso.

Informazioni per gli utilizzatori finali sulla raccolta e lo smaltimento di vecchi dispositivi e batterie esauste

(Simbolo per il prodotto)



Questi simboli sui prodotti, confezioni, e/o documenti allegati significano che vecchi prodotti elettrici ed elettronici e batterie esauste non devono essere mischiati ai rifiuti urbani indifferenziati.

Per l'appropriato trattamento, recupero e riciclaggio di vecchi prodotti e batterie esauste, fate riferimento ai punti di raccolta autorizzati in conformità alla vostra legislazione nazionale.

Con il corretto smaltimento di questi prodotti e delle batterie, aiuterai a salvaguardare preziose risorse e prevenire i potenziali effetti negativi sull'ambiente e sulla salute umana che altrimenti potrebbero sorgere da una inappropriata gestione dei rifiuti.

Per maggiori informazioni sulla raccolta e il riciclaggio di vecchi prodotti e batterie esauste, contattate il vostro Comune, il Servizio di raccolta o il punto vendita dove avete acquistato l'articolo.

Questi simboli sono validi solo nell'Unione Europea.

Per i paesi al di fuori dell'unione Europea:

Se volete liberarvi questi oggetti, contattate le vostre autorità locali o il punto vendita per il corretto metodo di smaltimento.

(Esempi di simboli per le batterie)



Pb

K058a_A1_It

Questo prodotto è destinato esclusivamente all'uso domestico. Eventuali disfunzioni dovute ad usi diversi (quali uso prolungato a scopi commerciali, in ristoranti, o uso in auto o su navi) e che richiedono particolari riparazioni, saranno a carico dell'utente, anche se nel corso del periodo di garanzia.

K041_A1_It

AVVERTIMENTO RIGUARDANTE IL FILO DI ALIMENTAZIONE

Prendete sempre il filo di alimentazione per la spina. Non tiratelo mai agendo per il filo stesso e non toccate mai il filo con le mani bagnate, perché questo potrebbe causare cortocircuiti o scosse elettriche. Non collocate l'unità, oppure dei mobili sopra il filo di alimentazione e controllate che lo stesso non sia premuto. Non annodate mai il filo di alimentazione né collegatelo con altri fili. I fili di alimentazione devono essere collocati in tal modo che non saranno calpestati. Un filo di alimentazione danneggiato potrebbe causare incendi o scosse elettriche. Controllate il filo di alimentazione regolarmente. Quando localizzate un eventuale danno, rivolgetevi al più vicino centro assistenza autorizzato della PIONEER oppure al vostro rivenditore per la sostituzione del filo di alimentazione.

S002*_A1_It

ATTENZIONE

PER EVITARE IL RISCHIO DI SCOSSE ELETTRICHE, NON RIMUOVERE IL COPERCHIO (O IL RETRO). NON CI SONO PARTI INTERNE LA CUI MANUTENZIONE POSSA ESSERE EFFETTUATA DALL'UTENTE. IN CASO DI NECESSITÀ, RIVOLGERSI ESCLUSIVAMENTE A PERSONALE DI SERVIZIO QUALIFICATO.

D3-4-2-1_B2_It

ATTENZIONE

Questo apparecchio non è impermeabile. Per prevenire pericoli di incendi o folgorazioni, non posizionare nelle vicinanze di questo apparecchio contenitori pieni di liquidi (quali vasi da fiori, o simili), e non esporre l'apparecchio a sgocciolii, schizzi, pioggia o umidità.

D3-4-2-1-3_A1_It

ATTENZIONE

Per evitare il pericolo di incendi, non posizionare sull'apparecchio dispositivi con fiamme vive (ad esempio una candela accesa, o simili).

D3-4-2-1-7a_A1_It

AVVERTENZA PER LA VENTILAZIONE

Installare l'apparecchio avendo cura di lasciare un certo spazio all'intorno dello stesso per consentire una adeguata circolazione dell'aria e migliorare la dispersione del calore (almeno 10 cm sulla parte superiore, 10 cm sul retro, e 10 cm su ciascuno dei lati).

ATTENZIONE

L'apparecchio è dotato di un certo numero di fessure e di aperture per la ventilazione, allo scopo di garantirne un funzionamento affidabile, e per proteggerlo dal surriscaldamento. Per prevenire possibili pericoli di incendi le aperture non devono mai venire bloccate o coperte con oggetti vari (quali giornali, tovaglie, tende o tendaggi, ecc.), e l'apparecchio non deve essere utilizzato appoggiandolo su tappeti spessi o sul letto.

D3-4-2-1-7b*_A1_It

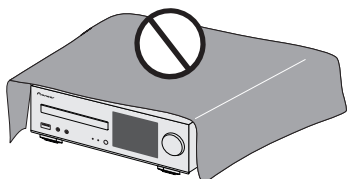

Condizioni ambientali di funzionamento

Gamma ideale della temperatura ed umidità dell'ambiente di funzionamento:
da +5 °C a +35 °C, umidità relativa inferiore all'85 % (fessure di ventilazione non bloccate)
Non installare l'apparecchio in luoghi poco ventilati, o in luoghi esposti ad alte umidità o alla diretta luce del sole (o a sorgenti di luce artificiale molto forti).

D3-4-2-1-7c*_A1_It

AVVERTENZA

L'interruttore principale (⓪ **STANDBY/ON**) dell'apparecchio non stacca completamente il flusso di corrente elettrica dalla presa di corrente alternata di rete. Dal momento che il cavo di alimentazione costituisce l'unico dispositivo di distacco dell'apparecchio dalla sorgente di alimentazione, il cavo stesso deve essere staccato dalla presa di corrente alternata di rete per sospendere completamente qualsiasi flusso di corrente. Verificare quindi che l'apparecchio sia stato installato in modo da poter procedere con facilità al distacco del cavo di alimentazione dalla presa di corrente, in caso di necessità. Per prevenire pericoli di incendi, inoltre, il cavo di alimentazione deve essere staccato dalla presa di corrente alternata di rete se si pensa di non utilizzare l'apparecchio per periodi di tempo relativamente lunghi (ad esempio, durante una vacanza).

D3-4-2-2-2a*_A1_It

ATTENZIONE

Conservare i piccoli ricambi fuori dalla portata dei bambini e dei bebè. Se inghiottiti accidentalmente, recarsi immediatamente dal medico.

D41-6-4_A1_It

AVVERTENZA

Questo apparecchio è un prodotto al laser di Classe 1 secondo le norme di sicurezza dei prodotti al laser IEC 60825-1:2007.

PRODOTTO LASER DI CLASSE 1

D58-5-2-2a*_A1_It

Solo X-HM82, X-HM82D, X-HM72 e X-HM72D

Non applicare questi diffusori ad un muro o al soffitto, dato che possono causare ferimenti in caso di caduta.

SGK007_A1_It

Non sollevare il dispositivo tenendo l'antenna wireless LAN, poiché questo può provocare danni o lesioni personali.

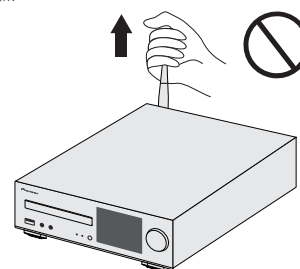

Avvertenza sulle onde radio

Questa unità usa frequenze radio da 2,4 GHz di frequenza, una banda usata anche da altri sistemi wireless (ad esempio forni a microonde e telefoni senza fili).

Se sullo schermo del televisore appare del rumore, è possibile che questa unità (o unità da essa supportate) stia causando interferenze con i segnali provenienti dal connettore di ingresso dell'antenna del televisore, apparecchio video, sintonizzatore satellitare, ecc. In tal caso, aumentare la distanza fra il connettore di ingresso dell'antenna e questa unità (compresi i prodotti da essa supportati).

- Pioneer non è responsabile di malfunzionamenti del prodotto Pioneer compatibile dovuti ad errori / malfunzionamenti associati alla propria connessione di rete e / o alle attrezzature cui si è collegati. Entrare in contatto con il proprio provider Internet o fabbricante di prodotti per rete.
- Per poter usare Internet è anche necessario avere un contratto con un Internet service provider (ISP).

Collegamento degli altoparlanti

Assicurarsi di completare tutte le connessioni prima di collegare questo ricevitore alla presa di corrente.

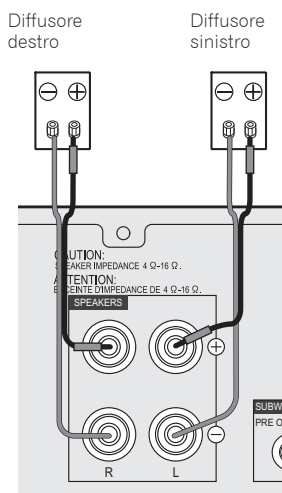

Assicuratevi di connettere l'altoparlante a destra al terminale destro (R) e quello a sinistra al terminale sinistro (L). Inoltre, assicurarsi che i terminali positivo e negativo (+/-) del ricevitore corrispondano a quelli degli altoparlanti.

Si possono usare gli altoparlanti con una normale impedenza di 4 Ω e 16 Ω.

1. Se non si usa il cavo degli altoparlanti in dotazione, intrecciare i trefoli dei cavi tra loro.
2. Allentare il terminale e inserire il filo esposto.
3. Serrare il terminale.

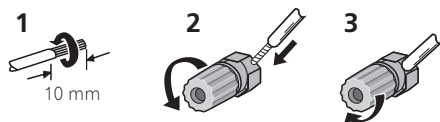

Entrambi gli altoparlanti possono essere usati sia dalla parte destra sia da quella sinistra.

ATTENZIONE

- I terminali degli altoparlanti sono sotto tensione, la stessa **PERICOLOSA** tensione della corrente di rete. Per prevenire rischi di folgorazioni nel corso delle operazioni di collegamento o di distacco dei cavi degli altoparlanti, staccare il cavo di alimentazione principale prima di toccare qualsiasi parte non isolata.
- Assicurarsi che il filo nudo dell'altoparlante sia attorcigliato e inserito completamente nel terminale dell'altoparlante. Se la parte scoperta di un cavo dovesse entrare in contatto con il pannello posteriore, può prodursi un'interruzione di corrente per l'attivazione dell'interruttore differenziale.

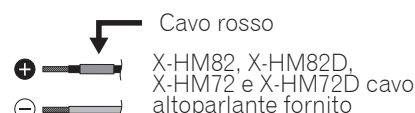

Connettere una TV e componenti playback

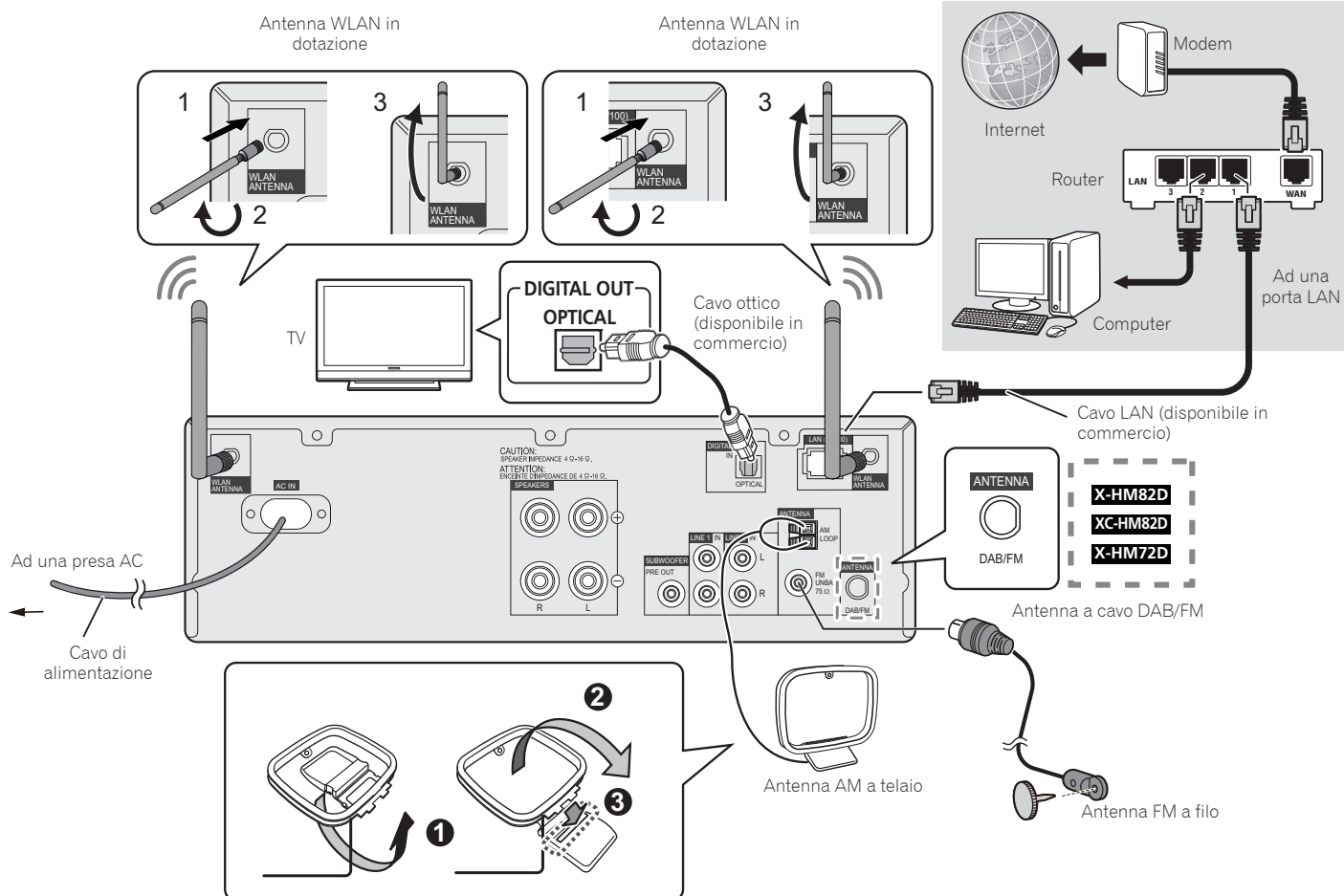

Controllo base

Installazione del ricevitore

- Quando si installa questo ricevitore, assicurarsi di posizionarlo su una superficie stabile e piana.

Evitare di installare l'apparecchio nei seguenti luoghi:

- sopra un televisore (possibile distorsione dello schermo)
- vicino ad una piastra a cassette (o vicino ad un dispositivo che genera campi magnetici). Questo può interferire con il suono.
- alla luce diretta del sole
- in luoghi umidi o bagnati
- in luoghi estremamente caldi o freddi
- in luoghi esposti a vibrazioni o altri movimenti
- in posti molto polverosi o in posti soggetti a fumi caldi o olio (come in cucina)

Installazione delle batterie

Le pile in dotazione con il ricevitore devono essere usate per controllare le operazioni iniziali: potrebbero non durare a lungo. Raccomandiamo di usare batterie alcaline, che durano di più.

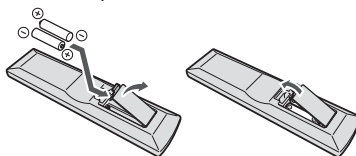

⚠ ATTENZIONE

- L'utilizzo errato delle pile può causare rischi quali perdite o scoppi. Osservare sempre le seguenti precauzioni:
 - Se dovete smaltire vecchie pile, attenetevi alle leggi governative o ambientali e alle regole pubbliche in vigore nel vostro paese.
 - Non usare né conservare le pile alla luce diretta del sole o in luoghi eccessivamente caldi, come all'interno di un'automobile o in prossimità di un calorifero. Le pile potrebbero perdere liquido, surriscaldarsi, esplodere o prendere fuoco. Anche la durata o le prestazioni delle pile potrebbero risultare ridotte.

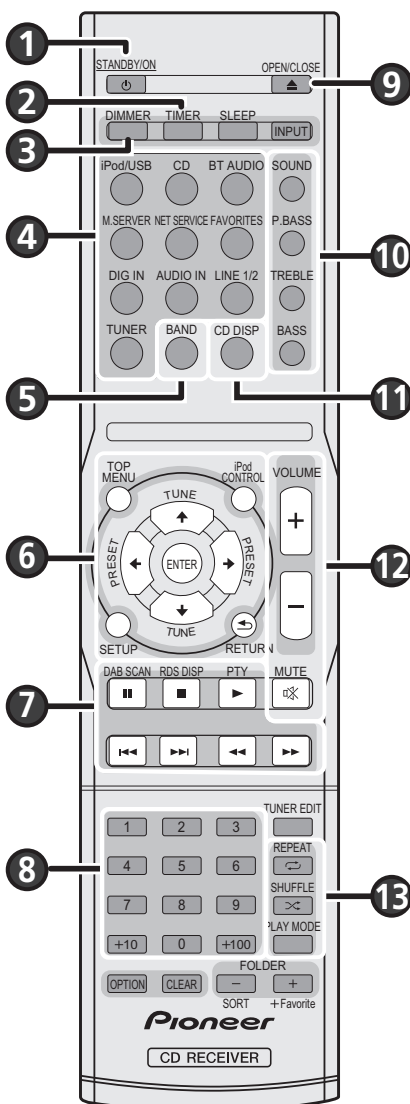

Commuta il ricevitore tra standby e on

Premere **STANDBY/ON** (1).

Impostazioni dell'orologio e del timer

1. Premere **TIMER** (2).
2. Usare **←/→** e **ENTER** (6) per regolare il giorno, la settimana e l'orario.

Controllare la luminosità dello schermo

Premere **DIMMER** (3) per commutare la luminosità dello schermo in quattro passaggi.

Controllare il suono e regolare il volume

- Premere **SOUND**, **P.BASS**, **TREBLE** o **BASS** (10) per regolare la qualità del suono.
- Premere **VOLUME +/-** (12) per regolare il volume di ascolto.
- Premere **MUTE** (12) per silenziare il suono.

Connettere l'iPod/iPhone/iPad al terminale USB

1. Premere **iPod/USB** (4) e connettere l'iPod/iPhone/iPad al terminale USB.
2. Premere **▶** (7) per avviare la riproduzione.

Ascoltare CD audio

1. Premere **CD** (4).
2. Premere **OPEN/CLOSE** (9) per aprire il vassoio del disco e posizionarlo.
3. Premere **▶** (7) per avviare la riproduzione. Usare i tasti numerici (8) o **◀▶** (7) per selezionare la pista.
4. Premere **REPEAT** o **SHUFFLE** (13) per regolare la modalità di lettura.

Ascolto della radio

1. Premere **TUNER** (4).
2. Premere **BAND** (5) per selezionare la banda.
(Solo X-HM82, XC-HM82 e X-HM72: FM MONO, FM STEREO, AM)
(Solo X-HM82D, XC-HM82D e X-HM72D: FM MONO, FM STEREO, DAB)
3. Usare **TUNE ↑/↓** (6) per sintonizzarsi.

Ascoltare Internet radio

1. Premere **NET SERVICE** (4) ripetutamente per selezionare Internet radio.
2. Usare **↑/↓** (6) per selezionare la cartella, poi premere **ENTER** (6).

Ascoltare il file audio su Music Server

1. Premere **NET SERVICE** (4) ripetutamente per selezionare Music Server.
2. Usare **↑/↓** (6) per selezionare la cartella, poi premere **ENTER** (6).
3. Selezionare il file audio. Premere **▶** (7) per avviare la riproduzione.

Ascoltare i brani preferiti

1. Premere **FAVORITES** (4) per selezionare i Favorites.
2. Selezionare la stazione o il file audio. Premere **ENTER** (6) per avviare la riproduzione.

Connettersi alla rete

L'esempio seguente mostra come connettersi a una rete.
Per altre connessioni, vedi le Istruzioni per l'uso allegate (CD-ROM)

Connettere questo ricevitore tramite wired LAN

1. Assicurarsi che il router supporti la funzione del server DHCP.
2. Usare il cavo LAN per connettere questo ricevitore e il router.
3. Inserire il cavo di corrente in una presa AC. Premere **STANDBY/ON**.

Connettere questo ricevitore tramite wireless LAN

A: Impostazioni di connessione tramite dispositivo iOS (con iOS 5.0 o superiore)

È possibile applicare iPod/iPhone/iPad (dispositivi iOS con la versione iOS 5.0 o successive) con impostazioni Wi-Fi, a questo ricevitore.

1. Assicurarsi che il cavo LAN non sia connesso al ricevitore. Sbloccare iPod/iPhone/iPad.
2. Inserire il cavo di corrente in una presa AC. Premere **STANDBY/ON**.
3. Sbloccare iPod/iPhone/iPad. Controllare che il marchio Wi-Fi sia visualizzato sulla schermata del dispositivo iOS.

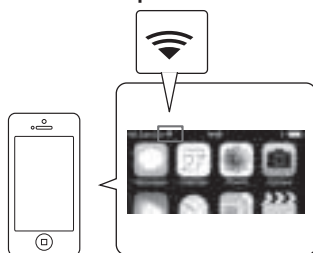

4. Premere iPod/USB sul telecomando.

Connettere il dispositivo iOS al terminale USB.

5. Premere SETUP.

6. Selezionare Network Setting → Network Configuration → Wireless → iOS Device e poi premere ENTER.

7. Tap Allow su iPod/iPhone/iPad.

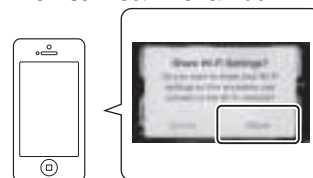

Le impostazioni Wi-Fi sull'iPod/iPhone/iPad vengono applicate al ricevitore.

B: Connettere a un router con la funzione WPS-PBC

1. Assicurarsi che il cavo LAN non sia connesso al ricevitore.
2. Inserire il cavo di corrente in una presa AC. Premere **STANDBY/ON**.
3. Premere **NET SERVICE** → **SETUP** sul telecomando.
4. Selezionare **Network Setting** → **WPS**.
5. Usare **↑/↓** per selezionare **PBC** (Configurazione pulsante), poi premere **ENTER**.
6. Premere il tasto **WPS** sul router.

Se la connessione non si stabilisce, vedi le Istruzioni per l'uso (CD-ROM) (pagina 44) ed eseguire nuovamente le impostazioni.

PBC (Configurazione a pulsante)

- Le impostazioni di connessione sono configurate automaticamente premendo il tasto WPS sul dispositivo wireless LAN compatibile con WPS.

C: Connettersi a un router senza funzione WPS-PBC

1. Assicurarsi che il cavo LAN non sia connesso al ricevitore.
2. Inserire il cavo di corrente in una presa AC. Premere **STANDBY/ON**.
3. Premere **NET SERVICE** → **SETUP**.
La schermata **Initial Setup** apparirà sullo schermo.
4. Selezionare **Network Setting** → **Network Configuration**.
5. Usare **↑/↓** per selezionare **Wireless** e premere quindi **ENTER**.

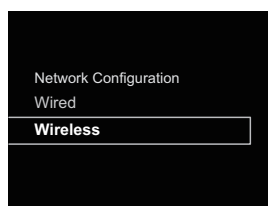

6. Usare **↑/↓** per selezionare **Auto** e premere quindi **ENTER**.

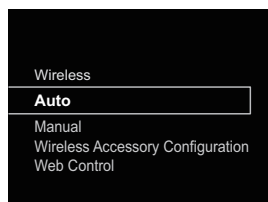

7. Usare **↑/↓** per selezionare la rete wireless disponibile cui ci si vuole connettere, poi premere **ENTER**.

Sul ricevitore si visualizzeranno solo i nomi dei router 2,4 GHz wireless LAN (SSID).

8. Usare **↑/↓/←/→** per immettere la Pass Phrase o la WEP Key.

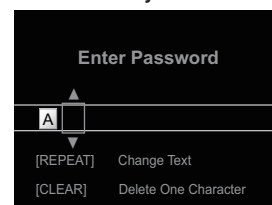

←/→: Spostare le cifre da regolare.

↑/↓: Cambiare carattere di visualizzazione.

REPEAT: Commuta il tipo di carattere.

CLEAR: Cancella un carattere alla volta.

9. Usare **↑/↓** per selezionare **DHCP On** e premere quindi **ENTER**.

Selezionare **Don't Use Proxy Server**, poi premere **ENTER**.

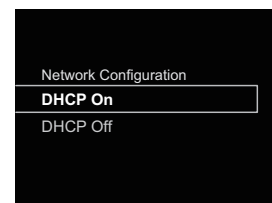

10. Per attivare le impostazioni, premere **ENTER**.

Vedi le Istruzioni per l'uso (CD-ROM) (Metodo di connessione 4 | Il ricevitore ha rilevato automaticamente il router wireless LAN ed eseguito le impostazioni a pagina 33) ed eseguire nuovamente le impostazioni.

Nederlands

Voor meer gedetailleerde informatie wordt u verwezen naar de "Handleiding" die op de bijgeleverde CD-ROM staat. De Handleiding kan ook worden gedownload vanaf de Pioneer website (<http://www.pioneer.eu>). Zie hieronder voor verdere informatie over het gebruik van de CD-ROM.

***Gebruiksomgeving** — Met betrekking tot de inzage in de pdf-gebruikershandleiding die zich op de cd-rom bevindt, geldt de bediening voor de volgende besturingssomgevingen. Microsoft® Windows® XP / Windows Vista® / Windows® 7 / Windows® 8 en Apple Mac OS X 10.7 of latere versie, Adobe Reader (Versie 10, 11). ***Voorzorgen voor het gebruik** — Deze CD-ROM is bedoeld voor gebruik met een Computer. Deze schijf kan niet worden gebruikt met een DVD-speler of CD-speler voor muziek. Als er wordt geprobeerd deze CD-ROM af te spelen met een DVD-speler of muziek CD-speler, kunnen de luidsprekers beschadigd raken of kan uw gehoor zelfs beschadigd raken vanwege het hoge volume. ***Licentie** — U dient akkoord te gaan met de "Voorwaarden voor gebruik" hieronder voor u deze CD-ROM gaat gebruiken. Gebruik de CD-ROM niet als u niet akkoord wilt gaan met de voorwaarden voor gebruik ervan. ***Voorwaarden voor gebruik** — De auteursrechten op de gegevens op deze CD-ROM behoren toe aan PIONEER HOME ELECTRONICS CORPORATION. Overdracht, duplicatie, uitzending, openbare overdracht, vertaling, verkoop, uitleen of andere dergelijke handelingen die verder gaan dan wat gemeenlijk kan worden verstaan onder "persoonlijk gebruik" of "citeren" zoals gedefinieerd in de op het auteursrecht betrekking hebbende regelgeving zonder toestemming kan onderwerp vormen van gerechtelijke actie. Toestemming tot gebruik van deze CD-ROM wordt onder licentie verleend door PIONEER HOME ELECTRONICS CORPORATION. ***Algemene verklaring van afstand** — PIONEER HOME ELECTRONICS CORPORATION geeft geen garantie betreffende de werking van deze CD-ROM op computers met één van de genoemde besturingssystemen. Daarbij aanvaardt PIONEER HOME ELECTRONICS CORPORATION geen aansprakelijkheid voor enige schade als gevolg van gebruik van deze CD-ROM en is niet verantwoordelijk voor enige compensatie. De namen van bedrijven, producten en andere dingen die hierin beschreven worden zijn gedeponeerde handelsmerken of handelsmerken van hun respectievelijke eigenaren.

* **Wanneer u Mac OS gebruikt:** Plaats de cd-rom in de cd-drive, klik vanaf Finder op de cd-drive en dubbelklik op Index.html (inhoudsopgave) voor de bedieningshandleiding.

Gebruikersinformatie voor het verzamelen en verwijderen van oude producten en batterijen

(Symbool voor toestellen)



De symbolen op producten, verpakkingen en bijbehorende documenten geven aan dat de gebruikte elektronische producten en batterijen niet met het gewone huishoudelijk afval kunnen worden samengevoegd.

Er bestaat een speciaal wettelijk voorgeschreven verzamelstelsel voor de juiste behandeling, het opnieuw bruikbaar maken en de recyclage van gebruikte producten en batterijen.

(Symbolen voor batterijen)



Door een correcte verzamelhandeling zorgt u ervoor dat het verwijderde product en/of batterij op de juiste wijze wordt behandeld, opnieuw bruikbaar wordt gemaakt, wordt gerecycleerd en het niet schadelijk is voor de gezondheid en het milieu.

Voor verdere informatie betreffende de juiste behandeling, het opnieuw bruikbaar maken en de recyclage van gebruikte producten en batterijen kunt u contact opnemen met de plaatselijke overheid of een verkooppunt.

Deze symbolen zijn enkel geldig in de landen van de Europese unie.



Indien u zich in een ander dan bovengenoemde landen bevindt kunt u contact opnemen met de plaatselijke overheid voor meer informatie over de juiste verwijdering van het product.

K058a_A1_NI

Dit apparaat is bestemd voor normaal huishoudelijk gebruik. Indien het apparaat voor andere doeleinden of op andere plaatsen wordt gebruikt (bijvoorbeeld langdurig gebruik in een restaurant voor zakelijke doeleinden, of gebruik in een auto of boot) en als gevolg hiervan defect zou raken, zullen de reparaties in rekening gebracht worden, ook als het apparaat nog in de garantieperiode is.

K041_A1_NI

WAARSCHUWING NETSNOER

Pak het netsnoer beet bij de stekker. Trek de stekker er niet uit door aan het snoer te trekken en trek nooit aan het netsnoer met natte handen aangezien dit kortsluiting of een elektrische schok tot gevolg kan hebben. Plaats geen toestel, meubelstuk o.i.d. op het netsnoer, en klem het niet vast. Maak er nooit een knoop in en verbind het evenmin met andere snoeren. De netsnoeren dienen zo te worden geleid dat er niet per ongeluk iemand op gaat staan. Een beschadigd netsnoer kan brand of een elektrische schok veroorzaken. Controleer het netsnoer af en toe. Wanneer u de indruk krijgt dat het beschadigd is, dient u bij uw dichtstbijzijnde erkende PIONEER onderhoudscentrum of uw dealer een nieuw snoer te kopen.

S002*_A1_NI

LET OP

OM HET GEVAAR VOOR EEN ELEKTRISCHE SHOCK TE VOORKOMEN, DEKSEL (OF RUG) NIET VERWIJDEREN. AAN DE BINNENZIJDE BEVINDEN ZICH GEEN ELEMENTEN DIE DOOR DE GEBRUIKER KUNNEN BEDIEND WORDEN. ENKEL DOOR GEKwalificeerd personeel te bedienen.

D3-4-2-1-1_B2_NI

WAARSCHUWING

Dit apparaat is niet waterdicht. Om brand of een elektrische schok te voorkomen, mag u geen voorwerp dat vloeistof bevat in de buurt van het apparaat zetten (bijvoorbeeld een bloemenvaas) of het apparaat op andere wijze blootstellen aan waterdruppels, opspattend water, regen of vocht.

D3-4-2-1-3_A1_NI

WAARSCHUWING

Om brand te voorkomen, mag u geen open vuur (zoals een brandende kaars) op de apparatuur zetten.

D3-4-2-1-7a_A1_NI

BELANGRIJKE INFORMATIE BETREFFENDE DE VENTILATIE

Let er bij het installeren van het apparaat op dat er voldoende vrije ruimte rondom het apparaat is om een goede doorstroming van lucht te waarborgen (tenminste 10 cm boven, 10 cm achter en 10 cm aan de zijkanten van het apparaat).

WAARSCHUWING

De gleuven en openingen in de behuizing van het apparaat zijn aangebracht voor de ventilatie, zodat een betrouwbare werking van het apparaat wordt verkregen en oververhitting wordt voorkomen. Om brand te voorkomen, moet u ervoor zorgen dat deze openingen nooit geblokkeerd worden of dat ze afgedekt worden door voorwerpen (kranten, tafelkleed, gordijn e.d.) of door gebruik van het apparaat op een dik tapijt of een bed.

D3-4-2-1-7b*_A1_NI

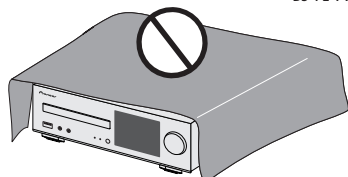

LET OP

De **STANDBY/ON** schakelaar van dit apparaat koppelt het apparaat niet volledig los van het lichtnet. Aangezien er na het uitschakelen van het apparaat nog een kleine hoeveelheid stroom blijft lopen, moet u de stekker uit het stopcontact halen om het apparaat volledig van het lichtnet los te koppelen. Plaats het apparaat zodanig dat de stekker in een noodgeval gemakkelijk uit het stopcontact kan worden gehaald. Om brand te voorkomen, moet u de stekker uit het stopcontact halen wanneer u het apparaat langere tijd niet denkt te gebruiken (bijv. wanneer u op vakantie gaat).

D3-4-2-2a*_A1_NI

WAARSCHUWING

Berg kleine onderdelen op buiten het bereik van kinderen en peuters. Raadpleeg onmiddellijk een arts indien kleine onderdelen per ongeluk worden ingeslikt.

D41-6-4_A1_NI

LET OP

Dit apparaat is geclassificeerd als een klasse 1 laserproduct onder de veiligheidsnormen voor laserproducten, IEC 60825-1:2007.

KLASSE 1 LASERPRODUCT

D58-5-2a*_A1_NI

Gebruiksomgeving

Temperatuur en vochtigheidsgraad op de plaats van gebruik:

+5 °C tot +35 °C, minder dan 85 % RH (ventilatieopeningen niet afgedekt)

Zet het apparaat niet op een slecht geventileerde plaats en stel het apparaat ook niet bloot aan hoge vochtigheid of direct zonlicht (of sterke kunstmatige verlichting).

D3-4-2-1-7c*_A1_NI

Alleen X-HM82, X-HM82D, X-HM72 en X-HM72D

Bevestig de luidspreker niet aan de muur of het plafond, want dan kan de luidspreker letsel veroorzaken als deze zou vallen.

SGK007_A1_NI

Til dit apparaat niet op aan de draadloze LAN-antenne, want anders bestaat er kans op beschadigingen of persoonlijk letsel.

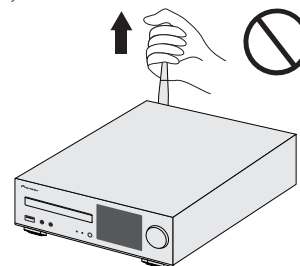

Waarschuwing radiogolven

Dit toestel maakt gebruik van radiogolven met een frequentie van 2,4 GHz, een band die ook gebruikt wordt door andere draadloze systemen (draadloze telefoons, magnetronovens enz.).

In dit geval verschijnt er ruis in het televisiebeeld en is het mogelijk dat dit apparaat (en ook de producten die door dit apparaat worden ondersteund) signaalinterferentie veroorzaakt in de antenne-ingangsaansluiting van uw televisie, video-apparaat, satelliet-tuner enz.

Vergroot in een dergelijk geval de afstand tussen de ingangsaansluiting voor de antenne en dit toestel (inclusief door dit toestel ondersteunde apparatuur).

- Pioneer kan niet aansprakelijk worden gesteld voor storingen of foutieve werking van het geschikte Pioneer product door communicatiefouten/storingen die samenhangen met uw netwerkverbinding en/of de aangesloten apparatuur. Raadpleeg uw Internet-provider of de fabrikant van uw netwerkapparatuur.
- Er is een aparte overeenkomst/betaling vereist met/aan een internet service provider om gebruik te kunnen maken van het internet.

De luidsprekers aansluiten

Zorg ervoor dat alle aansluitingen zijn gedaan voordat deze receiver op het elektriciteitsnet wordt aangesloten

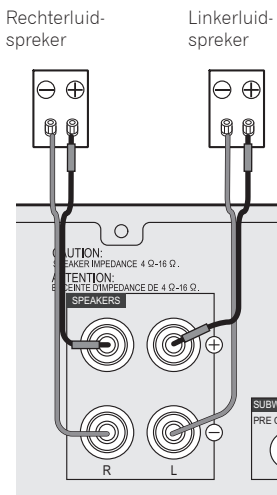

Zorg ervoor dat de luidspreker aan de rechterzijde op het rechteraansluitpunt (R), en de luidspreker aan de linkerszijde op het linkeraansluitpunt (L) wordt aangesloten. Ook moeten de positieve en negatieve (+/-) aansluitingen op de receiver overeenkomen met die op de luidsprekers.

U kunt speakers gebruiken met een nominale impedantie van tussen 4 Ω en 16 Ω.

1. Als de meegeleverde speakerdraad niet wordt gebruikt, moeten de blootliggende draden in elkaar worden gedraaid.
2. Maak de aansluiting wat los en steek de blote draad er in.
3. Draai de aansluiting vast.

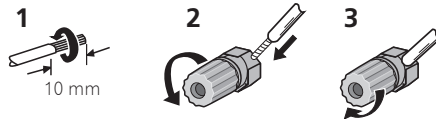

Beide luidsprekers kunnen aan de rechter- of linkerszijde worden gebruikt.

⚠ WAARSCHUWING

- Op deze luidsprekeraansluitingen staat een **GEVAARLIJKE** spanning. Om een elektrische schok te voorkomen bij het aansluiten en losmaken van de luidsprekerkabels, moet u de stekker uit het stopcontact halen voordat u niet geïsoleerde onderdelen aanraakt.
- Zorg dat de ontblote draaduiteinden van de luidsprekerkabel stevig in elkaar zijn gedraaid en volledig in de luidsprekeraansluiting steken. Wanneer kale luidsprekerdraad contact maakt met het achterpaneel, kan hierdoor het apparaat worden uitgeschakeld als veiligheidsmaatregel.



Aansluiting van uw TV en weergave-apparatuur

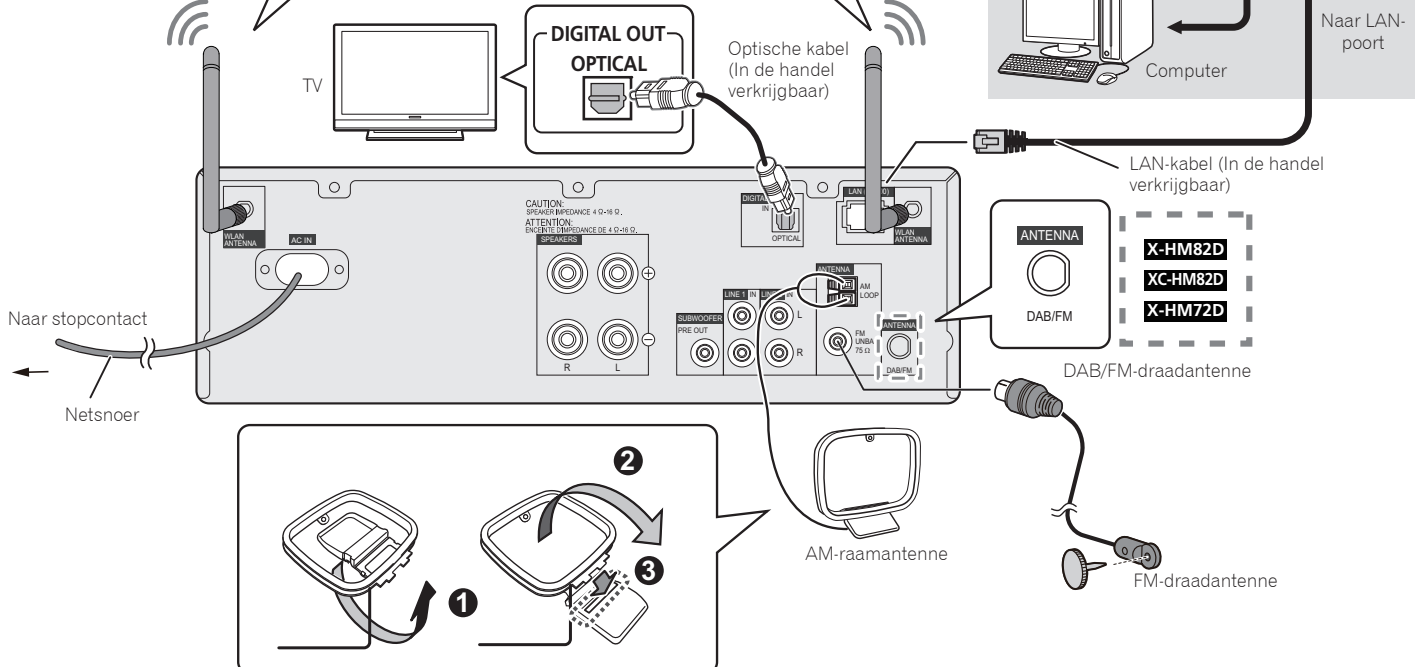
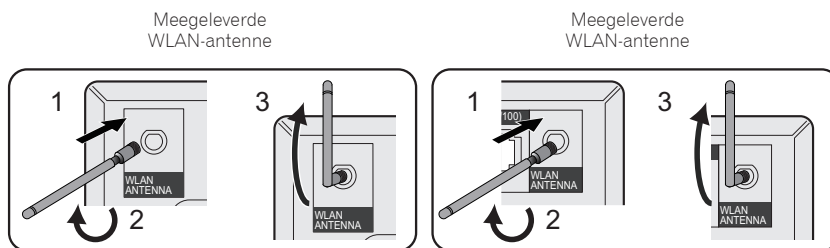

Basisbediening

De receiver installeren

- Zorg er tijdens de installatie van de receiver voor, dat deze op een gelijkmatig en stabiel oppervlak wordt geplaatst.

Installeer het niet op de volgende plaatsen:

- op een kleuren-TV (kan beeldvervalsing veroorzaken)
- dicht bij een cassette-deck (of een ander apparaat dat een magnetisch veld opwekt). Dit kan storingen in het geluid veroorzaken.
- in rechtstreeks zonlicht
- in een vochtige of natte ruimte
- in een zeer warme of koude ruimte
- op plaatsen die onderhevig zijn aan trillingen of andere bewegingen
- op zeer stoffige plaatsen of in locaties met hete rook of olie (zoals in een keuken)

De batterijen plaatsen

De bij de receiver meegeleverde batterijen zijn bestemd voor het controleren van de functies, en gaan niet lang mee. Wij raden u aan alkalibatterijen te gebruiken die een lange levensduur hebben.

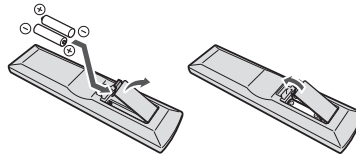

⚠ WAARSCHUWING

- Verkeerd gebruik van de batterijen kan lekkage of het barsten van de batterijen tot gevolg hebben. Neem de volgende voorzorgsmaatregelen in acht:
 - Gebruikte batterijen dienen met inachtneming van de regelgeving of milieuwetgeving van de overheid in uw land/zone van de hand te worden gedaan.
 - Gebruik of bewaar batterijen niet in direct zonlicht of op een hete plaats, zoals in de auto of bij een kachel. Batterijen kunnen hierdoor gaan lekken, oververhitten, exploderen of in brand vliegen. Bovendien vermindert dit de levensduur of prestatie van de batterijen.

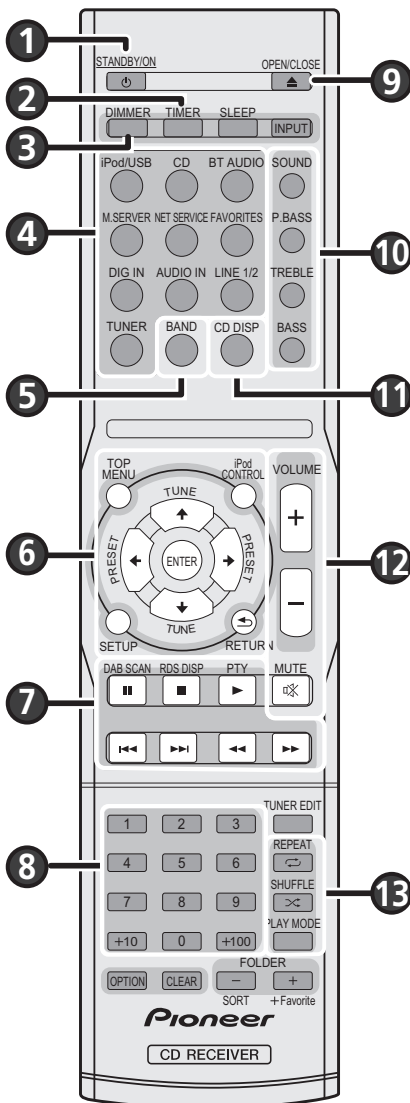

Schakelt tussen ruststand en aan

Druk op de **STANDBY/ON** (1).

Instellen van de klok en de timer

1. Druk op de **TIMER** (2).
2. Gebruik **←/→** en **ENTER** (6) om de dag van de week en de tijd in te stellen.

Regeling van de helderheid van de display

Druk op **DIMMER** (3) om de helderheid in vier stappen te wijzigen.

Regeling van het geluid en instelling van het volume

- Druk op **SOUND**, **P.BASS**, **TREBLE** of **BASS** (10) om de geluidskwaliteit in te stellen.
- Druk op **VOLUME +/-** (12) om het luistervolume in te stellen.
- Druk op **MUTE** (11) om het geluid te dempen.

Afspelen van de iPod/iPhone/iPad via het USB-aansluitpunt

1. Druk op **iPod/USB** (4) en sluit uw iPod/iPhone/iPad aan op het USB-aansluitpunt.
2. Druk op **▶** (7) om de weergave te starten.

De audio-CD beluisteren

1. Druk op de **CD** (4).
2. Druk op **OPEN/CLOSE** (9) om de schijfdeur te openen en de schijf te plaatsen.
3. Druk op **▶** (7) om de weergave te starten. Selecteer de track via de nummertoesen (8) of **◀/▶** (13).
4. Druk op **REPEAT** of **SHUFFLE** (13) om de afspeelmodus in te stellen.

Naar de radio luisteren

1. Druk op de **TUNER** (4).
2. Druk op **BAND** (5) om de band te selecteren.
(Alleen X-HM82, XC-HM82 en X-HM72: FM MONO, FM STEREO, AM)
(Alleen X-HM82D, XC-HM82D en X-HM72D: FM MONO, FM STEREO, DAB)
3. Gebruik de toetsen **TUNE ↑/↓** (6) om de juiste toonhoogte in te stellen.

Luisteren naar internetradio

1. Druk herhaaldelijk op **NET SERVICE** (4) om Internet Radio te selecteren.
2. Gebruik de toetsen **↑/↓** (6) om de map te selecteren en druk op **ENTER** (6).

Beluisteren van het audiobestand op Music Server

1. Druk herhaaldelijk op **NET SERVICE** (4) om Music Server te selecteren.
2. Gebruik de toetsen **↑/↓** (6) om de map te selecteren en druk op **ENTER** (6).
3. Selecteer het audiobestand. Druk op **▶** (7) om de weergave te starten.

Beluisteren van favoriete songs

1. Druk op **FAVORITES** (4) om Favorites te selecteren.
2. Selecteer het station of audiobestand. Druk op **ENTER** (6) om de weergave te starten.

Verbinding met het netwerk

Het volgende is een voorbeeld van verbinding met een netwerk.
Raadpleeg de bijgesloten Bedieningshandleiding (CD-ROM) voor overige verbindingen.

De receiver verbinden via een LAN-kabel

1. De DHCP-serverfunctie moet door uw router worden ondersteund.
2. Sluit deze receiver en uw router aan via de LAN-kabel.
3. Sluit het netsnoer op het stopcontact aan. Druk op de **STANDBY/ON**.

De receiver verbinden via draadloze LAN

A: Verbindingsinstellingen via een iOS-apparaat (met iOS 5.0 of later)

De Wi-Fi-instellingen van de iPod/iPhone/iPad (iOS-apparaat met iOS ver 5.0 of later) kunnen op deze receiver worden toegepast.

1. Zorg ervoor dat de LAN-kabel niet op de receiver is aangesloten. Ontgrendel de iPod/iPhone/iPad.
2. Sluit het netsnoer op het stopcontact aan. Druk op de **STANDBY/ON**.
3. Ontgrendel de iPod/iPhone/iPad. Controleer of het Wi-Fi-teken op het scherm van het iOS-apparaat wordt weergegeven.

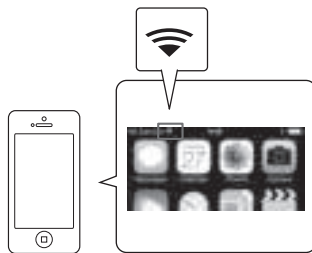

4. Druk op iPod/USB van de afstandsbediening.

Sluit het iOS-apparaat aan op het USB-aansluitpunt.

5. Druk op **SETUP**.
6. Selecteer **Network Setting** → **Network Configuration** → **Wireless** → **iOS Device** en druk daarna op **ENTER**.
7. Tik **Allow** on iPod/iPhone/iPad aan.

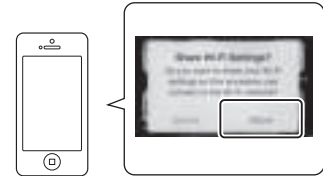

De Wi-Fi-instellingen van uw iPod/iPhone/iPad worden op de receiver toegepast.

B: Aansluiting op een router met behulp van de WPS-PBS-functie

1. Zorg ervoor dat de LAN-kabel niet op de receiver is aangesloten.
2. Sluit het netsnoer op het stopcontact aan. Druk op de **STANDBY/ON**.
3. Druk op **NET SERVICE** → **SETUP** op de afstandsbediening.
4. Selecteer **Network Setting** → **WPS**.
5. Gebruik **↑/↓** om **PBC (Push Button Configuration)** te selecteren en druk daarna op **ENTER**.
6. Druk op de **WPS-toets** van de router.
Indien de aansluiting niet lukt, raadpleeg dan de Bedieningsinstructies (cd-rom) (blz. 44) en voer de instelling nogmaals uit.

PBC (Push Button Configuration)

- De instelling voor de draadloze verbinding wordt automatisch geconfigureerd via de WPS-toets op het draadloze LAN-apparaat dat met WPS compatible is.

C: Aansluiting op een router zonder de WPS-PBC-functie

1. Zorg ervoor dat de LAN-kabel niet op de receiver is aangesloten.
2. Sluit het netsnoer op het stopcontact aan. Druk op de **STANDBY/ON**.
3. Druk op **NET SERVICE** → **SETUP**.
Het scherm **Initial Setup** verschijnt op de display.
4. Selecteer **Network Setting** → **Network Configuration**.
5. Gebruik **↑/↓** om **Wireless** te selecteren en druk dan op **ENTER**.

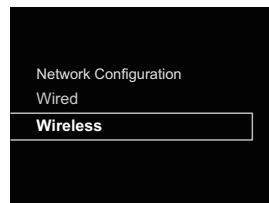

6. Gebruik **↑/↓** om **Auto** te selecteren en druk dan op **ENTER**.



7. Druk op **↑/↓** om het gewenste beschikbare netwerk te selecteren, en druk daarna op **ENTER**.

De receiver geeft alleen de namen van 2,4 GHz draadloze LAN-routers (SSID) weer.

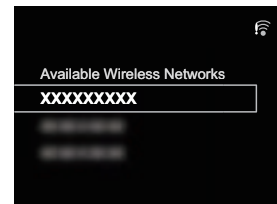

8. Gebruik **↑/↓/←/→** om de Pass Phrase of WEP Key in te voeren.

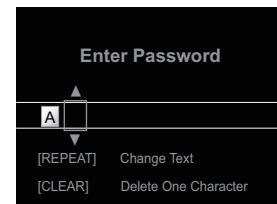

←/→: Naar het volgende of vorige cijfer schuiven.

↑/↓: Wijzigen van het getoonde teken.

REPEAT: Wisselen tussen de soorten tekens.

CLEAR: Een teken per keer wissen.

9. Gebruik **↑/↓** om **DHCP On** te selecteren en druk dan op **ENTER**.

Selecteer **Don't Use Proxy Server**, en druk daarna op **ENTER**.

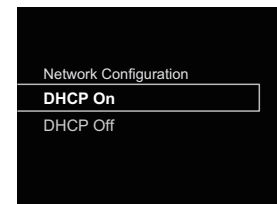

10. Druk op **ENTER** om de set-up te activeren.

Raadpleeg de Bedieningsinstructies (cd-rom) (Aansluitmethode 4 | Laat de receiver automatisch de draadloze LAN-router detecteren en instellingen uitvoeren op blz. 33) en voer de instelling nogmaals uit.

Подробное описание ресивера см. в «Инструкции по эксплуатации», содержащихся на поставляемом CD-ROM. Инструкции по эксплуатации также можно загрузить с вебсайта Pioneer (<http://www.pioneer.eu>). Подробнее об использовании CD-ROM см. ниже.

Рабочее окружение — Чтобы посмотреть руководство пользователя в формате PDF, поставляемое на CD-ROM, эта операция подтверждена для следующих операционных сред: Microsoft® Windows® XP / Windows Vista® / Windows® 7 / Windows® 8 и Apple Mac OS X 10.7 или более поздняя версия, Adobe Reader (Версия 10, 11). **Меры предосторожности при использовании** — Этот CD-ROM предназначен для использования с персональным компьютером. Он не может быть использован с DVD плеером или музыкальным CD плеером. Попытка проигрывания этого CD-ROM с DVD плеером или музыкальным CD плеером может повредить громкоговорители или стать причиной ухудшения слуха из-за большой громкости. **Лицензия** — Пожалуйста, согласитесь с «Условиями использования», указанными ниже перед началом использования этого CD-ROM. Не используйте, если Вы не согласны с условиями использования. **Условия использования** — Авторские права на данные на этом CD-ROM принадлежат PIONEER HOME ELECTRONICS CORPORATION. Неправомочная передача, дублирование, трансляция, общественная передача, перевод, продажи, предоставление займы или другие подобные случаи, которые выходят за пределы «личного использования» или «ссылки» как определено Законом об авторских правах, могут привести к наказанию. Разрешение на использование данного CD-ROM предоставляется по лицензии PIONEER HOME ELECTRONICS CORPORATION. **Общий отказ** — PIONEER HOME ELECTRONICS CORPORATION не гарантирует работу этого CD-ROM на персональных компьютерах при использовании любой подходящей ОС. Кроме того, PIONEER HOME ELECTRONICS CORPORATION не несет ответственности за любые повреждения, понесенные в результате использования этого CD-ROM и не отвечает за любую компенсацию. Названия частных корпораций, продуктов и других объектов, описанных здесь - зарегистрированные торговые марки или торговые марки их соответствующих фирм.

* **Когда используется Mac OS:** Поместите диск CD-ROM в привод CD, нажмите на «CD drive from Finder» и нажмите двойным щелчком на Index.html (содержание) для получения инструкции по эксплуатации.

Информация для пользователей по сбору и утилизации бывшего в эксплуатации оборудования и отработавших элементов питания

Обозначение (для оборудования)



Эти обозначения на продукции, упаковке, и/или сопроводительных документах означают, что бывшая в эксплуатации электротехническая и электронная продукция и отработанные элементы питания не должны выбрасываться вместе с обычным бытовым мусором.

Для того чтобы данная бывшая в употреблении продукция и отработанные элементы питания были соответствующим образом обработаны, утилизированы и переработаны, пожалуйста, передайте их в соответствующий пункт сбора использованных электронных изделий в соответствии с местным законодательством.

Обозначения (для элементов питания)



Утилизируя данные устройства и элементы питания правильно, Вы помогаете сохранить ценные ресурсы и предотвратить возможные негативные последствия для здоровья людей и окружающей среды, которые могут возникнуть в результате несоответствующего удаления отходов.



Для получения дополнительной информации о правильных способах сбора и утилизации отработавшего оборудования и использованных элементов питания обращайтесь в соответствующие местные органы самоуправления, в центры утилизации отходов или по месту покупки данного изделия.

Данные обозначения утверждены только для Европейского Союза.

Для стран, которые не входят в состав Европейского Союза:

Если Вы желаете утилизировать данные изделия, обратитесь в соответствующие местные учреждения или к дилерам для получения информации о правильных способах утилизации.

K058a_A1_Ru

Данное изделие предназначено для использования в общих хозяйственных целях. В случае возникновения любой неисправности, связанной с использованием в других, нежели хозяйственных целях (таких, как длительное использование в коммерческих целях в ресторане или в автомобиле, или на корабле) и требующей ремонта, такой ремонт осуществляется за плату, даже в течение гарантийного срока.

K041_A1_Ru

МЕРЫ ПРЕДОСТОРОЖНОСТИ ПРИ ОБРАЩЕНИИ С СЕТЕВЫМ ШНУРОМ

Держите сетевой шнур за вилку. Не вытаскивайте вилку, взявшись за шнур, и никогда не касайтесь сетевого шнура, если Ваши руки влажные, так как это может привести к короткому замыканию или поражению электрическим током. Не ставьте аппарат, предметы мебели и т.д. на сетевой шнур, не зажимайте его. Не завязывайте узлов на шнуре и не связывайте его с другими шнурами. Сетевые шнуры должны лежать так, чтобы на них нельзя было наступить. Поврежденный сетевой шнур может стать причиной возникновения пожара или поразить Вас электрическим током. Время от времени проверяйте сетевой шнур. В случае обнаружения повреждения обратитесь за заменой в ближайший официальный сервисный центр фирмы PIONEER или к Вашему дилеру.

S002_A1_Ru

ВНИМАНИЕ

ВО ИЗБЕЖАНИЕ ПОРАЖЕНИЯ ЭЛЕКТРИЧЕСКИМ ТОКОМ НЕ СНИМАЙТЕ КРЫШКУ (ИЛИ ЗАДНЮЮ СТЕНКУ). ВНУТРИ НЕ СОДЕРЖАТСЯ ДЕАТЛИ, ПРЕДНАЗНАЧЕННЫЕ ДЛЯ РЕМОНТА ПОЛЬЗОВАТЕЛЕМ. ДЛЯ ОБСЛУЖИВАНИЯ ОБРАТИТЕСЬ К КВАЛИФИЦИРОВАННОМУ СОТРУДНИКУ СЕРВИСНОЙ СЛУЖБЫ.

D3-4-2-1-1_B1_Ru

ПРЕДУПРЕЖДЕНИЕ

Данное оборудование не является водонепроницаемым. Во избежание пожара или поражения электрическим током не помещайте рядом с оборудованием емкости с жидкостями (например, вазы, цветочные горшки) и не допускайте попадания на него капель, брызг, дождя или влаги.

D3-4-2-1-3_A1_Ru

ПРЕДУПРЕЖДЕНИЕ

Во избежание пожара не приближайте к оборудованию источники открытого огня (например, зажженные свечи).

D3-4-2-1-7a_A1_Ru

ОБЯЗАТЕЛЬНАЯ ВЕНТИЛЯЦИЯ

При установке устройства обеспечьте достаточное пространство для вентиляции во избежание повышения температуры внутри устройства (не менее 10 см сверху, 10 см сзади и по 10 см слева и справа).

ПРЕДУПРЕЖДЕНИЕ

В корпусе устройства имеются щели и отверстия для вентиляции, обеспечивающие надежную работу изделия и защищающие его от перегрева. Во избежание пожара эти отверстия ни в коем случае не следует закрывать или заслонять другими предметами (газетами, скатертями и шторами) или устанавливать оборудование на толстом ковре или постели.

D3-4-2-1-7b*_A1_Ru

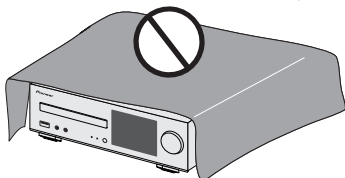

ВНИМАНИЕ

Выключатель **STANDBY/ON** данного устройства не полностью отключает его от электросети. Чтобы полностью отключить питание устройства, вытащите вилку кабеля питания из электророзетки. Поэтому устройству следует устанавливать так, чтобы вилку кабеля питания можно было легко вытащить из розетки в чрезвычайных обстоятельствах. Во избежание пожара следует извлекать вилку кабеля питания из розетки, если устройство не будет использоваться в течение долгого времени (например, если вы уезжаете в отпуск).

D3-4-2-2-2a*_A1_Ru

ПРЕДУПРЕЖДЕНИЕ

Храните небольшие детали вне доступа детей. При случайном заглывании, немедленно обращайтесь к врачу.

D41-6-4_A1_Ru

ВНИМАНИЕ

Данное изделие является лазерным изделием класса 1 согласно классификации по Безопасности лазерных изделий, IEC 60825-1:2007.

ЛАЗЕРНЫЙ ПРОДУКТ КЛАСС 1

D58-5-2-2a_A1_Ru

Условия эксплуатации

Изделие эксплуатируется при следующих температуре и влажности:
+5 °C до +35 °C; влажность менее 85 % (не заслоняйте охлаждающие вентиляторы)
Не устанавливайте изделие в плохо проветриваемом помещении или в месте с высокой влажностью, открытым для прямого солнечного света (или сильного искусственного света).

D3-4-2-1-7c*_A1_Ru

Только X-HM82 и X-HM72

Не закрепляйте эти колонки на стене или потолке, поскольку в случае падения они могут причинить травмы.

SGK007_A1_Ru

Не поднимайте данное устройство, держа его за антенную беспроводной сети LAN, поскольку это может привести к поломке или травме.

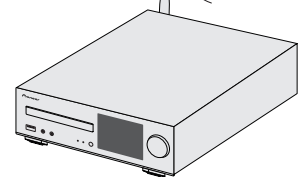

Предупреждение по радиоволнам

Данный аппарат использует радиоволновую частоту 2,4 ГГц, являющуюся диапазоном, используемым другими беспроводными системами (микроволновыми печами и радиотелефонами, др.).

В случае появления искажений на изображении на телевизоре, существует возможность того, что данное устройство (включая изделия, поддерживаемые данным устройством) создают интерференцию сигнала с входным разъемом антенны телевизора, видеодиски, спутникового тюнера и т. п.

В таком случае увеличьте расстояние между входным гнездом антенны и данным аппаратом (включая изделия, поддерживаемые данным аппаратом).

- Pioneer не несет ответственности за любые сбои на совместимых изделиях Pioneer по причине ошибок/сбоев связи, связанных с подключением к сети и/или подключенным оборудованием. Пожалуйста, свяжитесь с провайдером Интернет услуги или производителем сетевого устройства.
- Для использования Интернет требуется составить отдельный контракт/произвести оплату провайдеру Интернет услуги.

Подключение громкоговорителей

Подключайте ресивер к сети переменного тока только после завершения всех соединений.

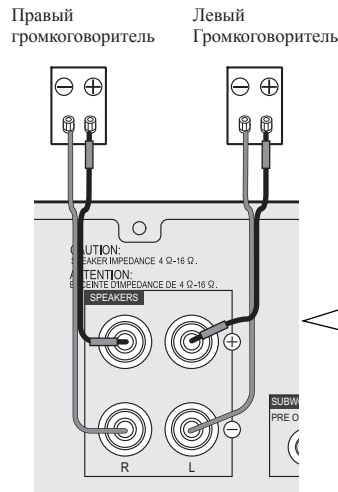

Убедитесь, что правый громкоговоритель подключен к правому (R) разъему, а левый громкоговоритель – к левому (L) разъему. Также убедитесь, что положительный и отрицательный (+/-) разъемы ресивера совпадают с соответствующими разъемами громкоговорителей.

Можно использовать громкоговорители с номинальным импедансом от 4 Ω до 16 Ω.

1. Если не используется входящий в комплект поставки кабель громкоговорителя, скрутите оголенные жилы провода.
2. Ослабьте зажим контакта и вставьте оголенный провод.
3. Зажмите контакт.

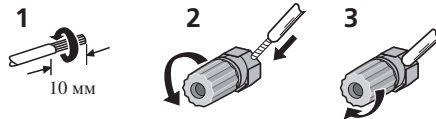

Оба громкоговорителя можно использовать или с правой, или с левой стороны.

⚠ ПРЕДУПРЕЖДЕНИЕ

- На контактах громкоговорителей имеется **ОПАСНОЕ ДЛЯ ЖИЗНИ** напряжение. Во избежание опасности поражения электрическим током при подключении или отключении кабелей громкоговорителей отсоединяйте кабель питания, прежде чем прикасаться к любым неизолированным деталям.
- Оголенные концы провода громкоговорителя должны быть обязательно скручены и вставлены в контакт громкоговорителя до конца. Если любой из неизолированных проводов громкоговорителя коснется задней панели, это может вызвать отключение питания в целях безопасности.

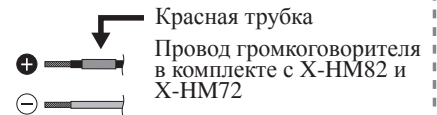

Подключение телевизора и компонентов воспроизведения

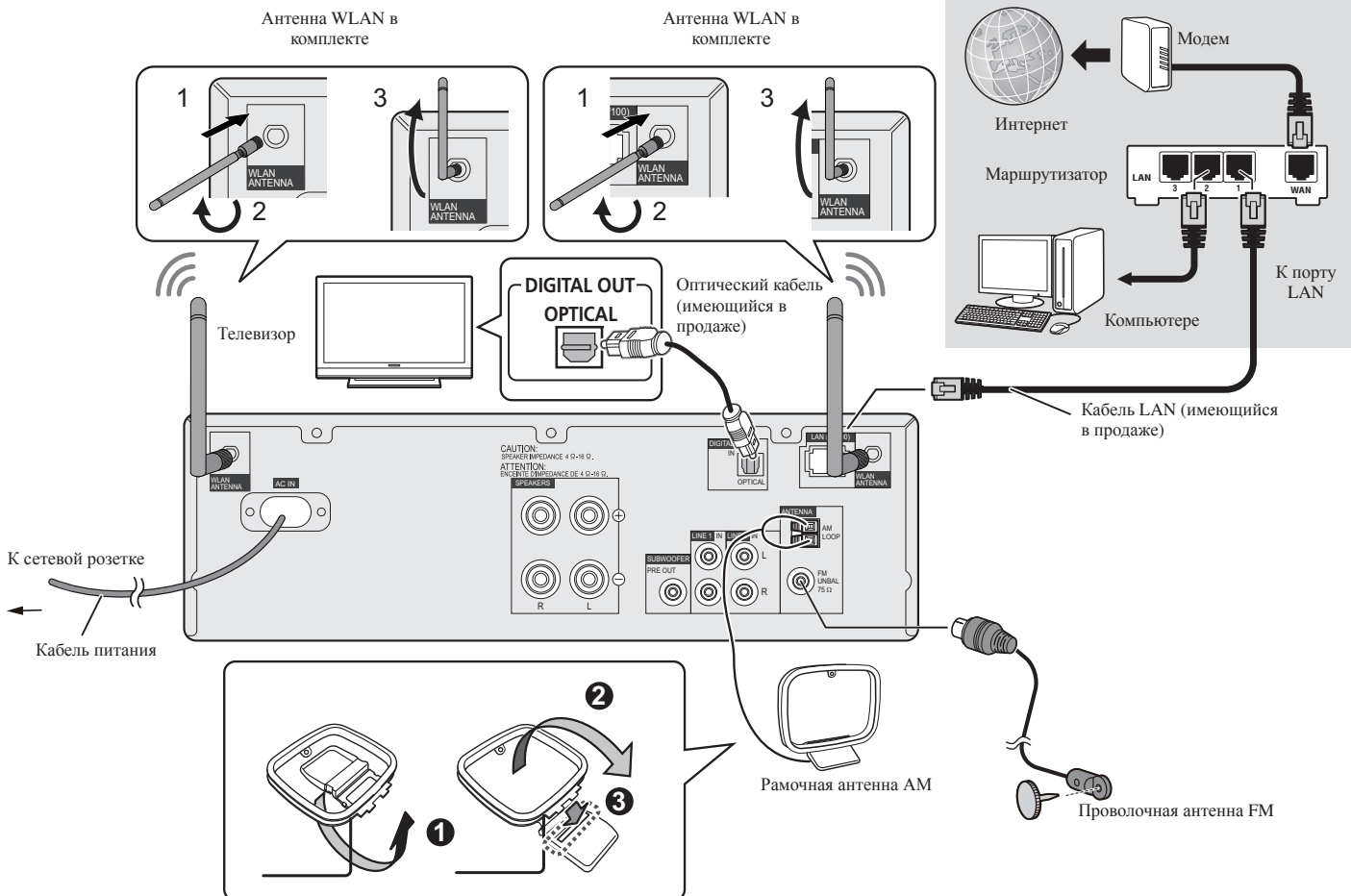

Основные органы управления

Установка ресивера

- При установке данного ресивера убедитесь в том, что он размещен на ровной и твердой поверхности.
- Не устанавливайте его в следующих местах:
- на цветном телевизоре (на экране могут появиться искажения)
 - рядом с кассетным магнитофоном (или устройством, которое излучает магнитное поле). Это может вызвать искажение звука.
 - в местах с прямым воздействием солнечных лучей
 - в сырых или влажных местах
 - в местах со слишком высокой или слишком низкой температурой
 - в местах с повышенной вибрацией или подверженных сотрясениям
 - в очень пыльных местах и в местах, подверженных воздействию горячего пара или масел (например, кухня)

Установка элементов питания

Батарейки, входящие в комплект ресивера, необходимо проверить при начальных операциях; они не могут сохранять заряд в течение долгого периода времени. Рекомендуется использовать щелочные батарейки, имеющие более длительный срок службы.

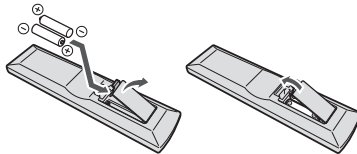

⚠ ПРЕДУПРЕЖДЕНИЕ

- Неправильная установка батареек может стать причиной возникновения опасной ситуации, например, утечки внутреннего вещества или микровзрыва. Соблюдайте перечисленные ниже меры предосторожности:
 - Производите утилизацию использованных батареек в соответствии с действующими в вашей стране/регионе государственными постановлениями или правилами по охране окружающей среды.
 - Не используйте и не храните батарейки под воздействием прямых солнечных лучей или в помещении с высокой температурой, например, в автомобиле или рядом с обогревателем. Это может вызвать протекание, перегрев, микровзрыв или возгорание батареек. Кроме того, это может привести к сокращению срока службы или производительности батареек.

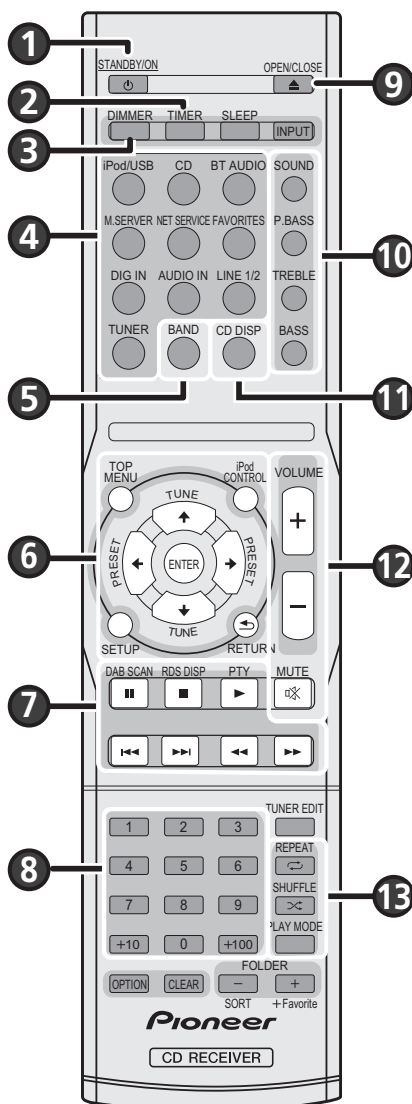

Используется для включения ресивера или его переключения в режим ожидания

1. Нажмите **STANDBY/ON** (1).

Установка часов и таймера

2. Нажмите **TIMER** (2).
3. Используйте кнопки **←/→** и **ENTER** (6) для настройки дня недели и времени.

Регулировка яркости дисплея

Нажмите **DIMMER** (3) для переключения яркости дисплея между четырьмя уровнями.

Управление звуком и регулировка громкости

- Нажмите **SOUND**, **P.BASS**, **TREBLE** или **BASS** (10) для регулировки качества звучания.
- Нажмите **VOLUME +/-** (11) для регулировки уровня громкости.
- Нажмите **MUTE** (12) для приглушения звука.

Воспроизведение iPod/iPhone/iPad с использованием разъема USB

1. Нажмите **iPod/USB** (4) и подключите iPod/iPhone/iPad к разъему USB.
2. Нажмите кнопку **▶** (7) для начала воспроизведения.

Прослушивание аудио CD

1. Нажмите **CD** (4).
2. Нажмите **OPEN/CLOSE** (9), чтобы открыть лоток для дисков и поместить диск.
3. Нажмите кнопку **▶** (7) для начала воспроизведения. Используйте цифровые кнопки (8) или **◀◀/▶▶** (7) для выбора дорожки.
4. Нажмите **REPEAT** или **SHUFFLE** (13) для настройки режима воспроизведения.

Прослушивание радиопередач

1. Нажмите **TUNER** (4).
2. Нажмите кнопку **BAND** (5), чтобы выбрать диапазон. FM MONO, FM STEREO, AM
3. Используйте кнопки **TUNE ↑/↓** (6) для настройки.

Прослушивание Интернет-радио

1. Несколько раз нажмите **NET SERVICE** (4) для выбора Internet Radio (Интернет-радиостанция).
2. Используйте кнопки **↑/↓** (6), чтобы выбрать папку, и нажмите **ENTER** (6).

Прослушивание аудиофайла на сервере музыки

1. Нажмите несколько раз **NET SERVICE** (4), чтобы выбрать Music Server.
2. Используйте кнопки **↑/↓** (6), чтобы выбрать папку, и нажмите **ENTER** (6).
3. Выберите аудиофайл. Нажмите кнопку **▶** (7) для начала воспроизведения.

Прослушивание любимых песен

1. Нажмите **FAVORITES** (4), чтобы выбрать папку Favorites.
2. Выберите станцию или аудиофайл. Нажмите кнопку **ENTER** (6) для начала воспроизведения.

Подключение к сети

Далее приводится пример, как подключиться к сети.

Сведения о других подключениях см в приложенном Руководстве по эксплуатации (CD-ROM)

Подключение данного ресивера с помощью проводной LAN

1. Убедитесь, что ваш маршрутизатор поддерживает функцию DHCP сервера.
2. Используйте LAN кабель для подключения данного ресивера и вашего маршрутизатора.
3. Подключите кабель питания в розетку переменного тока. Нажмите **STANDBY/ON**.

Подключение ресивера с помощью беспроводной LAN

A: Настройки подключения с помощью устройства iOS (с iOS 5.0 или выше)

Вы можете применить к данному ресиверу Wi-Fi-настройки iPod/iPhone/iPad (устройство iOS с iOS 5.0 или более поздней версии).

1. Убедитесь, что LAN кабель не подключен к ресиверу. Разблокируйте iPod/iPhone/iPad.
2. Подключите кабель питания в розетку переменного тока. Нажмите **STANDBY/ON**.
3. Разблокируйте iPod/iPhone/iPad. Убедитесь, что значок Wi-Fi отображается на экране устройства iOS.

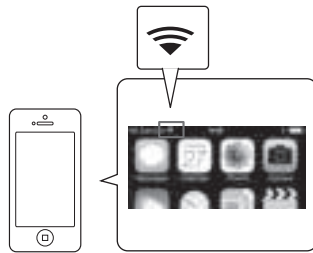

4. Нажмите iPod/USB на пульте ДУ.

Подключите устройство iOS к разъему USB.

5. Нажмите кнопку SETUP.

6. Выберите Network Setting → Network Configuration → Wireless → iOS Device, и затем нажмите ENTER.

7. Нажмите Allow на iPod/iPhone/iPad.

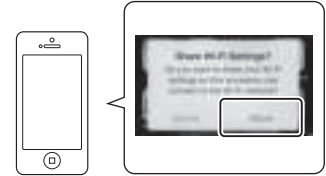

Wi-Fi-настройки вашего iPod/iPhone/iPad будут применены к ресиверу.

B: Подключение к маршрутизатору с помощью функции WPS-PBC

1. Убедитесь, что LAN кабель не подключен к ресиверу.
2. Подключите кабель питания в розетку переменного тока. Нажмите **STANDBY/ON**.
3. Нажмите **NET SERVICE** → **SETUP** на пульте дистанционного управления.
4. Выберите **Network Setting** → **WPS**.
5. Используйте **↑/↓** для выбора **PBC** (Конфигурация нажимных клавиш), затем нажмите **ENTER**.
6. Нажмите кнопку **WPS** на вашем маршрутизаторе.

Если подключение не удалось, см. Руководство по эксплуатации (CD-ROM) (стр. 44) и повторите настройку.

PBC (Конфигурация нажимных клавиш)

- Настройка беспроводного подключения выполняется автоматически простым нажатием клавиш WPS на устройстве беспроводной локальной сети, совместимом со стандартом WPS.

C: Подключение к маршрутизатору без помощи функции WPS-PBC

1. Убедитесь, что LAN кабель не подключен к ресиверу.
2. Подключите кабель питания в розетку переменного тока. Нажмите **STANDBY/ON**.
3. Нажмите **NET SERVICE** → **SETUP**. На дисплее отобразится экран **Initial Setup**.
4. Выберите **Network Setting** → **Network Configuration**.
5. С помощью **↑/↓** выберите **Wireless**, затем нажмите **ENTER**.

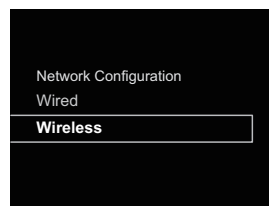

6. С помощью **↑/↓** выберите **Auto**, затем нажмите **ENTER**.



7. Используйте **↑/↓** для выбора доступной беспроводной сети, к которой вы хотите подключиться, затем нажмите **ENTER**.

Ресивер будет отображать только имена беспроводных маршрутизаторов LAN на 2,4 ГГц (SSID).

8. Используйте **↑/↓/←/→** для ввода пароля или ключа шифрования WEP.

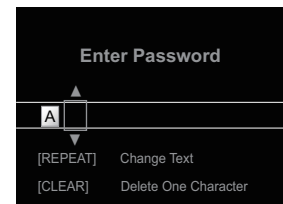

←/→: Переход между полями ввода.

↑/↓: Смена отображаемого символа.

REPEAT: Переключение типов символов.

CLEAR: Удаление одного символа за один раз.

9. С помощью **↑/↓** выберите **DHCP On**, затем нажмите **ENTER**.

Выберите **Don't Use Proxy Server**, затем нажмите **ENTER**.

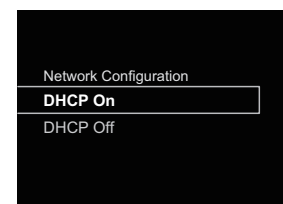

10. Чтобы активировать настройку, нажмите **ENTER**.

См. Руководство по эксплуатации (CD-ROM) (Метод подключения 4 | Дайте ресиверу автоматически обнаружить беспроводной маршрутизатор LAN и выполните настройки на стр. 33) и повторите настройку.

Устранение неполадок

Зачастую неверные действия ошибочно принимаются за неполадки или неисправности. Если Вы считаете, что в компоненте возникли неисправности, см. раздел ➔ «Устранение неполадок». Иногда проблема может быть связана с другим компонентом. Проверьте другие компоненты и используемые электрические приборы. Если неполадку не удастся устранить даже после выполнения указанных в разделе ➔ «Устранение неполадок», обратитесь в ближайший сервисный центр, уполномоченный компанией Pioneer, или к своему дилеру для выполнения ремонта.

• Если устройство перестает нормально работать из-за внешнего воздействия, например из-за разрядов статического электричества, то отсоедините сетевую вилку от розетки, а затем подсоедините ее снова — это поможет вернуть нормальные рабочие условия.

Технические характеристики

• Усилитель

Выходная среднеквадратическая мощность
..... 50 Вт + 50 Вт
(1 кГц, 10 % коэффициент гармоник, 4 Ом)
Гарантированный импеданс громкоговорителя
..... от 4 Ом до 16 Ом
Наушники..... рекомендуется: 32 Ом

• Секция тонера

Частотный диапазон (FM)
..... 87,5 МГц до 108 МГц
Частотный диапазон (AM)
..... 522 кГц до 1620 кГц
Вход антенны (FM)
..... 75 Ом несбалансированный
Антенна (AM)..... Рамочная антенна

• Раздел Bluetooth

Версия..... Стандарт Bluetooth Вер. 3.0
Выход..... Стандарт Bluetooth класс 2
Приблизительная дальность передачи по
линии прямой видимости*..... Примерно 10 м
Диапазон частот..... 2,4 ГГц
Поддерживаемые конфигурации Bluetooth
..... A2DP, AVRCP
Поддерживаемый кодек
..... SBC (Subband Codec), AAC, apt-X
* Дальность передачи по линии прямой
видимости указана приблизительно.
Действительные поддерживаемые расстояния
передачи могут отличаться, в зависимости от
условий окружающей среды.

• Раздел сети (Проводной)

Терминал LAN..... гнездо Ethernet
10BASE-T/100BASE-TX

• Раздел сети (Беспроводной)

Стандарты WLAN
..... IEEE 802.11b, IEEE 802.11g
Частотный диапазон
..... 2,412 ГГц до 2,472 ГГц
(2,4 ГГц ISM диапазон, 13 каналов)
..... От канала 1 до канала 13
Модуляция звучания
..... Режим 802.11b (DS-SS: IEEE 802.11b)
..... Режим 802.11g (OFDM: IEEE 802.11g)

• Другие разъемы

Электропитание
Разъем для USB..... 5 V, 2,1 A

• Остальное

Источник питания
..... от 220 В до 230 В перем. тока, 50 Гц
Потребляемая мощность
Включение питания..... 52 Вт
В режиме ожидания..... 0,5 Вт
Режим ожидания (BT Standby вкл)
..... 0,5 Вт
Режим ожидания (Quick Start Mode вкл)
..... 3,0 Вт
Режим ожидания (BT Standby вкл,
Quick Start Mode вкл)..... 3,3 Вт
Автоматическое отключение питания
..... 15 мин (по умолчанию), 30 мин, 60 мин, выкл
Размеры
Ширина..... 290 мм
Высота..... 98 мм
Глубина..... 333 мм
Вес..... 4,8 кг

• Громкоговорителей (только X-HM82)

Тип
Система громкоговорителей
2-полосного типа
Купольный твитер 2,5 см
Низкочастотный динамик 12 см
Максимальная входная мощность..... 50 Вт
Сопротивление..... 4 Ом
Размеры
Ширина..... 156 мм
Высота..... 266 мм
Глубина..... 258 мм
Вес..... 4,3 кг/каждый

• Громкоговорителей (только X-HM72)

Тип
Система громкоговорителей
2-полосного типа
Купольный твитер 2,5 см
Низкочастотный динамик 12 см
Максимальная входная мощность..... 50 Вт
Сопротивление..... 4 Ом
Размеры
Ширина..... 148 мм
Высота..... 263 мм
Глубина..... 213 мм
Вес..... 3,3 кг/каждый

Дату изготовления оборудования можно определить по серийному номеру, который содержит информацию о месяце и годе производства.

Серийный номер

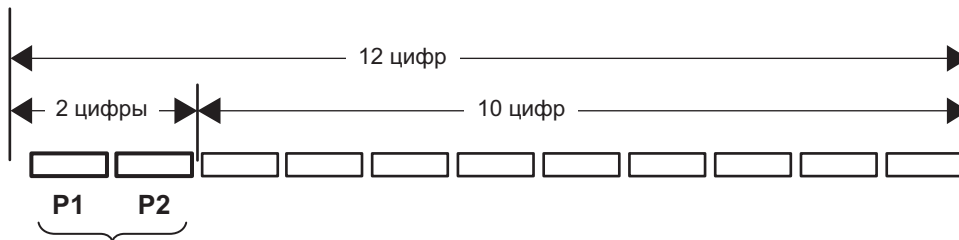

Дата изготовления оборудования

P1 - Год изготовления

Год	2001	2002	2003	2004	2005	2006	2007	2008	2009	2010
Символ	A	B	C	D	E	F	G	H	I	J

Год	2011	2012	2013	2014	2015	2016	2017	2018	2019	2020
Символ	K	L	M	N	O	P	Q	R	S	T

P2 - Месяц изготовления

Месяц	1	2	3	4	5	6	7	8	9	10	11	12
Символ	A	B	C	D	E	F	G	H	I	J	K	L

D3-7-10-7_A1_Ru

Declaration of Conformity with regard to the R&TTE Directive 1999/5/EC

Manufacturer:

PIONEER HOME ELECTRONICS CORPORATION

1-1, Shin-ogura, Saiwai-ku,

Kawasaki-shi, Kanagawa

212-0031, Japan

EU Representative's:

Pioneer Europe NV

Haven 1087, Keetberglaan 1,

9120 Melsele, Belgium

<http://www.pioneer.eu>

[*] X-HM82-S, X-HM82-K, X-HM72-S, X-HM72-K,
X-HM82D-K, X-HM72D-S, X-HM72D-K, XC-HM82-S,
XC-HM82-K, XC-HM82D-K



English:

Hereby, Pioneer, declares that this [*] is in compliance with the essential requirements and other relevant provisions of Directive 1999/5/EC.

Dansk:

Undertegnede Pioneer erklærer herved, at følgende udstyr [*] overholder de væsentlige krav og øvrige relevante krav i direktiv 1999/5/EF

Suomi:

Pioneer vakuuttaa täten että [*] tyypin laite on direktiivin 1999/5/EY oleellisten vaatimusten ja sitä koskevien direktiivin muiden ehtojen mukainen.

Deutsch:

Hiermit erklärt Pioneer, dass sich dieses [*] in Übereinstimmung mit den grundlegenden Anforderungen und den anderen relevanten Vorschriften der Richtlinie 1999/5/EG befindet". (BMW)

Nederlands:

Hierbij verklaart Pioneer dat het toestel [*] in overeenstemming is met de essentiële eisen en de andere relevante bepalingen van richtlijn 1999/5/EG

Ελληνικά:

ΜΕ ΤΗΝ ΠΑΡΟΥΣΑ Pioneer ΔΗΛΩΝΕΙ ΟΤΙ [*] ΣΥΜΜΟΡΦΩΝΕΤΑΙ ΠΡΟΣ ΤΙΣ ΟΥΣΙΩΔΕΙΣ ΑΠΑΙΤΗΣΕΙΣ ΚΑΙ ΤΙΣ ΛΟΙΠΕΣ ΣΧΕΤΙΚΕΣ ΔΙΑΤΑΞΕΙΣ ΤΗΣ ΟΔΗΓΙΑΣ 1999/5/EK

Français:

Par la présente Pioneer déclare que l'appareil [*] est conforme aux exigences essentielles et aux autres dispositions pertinentes de la directive 1999/5/CE

Italiano:

Con la presente Pioneer dichiara che questo [*] è conforme ai requisiti essenziali ed alle altre disposizioni pertinenti stabilite dalla direttiva 1999/5/CE.

Svenska:

Härmed intygar Pioneer att denna [*] står i överensstämmelse med de väsentliga egenskapskrav och övriga relevanta bestämmelser som framgår av direktiv 1999/5/EG.

Español:

Por medio de la presente Pioneer declara que el [*] cumple con los requisitos esenciales y cualesquiera otras disposiciones aplicables o exigibles de la Directiva 1999/5/CE

Português:

Pioneer declara que este [*] está conforme com os requisitos essenciais e outras disposições da Directiva 1999/5/CE.

Čeština:

Pioneer tímto prohlašuje, že tento [*] je ve shodě se základními požadavky a dalšími příslušnými ustanoveními směrnice 1999/5/ES

Eesti:

Käesolevaga kinnitab Pioneer seadme [*] vastavust direktiivi 1999/5/EÜ põhinõuetele ja nimetatud direktiivist tulenevatele teistele asjakohastele sätetele.

Magyar:

Alulírott, Pioneer nyilatkozom, hogy a [*] megfelel a vonatkozó alapvető követelményeknek és az 1999/5/EC irányelv egyéb előírásainak.

Latviešu valoda:

Ar šo Pioneer deklarē, ka [*] atbilst Direktīvas 1999/5/EK būtiskajām prasībām un citiem ar to saistītajiem noteikumiem.

Lietuvių kalba:

Šiuo Pioneer deklaruoja, kad šis [*] atitinka esminius reikalavimus ir kitas 1999/5/EB Direktyvos nuostatas.

Malti:

Hawnhekk, Pioneer jiddikjara li dan [*] jikkonforma mal-ħtiġijiet essenzjali u ma provvedimenti oħrajn relevanti li hemm fid-Dirrettiva 1999/5/EC

Slovenčina:

Pioneer týmto vyhlasuje, že [*] spĺňa základné požiadavky a všetky príslušné ustanovenia Smernice 1999/5/ES.

Slovenščina:

Pioneer izjavlja, da je ta [*] v skladu z bistvenimi zahtevami in ostalimi relevantnimi določili direktive 1999/5/ES.

Română:

Prin prezenta, Pioneer declara ca acest [*] este in conformitate cu cerintele esentiale si alte prevederi ale Directivei 1999/5/EU.

български:

С настоящето, Pioneer декларира, че този [*] отговаря на основните изисквания и други съответни постановления на Директива 1999/5/EC.

Polski:

Niniejszym Pioneer oświadcza, że [*] jest zgodny z zasadniczymi wymogami oraz pozostałymi stosownymi postanowieniami Dyrektywy 1999/5/EC

Norsk:

Pioneer erklærer herved at utstyret [*] er i samsvar med de grunnleggende krav og øvrige relevante krav i direktiv 1999/5/EF.

Íslenska:

Hér með lýsir Pioneer yfir því að [*] er í samræmi við grunnkröfur og aðrar kröfur, sem gerðar eru í tilskipun 1999/5/EC

Hrvatski:

Ovime tvrtka Pioneer izjavljuje da je ovaj [*] u skladu osnovnim zahtjevima i ostalim odredbama Direktive 1999/5/EC.

Примечание: В соответствии со статьей 5 Закона Российской Федерации "О защите прав потребителя" и Указанием Правительства Российской Федерации № 720 от 16 июня 1997 года корпорация Pioneer Europe NV устанавливает условие на следующую продолжительность срока службы официально поставляемых на Российский рынок товаров.

Аудио и видеооборудование: 7 лет
Переносное аудиооборудование: 6 лет
Другое оборудование (наушники, микрофон и т.д.): 5 лет
Автомобильная электроника: 6 лет

D3-7-10-6_A1_Ru

Discover the benefits of registering your product online at <http://www.pioneer.co.uk> (or <http://www.pioneer.eu>).

Découvrez les nombreux avantages offerts en enregistrant votre produit en ligne maintenant sur <http://www.pioneer.fr> (ou <http://www.pioneer.eu>).

Registre su producto en <http://www.pioneer.es> (o en <http://www.pioneer.eu>)

Descubra los beneficios de registrarse on-line:

Bitte nutzen Sie die Möglichkeit zur Registrierung Ihres Produktes unter <http://www.pioneer.de> (oder <http://www.pioneer.eu>)

Registra il tuo prodotto su <http://www.pioneer.it> (o <http://www.pioneer.eu>) e scopri subito quali vantaggi puoi ottenere!

Ontdek nu de voordelen van online registratie! Registreer uw Pioneer product via <http://www.pioneer.nl> - <http://www.pioneer.be> (of <http://www.pioneer.eu>).

Зарегистрируйте Ваше изделие на <http://www.pioneer-rus.ru> (или <http://www.pioneer.eu>). Ознакомьтесь с преимуществами регистрации в Интернет

Download an electronic version of this manual from our website.

Télécharger une version électronique de cette notice depuis notre site Internet.

Descarguese una versión electrónica de este manual desde nuestra web.

Laden Sie eine elektronische Version dieser Anleitung von unserer Website.

Scarica la versione elettronica di questo manuale dal nostro sito internet.

Download een elektronische versie van de handleiding via de website.

Электронная версия руководства доступна для скачивания на сайте www.pioneer-rus.ru

© 2014 PIONEER HOME ELECTRONICS CORPORATION.
All rights reserved.

© 2014 PIONEER HOME ELECTRONICS CORPORATION.
Tous droits de reproduction et de traduction réservés.

PIONEER HOME ELECTRONICS CORPORATION

1-1, Shin-ogura, Saiwai-ku, Kawasaki-shi, Kanagawa 212-0031, Japan

Корпорация Пайонир Хоум Электроникс

1-1, Син-Огура, Сайвай-ку, г. Кавасаки, префектура Канагава, 212-0031, Япония

Импортер: ООО "ПИОНЕР РУС"

125040, Россия, г. Москва, ул. Правды, д.26 Тел.: +7(495) 956-89-01

PIONEER ELECTRONICS (USA) INC.

P.O. BOX 1540, Long Beach, California 90801-1540, U.S.A. TEL: (800) 421-1404

PIONEER ELECTRONICS OF CANADA, INC.

340 Ferrier Street, Unit 2, Markham, Ontario L3R 2Z5, Canada TEL: 1-877-283-5901, 905-479-4411

PIONEER EUROPE NV

Haven 1087, Keetberglaan 1, B-9120 Melsele, Belgium TEL: 03/570.05.11

PIONEER ELECTRONICS ASIACENTRE PTE. LTD.

253 Alexandra Road, #04-01, Singapore 159936 TEL: 65-6472-7555

PIONEER ELECTRONICS AUSTRALIA PTY. LTD.

5 Arco Lane, Heatherton, Victoria, 3202, Australia, TEL: (03) 9586-6300

PIONEER ELECTRONICS DE MEXICO S.A. DE C.V.

Bldv.Manuel Avila Camacho 138 10 piso Col.Lomas de Chapultepec, Mexico, D.F. 11000 TEL: 55-9178-4270

K002*_B5_Ru

Сделано во Вьетнаме

Printed in Vietnam / Imprimé au Vietnam

<5707-00000-958-0S>