

# **MaxxHome**

---

## **AC75 Luchtkoeler 8 liter**

Handleiding



Model: 20746

**Lees deze gebruikershandleiding zorgvuldig door om zeker te zijn van correct gebruik, onderhoud en installatie. Bewaar de handleiding voor toekomstig gebruik.**

## PRODUKT OMSCHRIJVING

1. Deksel watertank
2. Bedieningspaneel
3. Zijklep
4. Luchtuitlaat
5. Dwarsmes
6. Water tank venster
7. Wiel

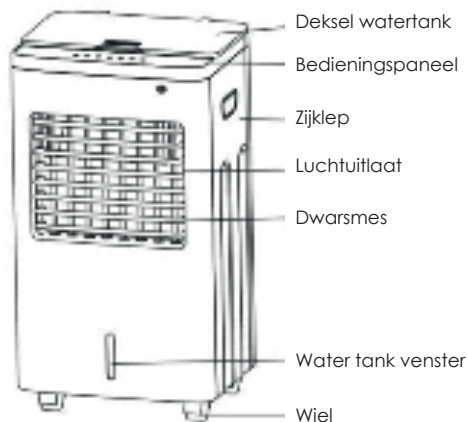

## INLEIDING

- Dank u voor het aanschaffen van onze luchtkoeler.
- Elke toestel is vervaardigd om veiligheid en betrouwbaarheid te garanderen.
- Lees voor het eerste gebruik de handleiding zorgvuldig door en bewaar ze voor toekomstig gebruik.

## TECHNISCHE GEGEVENS

MODEL	VERMOGEN	MAXIMALE WATERINJECTIESNELHEID	SPECIFICATIES
20746	220-240V ~ 50/60HZ - 75W	8L	Koeling

## FUNCTIES

- **KOELPRINCIPE:** Water wordt uit de watertank naar boven gepompt, vervolgens valt het water in de papierverdamper. Wanneer het water in de papierverdamper verdampt tot waterdamp, wordt de lucht gekoeld. Mensen zullen koele wind voelen wanneer de koele lucht door de ventilator wordt geblazen.
- **ELEKTRONICA - BEDIENING:** Veilig en duurzaam, aantrekkelijk uiterlijk.
- **INSTELBARE SNELHEID EN VENTILATORMODUS:** Drie snelheden en ventilatortypes, blaast in een brede hoek.
- **KOEL:** gebruik de technologie van ijskristal koeling en luchtbevochtiging, verlaagt de temperatuur van de ventilatieopening en verhoogt de relatieve vochtigheid, voorkomt luchtdroging. U kunt het koelement in de bovenste en onderste tank plaatsen om de koeling beter te laten verlopen.
- **WIND IN EEN BREDE HOEK:** De bladen zwaaien automatisch, levert wind in een horizontale groothoek. Handmatig de bladen laten zwaaien, selecteer de richting naar keuze.
- **AFSTANDSAFSTANDSBEDIENING:** 6 meter verre afstandsafstandsbediening, ontvang op 60 graden groothoek.
- **ZOEMER:** Maakt geluid wanneer u het toetsenbord bedient.

## MONTEREN EN WATER VULLEN

1. **WIELEN MONTEREN:** Zet het apparaat op een vlakke ondergrond en monteer de wielen met de bijgevoegde sleutel.
2. **WATER BIJVULLEN:** schuif de watertank 1/3 uit en vul dan zuiver water toe (Afb. 1).  
**OPGELET:**
  - a. Let op het niveau van het waterreservoir wanneer u water toevoegt (Afb. 2).
  - b. Het niveau van de watertank mag nooit hoger zijn dan "MAX", bij het gebruik van het toestel mag het totale niveau van de watertank niet lager zijn dan "MIN".
  - c. Plaats ijs of een bevroren koelelement in het waterreservoir als u de koeling efficiënter wilt maken. Het totale niveau van de watertank mag niet hoger zijn dan "MAX".

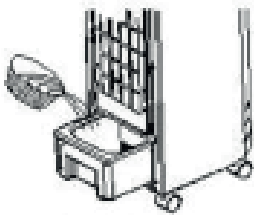

Afb. 1

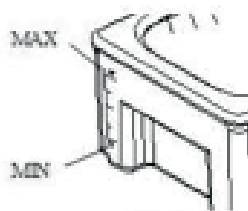

Afb. 2

## WERKING

- **ON/OFF aan de achterkant:** Druk aan de achterzijde op de aan/uit knop zodat het apparaat stroomtoevoer krijgt.
- **POWER op het bedieningspaneel:** Druk op deze toets power en het apparaat schakelt aan, druk nogmaals op de toets en het apparaat schakelt uit.
- **SNELHEID:** druk op deze toets, het apparaat start. De overeenkomstige functie verandert als volgt wanneer u de toets achtereenvolgens indrukt: laag - gemiddeld - hoog - laag.
- **COOL:** druk op deze toets om het koelsysteem te starten. Deze functie wordt geannuleerd als u nogmaals drukt.  
**BELANGRIJK:** Zorg ervoor dat er voldoende water in het waterreservoir zit voordat u op deze toets drukt.
- **TIME:** Druk op deze toets, de timer kan ingesteld worden van 0,5 uur tot 7,5 uur met stappen van een 0,5 uur. Het toestel wordt uitgeschakeld als de timer is afgelopen.
- **SWING:** Druk op deze toets om de windrichting te veranderen. Het zwaaisymbool verschijnt op het scherm wanneer de functie is geactiveerd. Druk nogmaals op de knop om de oscillatie te stoppen. De verticale richting van de luchtstroom kan handmatig worden aangepast door de uitblaaslamellen omhoog en omlaag te richten.
- **Windtype:** druk op deze toets, u kunt de wind normaal, natuurlijke wind en slaap wind circulair kiezen. Wanneer het toestel op normale wind staat heeft het geen bijbehorend indicatielampje, maar de anderen standen wel.

## GEBRUIK AFSTANDBEDIENING

Plaats de batterijen, de afstandsbediening werkt nu. Er zijn 6 toetsen op de afstandsbediening, ze hebben dezelfde functie als op het bedieningspaneel. Bij gebruik richt u de afstandsbediening naar het bedieningspaneel. Wanneer de afstandsbediening niet in gebruik is, berg deze dan op voor later gebruik.



### AANDACHT:

- Mix geen oude batterijen met nieuwe.
- Verwijder de batterijen als u het toestel langere tijd niet gebruikt.
- De afstandsbediening heeft geen modustoets, dus druk de toets handmatig in.

## HET GEBRUIK VAN KOEELEMENTEN

De koelelementen hebben een bijzonder kenmerk om koel te blijven, ze kunnen warmte absorberen en de omgevingstemperatuur koelen.

### Gebruik:

- Leg de koelelementen in de diepvries om er zeker van te zijn dat ze absoluut bevroren zijn.
- Plaats de bevroren koelelementen in het waterreservoir.
- Er zijn vier koelelementen voor circulair gebruik.
- Er moet geen water worden toegevoegd. Open het koelelement niet en voorkom dat kinderen het opeten !!!

### WAARSCHUWING

- Gebruik volgens de nominale spanning.
- Repareer het apparaat niet zelf, het moet worden gerepareerd door een gespecialiseerd persoon .
- Gebruik het apparaat niet met natte handen om schade te voorkomen.
- Het netsnoer moet indien nodig door professionele technici worden vervangen.
- Schakel het apparaat uit en trek de stekker uit het stopcontact wanneer het niet in gebruik is.
- Dek de luchtuitlaten en -inlaten niet af om schade te voorkomen.
- Gebruik het apparaat niet in de buurt van explosief en brandbaar gas. Vermijd langdurige directe zonnestraling.
- Gebruik het apparaat alleen op een vlakke ondergrond.
- Gebruik het apparaat niet buitenshuis.
- Het waterniveau van de watertank mag op geen enkel moment de "MAX" -schaal overschrijden. Bij koeling mag het totale waterniveau van de watertank niet onder de "MIN" -schaal staan.
- Nadat u water aan het waterreservoir heeft toegevoegd, mag u het niet kantelen of omverwerpen bij het plaatsen of verplaatsen. Als u het apparaat wilt verplaatsen, duw dan langzaam tegen de zijkant om te voorkomen dat het water gaat lekken.

12. Draai het apparaat niet om. Als het omvalt, zit er water in de behuizing, trek onmiddellijk de stekker uit het stopcontact. Stuur het apparaat naar de reparatiedienst of de servicedienst en reviseer het apparaat.
13. Bedek de ontluchter niet.
14. Reinig de buitenzijde van het apparaat met een licht vochtige doek.  
Gebruik geen wasmiddelen of oplossingen. Spoel het apparaat niet af.
15. Zorg dat de luchtuitlaten niet geblokkeerd zijn door een muur of gordijnen.
16. Klop niet op het apparaat of schud het apparaat niet tijdens gebruik, anders kan het apparaat automatisch stoppen.
17. Het water in de tank zal gemakkelijk metamorfoser en heeft een geur in de zomer, ververs het water regelmatig.
18. Dit apparaat is niet bedoeld voor gebruik door personen (inclusief kinderen) met verminderde fysieke, zintuiglijke of mentale vermogens, of een gebrek aan ervaring met kennis, tenzij ze supervisie of instructie over het apparaat hebben gekregen van een persoon die verantwoordelijk is voor de veiligheid.
19. Kinderen moeten onder toezicht staan om ervoor te zorgen dat ze niet met het apparaat spelen.
20. Plaats het apparaat op een vlakke solide ondergrond.
21. Gebruik de ventilator alleen bij een gematigd klimaat.
22. Als het nodig is om het toestel te verplaatsen als er water is toegevoegd, moet dit voorzichtig gebeuren. Als het toestel in de gewenste positie staat kan je de zwenkwielen vast zetten.
23. Het netsnoer moet indien nodig door professionele technici worden vervangen.

## ONDERHOUD



afb. 1



afb. 2



afb. 3

**WAARSCHUWING: Zorg ervoor dat de ventilator is uitgeschakeld en het netsnoer is uitgetrokken voordat u het luchtfilterscherm verwijdert.**

### 1. Reinig het luchtfilterscherm (afb. 1)

Sluit de stroomtoevoer af, trek aan de hendel van het luchtfilterscherm en verwijder deze uit het apparaat. Reinig het luchtfilterscherm met een neutraal reinigingsmiddel, een handborstel en reinig het vervolgens met zuiver water. Installeer ten slotte opnieuw op het apparaat.

### 2. Reinig de bevochtigingsfilter (afb. 2)

Schakel de stroom uit, haal het luchtfilterscherm naar beneden en trek de bevochtigingsfilter uit de steun. Reinig de bevochtigingsfilter met zuiver water, een neutraal reinigingsmiddel en een handborstel. Installeer het ten slotte opnieuw in het apparaat.

**Let op:** de bevochtigingsfilter moet horizontaal worden geïnstalleerd om lekken te voorkomen.

### 3. Reinig het waterreservoir (afb. 3)

Sluit de stroomtoevoer af, open de deur, haal de watertank eruit, maak hem schoon met een neutraal schoonmaakmiddel, was het met zuiver water en installeer hem opnieuw op het apparaat.

### 4. Maak de behuizing schoon

Reinig met een neutraal schoonmaakmiddel en een zachte doek.

**Let op:** onderbreek de stroomtoevoer bij het schoonmaken van het apparaat aangezien er een hoge druk in het lichaam staat. Laat geen water op het oppervlak van het bedieningspaneel achter.

## ELEKTRISCH PRINCIPE DIAGRAM

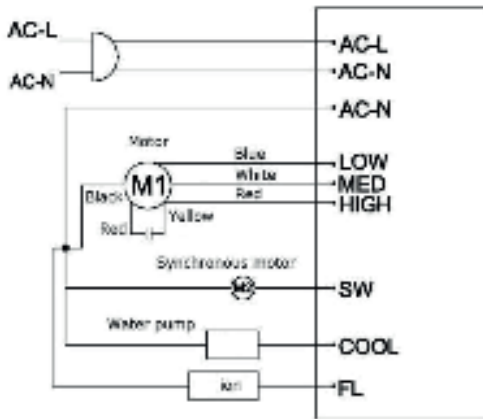

## STORING EN ONDERHOUD

STORING	OORZAAK	OPLOSSING
Geen werking	<ol style="list-style-type: none"> <li>Apparaat is uitgeschakelt of heeft een slechte verbinding.</li> <li>Niet op de "ON" -toets op het bedieningspaneel gedrukt.</li> </ol>	<ol style="list-style-type: none"> <li>Sluit het netsnoer aan en zorg ervoor dat het goed is aangesloten.</li> <li>Druk op de "ON" -toets op het bedieningspaneel.</li> </ol>
Slecht effect van koelen	<ol style="list-style-type: none"> <li>Het luchtfilterscherm is geblokkeerd door stof.</li> <li>De luchtinlaat is geblokkeerd met vreemde voorwerpen.</li> </ol>	<ol style="list-style-type: none"> <li>Reinig het luchtfilterscherm.</li> <li>Verwijder vreemde voorwerpen uit de luchtinlaat.</li> </ol>

Herstel het apparaat onder de volgende omstandigheden:

- Abnormale actie of geen actie. Het apparaat werkt niet met bovenstaande aanpak.
- Abnormale actie veroorzaakt door het binnendringen van water of vreemde dingen.



Bovenstaand symbool en het symbool op het product geven aan dat het product is geclassificeerd als elektrische of elektronische apparatuur en niet met het (huishoudelijk) afval mag worden weggegooid. De WEEE-richtlijn (Directive on Waste of Electrical and Electronic Equipment) schrijft voor dat producten gerecycled moeten worden met de best beschikbare herstel- en recycletechnieken om de belasting op het milieu tot een minimum te beperken, gevaarlijke stoffen te behandelen en een grotere afvalberg te voorkomen. Neem contact op met de lokaal verantwoordelijke instanties voor informatie over de correcte afvalverwerking van elektrische of elektronische apparatuur.

# MaxxHome



## ONS MAXXTOOLS TEAM HELPT JE MET:

- Vragen over je bestelling
- Klachten
- Onderdelen en handleidingen

Heb je vragen of klachten contacteer ons en we helpen je graag verder.

## NOTRE EQUIPE MAXXTOOLS VOUS AIDERA VOLONTIÈRE AUX CAS SUIVANTS:

- Questions sur votre commande
- Réclamations
- Pièces et manuels

Si vous avez des questions ou des plaintes, s'il vous plaît contactez-nous et nous serons heureux de vous aider.

## OUR MAXXTOOLS SERVICE TEAM HELPS YOU WITH:

- Questions about your order
- Complaints
- Parts and manuals

If you have any questions or complaints, please contact us and we will be happy to help you.

info@maxxtools.be  
www.maxxtools.be



## TELEFOONSERVICE:

**+32 (0) 11 191391**

Maandag tot vrijdag - 9u - 17u

De telefoon kosten kunnen variëren afhankelijk van uw mobiel abonnement.

## ASSISTANCE TÉLÉPHONIQUE:

**+32 (0) 11 191391**

Du lundi au vendredi de 9h à 17h

Les frais de téléphone peuvent varier en fonction de votre abonnement mobile.

## TELEPHONE SUPPORT:

**+32 (0) 11 191391**

Monday to friday - 9 am - 5 pm

Phone charges may vary depending on your mobile subscription.

# MaxxTools

The biggest online selection of tools, home, garden & pet.