

RICATECH®

RMC150 5 in 1 MUSIC CENTER

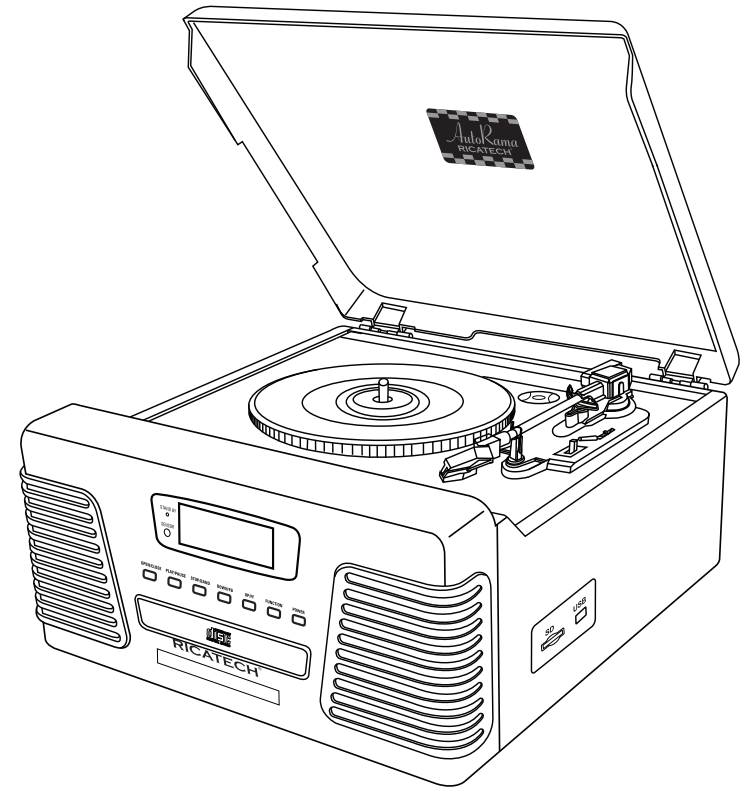

**USER MANUAL
GEBRUIKERSHANDLEIDING
MODE D'EMPLOI
BEDIENUNGSANLEITUNG
MANUALE D'USO**

IMPORTANT SAFEGUARDS FOR AUDIO PRODUCTS

PLEASE READ CAREFULLY THE FOLLOWING IMPORTANT SAFEGUARDS THAT ARE APPLICABLE TO YOUR EQUIPMENT.

1. **Read Instructions** - All the safety and operating instructions should be read before the appliance is operated.
2. **Retain Instructions** - The safety and operating instructions should be retained for future reference.
3. **Heed Warnings** - All warnings on the appliance and in the operating instructions should be adhered to.
4. **Follow Instructions** - All operating and use instructions should be followed.
5. **Water and Moisture** - The appliance should not be used near water-for example, near a bathtub, washbowl, kitchen sink, laundry tub, in a wet basement, or near a swimming pool and the like.
6. **Carts and Stands** - The appliance should be used only with a cart or stand that is recommended by the manufacturer.
- 6A. An appliance and cart combination should be moved with care. Quick stops, excessive force, and uneven surfaces may cause the appliance and cart combination to overturn.
7. **Wall or Ceiling Mounting** - The appliance should be mounted to a wall or ceiling only as recommended by the manufacturer.
8. **Ventilation** - The appliance should be situated so that its location or position does not interfere with its proper ventilation. For example, the appliance should not be situated on a bed, sofa, rug, or similar surface that may block the ventilation openings; or, placed in a built-in installation, such as a bookcase or cabinet that may impede the flow of air through the ventilation openings.
9. **Heat** - The appliance should be situated away from heat sources such as radiators, heat registers, stoves, or other appliances (including amplifiers) that produce heat.
10. **Power Sources** - The appliance should be connected to a power supply only of the type described in the operating instructions or as marked on the appliance.
11. **Grounding or Polarization** - Precautions should be taken so that the grounding or polarization means of an appliance is not impeded.
12. **Power - Cord Protection** - Power-supply cords should be routed so that they are not likely to be walked on or pinched by items placed upon or against them, paying particular attention to cords at plugs, and the point where they exit from the appliance.
13. **Cleaning** - The appliance should be cleaned only as recommended by the manufacturer.
14. This product is designed for use with the antenna attached and should not be connected to any other external antennas.
15. **Nonuse Periods** - The power cord of the appliance should be unplugged from the outlet when left unused for a long period of time.
16. **Object and Liquid Entry** - Care should be taken so objects do not fall and liquids are not spilled into the enclosure through openings
17. **Damage Requiring Service** - The appliance should be serviced by qualified service personnel when:
 - A. The power-supply cord of the plug has been damaged; or
 - B. Objects have fallen, or liquid has been spilled into the appliance; or
 - C. The appliance has been exposed to rain; or
 - D. The appliance does not appear to operate normally or exhibits a marked change in performance; or
 - E. The appliance has been dropped, or the enclosure damaged.
18. **Servicing** - The user should not attempt to service the appliance beyond that described in the operating instructions. All other servicing should be referred to qualified service personnel.



Copiar MP3

1. En modo C-MP3, USB o tarjeta SD, pulse REC (32) para empezar a copiar MP3 desde un CD a USB/SD o USB a SD, o viceversa. La reproducción se detendrá y el sistema buscará los contenidos del USB/tarjeta SD y creará una carpeta para guardar la pista MP3.
2. Aparecerá el icono "REC".
3. Aparecerá el mensaje COPY 01 junto al porcentaje del proceso de copiado en número decimal.
4. El icono del dispositivo correspondiente ("USB" o "CARD") parpadeará y el número irá aumentando desde 01 hasta que el proceso se detenga en 100.
5. El MP3 actual se reproducirá desde el principio.

De Phono a SD/USB

Este sistema puede convertir la señal de audio de la entrada del tocadiscos en formato MP3 y almacenarlo en un dispositivo de almacenamiento masivo USB o tarjeta SD (por defecto USB si ambos dispositivos están conectados).

1. Pulse FUNCTION (10/55) para ajustar la unidad en modo PHONO.



2. Pulse REC (32) para comenzar el rípeo, el sistema buscará el contenido del USB/tarjeta SD y creará una carpeta para almacenar las pistas en MP3.

3. El icono "REC" y el mensaje "RIPP TO" aparecerán en la pantalla y parpadeará el icono "PHONO".
4. El icono del dispositivo correspondiente ("USB" o "CARD") empezará a parpadear cuando comience el rípeo.



5. Pulse STOP (7/38) para salir de esta función.

De AUX a SD/USB

Este sistema puede convertir la señal de audio de la entrada AUX en formato MP3 y almacenarlo en un dispositivo de almacenamiento masivo USB o tarjeta SD (por defecto USB si ambos dispositivos están conectados).

1. Pulse FUNCTION (10/55) una o más veces para seleccionar AUX



2. Pulse REC (32) para comenzar el rípeo, el sistema buscará el contenido del USB/tarjeta SD y creará una carpeta para
3. El icono "REC" y el mensaje "RIPP TO" aparecerán en la pantalla y parpadeará el icono "AUX".
4. El icono del dispositivo correspondiente ("USB" o "CARD") empezará a parpadear cuando comience el rípeo.



5. Pulse STOP (7/38) para salir de esta función.

Nota: Aparecerá el mensaje "NO FUNCT" cuando pulse cualquier botón durante el proceso de rípeo AUX. Aparecerá el mensaje "NO DEV" cuando no se detecte ni el USB ni la tarjeta SD. Aparecerá el mensaje "FULL" cuando no haya suficiente memoria libre en el dispositivo seleccionado.

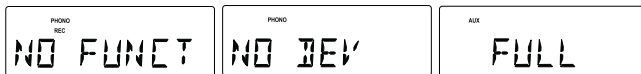

Borrar pistas de MP3

El sistema permite borrar archivos en MP3 anteriormente grabados o ya existentes.

1. En modo USB o SD, mantenga pulsado REC (32) durante 2 segundos, la reproducción de la pista actual se detendrá y se borrará.
2. Aparecerá el mensaje "delete".

ALTAVOCES EXTERNOS OPCIONALES

1. Con su nueva radio tiene la opción de acoplar altavoces externos.
2. Los conectores para altavoces externos (19) están situados en la parte trasera de la radio. Junto a los conectores hay un interruptor con dos opciones: Int. / Ext. (18) Cuando use altavoces externos, este interruptor debe estar en posición EXT. De esta forma desactiva los altavoces internos de la radio y redirige la potencia hacia los altavoces externos.
3. Si decide no usar altavoces externos, asegúrese de que el interruptor esté en INT.

CONTROL LOCATORS

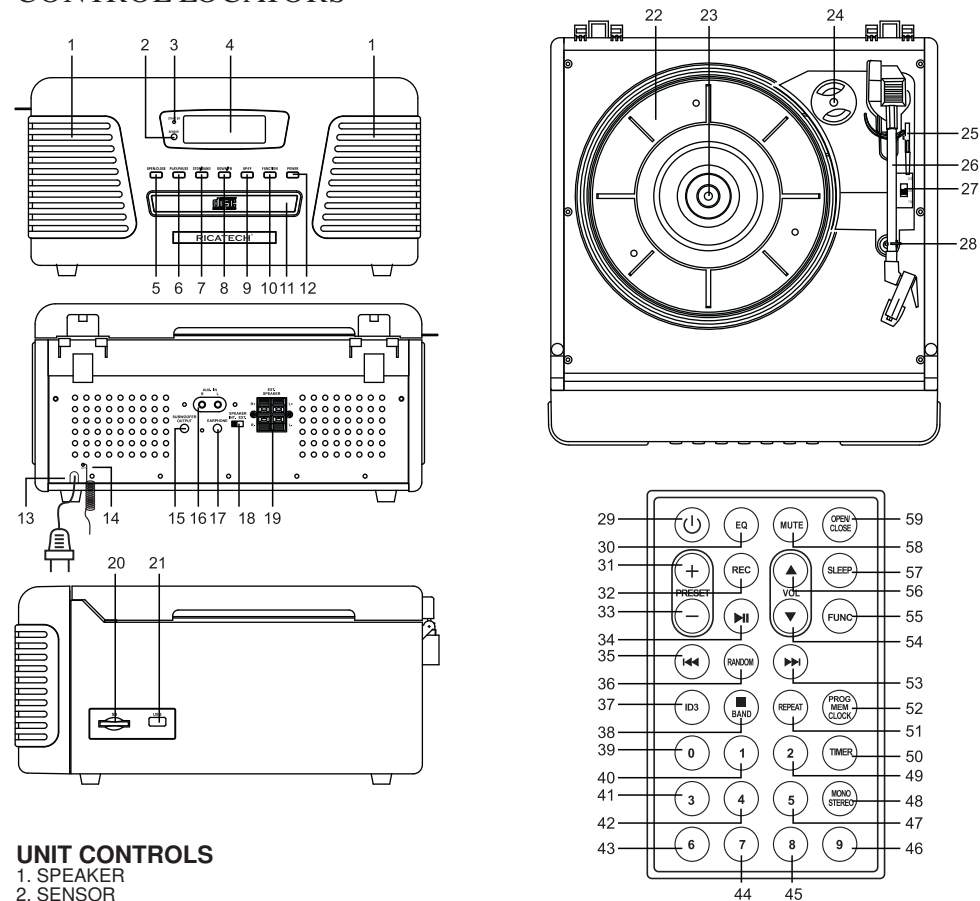

UNIT CONTROLS

1. SPEAKER
2. SENSOR
3. STANDBY INDICATOR
4. LCD DISPLAY
5. CD OPEN/CLOSE button
6. PLAY/PAUSE button
7. STOP/BAND button
8. SKIP BACKWARD/- button
9. SKIP FORWARD/+ button
10. FUNCTION button
11. CD DOOR
12. POWER/STANDBY button
13. POWER CORD
14. EXTERNAL ANTENNA
15. SUBWOOFER JACK
16. AUX IN JACK
17. EARPHONE JACK
18. SPEAKER INT. / EXT. SWITCH
19. EXTERNAL SPEAKER JACK
20. SD CARD S;PT
21. USB PORT
22. TURNTABLE
23. SPINDLE
24. ADAPTER FOR 45 RPM RECORDS
25. CUE LEVER
26. TONE ARM
27. SPEED CONTROL SWITCH
28. ARM REST

REMOTE CONTROLS

- | | |
|----------------------------|---------------------------|
| 29. POWER/STANDBY button | 45. 8 button |
| 30. EQ button | 46. 9 button |
| 31. PRESET+ button | 47. 5 button |
| 32. REC button | 48. MONO/STEREO button |
| 33. PRESET- button | 49. 2 button |
| 34. PLAY/PAUSE button | 50. TIMER button |
| 35. SKIP BACKWARD/- button | 51. REPEAT button |
| 36. RANDOM button | 52. PROGRAM button |
| 37. ID3 button | 53. SKIP FORWARD/+ button |
| 38. STOP/BAND button | 54. VOLUME - button |
| 39. 0 button | 55. FUNCTION button |
| 40. 1 button | 56. VOLUME + button |
| 41. 3 button | 57. SLEEP button |
| 42. 4 button | 58. MUTE button |
| 43. 6 button | 59. CD OPEN/CLOSE button |
| 44. 7 button | |

2) No garantizamos que todos los dispositivos USB y todas las tarjetas SD funcionen en este sistema de audio.

IMPORTANTE:

No desconecte el dispositivo USB mientras esté en modo USB ya que puede dañar el dispositivo o los archivos. Por favor, apague la unidad o pulse otro modo antes de desconectar el dispositivo USB.

Especificaciones del USB:

Interfaz

- USB 2.0 gran velocidad, HOST (no soporta HUB USB) correspondiente a memoria Flash
- Compatible con MPEG Audio 1, 2, 2.5
- Compatible con Layer 1, 2, 3
- Compatible con Bit rate: 128 – 320 Kbps
- Niveles de subcarpetas: 8 niveles
- Número de pistas / títulos: máx 999
- Soporta ID3 tag V2.0

TOCADISCOS

PREPARACIÓN ANTES DE USAR EL TOCADISCOS

1. Levante la tapa y quite la brida negra desenrollándola y sacándola con cuidado del BRAZO (26)
2. Saque el cartón protector para el envío
3. Quite la cubierta protectora blanca de la aguja tirando suavemente hacia la parte frontal de la unidad.
4. Libere el BRAZO (26) y pulse suavemente hacia la derecha el clip de sujeción. Así liberará el brazo del SOPORTE (28). Cuando mueva la unidad de lugar, vuelva a bloquear el brazo con el clip.

FUNCIONAMIENTO DEL TOCADISCOS

1. Pulse FUNCTION (10/55) para ajustar la unidad en modo PHONO.
2. Ajuste el CONTROL DE VELOCIDAD (27) según la velocidad (3, 1/3, 45 ó 78 rpm) del disco seleccionado.
3. Use la PALANCA ELEVADORA (25) para elevar el brazo sobre el soporte. Mueva el brazo sobre el disco y use la palanca elevadora para bajar el brazo en el punto en el que quiera comenzar la reproducción.
4. Cuando el disco finalice, el BRAZO (26) se detendrá automáticamente. Debe volver a colocarlo manualmente sobre el SOPORTE (28).

ACCESORIOS INCLUIDOS: Adaptador para discos de 45 rpm

Para reproducir un disco de 45 rpm, saque el adaptador (24) con los dedos pulgar e índice y tire de él. Colóquelo sobre el EJE (23). Ya podrá colocar el disco sobre el tocadiscos.



CONECTOR PARA SUBWOOFER

El conector para subwoofer le permite acoplar un subwoofer (no incluido) que aumentará el sonido de graves. Póngase en contacto con su distribuidor para que le muestre los modelos que corresponden.

FUNCIONAMIENTO DEL CONECTOR

PARA AURICULARES

Para escuchar con auriculares / cascos (no incluidos)

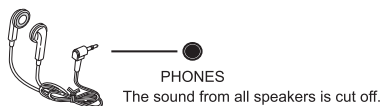

REPRODUCTOR DE CD

Reproducción de un CD

1. Pulse FUNCTION (10/55) para ajustar la unidad en modo CD.
2. Pulse CD OPEN / CLOSE (5/59) para abrir el compartimento del CD.
3. Introduzca un disco con la parte impresa hacia arriba. Pulse CD OPEN / CLOSE (5/59) de nuevo para cerrar el compartimento, aparecerá READ mientras el reproductor lee el contenido del disco.



4. Se reproducirá automáticamente la pista 1 cuando termine la lectura del contenido del CD.
5. Pulse FF (9/53) / FB (8/35) una o varias veces hasta que aparezca en pantalla el número de pista que desea.
6. Pulse STOP (7/38) para detener la reproducción.



Note: Icon "ESP" will flash for 40 seconds then state still.

Setting the clock

After connecting the system to power supply, set the clock first.

1. Press POWER (12/29) to switch the unit to Standby mode
 - The display shows the time
 - "0:00" flashes by default if you have not set the clock
2. In the Standby mode, press and hold PROGRAM (52) over 1 second.
 - The hours digit starts flashing
3. Press the FF (9/53) / FB (8/35) repeatedly to set the hours.
4. Press PROGRAM (52) again to confirm.
 - The minutes digit starts flashing
5. Hold down FF (9/53) / FB (8/35) repeatedly to set the minutes.
6. Press PROGRAM (52) again to confirm.
 - The minutes digit stop flashing, the clock begins to run.
7. Press PROGRAM (52) to select between 12 and 24 hours, shown as below



Setting the timer

The unit can be used as an alarm clock, whereby the selected source (CD, TUNER, USB, SD CARD OR PHONO) to start playback at a preset time. Make sure the clock is set before using the timer.

1. In the standby mode, press and hold TIMER (50) on the remote over 1 second, icon "⌚" and message "TURN ON" start flashing. Press TIMER (50) again on the remote to begin the "SYSTEM POWER ON" timer setting.



2. Press FF (9/53) / FB (8/35) repeatedly to set hours.
3. Press TIMER (50) on the remote to enter minutes setting mode.
4. Press FF (9/53) / FB (8/35) repeatedly to set minutes.
5. Press TIMER (50) on the remote again to begin "SYSTEM POWER OFF" timer setting. Icon "⌚" and message "TURN OFF" start flashing. Press TIMER (50) on the remote again to begin timer setting.



6. Press FF (9/53) / FB (8/35) repeatedly to set hours.
7. Press TIMER (50) on the remote to enter minutes setting mode.
8. Press FF (9/53) / FB (8/35) repeatedly to set minutes.
9. Press TIMER (50) on the remote again to begin setting the source from wake up. Default at TUNER mode. Message TUNER start flashing.



10. Press FUNCTION (10/55) to select wake up source. The unit will be waked up from last tuned station if TUNER mode is selected.

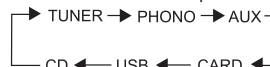

11. Press TIMER (50) on the remote again to complete timer on/off setting. Icon "⌚" will keep display on LCD if timer is set. **Note:** The wake up sound level will be increased gently to preset volume level.
12. Press TIMER (50) on the remote control to turn on/off the timer. The icon "⌚" will be on/off respectively.

FUNCIÓN SLEEP

Puede ajustar el periodo de tiempo antes de que la unidad entre en modo Standby de forma automática. En el mando, pulse SLEEP (57) repetidamente para seleccionar el periodo de tiempo (en minutos):

- En la pantalla aparecerá la secuencia: SLEEP 90, 80, 70, 60, 50, 40, 30, 20, 10
- En la pantalla aparecerá brevemente la opción seleccionada y volverá al estado anterior.



Para desactivar, pulse SLEEP (57) de nuevo para volver a "00" o pulse POWER (12/29) para que la unidad entre en modo Standby.

CONTROL DEL VOLUMEN

Pulse VOLUMEN+ (56) / VOLUMEN- (54) en el mando para ajustar el volumen.



The actual value (between 00 and 40) are displayed.

FUNCIÓN MUTE

Puede desconectar de forma temporal el sonido sin tener que apagar la unidad.

1. Pulse MUTE (58) en el mando a distancia para desactivar el sonido, la reproducción continuará sin sonido.
2. Para activar el sonido puede:
 - pulsar MUTE (58) de nuevo;
 - ajustar los controles de volumen;
 - cambiar la fuente



EQ

Pulse EQ (30) en el mando a distancia para seleccionar el modo de EQ que desee. Hay 5 modos de EQ:



RADIO

Sintonización de AM/FM

1. Pulse FUNCTION (10/25) para ajustar la unidad en modo TUNER (radio).
2. Pulse STOP/BAND (7/38) para seleccionar la banda que desee: FM o MW

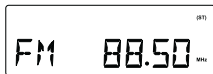

3. Sintonización automática – Mantenga pulsado FF (9/53) /FB (8/35) hasta que la se encuentre una emisora que se escuche de forma correcta. Si se recibe una emisora en estéreo, aparecerá (ST). Repita el paso 3 si es necesario hasta que encuentre la emisora que desea,
4. Sintonización manual - Pulse FF (9/53) / FB (8/35) brevemente y de forma repetida hasta encontrar una emisora.

Memorización de emisoras de radio

Puede almacenar hasta un total de 40 emisoras de radio (FM y MW) en la memoria, de forma manual o automática.

1. Sintonice la emisora que desee.
2. Pulse PROGRAM (52) para activar la memorización, parpadearán el icono "MEMORY" y P01.

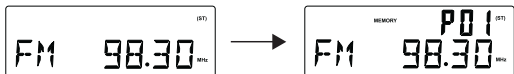

3. Press PRESET + (31) / PRESET – (33) to allocate a number from 1 to 20 stations.



4. Press PROGRAM (52) to confirm, display shows the preset number waveband and the frequency of the preset station.
5. Repeat steps 1-4 to store other stations to listen to a preset station. Press PRESET + (31) / PRESET – (33) once or more until the desired preset station is displayed.

To listen to a preset station

Press PRESET + (31) / PRESET – (33) once or more until the desired preset station is displayed.

Automatic programming radio stations

Automatic programming will station preset 1, from this preset number upwards, former programmed tuner stations will be erased.

1. Press and hold PROGRAM (52) button until Auto appears

- Icon "memory" will start flashing



- Available stations are programmed

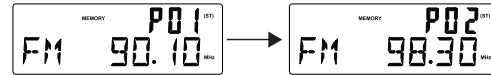

- After all stations are stored, the last preset station will then be played

ANTENNA

Antenna: for FM reception, the unit is provided with a FM WIRE ANTENNA (14) , move the wire until the reception is clear and with no interferences. For AM reception, the unit is provided with a directional build-in ferrite antenna. Rotate the set to find the position in which the best reception is obtained. Do not connect the EXTERNAL FM ANTENNA (14) to any outside antenna.

USB & SD-CARD OPERATION

USB operation:

1. Press the FUNCTION (10/55) to set the unit to USB mode.
2. Plug-in USB mass storage device. READ is displayed as the system scans the contents of USB device.



3. Track no. 1 of root folder (Folder 1) will be playback automatically after finish reading USB device contents.

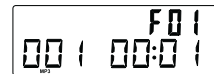

4. Press FF (9/53) / FB (8/35) once or repeatedly until the desired track number appears in display.
5. Press PRESET + (31) / PRESET – (33) to select desired album.
6. Press STOP (7/38) to stop playback.

SD-Card operation:

1. Press the FUNCTION (10/55) to set the unit to CARD mode.



2. Insert SD-Card into the card slot. "READ" is displayed as the system scans the contents of SD card.
3. Track no. 1 of root folder (Folder 1) will be playback automatically after finish reading SD card contents.
4. Press FF (9/53) / FB (8/35) once or repeatedly until the desired track number appears in display.
5. Press PRESET + (31) / PRESET – (33) to select desired album.
6. Press STOP (7/38) to stop playback.

**PREPARACIÓN
DESEMBALAJE**

- 1 Retire todos los materiales de embalaje de la unidad.
Nota: Guarde todos los materiales de embalaje.
- 2 El mando a distancia está colocado en la parte exterior de la espuma del embalaje.
- 3 Retire la bolsa de plástico que envuelve el radio y el mando a distancia.
- 4 Desenrolle el cable de la antena en la parte trasera de la radio.
- 5 Abra la tapa y saque el material de embalaje de espuma de poliestireno del plato.
- 6 Retire la brida negra de la parte inferior del BRAZO (26).
- 7 Quite la cubierta protectora blanca de la aguja tirando suavemente hacia la parte frontal de la unidad.

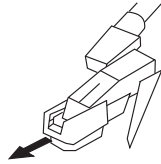

Notas:

- a) Nota ESD: En caso de mal funcionamiento debido a descargas electrostáticas, simplemente resetee el producto (desconéctelo y vuelva a conectarlo) para volver al funcionamiento normal.
- b) Nota sobre rápidos transitorios eléctricos (explosiones) (I2): En caso de mal funcionamiento, simplemente resetee el producto (desconéctelo y vuelva a conectarlo) para volver al funcionamiento normal.

CONFIGURACIÓN

- 1 Desenrolle el cable de corriente AC (13)
- 2 Desate la antena FM y déjela colgada en línea recta para una óptima recepción de FM. Si tiene problemas al sintonizar una emisora de FM, mueva la antena externa de FM para una mejor recepción. No conecte la antena FM a una antena externa.

ALIMENTACIÓN DE LA UNIDAD

Conecte el cable de corriente (13) a un enchufe. Este sistema cambia a modo Standby automáticamente y en el LCD aparecerá lo siguiente



Para encender la unidad, pulse POWER (12/29) y la luz del LCD se encenderá. El LED de STANDBY se apagará y aparecerá lo siguiente:



FUNCIONAMIENTO BÁSICO

Selección de función

- 1 Pulse FUNCTION (10/55) para seleccionar entre:

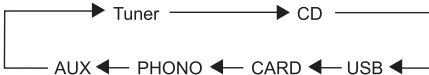

- 2 Cuando la unidad esté encendida, pulse POWER (12/29) para apagarla. La luz del LCD se apagará y aparecerá el mensaje "GOOD BYE" durante 2 segundos y después se encenderá el LED de STANDBY.

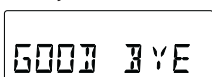

Nota: En modo Standby, se almacenarán en la memoria de la unidad los ajustes de tono y sonido y el nivel del volumen (hasta un nivel máximo de 30).

CD-MP3 disc playback

1. Insert CD-MP3 format disc. Press CD OPEN / CLOSE (5/59) again to close the compartment. READ is displayed as the CD player scans the contents of a disc.



2. Track no. 1 of root folder (Folder 1) will be playback automatically after finish reading CD-MP3 disc contents.



3. Press FF (9/53) / FB (8/35) once or repeatedly until the desired track number appears in display.
4. Press PRESET + (31) / PRESET - (33) to select desired album.
5. Press STOP (7/38) to stop playback.

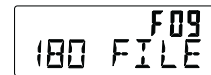

PROGRAMMING TRACKS

You may store up to 20 tracks in the desired sequence.

1. In the stop position, press PROGRAM (52) to start programming. Icon "MEMORY" and P0-01 start flashing.



2. Press FF (9/53) / FB (8/35) once or repeatedly until the desired track number appears in the display. For MP3: press PRESET + (31) / PRESET - (33) to select the desired album.
3. Press PROGRAM (52) to confirm, display shown stored track no. and next store position.



4. Repeat step 2-3 to select and store all desired tracks. FULL is displayed if you attempt to program more than 20 tracks



5. Press PLAY/PAUSE (6/34) to play the program.

Erasing the program

You can erase the contents of the memory by:

- once if in stop position, twice during playback;
- Press POWER (12/29)
- Select another sound source
- Open the CD door

RECORDING

From CD to SD/USB

The system is capable to convert whole CD disc to MP3 format and copy to USB mass storage device or SD card. And also have the ability to copy one single MP3 track to and from on USB/SD card.

1. In CD playback mode, press REC (32) to start ripping to USB/SD card (default USB if both device are detected), playback will be stopped and skipped back to the beginning of current track, system will scan the contents of USB/SD card and create folder to store MP3 track. Resume CD playback and start ripping from the moment. The corresponding target device icon "USB" / "CARD" start flashing.
2. Press STOP (7/38) to exit CD ripping.

PROBLEMLÖSUNG

Kein Strom

1. Überprüfen Sie, ob das Radio korrekt angeschlossen ist.
2. Überprüfen Sie, ob die STANDBYANZEIGE (3) rot leuchtet.
3. Drücken Sie POWER (12/29), wenn das Licht rot leuchtet, um das Gerät einzuschalten.

Kein Ton

1. Überprüfen Sie, ob Ton aus eingeschaltet ist.
2. Überprüfen Sie die Lautstärke, indem Sie VOLUME UP (56) an der Fernbedienung drücken.
Hinweis: Der Lautstärkebereich beginnt bei einigen Geräten bei 15 und endet bei 40.
3. Stellen Sie sicher, das der Schalter INT. / EXT (18) auf der Rückseite des Gerätes sich auf der Position INT befindet. (Wenn Sie externe Lautsprecher verwenden, sollte der Schalter auf EXT gestellt werden.)
4. Überprüfen Sie, ob der Stecker angeschlossen ist.

Der CD-Player funktioniert nicht

1. Überprüfen Sie, ob die CD richtig eingelegt ist (mit der bedruckten Seite nach oben).
2. Reinigen Sie die Oberfläche der CD.
3. Stellen Sie den CD- Modus ein.

USB – es wird keine Musik abgespielt, wenn PLAY/PAUSA (USB) gedrückt wird

1. Überprüfen Sie, ob der USB- Speicher Musikarchive enthält.
2. Das Gerät unterstützt nur 512 – 4096 Bytes.
3. Starten Sie den USB neu, indem Sie das Gerät ausschalten und den USB- Modus erneut einstellen.
4. Überprüfen Sie, ob es sich um WMA- Archive handelt. Das Gerät gibt WMA nicht wieder, nur MP3.

Die Fernbedienung funktioniert nicht

1. Wechseln Sie die Batterien.
2. Zielen Sie direkt auf den Empfänger des Signals.
3. Entfernen Sie mögliche Hindernisse zwischen Fernbedienung und Radio.

Der Plattenspieler funktioniert nicht

1. Überprüfen Sie, ob das Gerät richtig angeschlossen ist.
2. Drücken Sie POWER (12/29) (auf der Vorderseite des Gerätes oder an der Fernbedienung), um das Gerät einzuschalten, die (3) sollte ausgeschaltet sein.
3. Stellen Sie den PHONO- Modus ein. Bewegen Sie den Tonarm (26) nach rechts, bis Sie ein Klick hören.

Kein Ton

1. Die Schutzhülle der Nadel wurde nicht entnommen
2. Die Lautstärke ist ausgestellt

Der Tonarm des Plattenspielers bewegt sich nicht

1. Sie haben die schwarze Klammer des Tonarms (26) nicht entfernt.
2. Der Clip, der den Tonarm hält, wurde nicht gelöst.

Eingetragene Marken – Die Audioverschlüsselungstechnologie des MP3 Layer-3 ist von Fraunhofer IIS und Thomson lizenziert.

WAARSCHUWING:

STEL DIT APPARAAT NIET BLOOT AAN REGEN OF VOCHT OM GEVAAR VOOR BRAND OF EEN ELEKTRISCHE SCHOK TE VOORKOMEN. DE BEHUIZING NIET VERWIJDEREN. CONTROLELAMPJES ZIJN OP HET APPARAAT GESOLDEERD. GEEN DOOR DE GEBRUIKER TE ONDERHOUDEN ONDERDELEN AAN DE BINNENKANT. LAAT ONDERHOUD OVER AAN GEKWALIFICEERD ONDERHOUDSPERSONEEL.

 <p>Het symbool van de bliksemflits met pijlkop, in een gelijkzijdige driehoek, is bedoeld om de gebruiker attent te maken op de aanwezigheid van niet-geïsoleerde "gevaarlijke spanning" in de behuizing van het product die zo hoog kan zijn dat ze gevaar voor een elektrische schok betekent voor personen.</p>	<p style="text-align: center;">OPGELE</p> <p style="text-align: center;">GEVAAR VOOR ELEKTRISCHE SCHOK, NIET OPENEN</p> <p>OPGELET: OM HET GEVAAR VOOR EEN ELEKTRISCHE SCHOK TE VERMINDEREN, BEHUIZING (OF ACHTERKANT) NIET VERWIJDEREN. GEEN DOOR DE GEBRUIKER TE ONDERHOUDEN ONDERDELEN AAN DE BINNENKANT. LAAT ONDERHOUD OVER AAN GEKWALIFICEERD ONDERHOUDSPERSONEEL.</p>	 <p>Het uitroepetekens in een gelijkzijdige driehoek is bedoeld om de gebruiker attent te maken op de aanwezigheid van een belangrijke instructie voor bediening en onderhoud (service) in de documentatie bij het apparaat.</p>
--	--	---

Specificaties

Frequentiebereik	: MW 522 - 1620 KHz
	: FM 87.5 - 108 MHz
USB-poort 2.0	: Full Speed 512 MB - 4 GB (ondersteunt FAT16, FAT32)
Stroomverbruik	: 18 W
Antennes	: Externe FM-draadantenne Ingebouwde
Voedingsbron	: AM-ferrietstaafantenne
Afmetingen	: AC 230 V ~ 50 Hz
luidspreker Ohm	: 3", dynamisch type x 2 4
luidspreker	: ohm
Wattage	: 5W
luidspreker	: 2 W x 2

*SPECIFICATIES EN UITERLIJK KUNNEN WORDEN GEWIJZIGD ZONDER KENNISGEVING.

Wiedergabe einer MP3-CD

- Legen Sie eine CD im MP3-Format ein. Drücken Sie CD OPEN / CLOSE (5/59) erneut, um die Lade zu schließen. Auf dem Display erscheint READ, während die Informationen der CD gelesen werden.

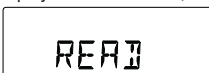

- Es wird automatisch Lied 1 des ersten Ordners wiedergegeben, wenn die MP3-CD gelesen wurde.



- Drücken Sie FF (9/53) / FB (8/35) einmal oder mehrmals, bis die Nummer des gewünschten Stückes angezeigt wird.
- Drücken Sie PRESET + (31) / PRESET - (33), um das gewünschte Album auszuwählen.
- Drücken Sie STOP (7/38), um die Wiedergabe zu beenden.

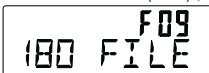

PROGRAMMIERUNG DER STÜCKE

Sie können bis zu 20 Stücke in der gewünschten Reihenfolge wiedergeben.

- Drücken Sie im Stop-Modus PROGRAM (52), um die Programmierung zu beginnen. Das Symbol "MEMORY" und P0-01 beginnen zu blinken.



- Drücken Sie FF (9/53) / FB (8/35) einmal oder mehrmals, bis die Nummer des gewünschten Stückes erscheint. Für MP3: Drücken Sie PRESET + (31) / PRESET - (33), um das gewünschte Album auszuwählen.
- Drücken Sie PROGRAM (52), um zu bestätigen. Auf dem Display erscheint die Nummer der gespeicherten Stücke und die nächste Position.

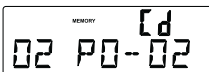

- Wiederholen Sie die Schritte 2-3 die gewünschten Stücke auszuwählen und zu speichern. Auf dem Display erscheint FULL, wenn Sie 20 Stücke gespeichert haben.



- Drücken Sie PLAY/PAUSA (6/34), um die Programmierung wiederzugeben.

Die Programmierung löschen

Sie können die Programmierung aus dem Speicher löschen:

- Indem Sie Stop einmal im Stop-Modus oder drücken Sie zweimal während der Wiedergabe.
- Indem Sie POWER (12/29) drücken
- Indem Sie einen anderen Modus wählen
- Indem Sie die CD-Lade öffnen.

AUFNAHME

Von CD auf SD/USB

Das System kann eine ganze CD in MP3-Format konvertieren und auf einen USB-Speicher oder eine SD-Karte kopieren. Sie können auch nur ein MP3-Stück auf oder von einer SD-Karte kopieren.

- Drücken Sie im CD-Wiedergabemodus REC (32), um von USB/SD (automatisch USB, wenn beide Geräte angeschlossen sind) zu brennen. Die Wiedergabe wird unterbrochen und kehrt zum Anfang des aktuellen Stückes zurück. Das System sucht die Inhalte des USB/der SD-Karte und öffnet einen neuen Ordner, um das MP3-Stück zu speichern. Nehmen Sie die CD-Wiedergabe wieder auf und beginnen Sie, zu kopieren. Das Symbol des jeweiligen Gerätes ("USB" / "CARD") blinkt.
- Drücken Sie STOP (7/38), um diese Funktion zu beenden.

AAN DE SLAG
UITPAKKEN

- Verwijder het verpakkingsmateriaal van het apparaat. Opmerking: bewaar al het verpakkingsmateriaal
- De afstandsbediening bevindt zich aan de buitenkant van de piepschuimverpakking
- Neem de radio en afstandsbediening uit de plastic zak.
- Maak de antennendraad op de achterzijde van de radio los.
- Open het deksel en verwijder het piepschuim transportmateriaal van de draaitafel.
- Verwijder de zwarte tie-wrap onder de TOONARM (26)
- Verwijder de witte naaldbescherming door ze voorzichtig naar de voorzijde van het apparaat te trekken.

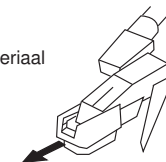

Opmerkingen:

- Opmerking over ESD: in geval van storing wegens elektrostatische ontlading reset u het product (mogelijk moet u de voedingsbron opnieuw aansluiten) om de normale bediening te hervatten.
- Opmerking over elektrische snelle transiënt (Burst) (I2): in geval van storing wegens elektrische snelle transiënt (Burst) reset u het product. (mogelijk moet u de voedingsbron opnieuw aansluiten) om de normale bediening te hervatten.

OPSTELLING

- Maak de draad op het wisselstroomsnoer (13) los
- Maak de FM-antenne los en laat ze neerhangen in een rechte lijn voor optimale FM-ontvangst. Als u moeilijk kunt afstemmen op een FM-zender, verplaatst u de externe FM-antenne voor een betere ontvangst. Sluit de FM-antenne niet aan op een buitenantenne.

UW APPARAAT INSCHAKELEN

Sluit het wisselstroomsnoer (13) aan op het stopcontact. Dit systeem wordt automatisch in stand-bymodus gezet en het LCD toont het onderstaande



Druk op POWER (12/29) om het apparaat in te schakelen, de LCD-achtergrondverlichting gaat aan. Het STAND-BY-ledlampje gaat uit en het onderstaande wordt weergegeven.

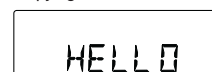

HOOFDBEDIENING

Functie selecteren

- Druk op FUNCTION (10/55) om te kiezen tussen:



- Wanneer het toestel ingeschakeld is, drukt u op POWER (12/29) om het apparaat uit te schakelen. De LCD-achtergrondverlichting gaat uit en het bericht "GOOD BYE" wordt 2 seconden weergegeven, daarna gaat het STAND-BY-ledlampje aan.

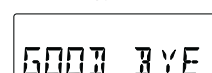

Opmerking: in de stand-bymodus worden de toon- en geluidsinstellingen, voorinstellingen van de tuner en het volumeniveau (tot een maximaal volumeniveau van 30) opgeslagen in het geheugen van het apparaat.

3. Drücken Sie PRESET+ (31) / PRESET- (33) , um eine Nummer zwischen 1 und 120 zuzuweisen.



4. Drücken Sie PROGRAM (52) um zu bestätigen und bei diesem Sender werden die Nummer und Frequenz angezeigt.
5. Wiederholen Sie die Schritte 1-4 um weitere Sender zu speichern. Um einen gespeicherten Sender zu hören, drücken Sie PRESET+ (31) / PRESET- (33) einmal oder mehrmals, um den gewünschten Sender zu hören.

Einen gespeicherten Sender hören

Drücken Sie PRESET+ (31) / PRESET- (33) einmal oder mehrmals, um den gewünschten Sender zu hören.

Automatisches Speichern der Radiosender

Bei der automatischen Speicherung werden alle Sender ab dem Speicherplatz 1 gespeichert, so dass alle vorher gespeicherten Sender gelöscht werden.

- Halten Sie PROGRAM (52) gedrückt, bis Auto erscheint.
- Das Symbol "Speicher" beginnt zu blinken



- Alle verfügbaren Sender werden gespeichert



- Nach dem Speichern wird der zuletzt gespeicherte Sender wiedergegeben\

Antenne

ANTENNE: Für den FM- Empfang wird dem Gerät eine FM- ANTENNE mit DRAHT (14) mitgeliefert, bewegen Sie den Draht, bis Sie einen optimalen Empfang ohne Interferenzen erzielen. Für den AM- Empfang wird eine Richtungs- Ferritantenne mitgeliefert. Drehen Sie das Gerät, um einen besseren Empfang zu erzielen. Schließen Sie die EXTERNE FM- ANTENNE (14) nicht an andere externe Antennen an.

FUNKTIONEN DES USB / SD- KARTEN

Funktionen des USB:

- Drücken Sie FUNCTION (10/55) , um den USB- Modus zu aktivieren.
- Schließen Sie das USB- Massenspeichergerät an. Auf dem Display wird READ angezeigt, während das System die Informationen auf dem USB liest.

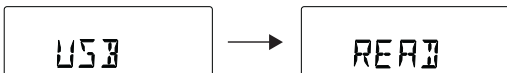

3. Die Wiedergabe beginnt automatisch mit dem ersten Stück des ersten Ordners, wenn das Lesen des USB abgeschlossen wurde.



- Drücken Sie FF (9/53) / FB (8/35) einmal oder mehrmals, bis das gewünschte Stück auf dem Display angezeigt wird.
- Drücken Sie PRESET + (31) / PRESET - (33) , um das gewünschte Album auszuwählen.
- Drücken Sie STOP (7/38) , um die Wiedergabe zu beenden.

Funktionen der SD- Karte:

- Drücken Sie FUNCTION (10/55) , um den KARTEN- Modus am Gerät zu aktivieren.



- Führen Sie eine SD- Karte in den Kartenschlitz ein. Auf dem Display erscheint READ, während das System die Informationen der SD- Karte liest.
- Es wird automatisch Stück 1 des ersten Ordners wiedergegeben, wenn die Erkennung der Daten erfolgt ist.
- Drücken Sie FF (9/53) / FB (8/35) einmal oder mehrmals, bis die Nummer des gewünschten Stückes angezeigt wird.
- Drücken Sie PRESET + (31) / PRESET - (33) , um das gewünschte Album auszuwählen.
- Drücken Sie STOP (7/38) , um die Wiedergabe zu beenden.

SLUIMER

U kunt een bepaalde tijdsduur instellen waarna het toestel in stand-by wordt gezet.

Druk herhaaldelijk op SLEEP (57) op de afstandsbediening om de gewenste tijdsduuroptie (in minuten) te selecteren:

- Het display toont achtereenvolgens: SLEEP 90, 80, 70, 60, 50, 40, 30, 20, 10
- Het display toont kort de geselecteerde optie en keert terug naar de vorige status.

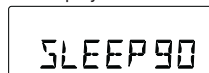

Om de sluimertimer uit te schakelen, drukt u opnieuw op SLEEP (57) tot "00 " of drukt u op POWER (12/29) om het apparaat in stand-bymodus te zetten.

VOLUMEREGELING

Druk op VOLUME + (56) / VOLUME - (54) op de afstandsbediening om het volume + te regelen.

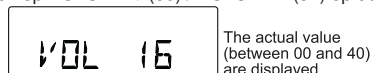

DEMPEN

U kunt het geluid tijdelijk uitschakelen zonder het apparaat uit te schakelen.

- Druk op MUTE (58) op de afstandsbediening om het geluid uit te schakelen, het afspelen gaat verder zonder geluid.
- Om het geluid weer in te schakelen, kunt u:
 - opnieuw op MUTE (58) drukken;
 - de volumeregelpoppen bedienen;
 - de bron wijzigen



EQ

Druk op EQ (30) op de afstandsbediening om de gewenste EQ-modus te selecteren. 5 voorinstelde EQ-modi:



RADIO

Afstemmen op AM/FM

- Druk op FUNCTION (10/25) om het apparaat in TUNER-modus te zetten.
- Druk herhaaldelijk op STOP/BAND (7/38) om de gewenste golfband te selecteren. FM of MW

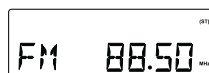

- Automatisch afstemmen - Houd FF (9/53) / FB (8/35) ingedrukt tot de frequentie begint te rollen, de radio stemt automatisch af op een zender met voldoende goede ontvangst. Als een zender in stereo wordt ontvangen, wordt (ST) getoond. Herhaal stap 3 indien nodig tot u de gewenste zender vindt.
- Handmatig afstemmen - Druk kort en herhaaldelijk op FF (9/53) / FB (8/35) tot u een zender hebt gevonden.

Radiozenders programmeren

U kunt in totaal maximaal 40 radiozenders (FM en MW) in het geheugen opslaan, handmatig of automatisch (Autostore)

- Stem af op de gewenste zender
- Druk op PROGRAM (52) om het programmeren te activeren, het pictogram " MEMORY" en P01 beginnen te knipperen.



Einstellungen der Uhr

Wenn Sie das Gerät eingeschaltet haben, stellen Sie zuerst die Uhr ein:

- Drücken Sie POWER (12/29) , um den Standby- Modus zu aktivieren
 - Auf dem Display erscheint die Uhrzeit
 - "0:00" erscheint, wenn die Uhrzeit nicht eingestellt ist
- Halten Sie im Standby- Modus den Knopf PROGRAM (52) länger als eine Sekunde gedrückt.
 - Die Ziffern der Stunden blinken.
- Drücken Sie die Knöpfe FF (9/53) / FB (8/35) mehrmals, um die Stunden einzustellen.
- Drücken Sie PROGRAM (52) erneut, um zu bestätigen.
 - Die Ziffern der Minuten blinken.
- Drücken Sie die Knöpfe FF (9/53) / FB (8/35) mehrmals, um die Minuten einzustellen.
- Drücken Sie PROGRAM (52) erneut, um zu bestätigen.
 - Die Ziffern der Minuten blinken nicht mehr und die Uhrzeit ist aktiviert
- Drücken Sie PROGRAM (52) , um wie unten angezeigt zwischen 12 und 24 Stunden zu wählen



Einstellung des Weckers

Das Gerät kann mit verschiedenen Klangquellen (CD, TUNER, USB, SD- KARTE ODER PLATTENSPIELER) als Wecker eingesetzt werden und klingelt zur eingestellten Uhrzeit. Achten Sie darauf, dass die Uhrzeit eingestellt ist, wenn Sie den Wecker stellen.

- Halten Sie im Standby- Modus den TIMER (50) an der Fernbedienung länger als eine Sekunde gedrückt und das Symbol und die Nachricht "EIN" beginnen zu blinken. Drücken Sie TIMER (50) an der Fernbedienung erneut, um den Wecker einzustellen.



- Drücken Sie die Köpfe FF (9/53) / FB (8/35) mehrmals, um die Stunden einzustellen.
- Drücken Sie TIMER (50) an der Fernbedienung, um die Minuten auszuwählen.
- Drücken Sie die Knöpfe FF (9/53) / FB (8/35) mehrmals, um die Minuten einzustellen.
- Drücken Sie TIMER (50) erneut an der Fernbedienung, um die Einstellungen zu verlassen. Das Symbol und die Nachricht "AUS" beginnen zu blinken. Drücken Sie TIMER (50) an der Fernbedienung erneut, um die Weckereinstellungen auszuwählen.



- Drücken Sie die Knöpfe FF (9/53) / FB (8/35) mehrmals, um die Stunden einzustellen.
- Drücken Sie TIMER (50) an der Fernbedienung, um die Minuten auszuwählen.
- Drücken Sie die Knöpfe FF (9/53) / FB (8/35) mehrmals, um die Minuten einzustellen.
- Drücken Sie TIMER (50) an der Fernbedienung erneut, um die Klangquelle auszuwählen. Der voreingestellte Modus ist RADIO. TUNER blinkt auf dem Display.



- Drücken Sie FUNCTION (10/55) um zwischen den folgenden Möglichkeiten auszuwählen: Das Gerät wählt den zuletzt eingestellten Radiosender aus, wenn Sie RADIO wählen.



- Drücken Sie TIMER (50) erneut an der Fernbedienung, um den Wecker zu aktivieren/deaktivieren. Das Symbol erscheint auf dem LCD, wenn der Wecker gestellt ist.

Hinweis: Die Lautstärke des Weckers erhöht sich bis zum eingestellten Niveau..
- Drücken Sie TIMER (50) an der Fernbedienung, um den Wecker zu aktivieren/deaktivieren. Das Symbol erscheint / verschwindet.

Opmerkingen:

- Gebruik van de USB-aansluiting met een USB-verlengsnoer wordt niet ondersteund en het apparaat is niet ontworpen voor directe communicatie met een computer.
- Er wordt niet gegarandeerd dat alle USB-geheugenapparaten en SD-kaarten werken op dit audiosysteem

BELANGRIJK:

Koppel het USB-apparaat niet los in de USB-modus, aangezien daardoor het externe apparaat of de bestanden ervan kunnen worden beschadigd. Schakel het apparaat eerst uit of selecteer een andere modus alvorens het USB-apparaat veilig te verwijderen.

Specificaties van USB: Interface

- USB 2.0 Full Speed, flashgeheugen via HOST (USB HUB wordt niet ondersteund)
- Compatibel met MPEG Audio 1, 2, 2.5
- Compatibel met Layer 1, 2, 3
- Compatibel met bitsnelheid: 128 - 320 Kbps
- Submappen nesten: 8 niveaus
- Aantal tracks / titels max 999
- Ondersteunt ID3 tag V2.0

DRAAITAFEL

DE DRAAITAFEL KLAARMAKEN VOOR GEBRUIK

- Til het deksel op en verwijder de zwarte tie-wrap door deze los te draaien en voorzichtig van de TOONARM (26) te schuiven
- Verwijder het kartonnen transportmateriaal.
- Verwijder de witte naaldbescherming door deze voorzichtig naar de voorzijde van het apparaat te trekken.
- Maak de TOONARM (26) en neerdrucker los door voorzichtig naar rechts te drukken. Hierdoor wordt de toonarm losgemaakt van de ARMSTEUN (28). Vergrendel de neerdrucker opnieuw wanneer u het apparaat naar een andere locatie brengt.

BEDIENING VAN DE DRAAITAFEL

- Druk op FUNCTION (10/55) om het apparaat in PHONO-modus te zetten.
- Zet de TOERENTALSCHAKELAAR (27) op het correcte toerental (33 1/3, 45 of 78 toeren) voor de geselecteerde plaat.
- Breng de toonarm met de TOONARMHENDEL (25) omhoog uit de steun. Breng de toonarm boven de plaat en laat hem met de toonarmhendel neer op het punt waar u het afspelen van de plaat wilt starten.
- Aan het einde van de plaat stopt de TOONARM (26) automatisch. U moet hem handmatig terugplaatsen in de TOONARMSTEUN (28).

MEEGELEVERD ACCESSOIRE: Adapter voor 45-toerenplaten Voor het afspelen van een 45-toerenplaat verwijdert u de adapter (24) door duim & wijsvinger in de uitsparingen te plaatsen en de adapter omhoog te trekken. Plaats hem vervolgens op de SPIL (23). Daarna kunt u de plaat op de draaitafel plaatsen.



SUBWOOFERAANSLUITING

Via de subwooferaansluiting kunt u een subwoofer (niet meegeleverd) aansluiten om de basrespons te versterken. Neem contact op met uw verkoper voor geschikte subwoofermodellen.

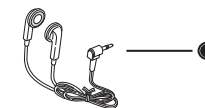

OORTELEFOON

Het geluid via alle luidsprekers wordt onderbroken.

DE OORTELEFOONAANSLUITING GEBRUIKEN

Muziek beluisteren via oortelefoon / hoofdtelefoon (niet inbegrepen)

CD-SPELER

Een CD afspelen

- Druk op FUNCTION (10/55) om het apparaat in CD-modus te zetten.
- Druk op CD OPEN / CLOSE (5/59) om het CD-compartiment te openen
- Plaats een disc met de bedrukte zijde naar boven. Druk opnieuw op CD OPEN / CLOSE (5/59) om het CD-compartiment te sluiten, READ wordt weergegeven terwijl de CD-speler de inhoud van een disc scant.



- Track nr. 1 wordt automatisch afgespeeld nadat de inhoud van de CD is gelezen.
- Druk eenmaal of herhaaldelijk op FF (9/53) / FB (8/35) tot het gewenste tracknummer in het display verschijnt.
- Druk op (7/38) om het afspelen te stoppen.



Opmerking: Het pictogram "ESP" knippert 40 seconden en blijft vervolgens branden.

POSITION DER KNÖPFE

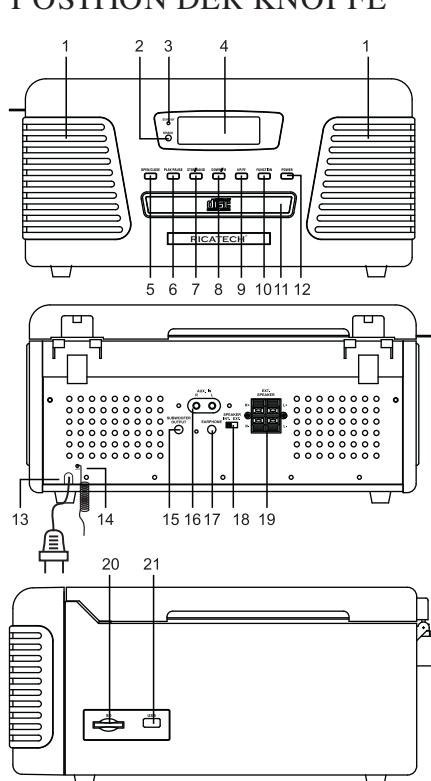

KNÖPFE AM GERÄT

1. Lautsprecher
2. Signalempfänger
3. STANDBYANZEIGE
4. LCD- DISPLAY
5. Knopf OPEN/ CLOSE CD
6. Knopf PLAY/ PAUSE
7. Knopf STOP/ BAND
8. Knopf ZURÜCK/ -
9. Knopf VOR/ +
10. Knopf FUNCTION
11. CD- LADE
12. Knopf POWER STANDBY
13. STROMKABEL
14. EXTERNE ANTENNE
15. ANSCHLUSS SUBWOOFER
16. ZUSÄTZLICHER ANSCHLUSS
17. ANSCHLUSS KOPFHÖRER
18. SCHALTER LAUTSPRECHER INT/ EXT
19. ANSCHLUSS LAUTSPRECHER
20. SCHLITZ FÜR SD- KARTEN
21. USB- ANSCHLUSS
22. PLATTENSPIELER
23. MITTE
24. ADAPTER FÜR 45RPM- PLATTEN
25. HEBEL
26. TONARM
27. SCHALTER FÜR DIE GESCHWINDIGKEITSKONTROLLE
28. BASIS DES TONARMS

KNÖPFE AN DER FERNBEDIENUNG

- | | |
|--------------------------|--------------------------|
| 29. Knopf POWER/ STANDBY | 45. Knopf 8 |
| 30. Knopf EQ | 46. Knopf 9 |
| 31. Knopf PRESET+ | 47. Knopf 5 |
| 32. Knopf REC | 48. Knopf MONO/ STEREO |
| 33. Knopf PRESET - | 49. Knopf 2 |
| 34. Knopf PLAY/ PAUSE | 50. Knopf TIMER |
| 35. Knopf ZURÜCK- | 51. Knopf REPEAT |
| 36. Knopf RANDOM | 52. Knopf PROGRAMM |
| 37. Knopf ID3 | 53. Knopf VOR+ |
| 38. Knopf STOP/ BAND | 54. Knopf LAUTSTÄRKE - |
| 39. Knopf 0 | 55. Knopf FUNCTION |
| 40. Knopf 1 | 56. Knopf LAUTSTÄRKE + |
| 41. Knopf 3 | 57. Knopf SLEEP |
| 42. Knopf 4 | 58. Knopf TON AUS |
| 43. Knopf 6 | 59. Knopf CD OPEN/ CLOSE |
| 44. Knopf 7 | |

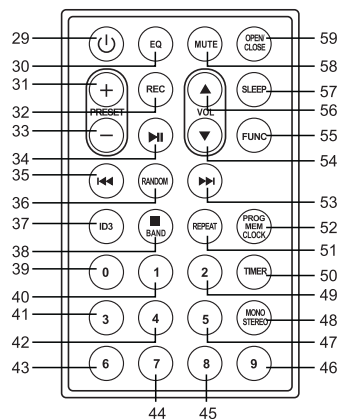
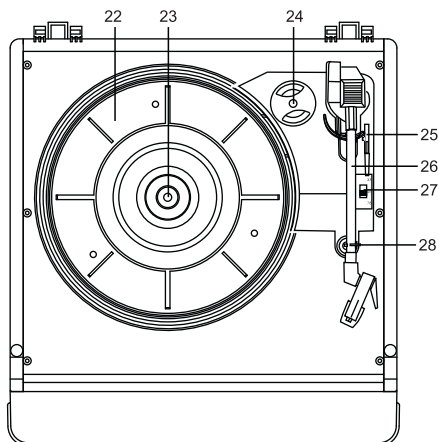

MP3 kopiëren

1. Druk in de afspeelmodus voor CD-MP3, USB of SD-kaart op REC (32) om te starten met het kopiëren van MP3 van CD naar USB/SD-kaart, of van USB naar SD-kaart of omgekeerd. Het afspelen stopt en het systeem scant de inhoud van USB/SD-kaart en maakt een map om de MP3-track op te slaan.
2. Het pictogram " REC " wordt weergegeven
3. Het bericht COPY 01 wordt weergegeven, het proportionele gekopieerde percentage wordt getoond met het decimale getal.
4. Het pictogram van het doelapparaat "USB" of "CARD" begint te knipperen, het decimale getal wordt verhoogd vanaf 01 wanneer het kopiëren van MP3 start, het proces stopt wanneer 100 is bereikt.
5. De huidige MP3 wordt afgespeeld van bij het begin

Van Phono naar SD / USB

Met dit systeem kunt u een audiosignaal vanaf de PHONO-ingang omzetten in MP3-formaat en opslaan op een USB-massaopslagapparaat of SD-kaart (USB wordt standaard geselecteerd als beide apparaten worden gedetecteerd)

1. Druk op FUNCTION (10/55) om het apparaat in PHONO-modus te zetten.



2. Druk op REC (32) om het rippen te starten, het systeem scant de inhoud van USB/SD-kaart en maakt een map om de MP3-tracks op te slaan.
3. Het pictogram " REC " en het bericht " RIPP TO " worden weergegeven, het pictogram " PHONO " begint te knipperen.
4. Het pictogram van het doelapparaat " USB " of " CARD " begint te knipperen wanneer het rippen start.



5. Druk op STOP (7/38) om het rippen van PHONO af te sluiten

Van AUX naar SD/USB

Met dit systeem kunt u een audiosignaal vanaf de AUX-ingang omzetten in MP3-formaat en opslaan op een USB-massaopslagapparaat of SD-kaart (USB wordt standaard geselecteerd als beide apparaten worden gedetecteerd).

1. Druk een of meerdere keren op FUNCTION (10/55) om AUX te selecteren



2. Druk op REC (32) om het rippen te starten, het systeem scant de inhoud van USB/SD-kaart en maakt een map om de MP3-tracks op te slaan.
3. Het pictogram " REC " en het bericht " RIPP TO " worden weergegeven, het pictogram " AUX " begint te knipperen.
4. Het pictogram van het doelapparaat " USB " of " CARD " begint te knipperen wanneer het rippen start.



5. Druk op STOP (7/38) om het rippen van AUX af te sluiten. Opmerking: het bericht " NO FUNCT " wordt weergegeven als op een toets wordt gedrukt tijdens het rippen van AUX. Het bericht " NO DEV " wordt getoond als geen USB of SD-kaart is gedetecteerd. Het bericht " FULL " wordt weergegeven als er onvoldoende geheugen in het doelapparaat beschikbaar is.



MP3-tracks verwijderen

Het systeem ondersteunt het verwijderen van eerder opgenomen MP3-tracks of bestaande bestanden.

1. Houd in de afspeelmodus voor USB of SD-kaart REC (32) 2 seconden ingedrukt, de momenteel afgespeelde track stopt en wordt verwijderd.
2. Het bericht " delete " wordt weergegeven

OPTIONELE EXTERNE LUIDSPREKERS

1. U kunt optioneel externe luidsprekers toevoegen aan uw nieuwe radio.
2. De luidsprekeraansluitingen voor externe luidsprekers (19) bevinden zich op de achterzijde van de radio. Bij de luidsprekeraansluitingen zit een schakelaar met de aanduiding Int./Ext.(18) Wanneer u externe luidsprekers gebruikt, moet u deze schakelaar in de stand EXT. zetten. Hierdoor worden de ingebouwde luidsprekers in de radio uitgeschakeld en wordt de voeding naar de externe luidsprekers omgeleid.
3. Als u beslist de externe luidsprekers niet te gebruiken, zorg dan dat u de schakelaar op INT. zet.

WICHTIGE SICHERHEITSHINWEISE FÜR DIE AUDIOWIEDERGABE

LESEN SIE BITTE AUFMERKSAM DIE FOLGENDEN ANLEITUNGEN ZUM GEBRAUCH IHRES GERÄTES.

1. **Lesen Sie alle Anleitungen** – Lesen Sie alle Sicherheitsanweisungen, bevor Sie das Gerät benutzen.
2. **Verahren Sie die Bedienungsanleitung auf** – Bewahren Sie diese Sicherheitshinweise für zukünftige Zwecke auf.
3. **Beachten Sie die Warnungen** – Befolgen Sie alle Anweisungen zum Gebrauch des Gerätes.
4. **Befolgen Sie die Anleitungen** – Befolgen Sie alle Funktionsanleitungen.
5. **Wasser und Feuchtigkeit** – Dieses Gerät sollte nicht in der Nähe von Wasser benutzt werden, Zum Beispiel in der Nähe von Badewannen, Waschbecken oder Schüsseln, auf feuchten Oberflächen oder Schwimmbädern.
6. **Wagen und Unterlagen** – Benutzen Sie für dieses Gerät bitte nur vom Hersteller empfohlene Wagen und Unterlagen.
- 6A. **Bewegen Sie das Gerät auf dem Wagen vorsichtig.** Abruptes Stoppen, oder unebene Oberflächen können den Wagen zum Stürzen bringen.
7. **Wand- oder Deckenbefestigung** – Befestigen Sie dieses Gerät nur mit vom Hersteller empfohlenen Vorrichtungen an der Wand oder Decke.
8. **Lüftung** – Dieses Gerät sollte so positioniert werden, dass die angemessene Lüftung nicht behindert wird. Das Gerät sollte nicht auf Betten, Sofas, Teppichen oder ähnlichen Orten gestellt werden, damit die Lüftungsöffnungen nicht blockiert werden. Stellen Sie es auch nicht in Einbauschränke oder ähnliche Möbel, in denen die Lüftung behindert werden kann.
9. **Hitze** – Dieses Gerät sollte nicht in die Nähe von Wärmequellen wie Heizungen, Öfen oder ähnlichen Apparaten, die Hitze ausstrahlen (einschließlich Verstärker).
10. **Strom** – Schließen Sie das Gerät nur an die auf dem Gerät angegebene Stromstärke an.
11. **Erdung und Polarisierung** – Achten Sie darauf, dass die Erdung und Polarisierung des Gerätes nicht gestört werden.
12. **Schutz des Stromkabels** – Stromkabel sollten so gelegt werden, dass man nicht auf sie tritt oder andere Geräte auf ihnen abgestellt werden. Achten Sie besonders auf Stecker und das Kabel direkt am Stecker.
13. **Reinigung** – Reinigen Sie das Gerät so, wie der Hersteller empfiehlt.
14. Dieses Gerät sollte mit der mitgelieferten Antenne und keiner anderen externen Antenne benutzt werden.
15. **Zeiträume ohne Benutzung** – Sollten Sie das Gerät über einen längeren Zeitraum nicht benutzen, ziehen Sie den Stecker aus der Steckdose.
16. **Objekte im Inneren und Flüssigkeiten** – Achten Sie darauf, dass keine Objekte oder Flüssigkeiten durch die Öffnungen in das Innere des Gerätes gelangen.
17. **Schäden, die Reparatur benötigen** – Bringen Sie das Gerät zum technischen Dienst, wenn:
 - A. Das Stromkabel oder der Stecker beschädigt sind.
 - B. Sich Objekte oder Flüssigkeiten im Inneren befinden.
 - C. Das Gerät im Regen stand.
 - D. Das Gerät nicht normal funktioniert oder Veränderungen im Betrieb aufweist.
 - E. Das Gerät hingefallen ist oder das Gehäuse beschädigt ist.
18. **Reparaturen** — Der Benutzer sollte nicht versuchen, das Gerät selbst zu reparieren, soweit es hier nicht beschrieben ist. Alles weitere sollte von einem qualifizierten Reparaturdienst repariert werden.



INSTRUCTIONS DE SECURITE IMPORTANTES POUR PRODUITS AUDIO VEUILLEZ LIRE ATTENTIVEMENT LES INSTRUCTIONS SUIVANTES APPLICABLES A VOTRE EQUIPEMENT

1. **Lisez les instructions** – Lisez toutes les instructions de sécurité et d'utilisation avant de vous servir de l'appareil.
2. **Conservez les instructions** – Conservez les instructions de sécurité et d'utilisation pour vous y référer ultérieurement.
3. **Tenez compte des avertissements** – Suivez tous les avertissements et instructions d'utilisation de l'appareil.
4. **Suivez les instructions** – Suivez toutes les instructions de fonctionnement et utilisation.
5. **Eau et humidité** – Cet appareil ne doit pas être utilisé à proximité de points d'eau, comme par exemple près de baignoires, lavabos, éviers ou lavoirs, sur surfaces mouillées ou près d'une piscine.
6. **Chariots et supports** – Utilisez cet appareil uniquement avec des chariots ou supports recommandés par le fabricant.
- 6A. **Déplacez avec précaution l'ensemble chariot et appareil.** Les arrêts rapides, l'excès de force ou les surfaces irrégulières peuvent renverser le chariot.
7. **Support mural ou de plafond** – Placez cet appareil uniquement sur les supports muraux ou de plafond recommandés par le fabricant.
8. **Ventilation** – Cet appareil doit être placé de façon à ne pas compromettre une bonne ventilation. Par exemple, il ne doit pas être placé sur un lit, un divan, tapis ou surface semblable, qui puisse bloquer les ouvertures de ventilation. Ne le placez pas non plus dans des placards, sur des étagères ou armoires, qui puissent empêcher l'air de circuler par les ouvertures de ventilation.
9. **Chaleur** – Cet appareil doit être situé loin de sources de chaleur, telles que radiateurs, chauffe-eaux, convecteurs ou autres appareils qui dégagent de la chaleur (y compris les amplificateurs).
10. **Courant** – Cet appareil doit être branché uniquement au courant décrit dans le mode d'emploi ou à celui décrit sur l'appareil lui-même.
11. **Prise de terre ou polarisation** – On doit prendre des précautions pour s'assurer que la prise de terre ou la polarisation de l'appareil ne soient pas perturbées.
12. **Protection du câble électrique** – Les câbles électriques doivent être correctement placés pour ne pas être piétinés ni aplatis avec des objets placés dessus ou contre ceux-ci. On doit prêter une attention tout spéciale à la partie du câble proche de la prise et au connecteur de l'appareil.
13. **Nettoyage** – Vous devez nettoyer cet appareil uniquement comme le recommande le fabricant.
14. Ce produit a été conçu pour être utilisé avec une antenne intégrée et ne doit être connecté à aucune autre antenne extérieure.
15. **Périodes sans utilisation** – Lorsque vous ne devez pas utiliser cet appareil pendant de longues périodes, débranchez-le de la prise de courant.
16. **Entrée d'objets et de liquides** – Evitez que des objets ou liquides ne tombent à travers les ouvertures du boîtier.
17. **Dommages qui nécessitent réparation** – Cet appareil doivent être apportés au service technique si :
 - A. Le câble électrique ou la fiche sont endommagés.
 - B. Des objets ou liquides sont tombés à l'intérieur de l'appareil.
 - C. L'appareil a été exposé à la pluie.
 - D. L'appareil ne fonctionne pas normalement ou montre un changement dans son fonctionnement.
 - E. L'appareil est tombé ou le boîtier est endommagé.
18. **Réparations** — L'utilisateur ne doit pas tenter de réparer l'appareil au-delà de ce qui est décrit dans le présent manuel. Tout le reste doit être réalisé par un personnel d'entretien compétent.



Copier MP3

1. En mode C-MP3, USB ou carte SD, pressez REC (32) pour commencer à copier MP3 à partir d'un CD sur USB/SD ou de USB sur SD, ou viceversa. La lecture s'arrêtera et le système recherchera les contenus du USB/carte SD et créera un dossier pour conserver la piste MP3.
2. L'icône "REC" apparaîtra.
3. Le message COPY 01 apparaîtra avec un pourcentage de copie en nombre décimal.
4. L'icône du dispositif correspondant ("USB" ou "CARD") clignotera et le nombre augmentera à partir de 01 jusqu'à atteindre 100.
5. Le MP3 actuel sera lu depuis le début.

De Phono à SD/USB

Ce système peut convertir le signal audio de l'entrée de tournedisques en format MP3 et stocker un dispositif de stockage massif USB ou carte SD (par défaut USB si les deux dispositifs sont connectés).

1. Pressez FONCTION (10/55) pour régler l'appareil en mode PHONO.

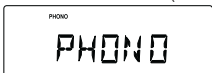

2. Pressez REC (32) pour démarrer le rippage, le système recherchera le contenu du USB/carte SD et créera un dossier pour stocker les pistes en MP3.
3. L'icône "REC" et le message "RIPP TO" s'afficheront à l'écran et l'icône "PHONO" clignotera.
4. L'icône du dispositif correspondant ("USB" ou "CARD") commencera à clignoter dès le début du rippage.



5. Pressez STOP (7/38) pour sortir de cette fonction.

De AUX à SD/USB

Ce système peut convertir le signal audio de l'entrée AUX au format MP3 et le stocker dans un dispositif de stockage USB ou carte SD (par défaut USB si les deux dispositifs sont connectés).

1. Pressez une ou plusieurs fois FONCTION (10/55) pour sélectionner AUX

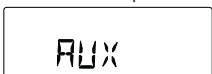

2. Pressez REC (32) pour démarrer le rippage, le système recherchera le contenu du USB/carte SD et créera un dossier pour stocker les pistes en MP3.
3. L'icône "REC" et le message "RIPP TO" s'afficheront à l'écran et l'icône "AUX" clignotera.



4. L'icône du dispositif correspondant ("USB" ou "CARD") commencera à clignoter dès le début du rippage.

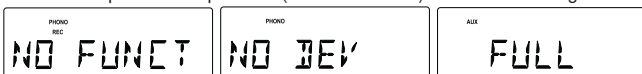

5. Pressez STOP (7/38) pour sortir de cette fonction.

Remarque : le message "NO FUNCT" s'affichera lorsque vous presserez n'importe quel bouton pendant le processus de rippage AUX. Le message "NO DEV" s'affichera lorsqu'il ne détectera ni l'USB ni la carte SD. Le message "FULL" s'affichera s'il n'y a plus assez de mémoire vive dans le dispositif sélectionné.

Effacer Des pistes de MP3

Le système permet d'effacer les pistes en MP3 enregistrées antérieurement ou déjà existantes.

1. En mode USB ou SD, maintenez pressé REC (32) pendant 2 secondes, la lecture de la piste actuelle s'arrêtera et s'effacera. Le message "delete" apparaîtra.

HAUT-PARLEURS EXTERNES EN OPTION

1. Avec votre nouvelle radio vous avez l'option de connecter des haut-parleurs externes.
2. Les connecteurs pour haut-parleurs externes (19) se situent sur la partie arrière de la radio.
3. A côté du connecteur il y a un interrupteur avec 2 options : Int. / Ext. (18)

Lorsque vous utilisez des haut-parleurs externes, cet interrupteur doit être sur la position EXT. Il désactive alors les haut-parleurs internes et redirige la puissance vers les haut-parleurs externes.

4. Si vous décidez de ne pas utiliser de haut-parleurs externes; assurez-vous que l'interrupteur soit sur INT.

EMPLACEMENT DES CONTROLES

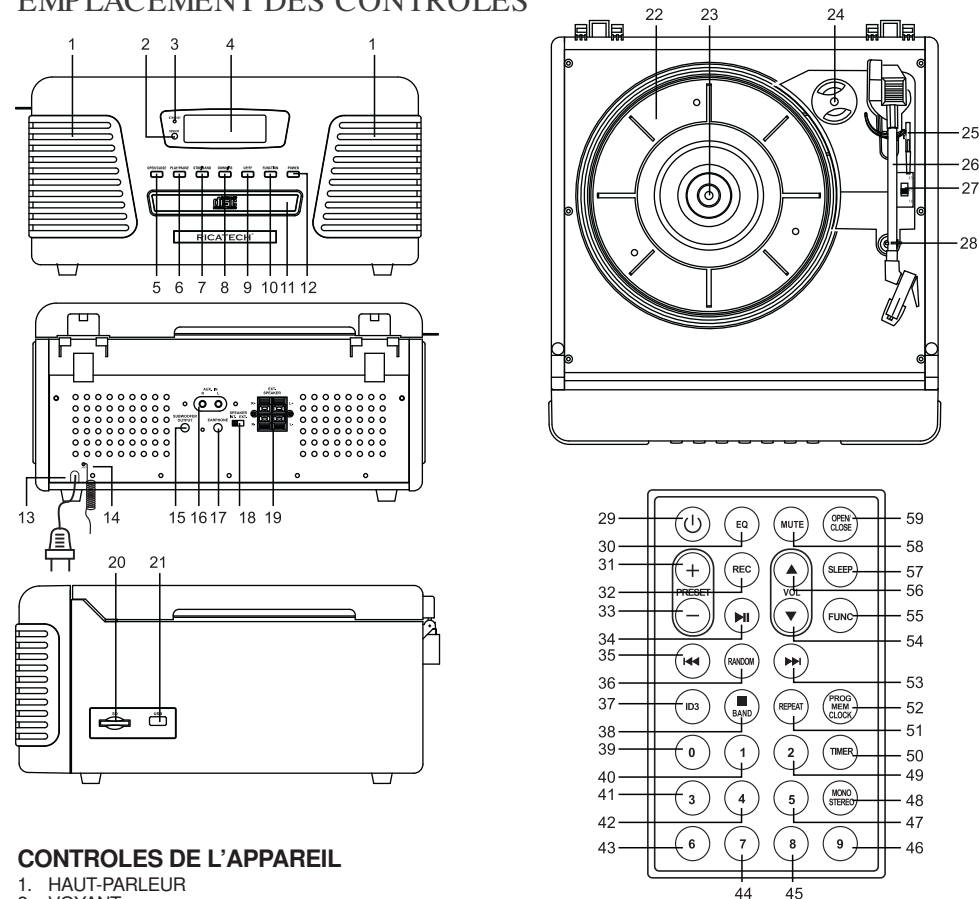

CONTROLES DE L'APPAREIL

1. HAUT-PARLEUR
2. VOYANT
3. VOYANT DE STANDBY
4. ECRAN LCD
5. Bouton OPEN/CLOSED
6. Bouton PLAY/PAUSE
7. Bouton STOP/BAND
8. Bouton RETOUR ARRIERE/-
9. Bouton SAUTER AVANT/+
10. Bouton FONCTION
11. PORTE DU CD
12. Bouton POWER/STANDBY
13. CABLE ELECTRIQUE
14. ANTENNE EXTERNE
15. CONNECTEUR SUBWOOFER
16. CONNECTEUR D'ENTREE AUX
17. CONNECTEUR ECOUTEURS
18. INTERRUPTEUR HAUT-PARLEUR INT/EXT
19. CONNECTEUR HAUT-PARLEUR EXTERNE
20. FENTE POUR SD
21. PORT USB
22. Tournedisques
23. AXE
24. ADAPTATEUR POUR DISQUES DE 45 RPM
25. LEVIER ELEVATEUR
26. BRAS
27. INTERRUPTEUR DE CONTROLE DE VITESSE
28. SUPPORT DU BRAS

CONTROLES DE LA TELECOMMANDE

- | | |
|-----------------------------|--------------------------|
| 29. Bouton POWER/STANDBY | 45. Bouton 8 |
| 30. Bouton EQ | 46. Bouton 9 |
| 31. Bouton PRESET+ | 47. Bouton 5 |
| 32. Bouton RECORD | 48. Bouton MONO/STEREO |
| 33. Bouton PRESET- | 49. Bouton 2 |
| 34. Bouton PLAY/PAUSE | 50. Bouton TIMER |
| 35. Bouton RETOUR/ARRIERE/- | 51. Bouton REPEAT |
| 36. Bouton RANDOM | 52. Bouton PROGRAM |
| 37. Bouton ID3 | 53. Bouton SAUT AVANT/+ |
| 38. Bouton STOP/BAND | 54. Bouton VOLUME |
| 39. Bouton 0 | 55. Bouton FONCTION |
| 40. Bouton 1 | 56. Bouton VOLUME+ |
| 41. Bouton 3 | 57. Bouton SLEEP |
| 42. Bouton 4 | 58. Bouton MUTE |
| 43. Bouton 6 | 59. Bouton CD OPEN/CLOSE |
| 44. Bouton 7 | |

Remarques:

- 1) Le port USB ne supporte pas la connexion avec une rallonge USB, il n'est pas conçu pour communiquer directement avec un ordinateur.
- 2) Nous ne garantissons pas que tous les dispositifs USB et toutes les cartes SD fonctionnent sur ce système audio.

IMPORTANT:

Ne déconnectez pas le dispositif USB tant que vous êtes en mode USB car cela peut endommager le dispositif ou les dossiers. Veuillez éteindre l'appareil ou pressez un autre mode avant de déconnecter le dispositif USB.

Spécifications de l'USB:**Interface**

- USB 2.0 grande vitesse, HOST (ne supporte pas HUB USB) correspondant à mémoire Flash
- Compatible avec MPEG Audio 1, 2, 2.5
- Compatible avec Layer 1, 2, 3
- Compatible avec Bit rate: 128 – 320 Kbps
- Niveaux de sous-dossiers: 8 niveaux
- Nombre de pistes / titres: max 999
- Support ID3 tag V2.0

TOURNEDISQUES**PREPARATION AVANT D'UTILISER LE TOURNEDISQUES**

1. Levez le couvercle et ôtez la bride noire en la déroulant et en la retirant avec précaution et en la sortant délicatement du BRAS (26)
2. Retirez le carton protecteur pour le transport.
3. Enlevez le couvercle protecteur blanc de l'aiguille en tirant doucement vers la partie frontale de l'appareil.
4. Libérez le BRAS (26) et pressez doucement vers la droite le clip de sujétion. Vous libérez ainsi le bras du tournedisques du SUPPORT (28). Lorsque vous déplacerez l'appareil, bloquez à nouveau le bras avec le clip.

FONCTIONNEMENT DU TOURNEDISQUES

1. Pressez FONCTION (10/55) pour régler l'appareil en mode PHONO.
2. Réglez le CONTROLE DE VITESSE (27) selon la vitesse (3, 1/3, 45 ó 78 rpm) du disque sélectionné.
3. Utilisez le LEVIER ELEVATEUR (25) pour élever le bras sur le support. Déplacez le bras sur le disque et utilisez le levier élévateur pour baisser le bras sur le point où vous voulez que commence la lecture.
4. A la fin du disque, le BRAS (26) s'arrêtera automatiquement. Vous devrez le remettre manuellement sur le SUPPORT (28).

ACCESSOIRES FOURNIS: Adaptateur pour disques de 45 rpm

Pour lire un disque de 45 rpm, ôtez l'adaptateur (24) avec le pouce et l'index et tirez-le. Placez-le sur l'axe (23). Et vous pourrez placer le disque sur le tournedisques.

**CONNECTEUR POUR SUBWOOFER**

Le connecteur pour subwoofer vous permet de relier un subwoofer (non fourni) qui augmentera le son des graves. Contactez votre distributeur pour qu'il vous montre les modèles compatibles.

FONCTIONNEMENT DU CONNECTEUR POUR ECOUTEURS

Pour écouter avec des écouteurs / casque (non fourni)

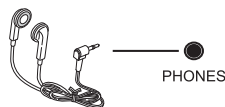

Le son des haut-parleurs est coupé.

LECTEUR DE CD**Lecture d'un CD**

1. Pressez FONCTION (10/55) pour régler l'appareil en mode CD.
2. Pressez CD OPEN / CLOSE (5/59) pour ouvrir le compartiment du CD.
3. Introduisez un disque avec la partie imprimée vers le haut. Pressez à nouveau CD OPEN / CLOSE (5/59) pour fermer le compartiment, READ s'affichera pendant que le lecteur lit le contenu du disque.



4. La piste 1 s'affichera lorsque la lecture du contenu du CD sera terminée.
5. Pressez une ou plusieurs fois FF (9/53) / FB (8/35) jusqu'à ce que s'affiche le numéro de piste que vous souhaitez. el
6. Pressez STOP (7/38) pour arrêter la lecture.



Remarque / l'icône "ESP" clignotera pendant 40 secondes avant de rester fixe.

Réglage du réveil

Après avoir branché le système, réglez le réveil en premier.

1. Pressez POWER (12/29) pour entrer en mode Standby
 - L'heure s'affichera à l'écran
 - "0:00" clignotera par défaut si le réveil n'est pas réglé.
 2. En mode Standby, pressez PROGRAM (52) au moins une seconde.
 - Les chiffres des heures commenceront à clignoter.
 3. Pressez les boutons FF (9/53) / FB (8/35) plusieurs fois pour régler les heures.
 4. Pressez à nouveau PROGRAM (52) pour confirmer.
 - Le chiffre des minutes commenceront à clignoter.
 5. Pressez les boutons FF (9/53) / FB (8/35) plusieurs fois pour régler les minutes.
 6. Pressez PROGRAM (52) à nouveau pour confirmer.
 - Les chiffres des minutes cesseront de clignoter et le réveil s'activera.
- Pressez PROGRAM (52) pour choisir entre 12 et 24 heures, comme il est montré ci-dessous:

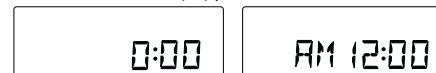
**Réglage de l'alarme**

On peut utiliser l'appareil comme réveil et la source sélectionnée (CD, TUNER, USB, SD CARD O PHONO) sonnera à l'heure programmée. Assurez-vous de régler le réveil avant d'utiliser l'alarme.

En mode Standby, maintenez pressé TIMER (50) sur la commande plus de 1 seconde et l'icône "⊙" et le message "TURN ON" se mettront à clignoter. Pressez à nouveau TIMER (50) sur la commande pour régler l'alarme.



1. Pressez les boutons FF (9/53) / FB (8/35) plusieurs fois pour régler les heures.
2. Pressez TIMER (50) sur la commande pour entrer en mode réglage des minutes.
3. Pressez les boutons FF (9/53) / FB (8/35) plusieurs fois pour régler les minutes.
4. Pressez à nouveau TIMER (50) sur la commande pour terminer le réglage de l'alarme.
5. L'icône "⊙" et le message "TURN OFF" se mettront à clignoter. Pressez à nouveau TIMER (50) sur la commande pour démarrer le réglage de l'alarme.

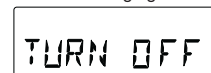

6. Pressez les boutons FF (9/53) / FB (8/35) plusieurs fois pour régler les heures.
7. Pressez TIMER (50) sur la commande pour entrer en mode de réglage des minutes.
8. Pressez les boutons FF (9/53) / FB (8/35) plusieurs fois pour régler les minutes.
9. Pressez TIMER (50) à nouveau sur la commande pour régler la source avec laquelle vous voulez vous réveiller.
10. Par défaut ce sera le mode RADIO. TUNER qui clignotera à l'écran.



11. Pressez Fonction (10/55) pour sélectionner la source entre:
12. L'appareil se positionnera sur la dernière station écoutée si le mode RADIO est sélectionné.

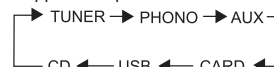

13. Pressez à nouveau TIMER (50) sur la commande pour activer/désactiver l'alarme. L'icône "⊙" s'affichera sur le LCD lorsque l'alarme sera réglée.

Remarque: Le niveau sonore du réveil augmentera progressivement jusqu'au niveau sélectionné.

14. Pressez TIMER (50) sur la commande pour activer/désactiver l'alarme. L'icône "⊙" apparaîtra/ disparaîtra.

WARNING:

TO PREVENT FIRE OR SHOCK HAZARD, DO NOT EXPOSE THIS APPLIANCE TO RAIN OR MOISTURE. DO NOT REMOVE COVER. PILOT LAMPS SOLDERED IN PLACE. NO USER SERVICEABLE PARTS INSIDE. REFER SERVICING TO QUALIFIED SERVICE PERSONNEL.

 <p>The lightning flash with arrowhead symbol, within an equilateral triangle, is intended to alert user to the presence of uninsulated "dangerous voltage" within the product's enclosure that may be of sufficient magnitude to constitute risk of electric shock to persons.</p>	<p style="text-align: center;">CAUTION RISK OF ELECTRIC SHOCK DO NOT OPEN</p> <p>CAUTION: TO REDUCE THE RISK OF ELECTRIC SHOCK, DO NOT REMOVE COVER (OR BACK). NO USER - SERVICEABLE PARTS INSIDE. REFER SERVICING TO QUALIFIED SERVICE PERSONNEL.</p>	 <p>The exclamation point within an equilateral triangle is intended to alert user to the presence of important operating and maintenance (servicing) instruction in the literature accompanying the appliance.</p>
--	--	---

Specification

- Frequency Range : MW 522 - 1620 KHz
- : FM 87.5 - 108 MHz
- USB Port 2.0 : Full Speed 512MB - 4GB
(Support FAT16, FAT32)
- Power Consumption : 18W
- Antennas : External FM antenna wire
- : Built-in ferrite AM bar
- Power Source : AC 230V ~ 50Hz
- Speaker Size : 3" Dynamic type x 2
- Speaker Ohm : 4 Ohm
- Speaker Watt : 5W
- Power Output : 2W x 2

*DESIGN AND SPECIFICATIONS SUBJECT TO CHANGE WITHOUT NOTICE.

RESOLUCIÓN DE PROBLEMAS

No hay corriente

1. Asegúrese de que la radio esté conectada correctamente.
2. Mire el INDICADOR DE STANDBY (3) y compruebe si está rojo.
3. Si la luz roja está encendida, pulse POWER (12/29) para encender la unidad.

No hay sonido

1. Asegúrese de que la función Mute no está activada.
2. Compruebe el nivel del volumen pulsando VOLUME UP (56) en el mando a distancia.
Nota: El rango del volumen en algunas unidades comienza en 15 y finaliza en 40.
3. Asegúrese de que el interruptor INT. / EXT (18) de la parte trasera de la radio esté en INT. (A no ser que esté usando altavoces externos, en este caso debe estar en EXT.)
4. Compruebe si la corriente está conectada.

El CD no funciona

1. Asegúrese de que el CD está en la posición correcta (con la etiqueta hacia arriba).
2. Asegúrese de que la superficie del CD está limpia.
3. Asegúrese de que esté en modo CD.

USB – no suena música al pulsar PLAY/PAUSA (USB)

1. Asegúrese de que el dispositivo USB contiene archivos con música.
2. La unidad sólo reproduce de 512 – 4096 Bytes.
3. Reseteo el USB apagando la unidad o cambiando de modo.
4. Compruebe si los archivos están en WMA. Esta unidad no reproduce WMA, sólo MP3.

El mando a distancia no funciona

1. Cambie las pilas.
2. Asegúrese de que apunta hacia el sensor remoto.
3. Retire posibles obstáculos entre el mando y la radio de forma que el camino esté despejado.

El tocadiscos no funciona

1. Compruebe que la corriente esté conectada.
2. Pulse POWER (12/29) (en la parte frontal de la unidad o en el mando) para encender la unidad, el INDICADOR DE STANDBY (3) tendría que estar apagado.
3. Compruebe que la unidad esté en modo PHONO. Mueva el brazo (26) hacia la derecha hasta que oiga un clic.

La unidad no se oye

1. No se ha quitado la cubierta protectora de la aguja
2. El volumen está desactivado

El brazo del tocadiscos no se mueve

1. No se ha quitado la brida negra del brazo (26).
2. El clip de sujeción del brazo no se ha soltado.

Marcas registradas – La tecnología de codificación de audio MP3 Layer-3 tiene licencia de Fraunhofer IIS y Thomson.

GETTING STARTED

UNPACKING

- 1 Remove packing materials from unit.
Note: Save all packing materials
- 2 Remote control is located in the outside of the Styrofoam packaging
- 3 Remove plastic bag covering radio and remote control.
- 4 Untie antenna wire on back of radio.
- 5 Open lid and remove Styrofoam shipping material from turntable.
- 6 Remove black tie-wrap from under the TONE ARM (26)
- 7 Remove white protective needle cover by gently pulling towards the front of the unit.

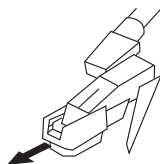

Remarks:

- a) ESD remark: In case of malfunction due to electrostatic discharge, just reset the product (reconnect of power source may be required) to resume normal operation.
- b) Electrical Fast Transient (Burst) Remark (I2): In case of malfunction due to electrical fast transient (Burst), just reset the product (reconnect of power source may be required) to resume normal operation.

SET UP

- 1 Untie the wire on the AC power cord (13)
- 2 Untie the FM antenna and allow it to hang down in a straight line for optimum FM reception. If you have trouble tuning in an FM station, move the external FM antenna for best reception. Do not connect FM antenna to outside antenna.

POWER UP YOUR UNIT

Connect the AC power cord (13) to the wall socket. This system switches to Standby mode automatically and LCD would shown as below



To switch the unit on, press POWER (12/29) LCD backlight will be turned on. STANDBY LED is turned off and displayed as below.



BASIC OPERATION

Function select

1. Press FUNCTION (10/55) to select among:

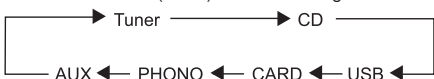

2. When the set is on, press POWER (12/29) to switch the unit off. LCD backlight will be turned off and shown message "GOOD BYE" for 2 seconds, then the STANDBY LED is turned on.

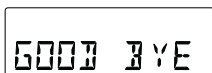

Note: In the standby mode, the tone, sound settings tuner presets and the volume level (up to a maximum volume level of 30) will be stored in the unit's memory.

Reproducción de un CD de MP3

1. Introduzca un CD con formato MP3. Pulse CD OPEN / CLOSE (5/59) de nuevo para cerrar el compartimento. Aparecerá READ en pantalla mientras el sistema lee el contenido del CD.

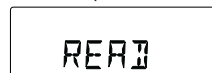

2. Se reproducirá automáticamente la pista 1 de la carpeta raíz (carpeta 1) cuando acabe la lectura del CD MP3.

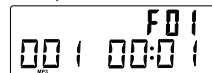

3. Pulse FF (9/53) / FB (8/35) una o varias veces hasta que aparezca en pantalla el número de pista que desea.
4. Pulse PRESET + (31) / PRESET - (33) para seleccionar el álbum que desee.
5. Pulse STOP (7/38) para detener la reproducción.

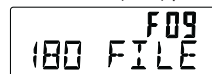

PROGRAMACIÓN DE PISTAS

Puede guardar hasta 20 pistas en la secuencia que desee.

1. En posición Stop, pulse PROGRAM (52) para iniciar la programación. El icono "MEMORY" y P0-01 empezarán a parpadear.



2. Pulse FF (9/53) / FB (8/35) una o varias veces hasta que aparezca en pantalla el número de pista que desea. Para MP3: pulse PRESET + (31) / PRESET - (33) para seleccionar el álbum que desee.
3. Pulse PROGRAM (52) para confirmar, en la pantalla aparecerá el nº de pistas almacenadas y la siguiente posición.



4. Repita los pasos 2-3 para seleccionar y guardar todas las pistas que desee. Aparecerá FULL cuando complete las 20 pistas.



5. Pulse PLAY/PAUSA (6/34) para reproducir el programa.

Borrar el programa

Puede borrar el contenido de la memoria:

- Pulsando Stop una vez en posición Stop, o pulsando dos veces durante la reproducción.
- Pulsando POWER (12/29)
- Seleccionando otra fuente de sonido
- Abriendo el compartimento del CD.

GRABACIÓN

De CD a SD/USB

Este sistema puede convertir un CD entero en formato MP3 y copiarlo a un dispositivo de almacenamiento masivo USB o a una tarjeta SD. También puede copiar una única pista de MP3 a o desde una tarjeta SD.

1. En modo reproducción CD, pulse REC (32) para comenzar a rípear a USB/SD (por defecto USB, si ambos dispositivos están conectados), la reproducción se detendrá e irá al principio de la pista actual, y el sistema buscará los contenidos del USB/tarjeta SD y creará una carpeta para almacenar la pista de MP3. Vuelva a la reproducción del CD y comience a rípear al momento. El icono del dispositivo correspondiente ("USB" / "CARD") parpadeará.
2. Pulse STOP (7/38) para salir de esta función.

SLEEP

You can set a certain period of time after which the set will switch to standby.
 On the remote control, press SLEEP (57) repeatedly to select the desired time period options (in minutes):
 - Display shows in sequence: SLEEP 90, 80, 70, 60, 50, 40, 30, 20, 10
 - Display shows the selected option briefly and returns to its previous status.

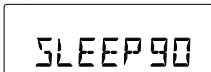

To deactivate the sleep timer, press SLEEP (57) again to "00 " or Press POWER (12/29) to switch the unit into standby mode.

VOLUME CONTROL

Press VOLUME + (56) / VOLUME – (54) on the remote control to adjust the volume.

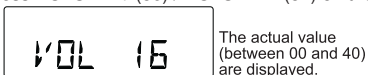

MUTE

You can temporarily switch off the sound without switching off the unit.
 1. Press MUTE (58) on the remote control to switch off the sound, playback continues without sound.
 2. To switch on the sound , you can:
 - press MUTE (58) again;
 - adjust the volume controls;
 - change source



EQ

Press EQ (30) on the remote control to select desired EQ mode.
 5 modes preset EQ:



RADIO

AM/FM Tuning
 1. Press the FUNCTION (10/25) to set the unit to TUNER mode.
 2. Press STOP/BAND (7/38) repeatedly to select your desired waveband. FM or MW



3. Auto Tuning – Press and hold FF (9/53) / FB (8/35) until frequency begins to scroll the radio automatically tunes to a station with sufficient reception. If a station is received in stereo, (ST) is shown. Repeat step 3 if necessary until you find the desired station.
 4. Manual Tuning – Press FF (9/53) / FB (8/35) briefly and repeatedly until found a station.

Programming radio stations

You can store up to a total of 40 radio stations (FM and MW) in the memory, manually or automatically (Autostore)
 1. Tune to your desired station
 2. Press PROGRAM (52) to activate programming, icon " MEMORY" and P01 will start flashing.

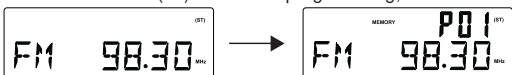

3. Pulse PRESET+ (31) / PRESET- (33) para asignar un número del 1 al 20.



4. Pulse PROGRAM (52) para confirmar, en la emisora aparecerá el número y la frecuencia de la emisora.
 5. Repita los pasos 1-4 para guardar otras emisoras para escuchar una emisora guardada. Pulse PRESET+ (31) / PRESET- (33) una vez o más hasta que aparezca la emisora que desea.

Escuchar una emisora memorizada

Pulse PRESET+ (31) / PRESET- (33) una vez o más hasta que aparezca la emisora que desea.
 Memorización automática de emisoras de radio

La memorización automática comenzará a memorizar emisoras desde la memoria 1, de modo que las emisoras memorizadas anteriormente se borrarán.

1. Mantenga pulsado el PROGRAM (52) hasta que aparezca Auto
 - El icono "memory" empezará a parpadear



- Se memorizarán las emisoras disponibles

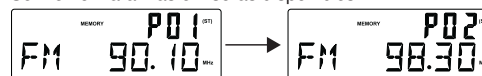

- Después de guardar todas las emisoras, se reproducirá la última que se encontró

Antena

ANTENA: para la recepción de la banda FM, junto con la unidad se proporciona una ANTENA FM de ALAMBRE (14), mover el alambre hasta obtener una recepción clara y sin interferencias. Para la recepción de la banda AM, junto con la unidad se proporciona una antena direccional de ferrita. Girar el equipo para encontrar la posición que ofrece una recepción mejor. No conectar la ANTENA FM EXTERNA (14) a cualquier antena externa.

FUNCIONAMIENTO DEL USB / TARJETA SD

Funcionamiento del USB:

1. Pulse FUNCTION (10/55) para ajustar la unidad en modo USB.
 2. Conecte el dispositivo de almacenamiento masivo USB. Aparecerá READ en pantalla mientras el sistema lee el contenido del dispositivo USB.



3. Se reproducirá automáticamente la pista 1 de la carpeta raíz (carpeta 1) cuando acabe la lectura del USB.

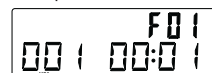

4. Pulse FF (9/53) / FB (8/35) una o varias veces hasta que aparezca en pantalla el número de pista que desea.
 5. Pulse PRESET + (31) / PRESET – (33) para seleccionar el álbum que desee.
 6. Pulse STOP (7/38) para detener la reproducción.

Funcionamiento de la tarjeta SD:

1. Pulse FUNCTION (10/55) para ajustar la unidad en modo CARD.



2. Introduzca una tarjeta SD en la ranura. Aparecerá READ en pantalla mientras el sistema lee el contenido de la tarjeta SD.
 3. Se reproducirá automáticamente la pista 1 de la carpeta raíz (carpeta 1) cuando acabe la lectura de la SD.
 4. Pulse FF (9/53) / FB (8/35) una o varias veces hasta que aparezca en pantalla el número de pista que desea.
 5. Pulse PRESET + (31) / PRESET – (33) para seleccionar el álbum que desee.
 6. Pulse STOP (7/38) para detener la reproducción.

Notas:

1) El puerto USB no soporta la conexión por medio de un alargador de USB, no está diseñado para comunicarse directamente con un ordenador.

Remarks:

1. USB connector does not support connection with USB extension cable is not designed for communication with computer directly.
2. It is not guarantee that all USB memory devices and SD cards will work on this audio system

IMPORTANT:

Do not disconnect the USB device during USB mode, as this may damage the external device or its files. Please power off first or press another Mode before safely disconnecting the USB device.

USB Specification:

Interface

- USB 2.0 Full speed, HOST (USB HUB is not supported) Corresponding Flash memory
- Compatible with MPEG Audio 1, 2, 2.5
- Compatible with Layer 1, 2, 3
- Compatible with Bit rate: 128 – 320 Kbps
- Subfolder nest : 8 levels
- Number of track / titles max 999
- Support ID3 tag V2.0

TURNTABLE

PREPARING TO USE THE TURNTABLE

1. Lift up lid and remove black tie-wrap by untwisting and gently sliding out from TONE ARM (26)
2. Remove cardboard shipper.
3. Remove white protective needle cover by gently pulling towards front of unit.
4. Release TONE ARM (26) and hold-down clip by gently pushing to the right. This will unlock tone arm from its ARM REST (28).
Re-lock the hold-down clip when moving the unit to another location.

TURNTABLE OPERATION

1. Press the FUNCTION (10/55) to set the unit to PHONO mode.
2. Set the SPEED CONTROL SWITCH (27) to the correct speed (33 1/3, 45 or 78 rpm) for the selected record.
3. Use the CUE LEVER (25) to raise the tone arm off its rest. Move the tone arm over the record and use the cue lever to lower it to the point you want the record to start.
4. At the end of the record, the TONE ARM (26) will stop automatically. You must return it to the TONE ARM REST (28) by hand.

ACCESSORY SUPPLIED: Adaptor for 45 rpm records

To play a 45 rpm record, remove the adaptor (24) by placing thumb & forefinger in recesses and pulling it upwards. Then placing it on the SPINDLE (23).

The record can then be placed on the turntable.



SUBWOOFER SOCKET

The subwoofer socket enables you to attach a subwoofer (not supplied) which will enhance bass response. Please contact your retailer for suitable subwoofer models.

EARPHONE JACK OPERATION

Listening through Earphones / Headphones (not included)

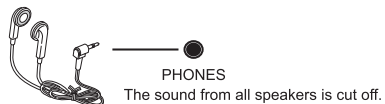

CD PLAYER

Playing a CD

1. Press the FUNCTION (10/55) to set the unit to CD mode.
2. Press CD OPEN / CLOSE (5/59) to open the CD compartment
3. Insert a disc with the printed side facing up. Press CD OPEN / CLOSE (5/59) again to close the compartment, READ is displayed as the CD player scans the contents of a disc.



4. Track no. 1 will be playback automatically after finish the reading CD disc contents.
5. Press FF (9/53) / FB (8/35) once or repeatedly until the desired track number appears in display.
6. Press (7/38) to stop playback.



Note: Icon "ESP" will flash for 40 seconds then state still.

AJUSTE DEL RELOJ

Después de enchufar el sistema, ajuste primero el reloj.

1. Pulse POWER (12/29) para entrar al modo Standby
 - En la pantalla aparecerá la hora
 - "0:00" parpadeará por defecto si el reloj no está ajustado
2. En modo Standby, mantenga pulsado el botón PROGRAM (52) más de un segundo.
 - Los dígitos de las horas empezarán a parpadear.
3. Pulse los botones FF (9/53) / FB (8/35) repetidas veces para ajustar las horas.
4. Pulse PROGRAM (52) de nuevo para confirmar.
 - Los dígitos de los minutos empezarán a parpadear.
5. Pulse los botones FF (9/53) / FB (8/35) repetidas veces para ajustar los minutos.
6. Pulse PROGRAM (52) de nuevo para confirmar.
 - Los dígitos de los minutos dejarán de parpadear y el reloj se activará.
7. Pulse PROGRAM (52) para seleccionar entre 12 y 24 horas, como se muestra debajo



AJUSTE DE LA ALARMA

La unidad puede usarse a modo de despertador y la fuente seleccionada (CD, TUNER, USB, SD CARD O PHONO) sonará a la hora establecida. Asegúrese de ajustar el reloj antes de usar la alarma.

1. En modo Standby, mantenga pulsado TIMER (50) en el mando más de 1 segundo y el icono "⊙" y el mensaje "TURN ON" empezarán a parpadear. Pulse TIMER (50) de nuevo en el mando para comenzar el ajuste de la alarma.



2. Pulse los botones FF (9/53) / FB (8/35) repetidas veces para ajustar las horas.
3. Pulse TIMER (50) en el mando para entrar en el modo de ajuste de los minutos.
4. Pulse los botones FF (9/53) / FB (8/35) repetidas veces para ajustar los minutos.
5. Pulse TIMER (50) de nuevo en el mando para finalizar el ajuste de la alarma.
 - El icono "⊙" y el mensaje "TURN OFF" empezarán a parpadear. Pulse TIMER (50) de nuevo en el mando para comenzar el ajuste de la alarma.

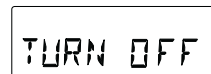

6. Pulse los botones FF (9/53) / FB (8/35) repetidas veces para ajustar las horas.
7. Pulse TIMER (50) en el mando para entrar en el modo de ajuste de los minutos.
8. Pulse los botones FF (9/53) / FB (8/35) repetidas veces para ajustar los minutos.
9. Pulse TIMER (50) de nuevo en el mando para ajustar la fuente con la que quiere despertar. Por defecto será modo RADIO. TUNER parpadeará en la pantalla.



10. Pulse FUNCTION (10/55) para seleccionar la fuente entre:
 - La unidad sintonizará la última emisora escuchada si está seleccionado el modo RADIO.



11. Pulse TIMER (50) de nuevo en el mando para activar/desactivar la alarma. El icono "⊙" aparecerá en el LCD cuando la alarma esté ajustada.
 - **Nota:** El nivel de sonido del despertador irá aumentando progresivamente hasta el nivel seleccionado.
12. Pulse TIMER (50) en el mando para activar/desactivar la alarma. El icono "⊙" aparecerá / desaparecerá.

MP3 copying

1. In CD-MP3, USB or SD card playback mode, press REC (32) to start MP3 copying from CD to USB/SD card, or USB to SD card or vice versa. Playback will be stopped and system will scan the contents of USB/SD card and create folder to store MP3 track.
2. icon " REC displayed
3. Message COPY 01 will be displayed, the proportional copied percentage will be shown on the decimal number.
4. The target device icon "USB" or "CARD" start flashing, the decimal number will be increment from 01 as MP3 copying starts, the process will stop as it reach 100
5. Current MP3 will be playback from beginning

From Phono to SD/USB

The system is capable to convert audio signal from PHONO input to MP3 format and store in USB mass storage device or SD card (default USB if both devices are detected)

1. Press the FUNCTION (10/55) to set the unit to PHONO mode.



2. Press REC (32) to start ripping, the system will scan the contents of USB/SD card and create folder to store MP3 tracks.
3. Icon " REC " and message " RIPP TO " are displayed, icon " PHONO " start flashing.
4. The target device icon " USB " or " CARD " start flashing as ripping begins.



5. Press STOP (7/38) to exit PHONO ripping

From AUXto SD/USB

The system is capable to convert audio signal from AUX input to MP3 format and store in USB mass storage device or SD card (default USB if both devices are detected).

1. Press FUNCTION (10/55) once or more to select AUX

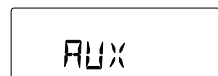

2. Press REC (32) to start ripping, the system will scan the contents of USB / SD card and create folder to store MP3 track.
3. Icon "REC" and message " RIPP TO " are displayed, icon " AUX " start flashing.
4. The target device icon " USB " or " CARD " start flashing as ripping begins.



5. Press STOP (7/38) to exit AUX ripping

Note: The message " NO FUNCT " will be displayed if any key pressed during AUX ripping process. The message " NO DEV " will be shown if neither USB or SD card not detected. The message " FULL " will be displayed if not enough memory in target device.

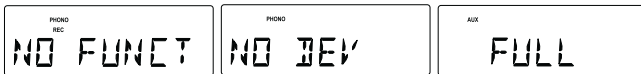

Delete MP3 tracks

The system support deleting previous recorded MP3 or existing files.

1. In USB or SD card playback mode, press and hold REC (32) for 2 seconds,current playback track is stopped and will be deleted.
2. Message " delete " is displayed

OPTIONAL EXTERNAL SPEAKERS

1. With your new radio, you have the option of adding external speakers.
2. The speaker jacks for external speakers (19) are located on the back of the radio. Along with the speaker jacks is a switch labeled Int./Ext. (18)

When using external speakers, this switch must be switched to the EXT. position. Doing this turns off the internal speakers in the radio and redirects the power to the external speakers.

3. If you decide not to use the external speakers, be sure the switch is switch to INT.

UBICACIÓN DE LOS CONTROLES

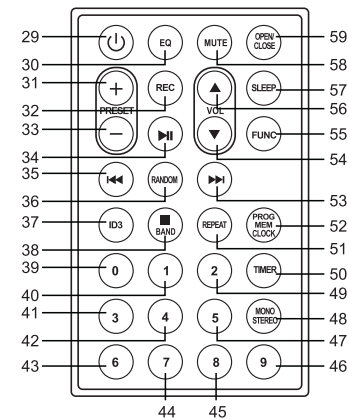
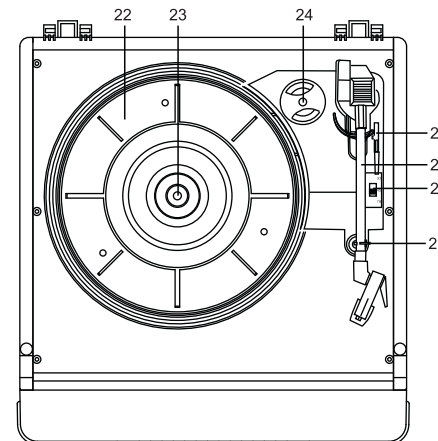
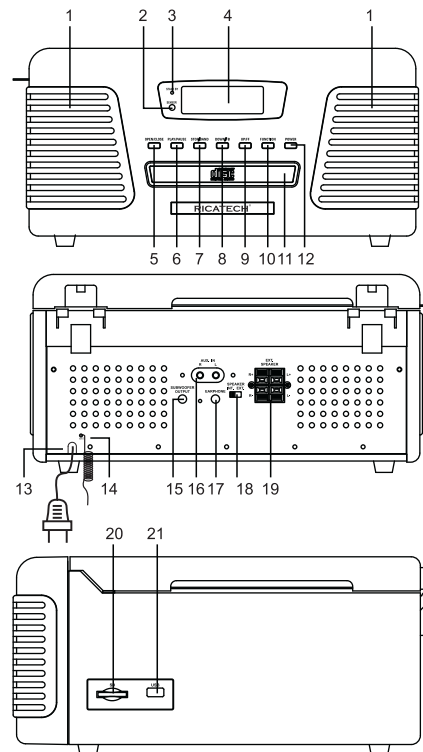

CONTROLES DE LA UNIDAD

1. ALTAVOZ
2. SENSOR
3. INDICADOR DE STANDBY
4. PANTALLA LCD
5. Botón OPEN/CLOSE CD
6. Botón PLAY/PAUSA
7. Botón STOP/BAND
8. Botón SALTAR ATRÁS/-
9. Botón SALTAR DELANTE/+
10. Botón FUNCTION
11. PUERTA DEL CD
12. Botón POWER/STANDBY
13. CABLE DE CORRIENTE
14. ANTENA EXTERNA
15. CONECTOR SUBWOOFER
16. CONECTOR ENTRADA AUX
17. CONECTOR AURICULARES
18. INTERRUPTOR ALTAVOZ INT/EXT
19. CONECTOR ALTAVOZ EXTERNO
20. RANURA PARA SD
21. PUERTO USB
22. TOCADISCOS
23. EJE
24. ADAPTADOR PARA DISCOS DE 45 RPM
25. PALANCA ELEVADORA
26. BRAZO
27. INTERRUPTOR DE CONTROL DE VELOCIDAD
28. SOPORTE DEL BRAZO

CONTROLES DEL MANDO A DISTANCIA

- | | |
|----------------------------|------------------------------|
| 29. Botón POWER/STANDBY | 45. Botón 8 |
| 30. Botón EQ | 46. Botón 9 |
| 31. Botón PRESET + | 47. Botón 5 |
| 32. Botón REC | 48. Botón MONO/ESTÉREO |
| 33. Botón PRESET - | 49. Botón 2 |
| 34. Botón PLAY/PAUSA | 50. Botón TIMER |
| 35. Botón SALTAR ATRÁS / - | 51. Botón REPEAT |
| 36. Botón RANDOM | 52. Botón PROGRAM |
| 37. Botón ID3 | 53. Botón SALTAR DELANTE / + |
| 38. Botón STOP/BAND | 54. Botón VOLUME - |
| 39. Botón 0 | 55. Botón FUNCTION |
| 40. Botón 1 | 56. Botón VOLUME + |
| 41. Botón 3 | 57. Botón SLEEP |
| 42. Botón 4 | 58. Botón MUTE |
| 43. Botón 6 | 59. Botón CD OPEN/CLOSE |
| 44. Botón 7 | |

BELANGRIJKE VOORZORGSMAATREGELEN VOOR AUDIOPRODUCTEN
LEES AANDACHTIG DE VOLGENDE BELANGRIJKE VOORZORGSMAATREGELEN DIE VAN TOEPASSING ZIJN OP UW APPARATUUR.

1. **Instructies lezen** - Alle veiligheids- en bedieningsinstructies moeten worden gelezen voordat het apparaat wordt gebruikt.
2. **Instructies bewaren** - De veiligheids- en bedieningsinstructies moeten worden bewaard voor raadpleging in de toekomst.
3. **Aandacht besteden aan waarschuwingen** - Alle waarschuwingen op het apparaat en in de bedieningsinstructies moeten in acht worden genomen.
4. **Instructies opvolgen** - Alle bedienings- en gebruiksinstructies moeten worden opgevolgd.
5. **Water en vocht** - Het apparaat mag niet worden gebruikt in de buurt van water, bijvoorbeeld nabij een badkuip, wasbak, gootsteen, wastobbe, in een vochtige kelder of nabij een zwembad en dergelijke.
- 6A. **Karretjes en standers** - Het apparaat mag alleen worden gebruikt met een karretje of staander aanbevolen door de fabrikant.
- 6A. Een apparaat op een karretje moet voorzichtig worden verplaatst. Bruusk stoppen, overmatige kracht en oneffen oppervlakken kunnen het karretje met apparaat doen omkantelen.
7. **Wand- of plafondbevestiging** - Het apparaat mag aan een wand of plafond alleen worden bevestigd volgens de aanbevelingen van de fabrikant.
8. **Ventilatie** - De plaats en de stand van het apparaat mogen correcte ventilatie niet belemmeren. Het apparaat mag bijvoorbeeld niet op een bed, sofa, vloerkleed of dergelijk oppervlak worden geplaatst aangezien de ventilatieopeningen kunnen worden geblokkeerd; en evenmin in een ingebouwde installatie zoals een boekenrek of kast aangezien de luchtstroom door de ventilatieopeningen kan worden belemmerd.
9. **Warmte** - Het apparaat moet verwijderd zijn van warmtebronnen zoals radiators, warmteregisters, kachels of andere toestellen (inclusief versterkers) die warmte produceren.
10. **Voedingsbronnen** - Het apparaat mag alleen worden aangesloten op een voeding van het type beschreven in de bedieningsinstructies of aangegeven op het apparaat.
11. **Aarding of polarisatie** - Er moeten voorzorgsmaatregelen worden genomen zodat de middelen voor aarding of polarisatie van een apparaat niet worden belemmerd.
12. **Voeding** - Netsnoerbescherming – Netsnoeren moeten zodanig worden geleid dat de kans om erop te trappen of ze te knellen met voorwerpen die erop of ertegen staan minimaal is, met bijzondere aandacht voor netsnoeren aan stekkers en op de plaats waar ze het apparaat verlaten.
13. **Reiniging** - Het apparaat mag alleen worden gereinigd volgens de aanbevelingen van de fabrikant.
14. Dit product is ontworpen voor gebruik met de bevestigde antenne en mag niet worden aangesloten op andere externe antennes.
15. **Perioden van niet gebruik** - Het netsnoer van het apparaat moet uit het stopcontact worden getrokken wanneer het apparaat lange tijd niet wordt gebruikt.
16. **Voorwerpen en vloeistoffen in het apparaat** - U dient voorzichtig te zijn dan er geen voorwerpen vallen of vloeistoffen worden gemorst in de behuizing via openingen
17. **Schade die onderhoud vereist** - Het apparaat moet door gekwalificeerd onderhoudspersoneel worden onderhouden wanneer:
 - A. Het netsnoer van de stekker beschadigd is; of
 - B. Voorwerpen zijn gevallen of vloeistoffen zijn gemorst in het apparaat; of
 - C. Het apparaat werd blootgesteld aan regen; of
 - D. Het apparaat niet normaal lijkt te werken of de prestaties opvallend zijn gewijzigd; of
 - E. Het apparaat is gevallen, of de behuizing beschadigd is.
18. **Onderhoud** - De gebruiker mag niet proberen onderhoud van het apparaat uit te voeren behalve het onderhoud beschreven in de bedieningsinstructies. Alle andere onderhoudswerkzaamheden moeten worden uitgevoerd door gekwalificeerd onderhoudspersoneel.



INSTRUCCIONES DE SEGURIDAD IMPORTANTES PARA PRODUCTOS DE AUDIO

POR FAVOR LEA CON ATENCIÓN LAS SIGUIENTES INSTRUCCIONES DE SEGURIDAD APLICABLES A SU EQUIPO.

1. **Lea las instrucciones** – Lea todas las instrucciones de seguridad y uso antes de utilizar el aparato.
2. **Guarde las instrucciones** – Guarde las instrucciones de seguridad y uso para futuras referencias.
3. **Tenga en cuenta las advertencias** – Siga todas las advertencias e instrucciones de uso del aparato.
4. **Siga las instrucciones** – Siga todas las instrucciones de funcionamiento y uso.
5. **Agua y humedad** – Este aparato no debe usarse cerca del agua, por ejemplo cerca de bañeras, lavabos, fregaderos o pilas, en superficies mojadas o cerca de una piscina.
6. **Carritos y soportes** – Utilice este aparato sólo con carritos o soportes recomendados por el fabricante.
- 6A. Desplace el conjunto de carrito y aparato con cuidado. Las paradas rápidas, el exceso de fuerza o las superficies irregulares pueden hacer que el carrito vuelque.
7. **Soporte de pared o techo** – Coloque este aparato únicamente sobre soportes de pared o techo recomendados por el fabricante.
8. **Ventilación** – Este aparato debe colocarse de forma que su posición no interfiera en una ventilación adecuada. Por ejemplo, no debe colocarse sobre una cama, sofá, alfombra o superficie similar, que pueda bloquear las aberturas de ventilación; tampoco lo coloque en lugares empotrados, como estanterías o armarios, que puedan impedir que el aire fluya por las aberturas de ventilación
9. **Calor** – Este aparato debe situarse lejos de fuentes de calor, como radiadores, calentadores, estufas o demás aparatos (incluidos amplificadores) que desprendan calor.
10. **Corriente** – Este aparato debe conectarse sólo a la corriente descrita en las instrucciones de funcionamiento o a la que se describe en el propio aparato.
11. **Toma de tierra o polarización** – Deben tomarse precauciones para asegurarse de que la toma de tierra o la polarización del aparato no se impiden.
12. **Protección del cable de corriente** – Los cables de la corriente deben estar correctamente colocados para que no se pisen ni se aplasten con objetos colocados sobre o contra ellos. Se debe prestar especial atención a la parte del cable cercana al enchufe y al conector del aparato.
13. **Limpieza** – Debe limpiar este aparato solamente como recomienda el fabricante.
14. Este producto está diseñado para usarse con la antena acoplada y no debe conectarse ninguna otra antena exterior.
15. **Periodos sin uso** – Cuando no vaya a utilizar este aparato durante periodos de tiempo prolongados, desenchúfelo de la corriente.
16. **Entrada de objetos y líquidos** – Tenga cuidado de que no caigan objetos ni líquidos a través de las aberturas de la carcasa.
17. **Daños que precisan reparaciones** – Este aparato debe llevarse al servicio técnico cuando:
 - A. El cable de la corriente o la clavija estén dañados.
 - B. Hayan caído objetos o líquidos dentro del aparato.
 - C. El aparato se haya expuesto a la lluvia.
 - D. El aparato no funcione normalmente o muestre algún cambio en su funcionamiento.
 - E. El aparato se haya caído o la carcasa esté dañada.
18. **Reparaciones** – El usuario no debe intentar reparar el aparato más allá de lo descrito en el presente manual. Todo lo demás debe realizarlo personal de mantenimiento cualificado.



PLAATS VAN ONDERDELEN

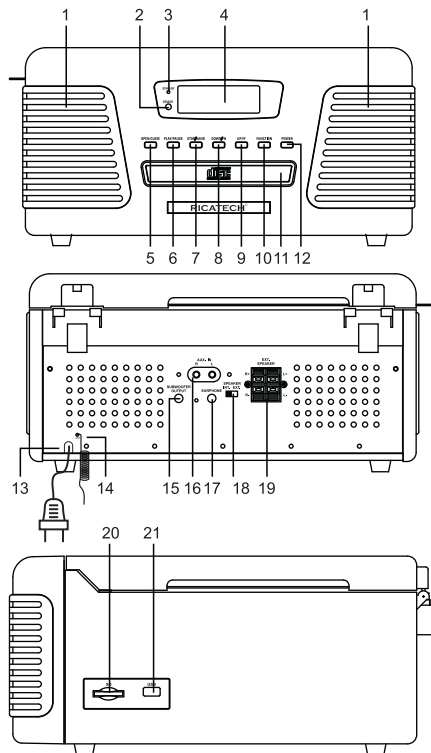

ONDERDELEN VAN HET APPARAAT

1. LUIDSPREKER
2. SENSOR
3. STAND-BY-INDICATOR
4. LCD-SCHERM
5. CD OPEN/CLOSE-knop
6. PLAY/PAUSE-knop
7. STOP/BAND-knop
8. TERUGSPOELEN/- knop
9. VOORUITSPOELEN/+ knop
10. FUNCTION-knop
11. CD-DEUR
12. POWER/STAND-BY-knop
13. NETSNOER
14. EXTERNE ANTENNE
15. SUBWOOFERAANSLUITING
16. AUX IN-AANSLUITING
17. OORTELEFOONAANSLUITING
18. SPEAKER INT. / EXT.- SCHAKELAAR
19. AANSLUITING VOOR EXTERNE LUIDSPREKER
20. SD-KAART S:PT
21. USB-POORT
22. DRAAITAFEL
23. SPIL
24. ADAPTER VOOR 45-TOERENPLATEN
25. TOONARMHENDEL
26. TOONARM
27. TOERENTALREGELAAR
28. ARMSTEUN

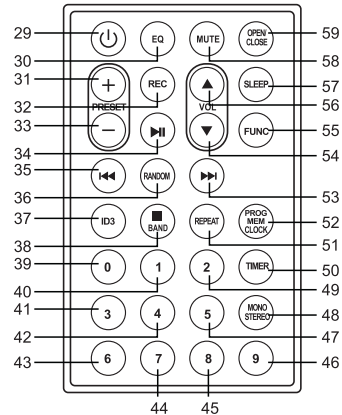
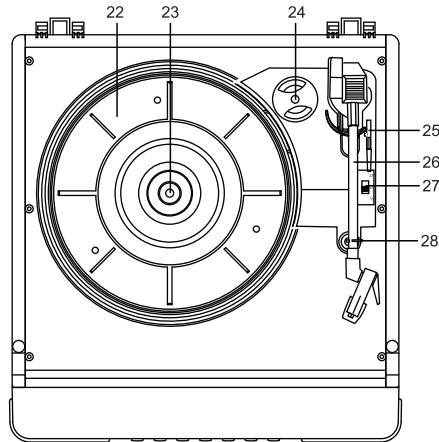

AFSTANDBEDIENINGSKNOPPEN

- | | |
|----------------------------|---------------------------|
| 29. VOEDING/STAND-BY-knop | 45. 8-knop |
| 30. EQ-knop | 46. 9-knop |
| 31. PRESET+ knop | 47. 5-knop |
| 32. REC-knop | 48. MONO/STEREO-knop |
| 33. PRESET- knop | 49. 2-knop |
| 34. AFSPELEN/PAUZEREN-knop | 50. TIMER-knop |
| 35. TERUGSPOELEN/- knop | 51. REPEAT-knop |
| 36. RANDOM-knop | 52. PROGRAMMEREN-knop |
| 37. ID3-knop | 53. VOORUITSPOELEN/+ knop |
| 38. STOP/BAND-knop | 54. VOL - knop |
| 39. 0-knop | 55. FUNCTIE-knop |
| 40. 1-knop | 56. VOL + knop |
| 41. 3-knop | 57. SLEEP-knop |
| 42. 4-knop | 58. MUTE-knop |
| 43. 6-knop | 59. CD OPEN/CLOSE-knop |
| 44. 7-knop | |

MP3 kopieren

1. Drücken Sie im C-MP3-, USB- oder SD- Kartenmodus REC (32) um MP3 von einer CD auf USB/SD oder USB auf SD, oder umgekehrt zu kopieren. Die Wiedergabe wird angehalten und das System sucht die Inhalte des USB- Speichers/ der SD- Karte und öffnet einen neuen Ordner, um das MP3- Stück zu speichern.
2. Das Symbol "REC" erscheint.
3. Die Nachricht COPY 01 erscheint mit dem Fortschritt des Kopierprozesses.
4. Das Symbol des jeweiligen Gerätes ("USB" oder "CARD") blinkt und der Fortschritt erhöht sich ab 01, bis der Prozess bei 100 beendet ist.
5. Das aktuelle MP3- Stück wird von Anfang an abgespielt.

Von Platte auf SD/USB

Dieses System kann Audiosignale von einer Platte in MP3- Format konvertieren und auf einem Speichergerät wie einem USB- Speicher oder einer SD- Karte speichern (automatisch USB, wenn beide Geräte angeschlossen sind).

1. Drücken Sie FUNCTION (10/55) , um den PHONO- Modus am Gerät zu aktivieren.



2. Drücken Sie REC (32) , um das Kopieren zu beginnen, das System durchsucht den Inhalt des USB/der SD- Karte und öffnet einen neuen Ordner für die MP3- Stücke.
3. Das Symbol "REC" und die Nachricht "RIPP TO" erscheinen auf dem Display und das Symbol "PHONO" blinkt.
4. Das Symbol des jeweiligen Gerätes ("USB" oder "CARD") beginnt zu blinken, wenn das Kopieren beginnt.



5. Drücken Sie STOP (7/38) , um diese Funktion zu beenden.

Von AUX auf SD/USB

As System kann das Audiosignal von AUX in MP3- Format konvertieren und auf einem Speichergerät wie einem USB- Massenspeicher oder einer SD- Karte speichern (automatisch USB, wenn beide Geräte angeschlossen sind).

1. Drücken Sie FUNCTION (10/55) einmal oder mehrmals, um AUX auszuwählen.



2. Drücken Sie REC (32) , um das Kopieren zu beginnen, das System durchsucht den Inhalt des USB/der SD- Karte und öffnet einen neuen Ordner, um die MP3- Stücke zu speichern.
3. Das Symbol "REC" und die Nachricht "RIPP TO" erscheinen auf dem Display und das Symbol "AUX" blinkt.
4. Das Symbol des jeweiligen ("USB" oder "CARD") beginnt zu blinken, wenn das Kopieren beginnt.



5. Drücken Sie STOP (7/38) , um die Funktion zu schließen.

Hinweis: Die Nachricht "NO FUNCT" erscheint, wenn Sie einen beliebigen Knopf während des Kopierens von AUX drücken . Die Nachricht "NO DEV" erscheint, wenn weder USB noch SD- Karte erkannt werden. Die Nachricht "FULL" erscheint, wenn nicht genügend Speicherplatz auf dem ausgewählten Gerät verfügbar ist.



MP3- Stücke löschen

Sie können mit diesem Gerät MP3- Stücke löschen, die Sie vorher aufgenommen haben oder die bereits vorhanden waren.

1. Halten Sie im USB- oder SD- Kartenmodus REC (32) für 2 Sekunden gedrückt und die Wiedergabe wird unterbrochen und das aktuelle Stück gelöscht.
2. Die Nachricht "delete" erscheint.

ZUSÄTZLICHE EXTERNE LAUTSPRECHER

1. Sie können an Ihr neues Radio zusätzliche externe Lautsprecher anschließen.
2. Die Anschlüsse für externe Lautsprecher (19) befinden sich auf der Rückseite. Neben den Anschlüssen befindet sich ein Schalter mit zwei Optionen: Int. / Ext. (18) Wenn Sie externe Lautsprecher verwenden, stellen Sie den Schalter auf EXT. So werden die internen Lautsprecher deaktiviert und die Ausgangsleistung wird auf die externen Lautsprecher geleitet.
3. Wenn Sie keine externen Lautsprecher verwenden, stellen Sie den Schalter auf INT.

De klok instellen

Nadat u het systeem op de voeding hebt aangesloten, stelt u eerst de klok in. 1. Druk op POWER (12/29) om het apparaat in stand-bymodus te zetten

- Het display toont de tijd
- "0:00" knippert standaard als u de klok niet hebt ingesteld
- 2 Houd in de stand-bymodus PROGRAM (52) langer dan 1 seconde ingedrukt.
- Het cijfer van het uur begint te knipperen
- 3. Druk herhaaldelijk op FF (9/53) / FB (8/35) om het uur in te stellen.
- 4. Druk opnieuw op PROGRAM (52) om te bevestigen. Het cijfer van de minuten begint te knipperen
- 5. Houd FF (9/53) / FB (8/35) herhaaldelijk ingedrukt om de minuten in te stellen.
- 6. Druk opnieuw op PROGRAM (52) om te bevestigen.
- Het cijfer van de minuten stopt met knipperen, de klok begint te lopen.
- 7. Druk op PROGRAM (52) om te kiezen tussen 12- en 24-uurweergave, zoals hieronder getoond



De timer instellen

Het apparaat kan als een wekker worden gebruikt, waarbij het afspelen van de geselecteerde bron (CD, TUNER, USB, SD CARD OF PHONO) start op de vooringestelde tijd. Zorg dat de klok is ingesteld voordat u de timer gebruikt.

1. Houd in de stand-bymodus TIMER (50) op de afstandsbediening langer dan 1 seconde ingedrukt, het pictogram "⊕" en het bericht "TURN ON" beginnen te knipperen. Druk opnieuw op TIMER (50) op de afstandsbediening om de instelling van de timer "SYSTEEMVOEDING AAN" te starten.

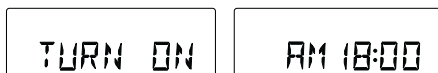

2. Druk herhaaldelijk op FF (9/53) / FB (8/35) om het uur in te stellen.
3. Druk op TIMER (50) op de afstandsbediening om naar de modus voor instelling van minuten te gaan.
4. Druk herhaaldelijk op FF (9/53) / FB (8/35) om de minuten in te stellen.
5. Druk opnieuw op TIMER (50) op de afstandsbediening om de instelling van de timer "SYSTEEMVOEDING UIT" te starten. Het pictogram "⊖" en het bericht "TURN OFF" beginnen te knipperen. Druk opnieuw op TIMER (50) op de afstandsbediening om de instelling van de timer te starten.



6. Druk herhaaldelijk op FF (9/53) / FB (8/35) om het uur in te stellen.
7. Druk op TIMER (50) op de afstandsbediening om naar de modus voor instelling van minuten te gaan.
8. Druk herhaaldelijk op FF (9/53) / FB (8/35) om de minuten in te stellen.
9. Druk opnieuw op TIMER (50) op de afstandsbediening om de instelling van de bron voor het wekken te starten. De TUNER-modus is standaard ingesteld. Het bericht TUNER begint te knipperen.



10. Druk op FUNCTION (10/55) om de bron voor het wekken te selecteren. Het apparaat wordt ingeschakeld in de laatst afgestemde zender als de TUNER-modus is geselecteerd.



11. Druk opnieuw op TIMER (50) op de afstandsbediening om de instelling van timer aan/uit te voltooien. Het pictogram "⊕" blijft op het LCD staan als de timer is ingesteld.
- Opmerking:** het wekgeluidsniveau wordt langzaam verhoogd tot het vooringestelde volumenniveau.
12. Druk op TIMER (50) op de afstandsbediening om de timer in/uit te schakelen. Het pictogram "⊖" gaat respectievelijk aan/uit.

Hinweise:

- 1) Der USB-Anschluss unterstützt keine Verbindung über ein USB-Kabel und wurde nicht dafür entworfen, direkt mit einem Computer verbunden zu werden.
- 2) Wir garantieren nicht dafür, dass dieses Audiosystem alle USB-Speicher und alle SD-Karten unterstützt.

WICHTIG:

Entfernen Sie den USB-Stick nicht, während Sie sich um USB-Modus befinden, Sie könnten das Gerät oder die Archive beschädigen. Schalten Sie bitte vorher das Gerät aus oder wählen Sie einen anderen Modus, bevor Sie das USB-Gerät entfernen.

Technische Daten des USB:

Schnittstelle

- USB 2.0 Hochgeschwindigkeit, HOST (unterstützt nicht HUB USB) entspricht einem Flash-Speicher
- Kompatibel mit MPEG Audio 1, 2, 2.5
- Kompatibel mit Layer 1, 2, 3
- Kompatibel mit Bitrate: 128 – 320 Kbps
- Niveaus der Unterordner: 8 Niveaus
- Anzahl der Stücke / Titel: max 999
- Unterstützt ID3 tag V2.0

PLATTENSPIELER

VORBEREITUNG VOR DEM GEBRAUCH

1. Öffnen Sie den Deckel und entfernen Sie die schwarze Klammer und ziehen Sie sie vorsichtig vom TONARM (26)
2. Entfernen Sie das Schutzpapier für den Versand.
3. Entfernen Sie die weiße Schutzhülle der Nadel, indem Sie leicht nach vorne ziehen.
4. Lösen Sie den TONARM (26) und drücken Sie den Clip leicht nach rechts. So wird der Tonarm von seiner BASIS (28) gelöst. Wenn Sie das Gerät bewegen, befestigen Sie den Tonarm wieder mit dem Clip.

FUNKTIONEN DES PLATTENSPIELERS

1. Drücken Sie FUNCTION (10/55), um den PHONO-Modus am Gerät zu aktivieren.
2. Stellen Sie die GESCHWINDIGKEIT (27) je nach Geschwindigkeit (3, 1/3, 45 oder 78 rpm) der gewählten Platte ein.
3. Benutzen Sie den HEBEL (25), um den Tonarm aufzunehmen. Bewegen Sie den Tonarm über der Platte und setzen Sie ihn an der Stelle ab, wo Sie mit der Wiedergabe beginnen möchten.
4. Wenn die Platte abgespielt wurde, hält der TONARM (26) automatisch an. Sie müssen ihn manuell wieder auf die BASIS (28) bewegen.

MITGELIEFERTES ZUBEHÖR: Adapter für 45 rpm-Platte

Um eine 45 rpm-Platte wiederzugeben, entnehmen Sie den ADAPTER (24) mit beiden Daumen und Zeigefinger und ziehen Sie. Legen Sie ihn auf die MITTE (23). Jetzt können Sie die Platte einlegen.



ANSCHLUSS FÜR DEN SUBWOOFER

Der Anschluss für den Subwoofer ermöglicht es Ihnen, einen Subwoofer (nicht mitgeliefert) anzuschließen, um die Bässe zu verstärken. Wenden Sie sich an Ihren Lieferanten, um sich passende Geräte zeigen zu lassen.

FUNKTIONEN FÜR DEN KOPFHÖRERANSCHLUSS

Um mit Kopfhörern (nicht mitgeliefert) Musik zu hören

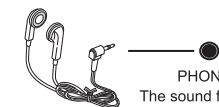

CD-PLAYER

Wiedergabe einer CD

1. Drücken Sie FUNCTION (10/55), um den CD-Modus zu aktivieren.
2. Drücken Sie CD OPEN / CLOSE (5/59), um die CD-Lade zu öffnen.
3. Legen Sie eine CD mit der bedrückten Seite nach oben ein. Drücken Sie CD OPEN / CLOSE (5/59) erneut, um die Lade zu öffnen. Auf dem Display erscheint READ, während das Gerät die Informationen liest.



4. Es wird automatisch Lied 1 wiedergegeben, wenn die Informationen der CD gelesen wurden.
5. Drücken Sie FF (9/53) / FB (8/35) einmal oder mehrmals, bis die Nummer des gewünschten Stückes erscheint.
6. Drücken Sie STOP (7/38), um die Wiedergabe zu beenden.



Note: Icon "ESP" will flash for 40 seconds then state still.

- Druk op PRESET + (31) / PRESET - (33) om een aantal van 1 tot 20 zenders toe te wijzen.



- Druk op PROGRAM (52) om te bevestigen, het display toont de golfband van het vooringestelde nummer en de frequentie van de vooringestelde zender.
- Herhaal stappen 1-4 om andere zenders op te slaan om naar een vooringestelde zender te luisteren. Druk een of meerdere keren op PRESET + (31) / PRESET - (33) tot de gewenste vooringestelde zender wordt weergegeven. Naar een vooringestelde zender luisteren. Druk een of meerdere keren op PRESET + (31) / PRESET - (33) tot de gewenste vooringestelde zender wordt weergegeven. Radiozenders automatisch programmeren. Bij het automatisch programmeren worden zenders vooringesteld, te beginnen met nummer 1, eerder geprogrammeerde

radiozenders worden gewist.

- Houd de knop PROGRAM (52) ingedrukt tot Auto verschijnt



- Beschikbare zenders worden geprogrammeerd



- Nadat alle zenders zijn opgeslagen, wordt de laatst vooringestelde zender afgespeeld

ANTENNE

Antenne: voor FM-ontvangst is het apparaat uitgerust met een FM-DRAADANTENNE (14), verplaats de draad tot de ontvangst zuiver en zonder storingen is. Voor AM-ontvangst is het apparaat uitgerust met een ingebouwde ferrietstaaf-richtingsantenne. Draai het toestel om de positie met optimale ontvangst te vinden. Sluit de EXTERNE FM-ANTENNE (14) niet aan op een buitenantenne.

USB & SD-KAART GEBRUIKEN

USB gebruiken:

- Druk op FUNCTION (10/55) om het apparaat in USB-modus te zetten.
- Sluit het USB-massaopslagapparaat aan. READ wordt weergegeven terwijl het systeem de inhoud van het USB-apparaat scant.



- Track nr. 1 van de hoofdmap (Map 1) wordt automatisch afgespeeld nadat de inhoud van het USB-apparaat is gelezen.



- Druk eenmaal of herhaaldelijk op FF (9/53) / FB (8/35) tot het gewenste tracknummer in het display verschijnt.
- Druk op PRESET + (31) / PRESET - (33) om het gewenste album te selecteren.
- Druk op STOP(7/38) om het afspelen te stoppen.

SD-kaart gebruiken:

- Druk op FUNCTION (10/55) om het apparaat in CARD-modus te zetten.



- Plaats de SD-kaart in de kaartsleuf. "READ" wordt weergegeven terwijl het systeem de inhoud van de SD-kaart scant.
- Track nr. 1 van de hoofdmap (Map 1) wordt automatisch afgespeeld nadat de inhoud van de SD-kaart is gelezen.
- Druk eenmaal of herhaaldelijk op FF (9/53) / FB (8/35) tot het gewenste tracknummer in het display verschijnt.
- Druk op PRESET + (31) / PRESET - (33) om het gewenste album te selecteren.
- Druk op STOP(7/38) om het afspelen te stoppen.

SLEEP- FUNKTION

Sie können auswählen, wann das Gerät automatisch in den Standby- Modus umstellt.

Drücken Sie an der Fernbedienung mehrmals SLEEP (57), um die Dauer (in Minuten)einzustellen:

- Auf dem Display erscheinen nacheinander: SLEEP 90, 80, 70, 60, 50, 40, 30, 20, 10
- Auf dem Display wird kurz die gewählte Option angezeigt und anschließend kehrt das System in den Betrieb zurück.



Drücken Sie SLEEP (57) erneut, um die Funktion zu deaktivieren und auf "00" zurückzustellen oder drücken Sie POWER (12/29), damit das Gerät den Standby- Modus aktiviert.

Lautstärkekontrolle

Drücken Sie VOLUMEN+ (56) / VOLUMEN- (54) an der Fernbedienung, um die Lautstärke einzustellen.



FUNKTION TON AUS

Sie können vorübergehen den Ton ausschalten, ohne das Gerät auszuschalten.

- Drücken Sie MUTE (58) an der Fernbedienung, um den Ton auszuschalten, die Wiedergabe läuft weiter, ohne dass Sie etwas hören
- Um den Ton wieder zu aktivieren können Sie:
 - MUTE (58) erneut drücken;
 - Die Lautstärke einstellen;
 - Die Klangquelle ändern



EQ

Drücken Sie EQ (30) an der Fernbedienung, um den gewünschten EQ- Modus einzustellen.

Es gibt 5 EQ- Einstellungen:



RADIO

Abstimmung von AM/FM

- Drücken Sie FUNCTION (10/25), um das Gerät im TUNER- Modus einzustellen (Radio).
- Drücken Sie STOP/BAND (7/38), um die gewünschte Bandbreite einzustellen: FM oder MW

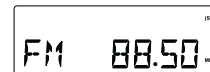

- Automatische Abstimmung Halten Sie FF (9/53) /FB (8/35) gedrückt, bis ein Sender gefunden wird, der gut zu hören ist. Wenn Sie einen Stereosender empfangen, erscheint (ST). Wiederholen Sie Schritt 3, bis Sie den gewünschten Sender finden.
- Manuelle Abstimmung - Drücken Sie FF (9/53) / FB (8/35) kurz und mehrmals hintereinander, bis Sie einen Sender finden.

Speicher der Radiosender

Sie können bis zu 40 Radiosender manuell oder automatisch speichern (FM und MW).

- Stellen Sie den gewünschten Sender ein.
- Drücken Sie PROGRAM (52), um den Speicher zu aktivieren, das Symbol "MEMORY" und P01 blinken.



CD-MP3 afspelen

- Plaats een CD in MP3-formaat. Druk opnieuw op CD OPEN / CLOSE (5/59) om het CD-compartiment te sluiten. READ wordt weergegeven terwijl de CD-speler de inhoud van een disc scant.

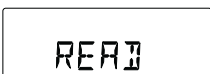

- Track nr. 1 van de hoofdmap (Map 1) wordt automatisch afgespeeld nadat de inhoud van de CD-MP3 is gelezen.



- Druk eenmaal of herhaaldelijk op FF (9/53) / FB (8/35) tot het gewenste tracknummer in het display verschijnt. 4. Druk op PRESET + (31) / PRESET - (33) om het gewenste album te selecteren. 5. Druk op STOP(7/38) om het afspelen te stoppen.

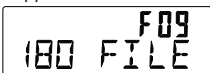

TRACKS PROGRAMMEREN

U kunt maximaal 20 tracks opslaan in de gewenste volgorde.

- Druk in de stopstand op PROGRAM (52) om het programmeren te starten. Het pictogram "MEMORY" en P0-01 beginnen te knipperen.



- Druk eenmaal of herhaaldelijk op FF (9/53) / FB (8/35) tot het gewenste tracknummer in het display verschijnt. Voor MP3: druk op PRESET + (31) / PRESET - (33) om het gewenste album te selecteren.
- Druk op PROGRAM (52) om te bevestigen, het display toont het opgeslagen tracknummer en de volgende opslagpositie.

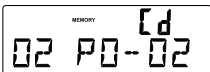

- Herhaal stap 2-3 om alle gewenste tracks te selecteren en op te slaan. FULL wordt weergegeven als u meer dan 20 tracks probeert te programmeren



- Druk op PLAY/PAUSE (6/34) om het programma af te spelen.

Het programma wissen

U kunt de inhoud van het geheugen wissen als volgt:

- eenmaal in de stopstand, tweemaal tijdens het afspelen;
- Drukken op POWER (12/29)
- Een andere geluidsbron selecteren
- De CD-deur openen

OPNEMEN

Van CD naar SD/USB

Met dit systeem kunt u een volledige CD omzetten in MP3-formaat en kopiëren naar een USB-massaopslagapparaat of SD-kaart. U kunt ook één MP3-track kopiëren van en naar USB/SD-kaart.

- Druk in de CD-afspeelmodus op REC (32) om het rippen naar USB/SD-kaart te starten (USB wordt standaard geselecteerd als beide apparaten worden gedetecteerd), het afspelen stopt en het apparaat gaat terug naar het begin van de huidige track, het systeem scant de inhoud van USB/SD-kaart en maakt een map om de MP3-track op te slaan. Het afspelen van de CD wordt hervat en het rippen wordt gestart vanaf dit moment. Het pictogram van het overeenkomstige doelapparaat " USB " / " CARD " begint te knipperen.
- Druk op STOP(7/38) om het rippen van CD af te sluiten.

VORBEREITUNG

VERPACKUNG

- Entfernen Sie alles Verpackungsmaterial des Gerätes.
Hinweis: Bewahren Sie das Verpackungsmaterial auf.
- Die Fernbedienung befindet sich außen an der Verpackung.
- Entfernen Sie das Plastik, in das das Radio und die Fernbedienung verpackt sind.
- Rollen Sie die Antenne an der Rückseite des Radios aus.
- Öffnen Sie den Deckel und entfernen Sie das Verpackungsmaterial auf dem Plattenteller.
- Entfernen Sie die Klammer am TONARM (26).
- Entfernen Sie die weiße Schutzhülle an der Nadel, indem Sie leicht nach vorne ziehen.

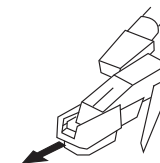

Hinweise:

- Hinweis ESD: Sollte das Gerät aufgrund von elektrostatischen Ladungen nicht funktionieren, starten Sie es neu. (ziehen Sie den Stecker aus der Steckdose und schließen Sie ihn wieder an), um den normalen Betrieb aufzunehmen.
- Hinweis zu schnellen elektrischen Übergängen (Explosionen) (I2): das Gerät nicht funktionieren, starten Sie es neu. (ziehen Sie den Stecker aus der Steckdose und schließen Sie ihn wieder an), um den normalen Betrieb aufzunehmen.

EINSTELLUNG

- Rollen Sie das Stromkabel aus (13)
- Lösen Sie die FM- Antenne und lassen Sie sie in gerader Linie herunterhängen, um den FM- Empfang zu verbessern. Sollten Sie Probleme bei der Einstellung von FM- Sendern haben, bewegen Sie die externe FM- Antenne, um den Empfang zu verbessern. Schließen Sie die FM- Antenne nicht an eine externe Antenne an.

STROMVERSORGUNG DES GERÄTES

Schließen Sie Stromkabel (13) an eine Steckdose an. Das System aktiviert automatisch den Standby – Modus und auf dem LCD- Display erscheint folgendes:

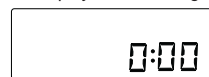

Drücken Sie POWER (12/29), um das Gerät einzuschalten und das Licht des LCD erleuchtet. Das LED des STANDBY erlischt und Sie sehen Folgendes:

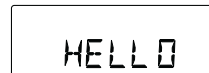

GRUNDFUNKTIONEN

Funktionsauswahl

- Drücken Sie FUNCTION (10/55) um zwischen folgenden Optionen auszuwählen:



- Drücken Sie POWER (12/29), wenn das Gerät eingeschaltet ist, um es auszuschalten. Das Licht des LCD schaltet sich aus und "GOOD BYE" erscheint für 2 Sekunden und danach leuchtet das LED des STANDBY.

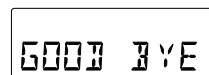

Hinweis: Im Standby- Modus werden die Einstellungen des Klangs und der Lautstärke (bis zu einem Maximum von 30) gespeichert.

PROBLEMEN OPLOSSEN

Er is geen stroomtoevoer

1. Controleer of de stekker van de radio correct is aangesloten.
2. Kijk naar de STAND-BY-INDICATOR (3) en controleer of deze rood is.
3. Als het rode lampje brandt, druk dan op de POWER-knop (12/29) om het apparaat in te schakelen.

Er is geen geluid

1. Controleer of de dempingsfunctie uitgeschakeld is.
2. Controleer of het volume omhoog is gezet door op de VOLUME OMHOOG-knop (56) op de afstandsbediening te drukken. Opmerking: het volumebereik op sommige apparaten ligt tussen niveau 15 en niveau 40.
3. Controleer of de INT./EXT.-schakelaar (18) op de achterzijde van de radio op INT. staat. (Tenzij u externe luidsprekers gebruikt, dan moet hij op EXT. staan.)
4. Controleer of de voeding is ingeschakeld.

CD wordt niet afgespeeld

1. Controleer of de CD correct is geplaatst (labelzijde naar boven).
2. Controleer of het oppervlak van de CD schoon is.
3. Controleer of de functieschakelaar op CD-modus staat.

USB - Er wordt geen muziek afgespeeld wanneer u op PLAY/PAUZE (USB) drukt.

1. Controleer of er muziekbestanden zijn opgeslagen op het MP3-apparaat/flashstation.
2. Het apparaat speelt alleen flashstations van 512 - 4096 bytes af
3. Reset USB door het apparaat uit te schakelen of in een andere modus te zetten.
4. Controleer of het formaat van het bestand (de bestanden) WMA is. Het apparaat speelt geen WMA-bestanden af, alleen MP3-bestanden.

Afstandsbediening werkt niet

1. Vervang de batterijen.
2. Zorg ervoor dat u de afstandsbediening naar de afstandsbedieningssensor richt tijdens het gebruik.
3. Verwijder obstakels tussen de afstandsbediening en de radio zodat het afstandsbedieningssignaal een recht pad naar de radio heeft.

Draaitafel werkt niet

1. Controleer of de wisselstroombron aangesloten is.
2. Druk op de POWER-knop (12/29) (op de voorzijde van het apparaat of op de afstandsbediening) om het apparaat in te schakelen, het lampje van de STAND-BY-INDICATOR (3) moet uit zijn.
3. Controleer of het apparaat in PHONO-modus staat. Beweeg de toonarm (26) naar rechts tot u een klik hoort.

Er komt geen geluid uit het apparaat

1. De witte naaldbescherming is niet verwijderd
2. Het volume is niet omhoog gezet

De toonarm beweegt niet

1. De zwarte tie-wrap onder de toonarm (26) is niet verwijderd.
2. De neerdrukker van de toonarm is niet losgemaakt

Handelsmerken - MPEG Layer-3 audiocoderingstechnologie onder licentie van Fraunhofer IIS en Thomson

ACHTUNG:

UM DIE BRAND- ODER STROMSCHLAGEGFAHR ZU VERMEIDEN, SETZEN SIE DIESES GERÄT WEDER REGEN ODER FEUCHTIGKEIT AUS. ENTFERNEN SIE NICHT DAS GEHÄUSE. DIE LAMPEN SIND ANGESCHWEIßT. IM INNEREN BEFINDEN SICH KEINE BRAUCHBAREN KLEINTEILE. WENDEN SIE SICH BEI REPARATUREN IMMER AN QUALIFIZIERTES PERSONAL.



Das Symbol mit dem Blitz mit Pfeilspitze im gleichseitigen Dreieck weist den Benutzer auf nicht isolierte „gefährliche Spannung“ hin, die so groß sein kann, das für Menschen gefährlich werden kann.

ADVERTENCIA
RIESGO DE DESCARGAS
ELÉCTRICAS. NO ABRIR

ACHTUNG: STROMSCHLAGEGFAHR. NICHT ÖFFNEN. ACHTUNG: UM STROMSCHLÄGE ZU VERMEIDEN, ENTFERNEN SIE NICHT DAS GEHÄUSE (AUCH NICHT AN DER RÜCKSEITE), IM INNEREN BEFINDEN SICH KEINE BRAUCHBAREN KLEINTEILE. WENDEN SIE SICH BEI REPARATUREN IMMER AN DEN TECHNISCHEN DIENST.



Das Ausrufezeichen im gleichseitigen Dreieck weist den Benutzer auf wichtige Informationen über Funktionen und Wartung (Reparaturen) in der beiliegenden Bedienungsanleitung hin.

Technische Daten

Frequenzbereich	: MW 522 - 1620 KHz
	: FM 87.5 - 108 MHz
USB 2.0 Anschluss	: Geschwindigkeit Größe 512MB - 4GB (Unterstützt FAT16, FAT32)
Energieverbrauch	: 18W
Antennen	: Externes Antennenkabel für FM : Eingebaute Antenne für AM
Stromversorgung	: AC 230V ~ 50Hz
Lautsprechergröße	: 2 x 3" dynamisch
Ohm Lautsprecher	: 4 Ohm
Watt Lautsprecher	: 5W
Stromausgang	: 2W x 2

* ÄNDERUNGEN IM DESIGN UND BEI DEN TECHNISCHEN MERKMALEN VORBEHALTEN.

AVERTISSEMENT:

POUR EVITER DES RISQUES D'INCENDIE OU DE DECHARGES ELECTRIQUES, N'EXPOSEZ PAS CET APPAREIL A LA PLUIE NI A L'HUMIDITE, N'ENLEVEZ PAS LE COUVERCLE. IL N'Y A AUCUNE PIECE UTILE A L'INTERIEUR. EN CAS DE REPARATIONS VEUILLEZ CONTACTER UN PERSONNEL QUALIFIE.

 <p>Le symbole de l'éclair à pointe de flèche dans un triangle équilatéral prétend avertir l'utilisateur de la présence de «Évoltage dangereux» sans isolation à l'intérieur du produit, pouvant être suffisamment puissant pour supposer un risque d'électrocution pour les personnes.</p>	<p>AVERTISSEMENT</p> <p>RISQUE DE DECHARGE ELECTRIQUE NE PAS OUVRIR</p> <p>AVERTISSEMENT: POUR REDUIRE LE RISQUE DE DECHARGE ELECTRIQUE, N'ENLEVEZ PAS LE COUVERCLE (NI LA PARTIE ARRIERE) IL N'Y A PAS DE PIECES QUI PUISSENT VOUS ETRE UTILES A L'INTERIEUR. EN CAS DE REPARATIONS VEUILLEZ FAIRE APPEL A UN PERSONNEL COMPETENT.</p>	 <p>Le signe d'exclamation dans un triangle équilatéral prétend avertir l'utilisateur de la présence de instructions de fonctionnement et d'entretien (réparations) importantes dans le manuel qui accompagne l'appareil.</p>
--	---	---

Spécifications:

Echelle de fréquences	: MW 522 - 1620 KHz
	: FM 87.5 - 108 MHz
Port USB 2.0	: Vitesse totale 512MB -4GB (Support FAT16, FAT32)
Consommation d'énergie	: 18W
Antennes	: Câble d'antenne externe pour FM : Antenne de ferrite intégrée pour AM
Courant électrique	: AC 230V ~ 50Hz
Dimensions haut-parleur	: 2 x 3" de type dynamique
Ohms du haut-parleur	: 4 ohm
Watts du haut-parleur	: 5W
Sortie de courant	: 2W x 2

*CONCEPTION ET SPECIFICATIONS SUJETS A MODIFICATIONS SANS AVERTIR AU PREALABLE

RESOLUTION DE PROBLEMES

Pas de courant

1. Assurez-vous que la radio soit correctement branchée.
2. Vérifiez le voyant de STANDBY (3) et assurez-vous qu'il soit sur rouge.
3. Si la lumière rouge est allumée, pressez POWER (12/29) pour allumer l'appareil.

Pas de son

1. Assurez-vous que la fonction Mute n'est pas activée.
2. Vérifiez le niveau de volume en pressant VOLUME UP (56) sur la télécommande.
Remarque : sur certains appareils l'échelle de volume démarre à 15 et termine à 40.
3. Assurez-vous que l'interrupteur INT. / EXT (18) de la partie arrière de la radio soit sur INT. (cela si vous n'utilisez pas de haut-parleurs externe, dans ce cas il doit être sur EXT.)
4. Vérifiez que le courant soit en marche.

Le CD ne marche pas

1. Assurez-vous que le CD soit sur la position correcte (étiquette en haut).
2. Assurez-vous que la surface du CD soit propre.
3. Assurez-vous qu'il soit en mode CD.

USB – pas de musique en pressant PLAY/PAUSE (USB)

1. Assurez-vous que le dispositif contienne des dossiers de musique.
2. L'appareil lit de 512 – 4096 Bytes.
3. Redémarrez l'USB en éteignant l'appareil ou en changeant de mode.
4. Vérifiez si les dossiers sont en WMA. Cet appareil lit WMA, uniquement MP3.

La télécommande ne marche pas

1. Changez les piles.
2. Assurez-vous que vous la pointez vers le contrôle à distance.
3. Retirez les obstacles possibles entre la télécommande et la radio pour dégager le chemin

Le tournedisques ne marche pas

1. Vérifiez que le courant soit en marche.
2. Pressez POWER (12/29) (sur la partie frontale de l'appareil sur la télécommande) pour allumer l'appareil, le voyant DE STANDBY (3) devra être éteint.
3. Vérifiez que l'appareil soit en mode PHONO. Déplacez le bras (26) vers la droite jusqu'à entendre un clic.

On n'entend pas l'appareil

1. Vous n'avez pas enlevé le couvercle protecteur de l'aiguille.
2. Le volume est désactivé.

Le bras du tournedisques ne bouge pas

1. La bride noire du bras n'a pas été retirée (26).
2. Le clip de sujétion du bras n'a pas été retiré.

Marques déposées – La technologie de codification audio MP3 Layer-3 possède une licence de Fraunhofer IIS y Thomson.

PREPARATION

DEBALLAGE

- 1 Retirez tous les matériels présents dans l'emballage de l'appareil
Remarque : conservez tous les emballages.
- 2 La télécommande est placée sur la partie extérieure de la mousse de l'emballage.
- 3 Retirez le sac de plastique qui enveloppe la radio et la télécommande.
- 4 Déroulez le câble d'antenne situé sur la partie arrière de la radio.
- 5 Ouvrez le couvercle et retirez le matériel d'emballage en mousse de polystyrène du plateau.
- 6 Retirez la bride noire de la partie inférieure du BRAS (26).
- 7 Enlevez le couvercle protecteur blanc de l'aiguille en tirant doucement vers la partie frontale de l'appareil.

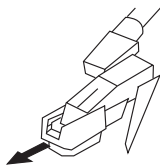

Remarques :

- a) Remarque ESD: En cas de mauvais fonctionnement à cause de décharges électrostatiques, redémarrez simplement le produit (déconnectez-le et reconnectez-le) pour revenir au fonctionnement normal.
- b) Remarque sur les décharges électriques rapides transitoires (explosions) (I2): En cas de mauvais fonctionnement, redémarrez simplement ce produit (déconnectez-le et reconnectez-le) pour revenir au fonctionnement normal.

CONFIGURATION

- 1 Déroulez le câble électrique AC (13)
- 2 Détachez l'antenne FM et laissez-la pendre en ligne droite pour une réception optimale de FM. Si vous avez des problèmes en réglant une station FM, bougez l'antenne externe FM pour une meilleure réception. Ne branchez pas l'antenne FM à une antenne externe.

ALIMENTATION DE L'APPAREIL

Branchez le câble électrique (13) sur une prise. Ce système passe automatiquement en mode Standby et le LCD affichera ceci :



Pour allumer l'appareil, pressez POWER (12/29) et la lumière du LCD s'allumera.

Le LED de STANDBY s'éteindra et affichera ceci :



FONCTIONNEMENT DE BASE

Sélection de fonctions :

- 1 Pressez FONCTION (10/55) pour :

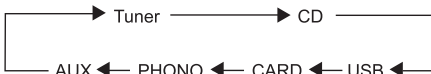

2. Lorsque l'appareil est allumé, pressez POWER (12/29) pour l'éteindre. La lumière du LCD s'éteindra et le message "GOOD BYE" apparaîtra pendant 2 secondes et ensuite le LED de STANDBY s'allumera.

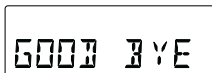

Remarque : En mode Standby, dans la mémoire de l'appareil seront stockés les réglages de ton et son et le niveau de volume.

Lecture d'un CD de MP3

1. Introduisez un CD de format MP3. Pressez à nouveau CD OPEN / CLOSE (5/59) pour fermer le compartiment. READ s'affichera à l'écran pendant que le système lira le contenu du CD.

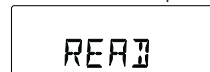

2. La piste 1 du dossier-racine (dossier 1) lorsque terminera la lecture du CD MP3.

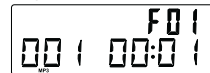

3. Pressez une ou plusieurs fois FF (9/53) / FB (8/35) jusqu'à ce que s'affiche à l'écran le numéro de piste que vous souhaitez. Pulse PRESET + (31) / PRESET - (33) para seleccionar el álbum que desee.
4. Pressez STOP (7/38) pour arrêter la lecture.

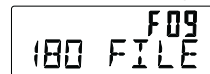

PROGRAMMATION DE PISTES

Vous pouvez conserver jusqu'à 20 pistes dans la séquence que vous souhaitez.

1. En position Stop, pressez PROGRAM (52) pour démarrer la programmation. Les icônes "MEMORY" et P0-01 commenceront à clignoter.



2. Pressez une ou plusieurs fois FF (9/53) / FB (8/35) jusqu'à ce que s'affiche à l'écran le numéro de piste que vous souhaitez. Pour MP3: pressez PRESET + (31) / PRESET - (33) pour sélectionner l'album que vous souhaitez.
3. Pressez PROGRAM (52) pour confirmer, s'affichera à l'écran le nombre de pistes stockées et la position suivante.



4. Répétez les étapes 2-3 pour sélectionner et conserver toutes les pistes que vous souhaitez. FULL s'affichera lorsque vous aurez complété les 20 pistes.



5. Pressez PLAY/PAUSE (6/34) pour sélectionner le programme.

Effacer le programme

Vous pouvez effacer le contenu de la mémoire:

- En pressant STOP une fois en position Stop, ou en pressant deux fois pendant la lecture.
- En pressant POWER (12/29)
- En sélectionnant une autre forme de son.
- En ouvrant le compartiment du CD.

ENREGISTREMENT

De CD sur SD/USB

Ce système peut convertir un CD entier en format MP3 et le copier sur un dispositif de stockage massif USB Ou sur une carte SD. Il peut aussi copier une piste unique de MP3 ou à partir d'une carte SD.

1. En mode lecture CD, pressez REC (32) pour commencer à ripper sur USB/SD (par défaut USB, si les deux dispositifs sont connectés), la lecture s'arrêtera et reviendra au début de la piste actuelle, le recherchera les contenus du USB/carte SD et créera un dossier pour stocker pour stocker la piste MP3. Revenez à la lecture du CD et commencez à ripper immédiatement. L'icône du dispositif correspondant ("USB" / "CARD") clignotera.
2. Pressez STOP (7/38) pour sortir de cette fonction.

FONCTION SLEEP

Vous pouvez régler la période de temps avant que l'appareil se mette automatiquement en mode Standby .
 Sur la commande, pressez plusieurs fois SLEEP (57) pour sélectionner la période de temps (en minutes):

- La séquence s'affichera à l'écran : SLEEP 90, 80, 70, 60, 50, 40, 30, 20, 10
- A l'écran s'affichera brièvement l'option sélectionnée puis il reviendra à son état antérieur.

Pour désactiver, pressez à nouveau SLEEP (57) pour revenir à "00" ou pressez POWER (12/29) pour que l'appareil entre en mode Standby.

Contrôle du volume

Pressez VOLUME+ (56) / VOLUME- (54) sur la commande pour régler le volume.

La valeur actuelle (entre 0 et 40) est affichée.

FONCTION MUTE

Vous pouvez débrancher le son temporairement sans avoir à éteindre l'appareil.
 Pressez MUTE (58) sur la télécommande pour désactiver le son, la lecture continuera sans le son.
 Pour activer le son vous pouvez :

- Presser à nouveau MUTE (58);
- Régler les contrôles de volume;
- Changer la source

EQ

Pressez EQ (30) sur la télécommande pour sélectionner le mode de EQ que vous souhaitez.
 Il y a 5 modes de EQ:

RADIO

Réglage de AM/FM

1. Pressez FONCTION (10/25) pour régler l'appareil en mode TUNER (radio).
2. Pressez STOP/BAND (7/38) pour sélectionner la bande que vous souhaitez: FM ou MW

3. Réglage automatique – Maintenez pressé FF (9/53) / FB (8/35) jusqu'à ce que vous trouviez une station qui puisse être écoutée correctement. . Si vous recevez une émission en stéréo, il s'affichera (ST). Répétez l'étape 3 si nécessaire jusqu'à ce que vous trouviez la station souhaitée.
4. Réglage manuel – Pressez brièvement FF (9/53) / FB (8/35) et plusieurs fois jusqu'à trouver une station.

Mise en mémoire de stations de radio

Vous pouvez stocker en mémoire jusqu'à un total de 40 stations de radio (FM y MW), manuellement ou automatiquement.

1. Réglez la station que vous souhaitez.
2. Pressez PROGRAM (52) pour activer la mise en mémoire, les icônes "MEMORY" et P01 clignoteront.

3. Pressez PRESET+ (31) / PRESET- (33) pour attribuer un numéro de 1 à 20.

4. Pressez PROGRAM (52) pour confirmer, le numéro s'affichera ainsi que la fréquence de la station.
5. Répétez les étapes 1-4 pour conserver d'autres stations et pour écouter une émission conservée. Pressez une ou plusieurs fois PRESET+ (31) / PRESET- (33) jusqu'à ce que s'affiche la station que vous souhaitez.

Ecouter une station mise en mémoire

Pressez une ou plusieurs fois PRESET+ (31) / PRESET- (33) jusqu'à ce qu'apparaisse la station que vous souhaitez.

Mise en mémoire automatique de stations radio

La mémorisation automatique démarrera à partir de la mémoire 1, ce qui effacera les stations précédemment mémorisées.

Maintenez pressé le bouton PROGRAM (52) jusqu'à ce qu'apparaisse AUTO.

- L'icône "memory" commencera à clignoter.

- Les stations disponibles seront mises en mémoire.

- Après avoir conservé toutes les stations, la dernière trouvée sera lue.

Antena

ANTENNE: pour la réception de la bande FM, une ANTENNE FM DE FER (14) est fournie avec l'appareil, déplacer le câble jusqu'à obtenir une réception claire et sans interférences. Pour la réception de la bande FM, une antenne directionnelle de ferrite est fournie. Orienter l'appareil pour trouver la position qui offre une meilleure réception. Ne pas connecter l'ANTENNE FM EXTERNE (14) à n'importe quelle antenne externe.

FUNCIONAMIENTO DE L'USB / CARTE SD

Fonctionnement de l'USB:

1. Pressez FONCTION (10/55) pour régler l'appareil en mode USB.
2. Branchez le dispositif de stockage massif USB. READ s'affichera à l'écran pendant que le système lit le contenu du dispositif USB.

3. La piste 1 du dossier-racine sera lue (dossier 1) à la fin de la lecture de l'USB.

4. Pressez une ou plusieurs fois FF (9/53) / FB (8/35) jusqu'à ce que s'affiche à l'écran le nombre de pistes que vous souhaitez.
5. Pressez PRESET + (31) / PRESET - (33) pour sélectionner l'album que vous souhaitez.
6. Pressez STOP (7/38) pour arrêter la lecture.

Fonctionnement de la carte SD:

1. Pressez FONCTION (10/55) pour régler l'appareil en mode CARD.

2. Insérez une carte SD dans la fente. READ s'affichera à l'écran pendant que le système lit le contenu de la carte SD.
3. La piste 1 du dossier-racine (dossier 1) sera lue automatiquement à la fin de la lecture de la SD.
4. Pressez une ou plusieurs fois FF (9/53) / FB (8/35) jusqu'à ce que s'affiche à l'écran le numéro de piste que vous souhaitez.
5. Pressez PRESET + (31) / PRESET - (33) pour sélectionner l'album que vous souhaitez.
6. Pressez STOP (7/38) pour arrêter la lecture.