

vtech®

HANDLEIDING

COLOR SHOW
KidiMagic®



© 2015 VTech
Alle rechten voorbehouden.
Printed in China
91-003111-009^{NL}

Beste ouders,

Wij van VTech® weten dat een kind tot grootse dingen in staat is.

Daarom zijn al onze elektronische, educatieve producten speciaal ontworpen om het denkvermogen van kinderen te ontwikkelen en hen zo veel mogelijk te leren. Of het nu om vormen, kleuren, letters of cijfers gaat, alle VTech® producten maken gebruik van een geavanceerde technologie en een schat aan ervaring om kinderen aan te moedigen zo veel mogelijk uit zichzelf te halen. Als het gaat om leerzame, interactieve producten die vermaken en ontwikkelen, zien wij van VTech® het beste in uw kind.

Kijk voor meer VTech® producten op www.vtechnl.com

INLEIDING

Gefeliciteerd met uw aankoop van de **KidiMagic® Color Show** van **VTech®**. Wij van **VTech®** doen ons uiterste best goede producten te maken die leuk en leerzaam zijn voor uw kind. Mocht u nog vragen of opmerkingen hebben, neemt u dan a.u.b. contact op met onze klantenservice, telefoonnummer: (0031) (0)495-459123 / e-mail: klantenservice@vtechnl.com

Altijd bij de tijd met deze sfeervolle, magische **KidiMagic® Color Show** van **VTech®**! Beweeg je hand boven de magische sensors om uit 7 verschillende kleuren sfeerverlichting te kiezen en druk op de projector-toets om de projectie aan te zetten. Luister naar je favoriete muziek op de radio of via je mp3-speler. Speel 6 verschillende spelletjes, bekijk elke dag je geluksstatus en hoor hoe laat het is. De **KidiMagic® Color Show** geeft ook antwoord op jouw meest geheime vragen!

INHOUD VAN DE DOOS

- Eén **VTech® KidiMagic® Color Show**
- Eén audiokabel
- Eén handleiding

WAARSCHUWING:

Alle verpakkingsmaterialen, zoals plakband, plastic, verpakkingsslotjes enz., maken geen deel uit van het product en dienen voor de veiligheid van uw kind te worden verwijderd.

Losmaken van de verpakkingsslotjes:

- ① Draai het verpakkingsslotje.
- ② Neem het verpakkingsslotje uit de houder en gooi het weg bij het afval.

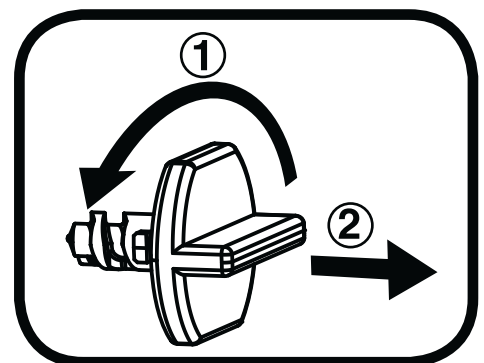

FUNCTIES

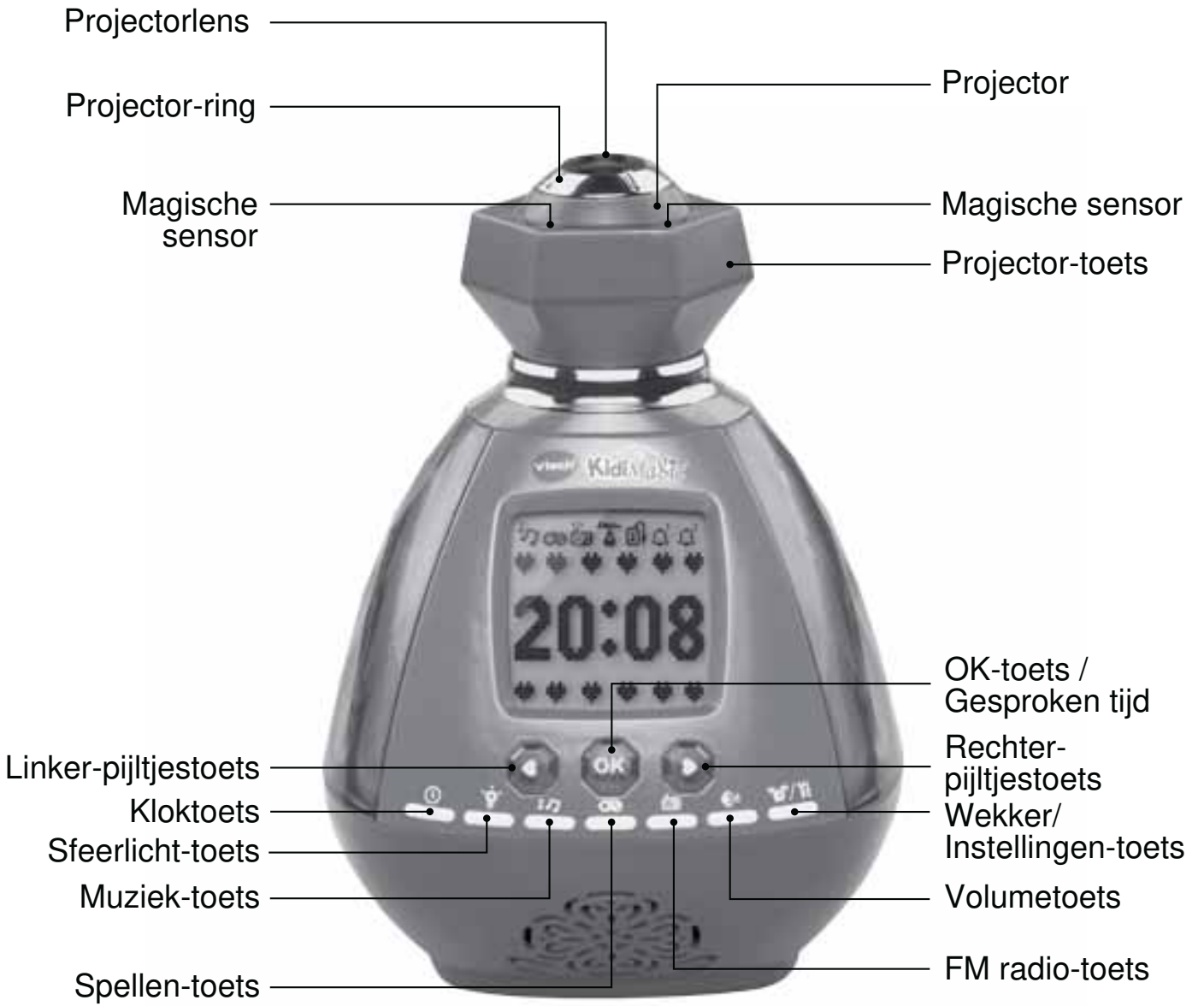

Scherm-icoontjes

De icoontjes op het scherm laten zien welke onderdelen actief zijn.

	Muziek		Spellen		FM radio
	Mp3-speler		Wekker 1		Wekker 2
	Magische sensors				

Kloktoets

Druk op deze toets om naar de klokstand te gaan of om het speelgoed op standby te zetten. Wanneer de kloktoets niet ingedrukt wordt, blijft het speelgoed op standby staan om batterijen te besparen.

Muziek-toets

Druk op deze toets om rustgevende muziek te horen. Druk nogmaals op deze toets om terug te keren naar de klokstand. Druk op deze toets wanneer een mp3-speler (niet inbegrepen) is aangesloten om naar je eigen muziek te luisteren.

FM radio-toets

Druk op deze toets om naar de FM radio te luisteren. Druk nogmaals op deze toets om terug te keren naar de klokstand.

Spellen-toets

Druk op deze toets om één van de zes spellen te spelen. Druk nogmaals op deze toets om terug te keren naar de klokstand.

Wekker/Instellingen-toets

Druk op deze toets om de wekker-instellingen te wijzigen en je instellingen te veranderen.

Sfeerlicht-toets

Druk op deze toets om het sfeerlicht te veranderen.

Houd deze toets ingedrukt om de kleur van het sfeerlicht in te stellen.

Volumetoets

Druk op deze toets om het volume te regelen.

Pijltjestoetsen

Druk op de pijltjestoetsen om een keuze te maken.

OK-toets

Druk op deze toets om je keuze te bevestigen en de tijd te horen in de klokstand.

Projector-toets

Druk op deze toets om de tijdprojectie aan of uit te zetten.

Projector-ring

Draai de ring om de scherpte van de projectie in te stellen.

Let op: Voor een optimaal resultaat, raden wij aan om de tijdprojectie te gebruiken in een donkere kamer.

Projector

Beweeg de projector en kies de gewenste hoek.

Let op: Wanneer je de projector naar de gewenste hoek beweegt, kan het voorkomen dat je per ongeluk op de projector-toets drukt.

Magische sensors

Beweeg je hand boven de **KidiMagic® Color Show** om magische effecten te zien. Deze functie werkt alleen wanneer dit icoontje  op het scherm te zien is.

WAARSCHUWING:

- Zet de **KidiMagic® Color Show** niet in fel licht of direct zonlicht om storingen met de magische sensors te voorkomen.
- Zorg dat er geen obstakels in de buurt van de magische sensors van de **KidiMagic® Color Show** aanwezig zijn.
- Wanneer er een obstakel aanwezig is, dat de werking van de magische sensors beïnvloedt, zal er een waarschuwings-icoontje verschijnen op het scherm.

Speciale waarschuwings-icoontjes

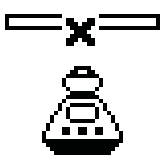
	<p>Lege batterijen</p>	<p>Wanneer de batterijen bijna leeg zijn, zal dit icoontje op het scherm verschijnen. Zet het speelgoed uit en vervang de batterijen.</p>
	<p>Obstakel boven magische sensors</p>	<p>Dit icoontje verschijnt wanneer er een obstakel aanwezig is boven de magische sensors. Dit kan ervoor zorgen dat de KidiMagic® Color Show niet goed functioneert.</p>

Audio-ingang mp3-speler

Sluit je mp3-speler (niet inbegrepen) aan op de **KidiMagic® Color Show** met behulp van de bijgesloten audiokabel om naar je favoriete muziek te luisteren.

DC 7.5V 400mA

Ingang adapter

Sluit hier een VTech 7.5V/400mA AC/DC adapter aan (apart verkrijgbaar).

FM radio antenne

Neem de antenne uit het opbergvak aan de onderkant van de **KidiMagic® Color Show** voor een betere ontvangst.

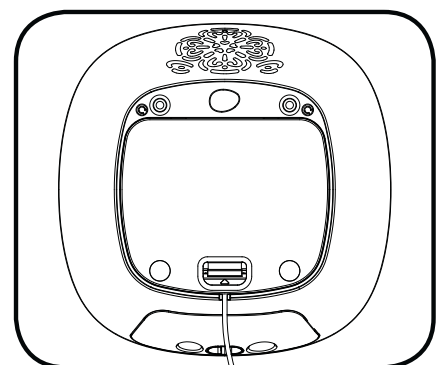
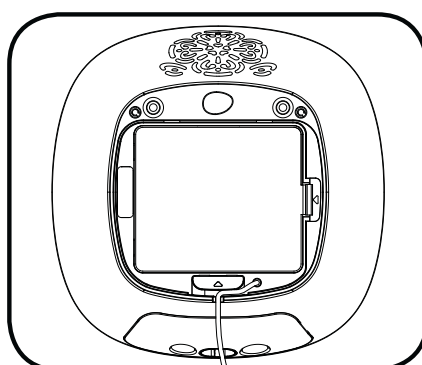
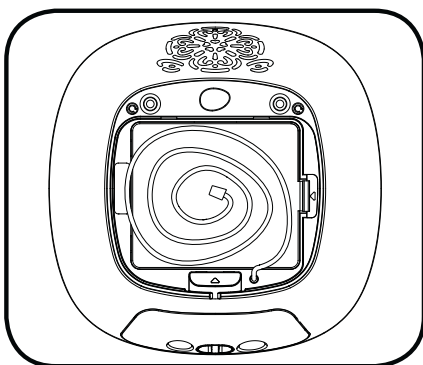

STARTEN

Hoe plaats je de batterijen?

De KidiMagic® Color Show werkt op 4 'AA' (LR6) batterijen of een 7.5V/400mA adapter (apart verkrijgbaar). Wij raden het gebruik van een 7.5V VTech® adapter aan.

- Open het klepje van het opbergvak aan de onderkant van het speelgoed en open vervolgens het batterijklepje in het opbergvak.
- Plaats 4 nieuwe 'AA' (LR6) batterijen volgens de afbeelding in het batterijenvak. Voor optimale prestaties bevelen wij alkaline batterijen aan.
- Plaats de klepjes terug.
- Nu is het speelgoed klaar voor gebruik.

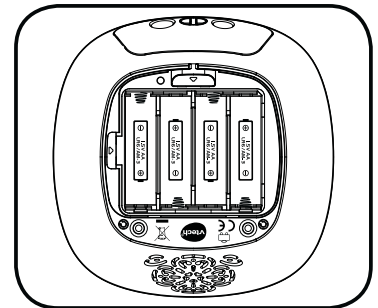
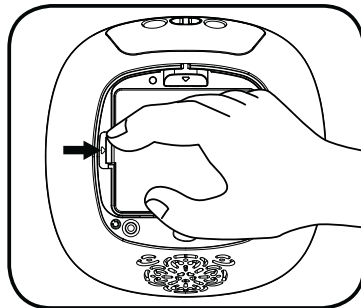
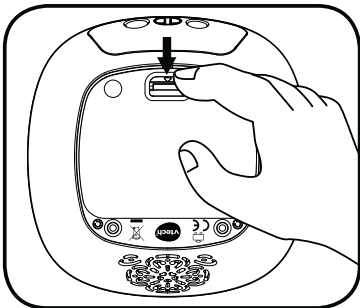

Attentie

- Voor optimale prestaties bevelen wij alkaline batterijen aan.
- Gebruik alleen het type en de soort batterijen die in deze handleiding staan vermeld.
- Gebruik slechts één type batterijen tegelijk.
- Gebruik nooit nieuwe en oude batterijen samen.
- Gebruik nooit beschadigde batterijen.
- Plaats de batterijen volgens de polen (+,-) om lekkage te voorkomen.
- De contactklemmen van de voeding mogen niet kortgesloten worden.
- Verwijder lege of zwakke batterijen uit het speelgoed.
- Indien het speelgoed langere tijd niet zal worden gebruikt, is het aan te bevelen de batterijen te verwijderen.
- Gooi batterijen niet weg in vuur of in de natuur.
- Probeer nooit gewone (niet oplaadbare) batterijen te herladen.
- Haal oplaadbare batterijen eerst uit het speelgoed en laad ze daarna buiten het speelgoed op.
- Het opladen of verwijderen van batterijen dient altijd onder toezicht van een volwassene te gebeuren.

Milieu

Verwijdering van batterijen en product



Het symbool van een doorgekruiste container geeft aan dat het product en de batterijen niet met het normale huisafval mogen worden weggegooid omdat deze stoffen bevatten die schadelijk kunnen zijn voor het milieu en de gezondheid. Lever het product en/of de batterijen aan het eind van hun levenscyclus in bij een officieel aangewezen inzamelpunt.

Win advies in bij de plaatselijke autoriteiten voor informatie over speciale plaatsen voor Klein Chemisch Afval (K.C.A.), waar u gebruikte batterijen en/of producten kunt inleveren.

De chemische symbolen Hg, Cd of Pb geven aan dat het kwik- (Hg), cadmium- (Cd) of loodgehalte (Pb) in de batterij hoger is dan de referentieniveaus in de Richtlijn 2006/66/EC.



De balk geeft aan dat het product na 13 augustus 2005 op de markt werd gebracht.



Help het milieu door uw product en/of batterijen op een verantwoordelijke manier weg te gooien.

Kijk voor meer informatie op:

www.stibat.nl

Het aansluiten van een AC/DC adapter

- Zet het apparaat UIT.
- Zoek de adapteringang aan de achterkant van het speelgoed.
- Steek de adapterpin in de adapteringang.
- Steek de adapterstekker in het stopcontact.
- Zet het speelgoed weer AAN.

Het speelgoed mag alleen aangesloten worden op een Klasse II apparaat (gekenmerkt door het volgende symbool ).

Standaard richtlijnen voor speelgoed met een adapter

- Wij raden het gebruik van een **VTech**[®] adapter (AC/DC 7.5V/400mA) aan.
- Het speelgoed is niet bedoeld voor kinderen jonger dan 3 jaar.
- Gebruik alleen de aanbevolen adapter voor het speelgoed.
- De adapter is geen speelgoed.
- Maak aangesloten speelgoed nooit schoon met vocht.
- Laat speelgoed, wanneer het niet gebruikt wordt, nooit voor een langere periode aangesloten staan.

Let op:

Als het speelgoed niet meer werkt of het geluid zachter wordt, kan dit aan de adapterverbinding liggen. Zet het speelgoed UIT en haal de adapter even uit het stopcontact. Steek de adapter weer in het stopcontact en zet het speelgoed weer AAN. Als het probleem zich blijft voordoen, kan de adapter mogelijk defect zijn.

BEGINNEN MET SPELEN

Demo-stand

Wanneer de **KidiMagic® Color Show** wordt aangezet en er een demo-animatie op het scherm verschijnt, druk dan op de OK-toets om het speelgoed aan te zetten. Druk daarna op de projector-toets om de demo-stand te verlaten en naar de normale speelstand te gaan.

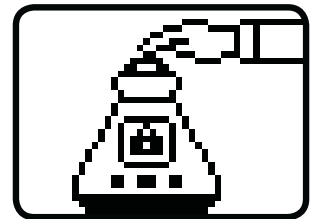



Let op:

Druk op een toets om de **KidiMagic® Color Show** aan te zetten. Wanneer je het speelgoed voor de eerste keer aan zet, wordt er gevraagd om de tijd in te stellen.

Tijd instellen



De standaard ingestelde tijd is 08:00 uur in de 24-uur mode.

- Druk op de OK-toets om naar het volgende onderdeel te gaan en stel de uren, minuten en am/pm (alleen in 12 uur stand) in.
- Druk op de pijltjestoetsen ◀ / ▶ om de tijd aan te passen.
- Kies het vinkje  om je instellingen op te slaan of druk op de pijltjestoetsen ◀ / ▶ en kies het ongedaan maken-icoontje  om de tijdsweergave (12/24) aan te passen of de tijd opnieuw in te stellen.



Datum instellen

De standaard ingestelde datum is 31/01/2016.

- Druk op de OK-toets om naar het vorige of volgende onderdeel te gaan en stel de dag, maand en het jaar in.
- Druk op de pijltjestoetsen ◀ / ▶ om de datum aan te passen.
- Kies het vinkje  om je instellingen op te slaan of druk op de pijltjestoetsen ◀ / ▶ en kies het ongedaan maken-icoontje  om de datumweergave (DD/MM/JJ of MM/DD/JJ) aan te passen of de datum opnieuw in te stellen.



Standby-stand

Om batterijen te sparen, schakelt de **KidiMagic® Color Show** automatisch op standby wanneer er enige tijd niet mee wordt gespeeld. Druk op de kloktoets om handmatig naar de standby-stand te gaan wanneer je al in de klokstand zit. In de standby-stand zal de tijd worden weergegeven op het scherm. Het speelgoed kan weer geactiveerd worden door op een toets te drukken.

Magische sensors

De magische sensors reageren op bewegingen van je hand. Beweeg je hand boven de **KidiMagic® Color Show** om te spelen. Het maximale bereik van de magische sensors is ongeveer 15 cm boven het speelgoed. Je kunt met de magische sensors spelen wanneer het volgende icoontje  op het scherm verschijnt.

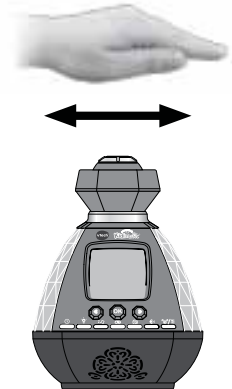





2 magische sensors (links en rechts)

Sfeerlicht

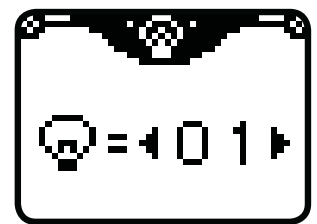

Druk op de sfeerlicht-toets  om te kiezen uit: sfeerlicht aan, schermverlichting aan of licht uit.

Houd de sfeerlicht-toets enkele seconden ingedrukt om in het lichtinstellingen-menu te komen. Kies hier de gewenste kleuren en effecten. Het is niet mogelijk om vanuit de FM radio-stand naar het lichtinstellingen-menu te gaan.



Er zijn meer dan 12 lichteffecten om te kiezen. Je kunt ook een kleur kiezen die constant op het scherm en in de **KidiMagic® Color Show** zal verschijnen. Er zijn ook verschillende lichteffecten te zien tijdens een aantal activiteiten:  1  2  .

Effecten

- Gebruik de pijltoetsen  /  of beweeg je hand naar links en rechts boven de **KidiMagic® Color Show** om verschillende kleuren en effecten te kiezen.
- Druk nogmaals op de sfeerlicht-toets om de instellingen op te slaan en terug te gaan.

Projectie instellen

De projector bevindt zich aan de bovenkant van de **KidiMagic® Color Show**. Deze projecteert de tijd op het plafond.

Druk op de projector-toets  om de projectie aan of uit te zetten.



De tijdprojectie is standaard ingesteld op 8 seconden.

Wanneer de tijdprojectie automatisch uitschakelt, druk je nogmaals op de projector-toets om deze weer aan te zetten.

Met behulp van de projector-ring kan de afstand van de tijdprojectie ingesteld worden tussen de 0,5 en 2,5 meter.

Draai de projector-ring met de klok mee of tegen de klok in om de scherpte van de projectieweergave aan te passen. Beweeg de projector om de gewenste hoek te kiezen.

Volume regelen

Druk op de volumetoets  om het volume te regelen. Druk op de pijltjestoetsen  /  om het volume hoger of lager te zetten. Druk nogmaals op de volumetoets om je instellingen op te slaan.

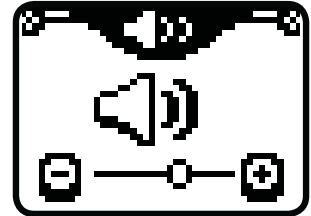

Timer sfeerlicht

Stel in hoelang het sfeerlicht blijft branden door op de wekker/instellingen-toets te drukken en selecteer 'Auto uit'. Hier kun je instellen hoelang het duurt voordat het licht van de **KidiMagic® Color Show**



uitschakelt en terugkeert naar de standby-stand. Zie bladzijde 14 voor meer informatie. Wanneer je batterijen gebruikt, zal de 'Uit'-stand niet beschikbaar zijn. We raden dan ook aan om een adapter te gebruiken.



ACTIVITEITEN

1. Klok

Druk op de kloktoets om naar de klokstand te gaan. De tijd zal op het scherm verschijnen en het licht zal aan gaan.

- Beweeg je hand naar links of rechts, boven de **KidiMagic® Color Show** om het lichteffect te veranderen.
- Druk op de pijltjestoetsen  /  om de achtergrond van de klok te veranderen.
- Druk op de OK-toets om de tijd te horen.



2. Rustgevende muziek

Druk op de muziek-toets om naar de muziekstand te gaan. Er zijn 6 mooie melodietjes beschikbaar met sfeerlicht die een rustige sfeer creëren waardoor je lekker kunt ontspannen of slapen.

- Beweeg je hand naar links of rechts, boven de **KidiMagic® Color Show** om het lichteffect te veranderen.



- Kies een melodietje door op de pijltjestoetsen ◀ / ▶ te drukken.
- Druk op de OK-toets om leuke animaties te zien.

3. FM radio

Druk op de FM radio-toets om naar de radio-stand te gaan. In deze stand kun je naar je favoriete radiozenders luisteren. De frequentie gaat van 87.5 tot 108 MHz.



- Druk op de pijltjestoetsen ◀ / ▶ om zelf een FM radiozender te kiezen.
- Houd een pijltjestoets ingedrukt om automatisch naar radiozenders te zoeken.
- Druk op de OK-toets om de weergave van de radio te veranderen.

Opmerking:

- Haal de antenne uit het batterijenvak voor een betere ontvangst.
- Tijdens de FM radio-stand licht alleen het scherm op. Na een korte tijd zal het licht vanzelf gedimd worden. Druk op een toets om het licht weer helderder te maken.
- Er kunnen geen lichteffecten gekozen worden in de FM radio-stand.

4. Spellen

De **KidiMagic® Color Show** heeft 6 ingebouwde spellen. Gebruik de pijltjestoetsen ◀ / ▶ om een spel te kiezen en druk vervolgens op de OK-toets om te beginnen met spelen.

Waarzegster

Laat de **KidiMagic® Color Show** jouw toekomst voorspellen! Stel een vraag aan de waarzegster die met 'ja' of 'nee' beantwoord kan worden.

Houd je hand boven de **KidiMagic® Color Show**

en stel je vraag. Wanneer je je hand weghaalt, zal de waarzegster antwoord geven op je vraag.

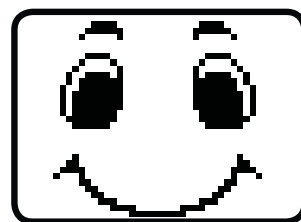

Vriendschapsmeter

Zijn jullie echte vrienden? Laat de **KidiMagic®**

Color Show dit voor jou uitzoeken! Luister naar de vraag, druk op de pijltjestoetsen ◀ / ▶ of beweeg je hand om een plaatje te kiezen en druk op de OK-

toets om je keuze te bevestigen. Gebruik daarna de pijltjestoetsen ◀ / ▶ of beweeg je hand om een stapel kaarten te kiezen en kies vervolgens een kaart. De **KidiMagic® Color Show** zal de plaatjes en de gekozen kaart analyseren en de vriendschap meten.

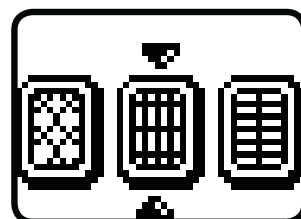

Geluksstatus

Hier kun je je status voor vandaag bekijken. Plaats je hand boven de **KidiMagic® Color Show** en laat je hand lezen. Druk op de pijltjestoetsen ◀ / ▶ of beweeg je hand boven de **KidiMagic® Color Show** om je favoriete plaatje of voorwerp te kiezen. Druk op de OK-toets om je keuze te bevestigen.

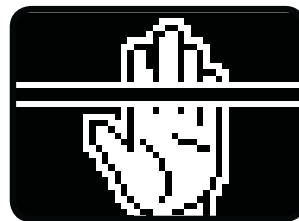

Snoepjespret

Verschillende snoepjes vallen één voor één naar beneden. Verzamel de snoepjes en zorg ervoor dat ze in de juiste pot vallen. Druk op de pijltjestoetsen ◀ / ▶ of beweeg je hand boven de **KidiMagic® Color Show** om het snoepje te bewegen. Druk op de OK-toets om het snoepje in de juiste pot te laten vallen.

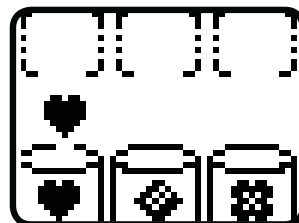

Fruitsalade

Onthoud het fruit dat je in het begin van het spel ziet en snijd het elke keer dat het in beeld verschijnt doormidden. Druk op de OK-toets of beweeg je hand boven de **KidiMagic® Color Show** om het fruit doormidden te snijden.

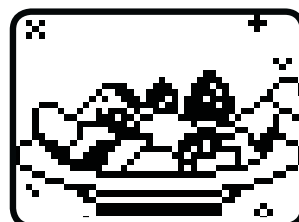

Het tempo van het spel zal steeds hoger worden, probeer zo veel mogelijk fruit door midden te snijden en maak een lekkere salade.

Toverdrank

Verzamel kruiden voor in je toverdrankje!

Onthoud het kruid dat aan het begin van het spel te zien is en gooi alleen dit kruid in de ketel om je toverdrank te maken. Druk op de OK-toets of beweeg je hand boven de **KidiMagic® Color Show** om de kruiden in de ketel te gooien.

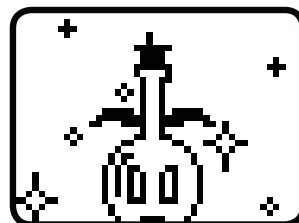

5. Muziekspeler

Sluit je mp3-speler (niet inbegrepen) aan op de **KidiMagic® Color Show** en luister naar jouw favoriete muziek! Wanneer een mp3-speler aangesloten is, kun je de spellen spelen maar de rustgevende muziek-stand zal niet beschikbaar zijn. Bekijk animaties wanneer je op de muziek-toets drukt.



Opmerking:

Koppel de mp3-speler (niet inbegrepen) en de audiokabel los, wanneer je geen muziek wil luisteren.

Let op:

- Het volume kan uitsluitend geregeld worden via de **KidiMagic® Color Show** en niet via het aangesloten apparaat.
- Kies je favoriete lichteffect door de sfeerlicht-toets enkele seconden ingedrukt te houden of beweeg je hand boven de **KidiMagic® Color Show** om een lichteffect te kiezen.
- De standby timer kan worden ingesteld in de desbetreffende instellingen en zal de **KidiMagic® Color Show** laten terugkeren naar de standby-stand. De standby timer bedient geen externe apparaten.



6. Instellingen

Druk op de wekker/instellingen-toets om de volgende functies aan te passen:

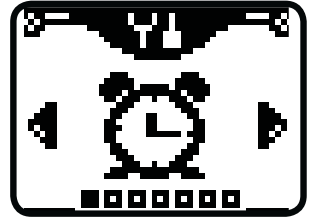





- Wekker
- Helderheid
- Sterprojectie
- Projectie positie
- Timer
- Tijd
- Datum



6.1 Wekker

Kies uit twee verschillende wekkers: één wekker voor overdag () en één wekker voor 's avonds ().

De wekker instellen

- Kies een wekker door op de pijltjestoetsen  /  te drukken en druk op de OK-toets om je keuze te bevestigen.
- Druk op de pijltjestoetsen  /  om de tijd in te stellen en de gekozen wekker aan of uit te zetten.
- Druk op de OK-toets om naar het volgende onderdeel te gaan: uur, minuten, am/pm (alleen in 12 uur stand) en wekker aan/uit.
- Kies het vinkje  om je instellingen op te slaan of druk op de pijltjestoetsen  /  en kies het ongedaan maken-icoontje  om een melodietje voor je wekker te kiezen.

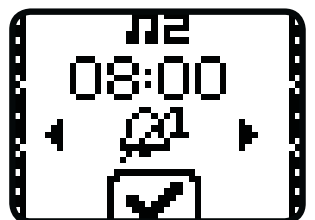

Wekker uitschakelen

- Kies  en druk op de OK-toets om de wekker uit te schakelen.
- Druk op een toets of beweeg met je hand boven de **KidiMagic® Color Show** om de wekker uit te schakelen.

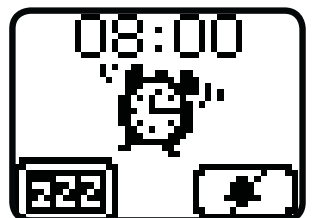

6.2 Helderheid

Druk op de pijltjestoetsen ◀ / ▶ om de helderheid van het sfeerlicht in te stellen. Druk op de OK-toets om je instellingen op te slaan.

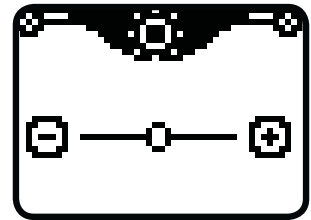

6.3 Sterprojectie

Druk op de pijltjestoetsen ◀ / ▶ om de sterprojectie aan of uit te zetten en druk op de OK-toets om je instellingen op te slaan. De sterprojectie staat standaard aan.



Let op: De sterren zullen niet schitteren in de FM radio-stand.

6.4 Projectie positie

Druk op de pijltjestoetsen ◀ / ▶ om de positie van de tijdprojectie aan te passen. De standaard ingestelde projectie positie is optie 1.

Optie 1

Deze positie wordt gebruikt tijdens het spelen van spellen of het luisteren naar de radio of muziek aan een bureau. Tijdens deze positie zal de tijd duidelijk te zien zijn op het plafond.

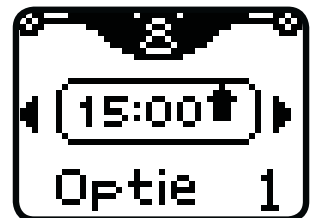

Optie 2

Deze positie wordt gebruikt wanneer je in bed ligt. Tijdens deze positie zal de tijd duidelijk te zien zijn op het plafond.

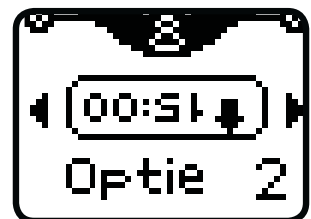

6.5 Timer

Stel in hoelang het sfeerlicht aan zal blijven in de klokstand en stel de timer in van de FM radio en de rustgevende muziek.

- **Sfeerlicht**

Druk op de pijltjestoetsen ◀ / ▶ om de gewenste tijdsduur te kiezen: 8 seconden, 30 minuten, 60 minuten of uit. De optie 'Uit' is alleen mogelijk wanneer een adapter gebruikt wordt.

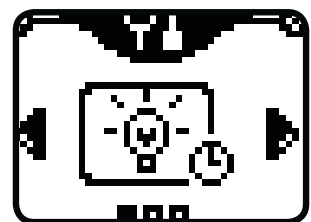

- **FM radio**

Druk op de pijltjestoetsen ◀ / ▶ om een tijdsduur te kiezen: 60 minuten, 120 minuten, 240 minuten of uit. De optie 'Uit' is alleen mogelijk wanneer een adapter gebruikt wordt.



- **Rustgevende muziek**

Druk op de pijltjestoetsen om een tijdsduur te kiezen: 30 minuten, 60 minuten, 120 minuten of uit. De optie 'Uit' is alleen mogelijk wanneer een adapter gebruikt wordt.



6.6 Tijd

De standaard ingestelde tijd is 08:00 uur in de 24-uur mode.



- Druk op de OK-toets om naar het volgende onderdeel te gaan en stel de uren, minuten en am/pm (alleen in 12 uur stand) in.
- Druk op de pijltjestoetsen ◀ / ▶ om de tijd aan te passen.
- Kies het vinkje om je instellingen op te slaan of druk op de pijltjestoetsen ◀ / ▶ en kies het ongedaan maken-icoontje  om de tijdsweergave (12/24) aan te passen of de tijd opnieuw in te stellen.

6.7 Datum

De standaard ingestelde datum is 31/01/2016.

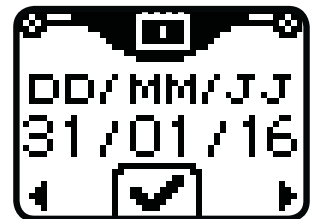

- Druk op de OK-toets om naar het vorige of volgende onderdeel te gaan en stel de dag, maand en jaar in.
- Druk op de pijltjestoetsen ◀ / ▶ om de datum aan te passen.
- Kies het vinkje om je instellingen op te slaan of druk op de pijltjestoetsen ◀ / ▶ en kies het ongedaan maken-icoontje  om de datumweergave (DD/MM/JJ of MM/DD/JJ) aan te passen of de datum opnieuw in te stellen.

Let op: Wanneer de batterijen zijn vervangen of de adapter losgekoppeld is geweest, dienen de tijd en datum opnieuw ingesteld te worden.

ONDERHOUD EN VERZORGING

1. Maak het speelgoed a.u.b. alleen schoon met een vochtige en niet met een natte doek.
2. Zet het speelgoed niet voor langere tijd in de felle zon of in de buurt van een andere warmtebron.
3. Als het speelgoed voor langere tijd niet wordt gebruikt, is het aan te bevelen de batterijen te verwijderen.
4. Laat het speelgoed niet op harde oppervlakken vallen en stel het niet bloot aan vocht of water.
5. Reinig het speelgoed niet met bijtende schoonmaakmiddelen.

PROBLEMEN OPLOSSEN

Klachten zoals geen beeld, geen geluid of de **KidiMagic® Color Show** doet helemaal niets, hebben vaak te maken met onjuiste instellingen. De **KidiMagic® Color Show** is in vele gevallen niet defect. Probeer onderstaande mogelijkheden.

Probleem	Mogelijke oorzaak	Oplossing
De KidiMagic® Color Show doet het niet meer of gaat niet meer aan.	Batterijen onjuist geplaatst.	Controleer of de batterijen op de juiste manier geplaatst zijn.
	Zwakke batterijen.	Vervang de batterijen.
	Slechte adapter-verbinding.	Controleer of de verbinding met de adapter goed is.
FM radio onduidelijk of storing.	Zwakke batterijen.	Vervang de batterijen.
	Zwakke radio ontvangst.	Neem de antenne uit het opbergvak aan de de onderkant van het speelgoed.
		Zet het speelgoed in de buurt van een raam met open en vrij zicht.
De magische sensors werken niet goed	Zwakke batterijen.	Vervang de batterijen.
	Storing bij fel licht.	Zet de KidiMagic® Color Show niet in de buurt van sterke lichtbronnen.
	Er bevinden zich voorwerpen of obstakels te dicht boven de KidiMagic® Color Show . Bijvoorbeeld een boekenplank, kastje of het plafond.	Zorg dat de KidiMagic® Color Show op een plek staat waar geen objecten boven de magische sensors geplaatst zijn.

Tijdprojectie onduidelijk.	Zwakke projectie.	Draai de projector-ring met de klok mee of tegen de klok in om de scherpte van de projectieweergave aan te passen.
	Projectorlens is vuil.	Maak de lens schoon met een droge doek.

Wanneer de **KidiMagic® Color Show** na het uitvoeren van bovenstaande instructies nog steeds niet naar behoren functioneert, kunt u contact opnemen met onze klantenservice.

Telefoonnummer: (0031) (0)495-459123

E-mail: klantenservice@vtechnl.com

BELANGRIJKE MEDEDELING:

Het ontwerpen en ontwikkelen van educatief speelgoed gaat gepaard met een verantwoordelijkheid die wij bij **VTech®** uitermate serieus opvatten. Wij zetten ons volledig in om er zeker van te zijn dat de informatie, die de kern van ons product is, zeer nauwkeurig en accuraat is. Het kan echter gebeuren dat er fouten voorkomen. Het is voor u van belang om te weten dat wij volledig achter onze producten staan en u aanmoedigen contact op te nemen met onze klantenservice indien u problemen heeft met, of suggesties heeft voor onze producten. Wij staan u dan graag te woord.

Telefoonnummer: (0031) (0)495-459123 /

E-mail: klantenservice@vtechnl.com

**KLASSE 1
LED PRODUCT**



VTech Electronics Europe B.V.

Deze garantie wordt u, als extra voordeel, aangeboden door VTech Electronics Europe B.V. en heeft geen invloed op uw wettelijke rechten krachtens de toepasselijke nationale wetgeving.

VTech Electronics Europe B.V. staat garant voor de kwaliteit van het door u gekochte product. Bewaar het garantieformulier (volgende pagina) samen met het aankoopbewijs. U heeft dan recht op 2 jaar volledige garantie onder de volgende voorwaarden:

- 1. De kwaliteit van het materiaal, en de techniek van het product worden bij normaal gebruik gedurende een periode van maximaal 2 jaar na aankoop door VTech Electronics Europe B.V. gegarandeerd.*
- 2. Mocht in deze periode toch een defect optreden, dan kunt u het product ter vervanging aanbieden bij de VTech® dealer waar u het product gekocht heeft.*
- 3. De betreffende vervanging vindt gratis plaats als de schade te wijten is aan de ondeugdelijkheid van materiaal of techniek.*
- 4. Indien de schade te wijten is aan ondeskundig gebruik, onbevoegde reparatie, verkeerde batterij installatie, verkeerde elektrische (adapter) installatie, breuk- en/of waterschade, lekkende batterijen of enig andere reden die aan de gebruiker wijtbaar is, dan vervalt deze garantie.*
- 5. Deze garantie is strikt persoonlijk en niet overdraagbaar. Deze garantie geldt alleen voor de Benelux landen.*



GARANTIEBEWIJS

Naam van het product: KidiMagic® Color Show

Art.-Nr. # 80-163423

Naam: _____

Straat en huisnummer: _____

Postcode en plaats: _____

Telefoonnummer: _____

E-mail adres: _____

Aankoopdatum: _____

*VTech Electronics Europe B.V.
Copernicusstraat 7
6003 DE Weert
Nederland*

Tel. klantenservice (0031) (0)495-459123

E-mail: klantenservice@vtechnl.com

