

SAMSUNG

SM-R150

Gebruiksaanwijzing

Inhoud

Basisinformatie

- 3 Lees dit eerst
- 4 Over de Gear IconX
- 6 Inhoud van de verpakking
- 7 Indeling van het apparaat
- 8 De oortelefoons voorbereiden op gebruik
- 10 Batterij
- 14 Betekenis van de indicatorlampjes

De oortelefoons gebruiken

- 16 De oortelefoons activeren
- 17 De oortelefoons op de juiste manier dragen
- 18 De oortelefoons verbinden met een mobiel apparaat
- 20 De oortelefoons gebruiken zonder een mobiel apparaat
- 21 De twee oortelefoons koppelen
- 21 De primaire oortelefoon instellen
- 22 Het touchpad gebruiken
- 24 Muziekbestanden overdragen naar de oortelefoons
- 28 Naar muziek luisteren
- 30 Trainingsinformatie opnemen
- 33 Uw hartslag meten tijdens een training
- 34 Belfuncties gebruiken
- 35 De stand voor omgevingsgeluid gebruiken

Samsung Gear en Gear IconX PC Manager

- 36 Samsung Gear
- 41 Gear IconX PC Manager

Bijlage

- 43 Problemen oplossen
- 46 De oortelefoons uitschakelen en opnieuw opstarten
- 47 De batterij verwijderen

Basisinformatie

Lees dit eerst

Lees deze gebruiksaanwijzing zodat u verzekerd bent van veilig en correct gebruik voordat u dit apparaat in gebruik neemt.

- Afbeeldingen kunnen er anders uitzien dan het daadwerkelijke product. De inhoud kan zonder voorafgaande kennisgeving worden gewijzigd. Voor meer informatie over het product kunt u de volledige gebruiksaanwijzing raadplegen. Bezoek www.samsung.com voor informatie over het apparaat, de gebruiksaanwijzing en meer.
- Controleer, voordat u andere apparaten gebruikt, of deze compatibel zijn met de oortelefoons. Ga naar www.samsung.com voor een lijst met compatibele mobiele apparaten.
- Voorkom dat het apparaat wordt ondergedompeld in vloeistof of wordt blootgesteld aan waterstralen onder druk, zoals van een douche. Draag het apparaat niet tijdens activiteiten als douchen of zwemmen. Hierdoor kan het apparaat beschadigd raken.
- Dit product bevat bepaalde gratis/opensourcesoftware. Instructies voor het weergeven van de opensourcelicentie vindt u op de website van Samsung (opensource.samsung.com).

Symbolen in deze gebruiksaanwijzing



Waarschuwing: situaties die kunnen leiden tot letsel voor uzelf of anderen



Let op: situaties die kunnen leiden tot schade aan uw apparaat of andere apparatuur



Kennisgeving: opmerkingen, gebruikstips of aanvullende informatie

Over de Gear IconX

Met de draadloze Gear IconX-sportoortelefoons kunt u uw activiteitsniveau bijhouden en muziek afspelen. U kunt muziekbestanden opslaan op de Gear IconX-oortelefoons en deze rechtstreeks op de oortelefoons afspelen, of luisteren naar muziek die wordt afgespeeld op uw verbonden mobiele apparaat. De Gear IconX-oortelefoons leggen via de ingebouwde sensor ook trainingsinformatie vast, zoals de activiteitsduur, uw hartslag en het aantal calorieën dat u hebt verbrand.



Draag de oortelefoons niet in gebieden met veel verkeer, zoals bij wegen of oversteekplaatsen. Als u dit wel doet, kan dit ongevallen veroorzaken wegens vertraagde reactiesnelheden.

Alleen de Gear IconX-oortelefoons gebruiken

U kunt muziek afspelen die is opgeslagen op uw Gear IconX-oortelefoons. De Gear IconX-oortelefoons leggen ook trainingsinformatie vast.



De Gear IconX-oortelefoons gebruiken met uw mobiele apparaat

U kunt luisteren naar muziek die is opgeslagen op het verbonden mobiele apparaat en inkomende oproepen beantwoorden. U kunt ook uw vastgelegde trainingsinformatie bekijken via de S Health-app op uw mobiele apparaat.



Inhoud van de verpakking

Controleer of de doos de volgende onderdelen bevat:

- Oortelefoon (L/R)
- Oplaaddoosje
- Vleugel (3 sets, S/M/L)
- Oortelefoons (3 sets, S/M/L)
- USB-kabel
- USB-connector
- Snelstartgids



- De meegeleverde onderdelen bij uw oortelefoons en de beschikbare accessoires kunnen verschillen, afhankelijk van uw regio of serviceprovider.
- De meegeleverde onderdelen zijn alleen bedoeld voor deze oortelefoons en zijn mogelijk niet compatibel met andere apparaten.
- Vormgeving en specificaties zijn onderhevig aan wijzigingen zonder voorafgaande kennisgeving.
- U kunt extra accessoires kopen op de website van Samsung. Controleer vóór aankoop of deze accessoires compatibel zijn met de oortelefoons.
- Gebruik alleen door Samsung goedgekeurde accessoires. Als u niet-goedgekeurde accessoires gebruikt, kunnen er prestatieproblemen en storingen optreden die niet onder de garantie vallen.
- De beschikbaarheid van alle accessoires is onderhevig aan wijzigingen die volledig afhankelijk zijn van de fabrikanten. Ga naar de website van Samsung voor meer informatie over de beschikbare accessoires (www.samsung.com).

Indeling van het apparaat

Oortelefoon

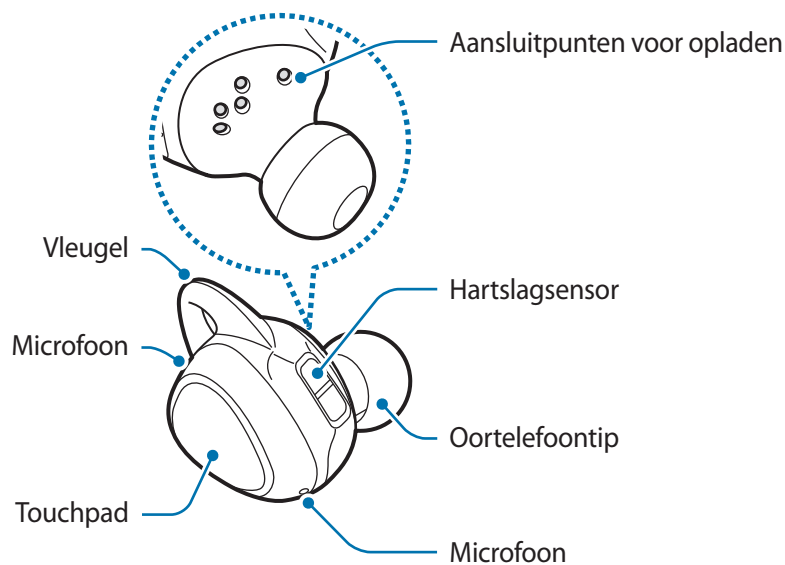

Oplaaddoosje

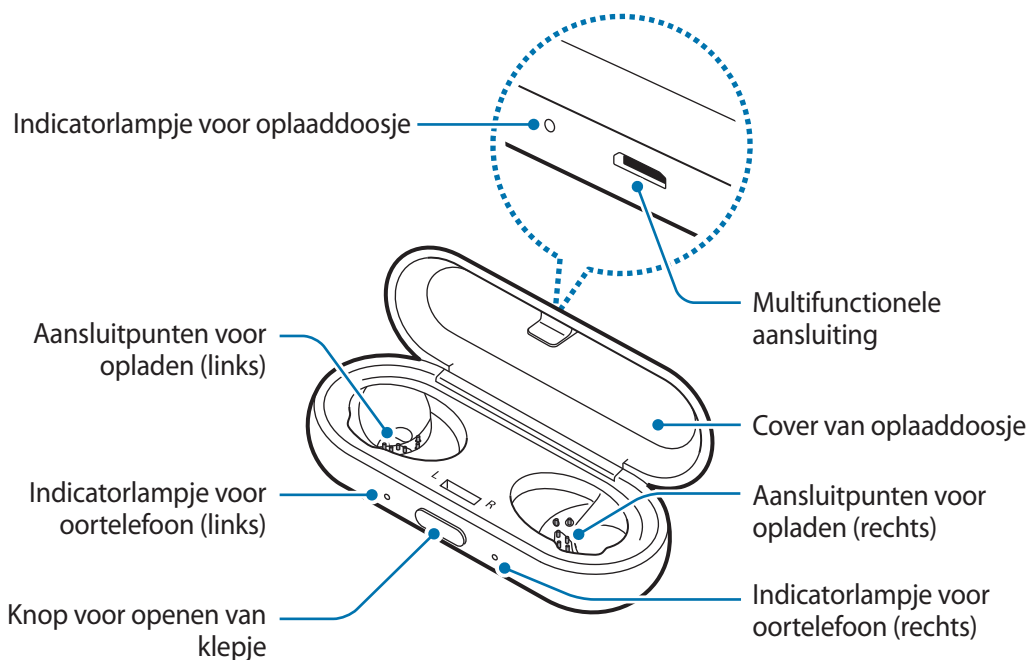

Als er zweet of een andere vloeistof op de aansluitpunten voor opladen zit, kan er corrosie op de oortelefoons ontstaan. Maak de aansluitpunten voor opladen en de oortelefoons schoon voordat u de oortelefoons in het oplaaddoosje plaatst.

De oortelefoons voorbereiden op gebruik

Een oordopje aan de oortelefoon bevestigen

- 1 Kies het oordopje dat het beste in uw oor past.
- 2 Plaats het oordopje om het haakje onder aan de oortelefoon.

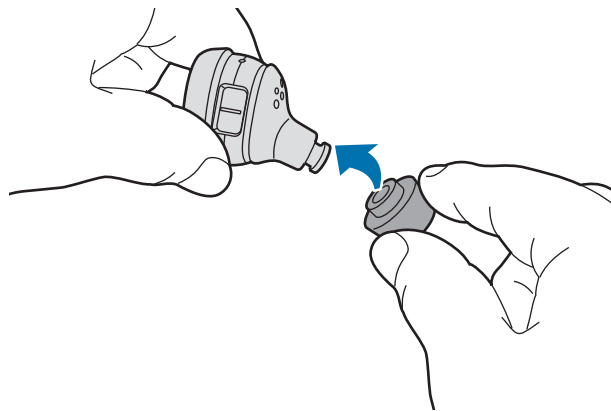

- Plaats de oortelefoons niet zonder oordopjes in uw oren. Als u dat wel doet, kan dat pijn doen aan uw oren.
- Trek niet te hard aan het oordopje. Het oordopje kan scheuren.

- 3 Volg dezelfde procedure voor de andere oortelefoon.

Een vleugel aan de oortelefoon bevestigen

1 Kies de vleugel die het beste in uw oor past.

2 Kies de vleugel voor het linker- of rechteroor.

3 Plaats de vleugel om de oortelefoon.



Plaats de vleugels niet in de verkeerde richting om de oortelefoons. Dan passen de oortelefoons niet goed in uw oren.

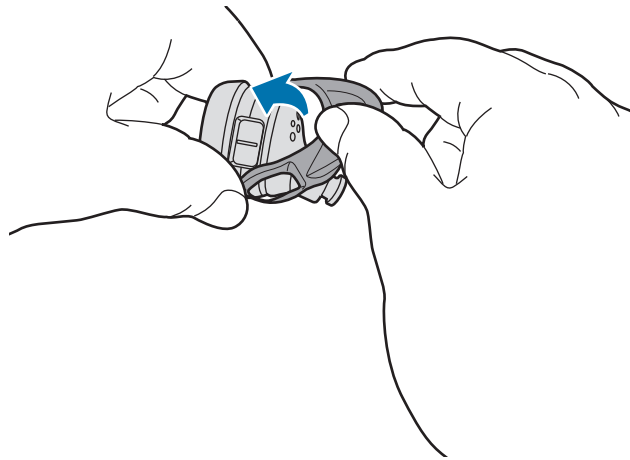

4 Plaats de stand van de vleugel aan zodat de hartslagsensor niet wordt geblokkeerd.



- Plaats de oortelefoons niet zonder vleugels in uw oren. Als u dat wel doet, kan dat pijn doen aan uw oren.
- Trek niet te hard aan de vleugel. Dan kan de vleugel scheuren.

5 Volg dezelfde procedure voor de andere oortelefoon.

Batterij

De batterij opladen

Laad de batterij volledig op voordat u de oortelefoons voor het eerst gebruikt of als u deze langere tijd niet hebt gebruikt. De oortelefoons schakelen tijdens het laden in. Als de batterij volledig leeg is, duurt het minstens 20 minuten voordat deze wordt ingeschakeld.

Het oplaaddoosje bevat een ingebouwde batterij en wordt samen met de oortelefoons opgeladen.

U kunt de oortelefoons opladen door deze in het oplaaddoosje te plaatsen zonder het doosje op een stopcontact aan te sluiten.



Gebruik alleen opladers, batterijen en kabels die zijn goedgekeurd door Samsung. Bij gebruik van niet-goedgekeurde opladers of kabels bestaat het risico dat de batterij ontploft of dat de oortelefoons schade oplopen.



- Opladers worden apart verkocht.
- Tijdens het opladen van de batterij kunt u de draadloze functies van uw oortelefoons niet gebruiken.
- Als er zweet of een andere vloeistof op de oplaadpolen of oortelefoons zit, moet u deze schoonmaken voordat u de batterij vervangt.

- 1 Druk op de knop voor het openen van de cover om de cover van het oplaaddoosje te openen.
- 2 Controleer de richting van elke oortelefoon en plaats ze in de linkse en rechtse sleuven van het oplaaddoosje.

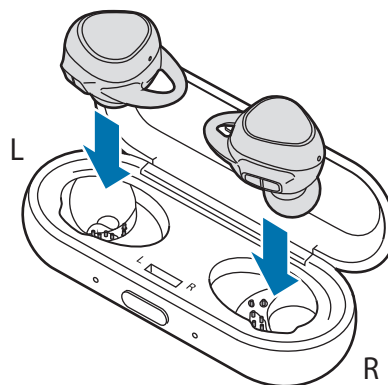

3 Sluit het oplaaddoosje.

4 Sluit de USB-kabel aan op de USB-voedingsadapter en sluit de USB-kabel aan op de multifunctionele aansluiting van het oplaaddoosje.

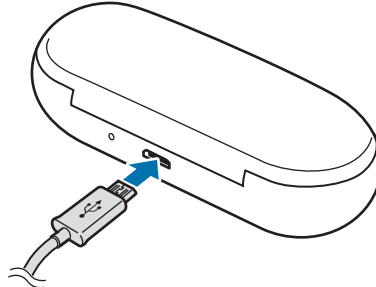

Als u de oplader verkeerd aansluit, kan dit ernstige schade aan het oplaaddoosje veroorzaken. Schade die wordt veroorzaakt door verkeerd gebruik, valt niet onder de garantie.

5 Sluit de USB-voedingsadapter aan op een stopcontact.

De batterijen van de oortelefoons en het oplaaddoosje worden tegelijkertijd opgeladen.

6 Als de batterij volledig is opgeladen, koppelt u het oplaaddoosje los van de oplader. Koppel de oplader eerst los van het oplaaddoosje en vervolgens van het stopcontact.



- Schakel de oortelefoons uit als u deze een langere periode niet gebruikt. Raadpleeg [De oortelefoons uitschakelen en opnieuw opstarten](#) voor meer informatie.
- Om stroom te besparen moet u de oplader loskoppelen wanneer u deze niet gebruikt. De oplader beschikt niet over een aan/uit-schakelaar. U moet daarom de oplader loskoppelen van het stopcontact wanneer u deze niet gebruikt, om te voorkomen dat u energie verspilt. De oplader moet in de buurt van het stopcontact blijven tijdens het opladen en moet eenvoudig te bereiken zijn.

Het batterijverbruik beperken

Er zijn twee manieren om de batterij van uw oortelefoons te sparen.

- Bewaar de oortelefoons in het oplaaddoosje als u de oortelefoons niet gebruikt. Zolang u de oortelefoons draagt, blijft de hartslagsensor werken en wordt de gebruiksduur beperkt.
- Nadat u de oortelefoons hebt verbonden met uw mobiele telefoon, tikt u op het scherm Apps op **Samsung Gear** → **INSTELLINGEN** → **Meldingen** en tikt u op de schakelaar om deze in te schakelen. U kunt het batterijverbruik beperken door gesproken meldingen uit te schakelen behalve voor inkomende oproepen en alarmen.

Tips en voorzorgsmaatregelen voor het opladen van batterijen

- Als er zweet of een andere vloeistof op de aansluitpunten voor opladen zit, kan er corrosie op de aansluitpunten ontstaan. Als er zweet of een andere vloeistof op de oplaadpolen of oortelefoons zit, moet u deze schoonmaken voordat u de batterij vervangt.
- Als u een andere stroombron dan de oplader gebruikt, zoals een computer, kan de oplaadsnelheid lager zijn wegens een lagere stroomsterkte.
- Tijdens het opladen kunnen de oortelefoons en het oplaaddoosje warm worden. Dit is normaal en is niet van invloed op de levensduur of prestaties van de oortelefoons. Als de batterij warmer dan normaal wordt, kan de oplader ophouden met opladen.
- Als de oortelefoons en het oplaaddoosje niet correct worden opgeladen, brengt u deze met de oplader naar een Samsung Servicecenter.
- Voorkom dat u de oplader verbuigt. Als u dat wel doet, kan de oplader beschadigd raken of minder lang meegaan. Gebruik nooit een beschadigde oplader.
- Meer informatie over de batterij, zoals de gebruiksduur, vindt u op de website van Samsung (www.samsung.com).

Batterijniveau controleren

Controleren via de gesproken instructies

Als het batterijniveau onder de 10% komt, wordt u hierover geïnformeerd via een gesproken instructie. Sla uw trainingsinformatie alvast tijdens uw training op uw mobiele apparaat op voordat de batterij volledig leeg raakt.

Het batterijniveau weergeven op het verbonden mobiele apparaat

Verbind de oortelefoons met uw mobiele apparaat, open het scherm Apps van het mobiele apparaat en tik op **Samsung Gear** → **INFO**. Bekijk de batterijstatus van elke oortelefoon op de kaart **Oortjes**. Raadpleeg [De oortelefoons verbinden met een mobiel apparaat](#) voor meer informatie.



- Als de batterij bijna leeg is, wordt een melding weergegeven op het meldingscherm van het mobiele apparaat.
- Verbind de oortelefoons met het mobiele apparaat voordat de batterij volledig leeg is en sla uw trainingsinformatie op het mobiele apparaat op. Laad vervolgens de batterij op.

Betekenis van de indicatorlampjes

De indicatorlampjes informeren u over de oplaadstatus van uw oortelefoons en het oplaaddoosje.

Links en rechts van het knopje voor het openen van het oplaaddoosje bevindt zich een indicatorlampje dat de oplaadstatus van de overeenkomstige oortelefoon aangeeft. Het indicatorlampje voor het oplaaddoosje naast de multifunctionele aansluiting geeft de oplaadstatus van het doosje zelf aan.

Indicatorlampjes voor oortelefoon

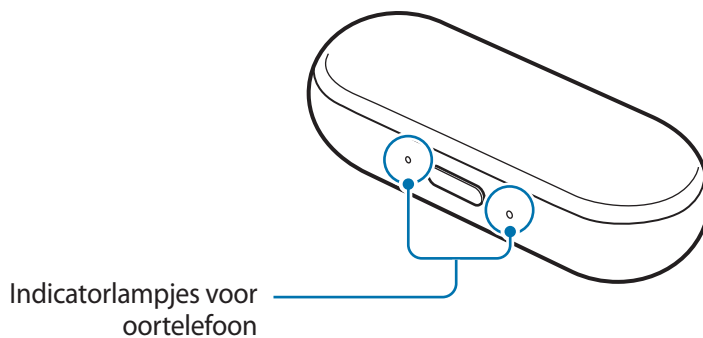

Kleur	Status
Brandt rood	<ul style="list-style-type: none"> • bezig met opladen
Brandt groen	<ul style="list-style-type: none"> • Volledig opgeladen
Knippert rood (snel tempo)	<ul style="list-style-type: none"> • Opladen uitgeschakeld vanwege afwijkende temperaturen
Knippert rood (gemiddeld tempo)	<ul style="list-style-type: none"> • Opladen uitgeschakeld vanwege een fout in de verbinding met de aansluitpunten voor opladen • Opladen uitgeschakeld omdat de batterij van het oplaaddoosje bijna leeg is
Knippert beurtelings rood	<ul style="list-style-type: none"> • Oortelefoonfout

Indicatorlampje voor oplaaddoosje

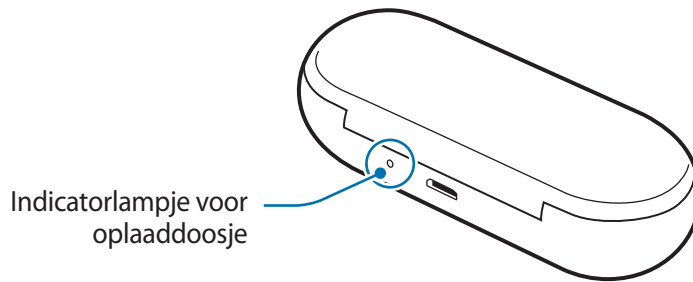

Kleur	Status
Brandt rood	• bezig met opladen
Brandt groen	• volledig opgeladen
Knippert rood (snel tempo)	• opladen geblokkeerd vanwege afwijkende temperaturen
Knippert rood (langzaam tempo)	• batterij bijna leeg



- Als de batterij leeg is, knipperen de indicatorlampjes ongeveer 30 seconden rood en worden deze vervolgens uitgeschakeld.
- Als de indicatorlampjes niet werken zoals beschreven, koppelt u de oplader los van het oplaaddoosje en sluit u deze opnieuw aan.

De oortelefoons gebruiken

De oortelefoons activeren

Voordat u de oortelefoons voor het eerst gebruikt, moet u deze activeren.



- Als het indicatorlampje van het oplaaddoosje langzaam rood knippert, moet het ten minste 20 minuten worden opgeladen.
- Als u de Bluetooth-koppelstand wilt inschakelen, plaatst u de oortelefoons in het oplaaddoosje. Vervolgens haalt u de oortelefoons uit het oplaaddoosje en plaatst u ze in uw oren.

1 Druk op de knop voor het openen van de cover om de cover van het oplaaddoosje te openen.

2 Controleer de richting van elke oortelefoon en plaats ze in de linker- en rechtersleuven van het oplaaddoosje.

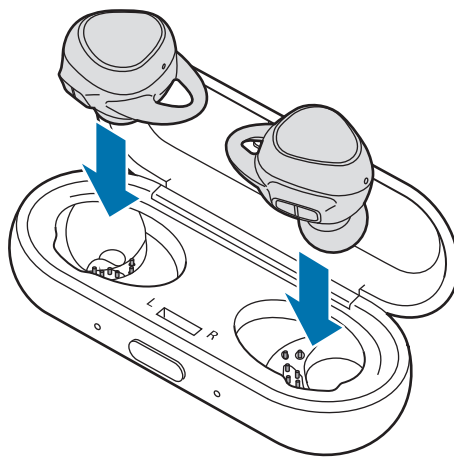

3 Sluit het oplaaddoosje.

- 4 Verwijder de oortelefoons uit het oplaaddoosje.
De oortelefoons worden geactiveerd.

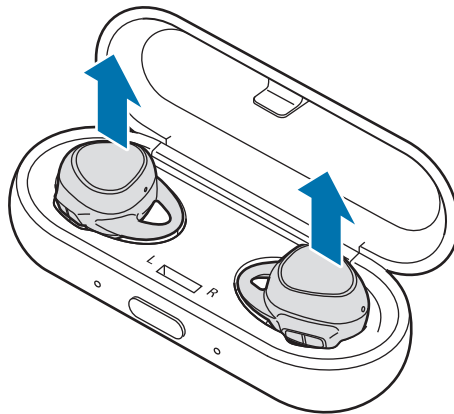

De oortelefoons op de juiste manier dragen

Zorg dat u de oordopjes en vleugels aan de oortelefoons bevestigt voordat u de oortelefoons draagt.

- 1 Controleer de richting van elke oortelefoon en plaats deze in uw oren met de vleugel omhoog gericht totdat de oortelefoons goed in uw oren zitten.

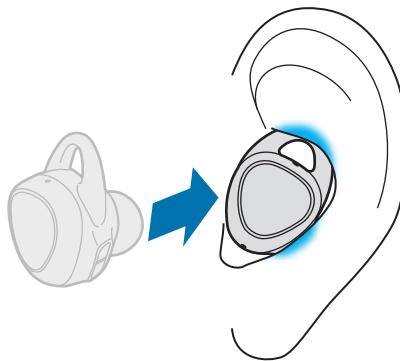

Raak de hartslagsensor niet aan terwijl u een oortelefoon in uw oor doet. Als de hartslagsensor in contact komt met uw huid voordat u de oortelefoon draagt, werkt deze mogelijk niet goed.

- 2 Pas de oortelefoons aan door deze naar links of rechts te draaien, zodat ze goed in uw oren zitten.

De hartslagsensor detecteert automatisch dat u de oortelefoons draagt als u deze in uw oor hebt geplaatst. Vervolgens schakelen de oortelefoons automatisch over naar de Bluetooth-koppelstand en geven ze een geluidssignaal.



- Als de hartslagsensor geen contact maakt met uw oor, werkt de oortelefoon mogelijk niet. Gebruik de vleugels en oortelefoons die het beste in uw oren passen.
- Volg alle weergegeven waarschuwingen en aanwijzingen van bevoegd personeel op in ruimten als vliegtuigen en ziekenhuizen.

De oortelefoons verbinden met een mobiel apparaat

De Samsung Gear-app installeren

Als u uw oortelefoons met een mobiel apparaat wilt verbinden, installeert u de Samsung Gear-app op het mobiele apparaat. Afhankelijk van uw apparaat kunt u de Samsung Gear-app vanaf de volgende plekken downloaden:

- Samsung Android-apparaten: **Galaxy Apps** of apps.samsung.com/gear
- Andere Android-apparaten: **Play Store** of apps.samsung.com/gear



- U kunt de Samsung Gear-app alleen downloaden op mobiele apparaten met Android 4.4 (API 19) of nieuwer en met 1,5 GB RAM of meer. Ga naar www.samsung.com voor een lijst met compatibele mobiele apparaten.
- U kunt de taal van de Samsung Gear-app op uw verbonden mobiele apparaat wijzigen. Tik op het startscherm van uw mobiele apparaat op **Apps** → **Instellingen** → **Taal en invoer** → **Taal**. Mogelijk wordt het Engels weergegeven als de geselecteerde taal op het scherm Instellingen niet wordt ondersteund door de Samsung Gear-app.

Via Bluetooth verbinding maken met een mobiel apparaat

Oortelefoons

- 1 Plaats de oortelefoons in het oplaaddoosje, sluit het en haal de oortelefoons er vervolgens uit.
- 2 Plaats de oortelefoons in uw oren om de Bluetooth-koppelstand in te schakelen.



Als de oortelefoons niet binnen drie minuten verbinding maken met een mobiel apparaat, wordt de Bluetooth-koppelstand gedeactiveerd. Om de Bluetooth-koppelstand weer in te schakelen, plaatst u de oortelefoons in het oplaaddoosje en sluit u dit. Vervolgens haalt u de oortelefoons uit het oplaaddoosje en plaatst u ze in uw oren.

Mobiel apparaat

- 3 Tik op het scherm Apps van uw mobiele apparaat op **Samsung Gear**.
Werk zo nodig de Samsung Gear-app bij naar de nieuwste versie.
- 4 Tik op **VERBINDEN MET GEAR**.
- 5 Tik op **Gear IconX R (0000)**.
- 6 Volg de instructies op het scherm om de verbinding te voltooien.

U hoort de tekst 'Verbonden' met een meldingsgeluid via de primaire oortelefoon. Alleen de primaire oortelefoon die wordt gebruikt voor oproepen en het vastleggen van trainingsinformatie wordt verbonden met het mobiele apparaat. De andere oortelefoon wordt verbonden met de primaire oortelefoon. Raadpleeg [De twee oortelefoons koppelen](#) voor meer informatie.

Wanneer de oortelefoons met uw mobiele apparaat zijn verbonden, maken deze automatisch verbinding met het mobiele apparaat zodra u de oortelefoons in uw oren plaatst.



- Als de Bluetooth-verbinding mislukt of het mobiele apparaat de oortelefoons niet kan vinden, ontkoppelt u apparaten die eerder zijn gekoppeld met uw mobiele apparaat. Probeer vervolgens opnieuw verbinding te maken.
- Verbindingsmethoden kunnen verschillen afhankelijk van uw apparaat en softwareversie.

Algemene informatie over het gebruik van Bluetooth

Bluetooth is een standaard voor draadloze technologie waarbij een frequentie van 2,4 GHz wordt gebruikt om over een korte afstand verbinding te maken tussen verschillende apparaten. Er kan zonder kabels verbinding worden gemaakt met andere apparaten waarop Bluetooth is ingeschakeld, zoals mobiele apparaten, om gegevens uit te wisselen.

- Om problemen te voorkomen wanneer u uw oortelefoons verbindt met een ander apparaat, plaatst u de apparaten dicht bij elkaar.
- Zorg ervoor dat uw oortelefoons en het andere Bluetooth-apparaat zich binnen het Bluetooth-verbindingsbereik bevinden (5 m). De afstand kan variëren, afhankelijk van de omgeving waarin de apparaten worden gebruikt.
- Zorg ervoor dat er geen obstakels zijn tussen de oortelefoons en een verbonden apparaat, waaronder menselijke lichamen, muren, hoeken of hekken.
- Raak de Bluetooth-antenne van een verbonden apparaat niet aan.
- Bluetooth gebruikt dezelfde frequentie als bepaalde industriële, wetenschappelijke en medische producten en producten met laag stroomverbruik, en er kan een storing optreden wanneer er verbinding wordt gemaakt in de buurt van dit soort producten.
- Sommige apparaten, vooral apparaten die niet door Bluetooth SIG zijn getest of goedgekeurd, zijn mogelijk niet compatibel met de oortelefoons.
- Gebruik de Bluetooth-functie niet voor illegale doeleinden (bijvoorbeeld voor het maken van illegale kopieën van bestanden of voor het afluisteren van communicatie voor commerciële doeleinden).

De oortelefoons gebruiken zonder een mobiel apparaat

U kunt de oortelefoons gebruiken zonder deze met een mobiel apparaat te verbinden. Bepaalde functies, zoals het ontvangen van oproepen of het opslaan van trainingsinformatie, zijn dan niet beschikbaar. Als u uw trainingsinformatie wilt opslaan, verbindt u de oortelefoons na de training met uw mobiele apparaat. Raadpleeg [De oortelefoons verbinden met een mobiel apparaat](#) voor meer informatie.

De twee oortelefoons koppelen

Als u beide oortelefoons in uw oren plaatst, worden deze automatisch gekoppeld en geven de oortelefoons vervolgens een geluidssignaal. Eenmaal gekoppeld worden de oortelefoons in de toekomst automatisch verbonden.



- Als u de primaire oortelefoon uit uw oor haalt, wordt de verbinding tussen beide oortelefoons en het mobiele apparaat verbroken. Zie [De primaire oortelefoon instellen](#) voor meer informatie over de primaire oortelefoon.
- Als u een oortelefoon uit uw oor haalt, wordt de koppeling tussen de twee oortelefoons verbroken.
- Als de koppeling wordt verbroken, verwijdert u beide oortelefoons uit uw oren en plaatst u deze weer terug. De koppeling wordt automatisch hersteld. Als de koppeling niet wordt hersteld, controleert u of u de oortelefoons op de juiste manier draagt.
- Als u een oortelefoon kwijtraakt, kunt u bepaalde oortelefoonfuncties mogelijk niet meer gebruiken. Ga naar een Samsung Servicecenter voor vragen over de aanschaf van een nieuwe oortelefoon.
- Als u een verloren oortelefoon vervangt, plaatst u de oortelefoons in het oplaaddoosje en sluit u het doosje aan op uw computer. Gebruik vervolgens Gear IconX PC Manager om de twee oortelefoons te koppelen.

De primaire oortelefoon instellen

Stel de primaire oortelefoon in om de belfunctie te gebruiken en trainingsinformatie op te nemen. De rechter oortelefoon is voorgeprogrammeerd als de primaire oortelefoon.

- 1 Tik op het scherm Apps van het mobiele apparaat op **Samsung Gear**.
- 2 Tik op **INSTELLINGEN** → **Primair oortje selecteren**, tik op de rechter- of linkeroortelefoon en tik vervolgens op **OK**.

U kunt de primaire oortelefoon ook selecteren op de kaart **Oortjes** in **INFO**.



- Nadat u de primaire oortelefoon hebt gewijzigd, worden de oortelefoons mogelijk niet automatisch opnieuw met uw mobiele apparaat verbonden. Als dit gebeurt, tikt u op het startscherm van uw mobiele apparaat op **Apps** → **Instellingen** → **Bluetooth** en zoekt u vervolgens naar de oortelefoons en maakt u handmatig verbinding met het apparaat.
- Als u de primaire oortelefoon wijzigt terwijl u traint, wordt de trainingsinformatie niet opgeslagen op de nieuwe primaire oortelefoon. Wanneer u traint, moet u de training voltooien en de trainingsinformatie opslaan voordat u de primaire oortelefoon wijzigt.
- Klik in Gear IconX PC Manager op **Meer** → **Apparaatinstellingen** en selecteer **Rechts** of **Links** om de primaire oortelefoon te specificeren. Installeer eerst Gear IconX PC Manager op uw computer. Raadpleeg [Gear IconX PC Manager](#) voor meer informatie.
- Als u de primaire oortelefoon via Gear IconX PC Manager wijzigt, moet u handmatig naar de oortelefoons zoeken en deze opnieuw met uw apparaat verbinden.

Het touchpad gebruiken

U kunt met het touchpad het afspelen van muziek bedienen en oproepen beantwoorden of weigeren.

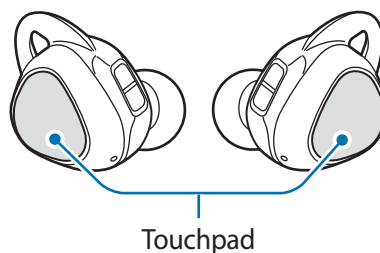

- Druk niet te hard met uw vingers op het touchpad om pijn aan uw oor te voorkomen.
- Tik niet met iets scherp op het touchpad om beschadiging ervan te voorkomen.



De richting waarin u de oortelefoons draagt, heeft invloed op de richting waarop u moet slepen op het touchpad. Draag de oortelefoons op de juiste manier. Raadpleeg [De oortelefoons op de juiste manier dragen](#) voor meer informatie.



Eenmaal tikken

- Nummer afspelen of onderbreken.



Dubbeltikken

- Volgend nummer afspelen.
- Een oproep beantwoorden of beëindigen.
- De huidige oproep in de wacht plaatsen en de tweede oproep beantwoorden.
- Schakelen tussen de huidige oproep en de oproep in de wacht.



Driemaal tikken

- Vorig nummer afspelen.
 - Als u drie seconden nadat een track is gestart drie keer tikt, wordt de track vanaf het begin gestart. Tik binnen drie seconden vanaf het moment waarop een track begint drie keer op het touchpad om de vorige track af te spelen.



Ingedrukt houden

- Oproep weigeren.
- De microfoon in- of uitschakelen tijdens een oproep.
 - Hiermee wordt niets op het mobiele apparaat weergegeven.
- Een oproep in de wacht voortzetten en een huidige oproep beëindigen.
- Menuopties voorlezen.

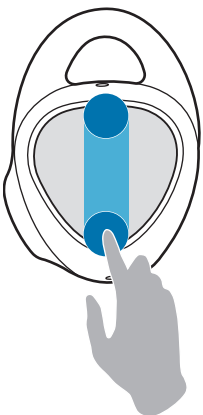

Omhoog/omlaag vegen

- Volume omhoog/omlaag.

De menuopties voorlezen

1 Houd het touchpad ingedrukt om de menuopties te laten voorlezen.

2 Haal uw vinger van het touchpad als u de menuoptie hoort die u wilt activeren.

De voorgelezen menuopties verschillen op basis van uw huidige trainingsstatus.

- Voordat u gaat trainen: Training starten → Omgevingsgeluid aan/Omgevingsgeluid uit
- Tijdens het trainen: Training beëindigen → Trainingdetails → Omgevingsgeluid aan/Omgevingsgeluid uit



Als het niet lukt de functie te activeren, houdt u het touchpad opnieuw ingedrukt om de menuopties nogmaals te laten voorlezen.

Muziekbestanden overdragen naar de oortelefoons

Muziekbestanden overdragen van uw mobiele apparaat

Draag muziekbestanden van uw mobiele apparaat over naar uw oortelefoons via de Samsung Gear-app op uw mobiele telefoon.



- Muziek overdragen is mogelijk niet beschikbaar, afhankelijk van het mobiele apparaat.
- Muziekbestanden die niet via de Samsung Gear-app worden overgedragen, worden mogelijk niet afgespeeld.
- De oortelefoons ondersteunen de bestandsindelingen MP3, M4A, AAC, WAV, WMA(WMA v9).
- Muziekbestanden worden alfabetisch gesorteerd in de afspeellijst.
- De oortelefoons spelen alleen het eerste tot het duizendste bestand in de afspeellijst af.
- Mogelijk worden niet dezelfde muziekbestanden op beide oortelefoons opgeslagen als u de muziekbestanden handmatig overdraagt in plaats van via de Samsung Gear-app. Als de muziekbestanden op beide oortelefoons verschillen, worden deze mogelijk niet afgespeeld.

1 Plaats de oortelefoons in het oplaaddoosje en sluit de cover van het oplaaddoosje.



Als een van de oortelefoons geen contact maakt met het aansluitpunt voor opladen van het doosje, herkent Gear IconX PC Manager de oortelefoons niet.

2 Sluit de USB-connector aan op de multifunctionele aansluiting van uw mobiele apparaat. Sluit het oplaaddoosje via de USB-kabel aan op uw mobiele apparaat.

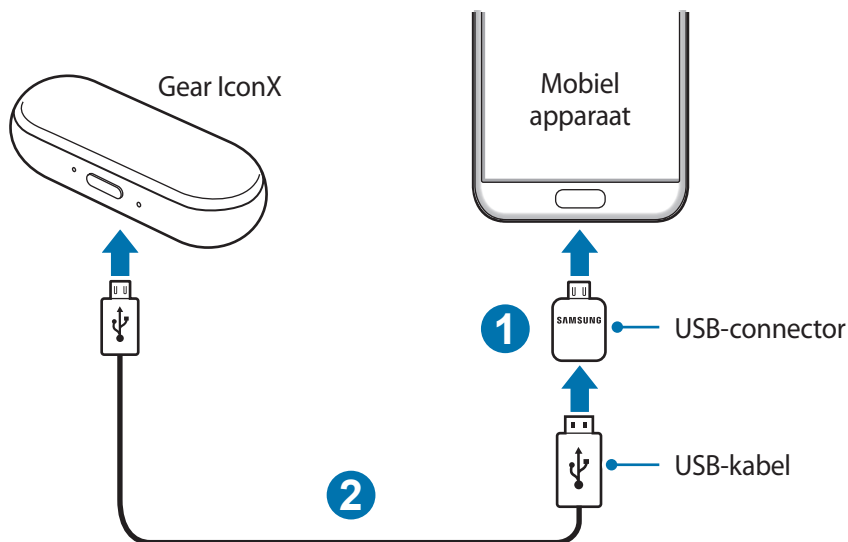

- U moet de USB-connector aansluiten op uw mobiele apparaat. Als u de USB-connector aansluit op het oplaaddoosje, kunt u geen muziekbestanden overdragen naar de oortelefoons. Als uw mobiele apparaat geen ondersteuning biedt voor de USB-connector, kunt u geen muziekbestanden overzetten naar de oortelefoons.
- Gegevensoverdracht via de USB-connector leidt tot een hoger batterijverbruik. Zorg dat de batterij volledig is opgeladen voordat u gegevens overdraagt. Als de batterij bijna leeg is, wordt de gegevensoverdracht mogelijk onderbroken.
- Als de USB-connector die bij de oortelefoons is geleverd niet compatibel is met uw mobiele apparaat, gebruikt u de compatibele USB-connector van uw mobiele apparaat.

3 Tik op het scherm Apps van uw mobiele apparaat op **Samsung Gear**.

4 Tik op **INSTELLINGEN** → **Muziek** of tik op **INFO** → **MUZIEKINSTELLINGEN** op de kaart **Muziek op Gear IconX** en tik op **Nummers beheren**.

5 Selecteer de categorie, selecteer de muziekbestanden die u wilt overzetten en tik op **TOEVOEGEN**.

Muziekbestanden worden opgeslagen in de map MUZIEK van de oortelefoons. Wijzig de mapnaam niet en maak geen nieuwe map. Als u wijzigingen aanbrengt in de map van de oortelefoons, worden de muziekbestanden mogelijk niet afgespeeld.



Verwijder de USB-kabel of de USB-connector niet uit de oortelefoons of uit uw mobiele apparaat als u bestanden overdraagt. Als u dat wel doet, kan dit leiden tot gegevensverlies of beschadiging van het apparaat.

Muziekbestanden overdragen van uw computer

Via Gear IconX PC Manager op uw computer kunt u muziekbestanden van uw computer overdragen naar uw oortelefoons. Draag muziekbestanden over van uw computer naar de oortelefoons via een verwisselbare schijf voor gegevensoverdracht.



- Muziekbestanden die niet via Gear IconX PC Manager worden overgedragen, worden mogelijk niet afgespeeld.
- Mogelijk worden niet dezelfde muziekbestanden op beide oortelefoons opgeslagen als u de muziekbestanden handmatig overdraagt in plaats van via de Gear IconX PC Manager. Als de muziekbestanden op beide oortelefoons verschillen, worden deze mogelijk niet afgespeeld.

De oortelefoons verbinden met de computer

Als u de oortelefoons wilt verbinden met uw computer, moet u Gear IconX PC Manager op uw computer installeren. Raadpleeg [Gear IconX PC Manager installeren](#) voor meer informatie.

Muziekbestanden overdragen van uw computer

1 Plaats de oortelefoons in het oplaaddoosje en sluit de cover van het oplaaddoosje.



Als een van de oortelefoons geen contact maakt met de aansluitpunten voor opladen, herkent Gear IconX PC Manager de oortelefoons niet.

2 Sluit het oplaaddoosje via de USB-kabel aan op de computer.

3 Voer op de computer **Gear IconX** uit en klik op **Nieuwe nummers toevoegen**.



Wanneer het pop-upvenster voor de software-update wordt weergegeven, tikt u zo nodig op **Bijwerken** om de software bij te werken naar de nieuwste versie. Als het pop-upvenster niet wordt weergegeven, tikt u op **Meer** → **Info pc-software** → **Bijwerken** om de versie-informatie van Gear IconX PC Manager te bekijken en het programma bij te werken.

4 Selecteer over te dragen muziekbestanden en klik op **Openen**.

Muziekbestanden worden opgeslagen in de map MUZIEK van de oortelefoons. Wijzig de mapnaam niet en maak geen nieuwe map. Als u wijzigingen aanbrengt in de map van de oortelefoons, worden de muziekbestanden mogelijk niet afgespeeld.



Verwijder de USB-kabel niet uit de oortelefoons of uit de computer als u bestanden overdraagt. Als u dat wel doet, kan dit leiden tot gegevensverlies of beschadiging van het apparaat.

Gegevens synchroniseren tussen oortelefoons

Synchroniseer de oortelefoons zodat deze dezelfde muziekbestanden bevatten als u handmatig muziekbestanden hebt overgedragen in plaats van via de Samsung Gear-app of Gear IconX PC Manager.

1 Plaats de oortelefoons in het oplaaddoosje en sluit de cover van het oplaaddoosje.



Als een van de oortelefoons geen contact maakt met het aansluitpunt voor opladen van het doosje, herkent Gear IconX PC Manager de oortelefoons niet.

- 2 Sluit het oplaaddoosje via de USB-kabel aan op de computer.
- 3 Klik op het bureaublad van uw computer op **Gear IconX** → **Meer** → **Oortje uitbalanceren**.
De muziekbestanden worden automatisch op beide oortelefoons opgeslagen.



Alleen de gegevens op de primaire oortelefoon kunnen worden gesynchroniseerd. De gegevens op de andere oortelefoon kunnen niet worden gesynchroniseerd.

Naar muziek luisteren

Muziekbestanden afspelen die op de oortelefoons zijn opgeslagen

U kunt luisteren naar muziek die op de oortelefoons is opgeslagen zonder dat u de oortelefoons met uw mobiele apparaat hoeft te verbinden.

Tik op het touchpad om muziek af te spelen.

Het nummer afspelen of pauzeren

Tik op het touchpad om het nummer af te spelen of te pauzeren.

Het volgende nummer afspelen

Dubbeltik op het touchpad om tijdens het afspelen het volgende nummer af te spelen.

Het vorige nummer afspelen

Tik drie keer op het touchpad om tijdens het afspelen het vorige nummer af te spelen.



Als u drie seconden nadat een track is gestart drie keer tikt, wordt de track vanaf het begin gestart. Tik binnen drie seconden vanaf het moment waarop een track begint drie keer op het touchpad om de vorige track af te spelen.

Het volume regelen

Sleep uw vinger omhoog of omlaag op het touchpad om tijdens het afspelen het volume aan te passen.



Als u alleen de oortelefoons gebruikt, geven de oortelefoons een geluidssignaal als het volume het hoogste niveau heeft bereikt. Beperk het volume, ook als het nog verder omhoog kan, om gehoorschade te voorkomen.

Muziekbestanden afspelen die op uw mobiele apparaat zijn opgeslagen

U kunt luisteren naar muziek die op uw mobiele apparaat is opgeslagen door de oortelefoons met het mobiele apparaat te verbinden. U kunt muziek streamen die wordt afgespeeld vanaf het verbonden mobiele apparaat zonder dat u muziekbestanden op de oortelefoons hoeft op te slaan.

- 1 Tik op het scherm Apps van het mobiele apparaat op **Samsung Gear**.
- 2 Tik op **INSTELLINGEN** → **Muziek** of tik op **INFO** → **MUZIEKINSTELLINGEN** op de kaart **Muziek op Gear IconX** en tik op **Muziek afspelen vanaf**.
- 3 Tik op **Telefoon** om muziek van uw mobiele apparaat af te spelen.
- 4 Start een app voor het afspelen van muziek en speel muziek af.

U kunt het afspelen op dezelfde manier beheren als wanneer u muziek afspeelt die op de oortelefoons is opgeslagen.



- Pas het volume aan via uw verbonden apparaat als het geluid in uw oortelefoons te zacht is en het volume al op de hoogste stand is ingesteld.
- Als u de oortelefoons verbindt met uw mobiele apparaat terwijl u naar muziek luistert, kan het volume veranderen.

Trainingsinformatie opnemen

Een training starten

U kunt trainingsinformatie, zoals de activiteitsduur, uw hartslag en het aantal calorieën dat u hebt verbrand, vastleggen en opslaan zonder dat u de oortelefoons hoeft te verbinden met uw mobiele apparaat.

- 1 Plaats beide oortelefoons in uw oren.
Een geluidssignaal geeft aan dat u de oortelefoons draagt.
- 2 Houd het touchpad ingedrukt en laat het los als u 'Training Starten' hoort.
- 3 Als u 'Training gestart' hoort, gevolgd door vier pieptonen, blijft u staan totdat de gesproken instructies zijn voltooid en vervolgens kunt u met uw training beginnen.
 - U kunt de status van uw training controleren door het touchpad ingedrukt te houden en het los te laten als u 'Trainingdetails' hoort. Vervolgens hoort u de vastgelegde trainingsinformatie. Tik op het scherm Apps van uw mobiele apparaat op **Samsung Gear** → **INSTELLINGEN** → **Audiogids training** → **Gidsinformatie**. Selecteer de gesproken begeleiding voor duur, afstand, hartslag, calorieën en snelheid.
 - Als u tijdens uw training uw omgeving wilt horen, houdt u het touchpad ingedrukt en laat u het los als u 'Omgevingsgeluid aan' hoort. Vervolgens hoort u 'Omgevingsgeluid ingeschakeld'.
 - Als de hartslagsensor geen contact maakt met uw oor, werken de oortelefoons mogelijk niet meer. Verwijder de oortelefoons uit uw oren en plaats deze na 20 minuten opnieuw in uw oren. Als u 'Training hervat' hoort, blijft u staan totdat de gesproken instructies zijn voltooid en vervolgens kunt u met uw training beginnen.
- 4 Als u klaar bent met uw training, houdt u het touchpad ingedrukt en laat u het los als u 'Training afronden' hoort.

U hoort uw trainingsresultaten. U kunt het type training en de trainingsduur ook weergeven via de Samsung Gear-app of de S Health-app op uw verbonden mobiele apparaat.



U kunt het type training, de totale duur van de activiteit en de totale afstand van de activiteit horen nadat uw training is voltooid. De oortelefoons herkennen uw snelheid automatisch terwijl u traint en slaan het type training op, zoals wandelen of hardlopen.

Een training starten als de oortelefoons verbonden zijn met uw mobiele apparaat

Wanneer u traint terwijl de oortelefoons zijn verbonden met de trainings-apps van uw mobiele apparaat, kunt u uw hartslag in realtime bekijken. U kunt ook de details en geschiedenis van uw trainingsinformatie weergeven in de S Health-app van het verbonden mobiele apparaat.



Als u al een training hebt gestart vanuit de oortelefoons, kunt u de trainingssessie niet vanuit de S Health-app van het mobiele apparaat beheren. Beëindig de huidige sessie door het touchpad ingedrukt te houden en het los te laten als u 'Training afronden' hoort.

- 1 Verbind de oortelefoons met uw mobiele apparaat. Raadpleeg [De oortelefoons verbinden met een mobiel apparaat](#) voor meer informatie.
- 2 Tik op het scherm Apps van het mobiele apparaat op **S Health**.
Gear IconX is automatisch toegevoegd aan de lijst met accessoires van de S Health-app.
- 3 Tik in de S Health-app op **START** op de activiteitentracker.
De afteltimer van 3 seconden wordt gestart. Start uw training als de timer bij 'nul' is aangekomen.
 - Als de afstand tussen de oortelefoons en het mobiele apparaat meer dan 5 m is, wordt de verbinding tussen de oortelefoons en het mobiele apparaat verbroken en hoort u de gesproken instructie 'Verbinding verbroken'. Breng de apparaten binnen 5 m van elkaar om uw training te hervatten. Als u 'Verbonden' en vervolgens 'Training hervat' hoort, blijft u staan totdat de gesproken instructies zijn voltooid en vervolgens kunt u met uw training beginnen.
- 4 Als u klaar bent met de training, tikt u op **PAUZE** → **STOPPEN** op de activiteitentracker.
De oortelefoons stoppen met het vastleggen van trainingsinformatie en het trainingsresultaat wordt weergegeven.



Het profiel en de afstandseenheid die zijn ingesteld in de S Health-app worden gebruikt voor de oortelefoons en de Samsung Gear-app. Als S Health niet is bijgewerkt, kan deze mogelijk geen verbinding maken met de oortelefoons. Controleer de versie-informatie van S Health en werk bij naar de nieuwste versie.

Aanvullende informatie

- S Health is uitsluitend bedoeld voor fitness- en gezondheidsdoeleinden en is niet bedoeld voor gebruik bij de diagnose van ziekten of andere aandoeningen, of bij de genezing, verlichting, behandeling of voorkoming van ziekten.
- De beschikbare functies en toe te voegen applicaties voor S Health kunnen per land variëren vanwege verschillen in de wet- en regelgeving. Controleer vóór gebruik welke functies en applicaties in uw specifieke regio beschikbaar zijn.
- De S Health-applicaties en -service kunnen zonder voorafgaande kennisgeving worden gewijzigd of stopgezet.
- Het doel van het verzamelen van gegevens blijft beperkt tot levering van de service die u hebt aangevraagd, inclusief het verstrekken van extra informatie om uw gezondheid te bevorderen, het maken van gegevensback-ups, het synchroniseren van gegevens, het maken van gegevensanalyses en statistieken of om betere services te ontwikkelen en aan te bieden. (Als u zich echter vanuit S Health aanmeldt bij uw Samsung-account, kunnen uw gegevens voor back-updoeleinden worden opgeslagen op de server.) Persoonlijke informatie kan worden opgeslagen tot dergelijke doeleinden zijn voltooid. Als u gegevens wilt verwijderen die u op sociale netwerken hebt gedeeld of naar opslagapparaten hebt overgedragen, moet u deze apart verwijderen.
- U aanvaardt de volledige verantwoordelijkheid voor het oneigenlijk gebruik van gegevens die zijn gedeeld op sociale netwerken of zijn doorgegeven aan anderen. Wees voorzichtig met het delen van persoonlijke gegevens met anderen.
- Als de oortelefoons verbonden zijn met een mobiel apparaat, controleert u of het communicatieprotocol goed werkt. Als u een draadloze verbinding gebruikt, zoals Bluetooth, kunnen de oortelefoons worden beïnvloed door elektronische interferentie van andere apparaten. Vermijd gebruik van de oortelefoons in de buurt van andere apparaten die radiogolven uitzenden.
- Lees de Voorwaarden en het Privacybeleid van S Health zorgvuldig voordat u er gebruik van maakt.
- De gemeten afstand kan verschillen van de werkelijke afstand door ongelijke passen, lopen op de plaats en heen en weer lopen.
- Alleen records van de afgelopen 30 dagen worden opgeslagen. U kunt oudere gegevens weergeven op het mobiele apparaat waarop de S Health-app is geïnstalleerd.

Uw hartslag meten tijdens een training

Als u traint terwijl u de oortelefoons draagt, kunt u uw hartslag in realtime bekijken en vastleggen terwijl u S Health of andere trainings-apps gebruikt.



- Deze functie is uitsluitend bedoeld voor fitness- en informatieve doeleinden en is niet bedoeld voor gebruik bij de diagnose van ziekten of andere aandoeningen, of bij de genezing, verlichting, behandeling of voorkoming van ziekten.
- Zet de oortelefoons stevig vast in uw oren als u uw hartslag nauwkeuriger wilt meten met de oortelefoons. Raadpleeg [De oortelefoons op de juiste manier dragen](#) voor meer informatie.

Houd rekening met de volgende omstandigheden voordat u uw hartslag meet:

De Gear IconX kan uw hartslag alleen meten wanneer u traint. In andere omstandigheden kan hij uw hartslag niet meten.

- De hartslagsensor kan onnauwkeuriger worden als de hartslagsensor geen contact maakt met uw oor.
- Gebruik de hartslagfunctie alleen voor het meten van uw hartslag.
- Kijk niet recht in de lampjes van de hartslagsensor. Dit kan schadelijk zijn voor uw gezichtsvermogen. Zorg dat kinderen niet recht in de lampjes kijken.
- De tijd die nodig is om de hartslag te meten kan variëren, afhankelijk van de meetomstandigheden en de omgevingsfactoren.
- Lage omgevingstemperaturen kunnen invloed hebben op uw meting, dus zorg dat u in de winter of bij koud weer warm blijft bij het controleren van uw hartslag.
- Als de hartslagmeting niet naar behoren werkt, past u de positie van de oortelefoons aan totdat de hartslagsensor stevig tegen de binnenkant van uw oren zit. Draai de oortelefoons bijvoorbeeld een beetje naar rechts, naar links, naar boven of naar beneden en meet opnieuw. Als dat niet werkt, gebruikt u een andere maat vleugels en meet u opnieuw.
- Meet uw hartslag minimaal vijf keer en controleer de gemiddelde waarde.
- Door roken of alcoholinname voor het meten kan uw hartslag afwijken van uw normale hartslag.
- Praat niet, gaap niet en adem niet diep in tijdens het verrichten van hartslagmetingen. Hierdoor kan uw hartslag onnauwkeurig worden vastgelegd.

- Omdat de hartslagsensor gebruikmaakt van licht om de hartslag aan te geven, kan de nauwkeurigheid ervan variëren door fysieke factoren die invloed hebben op de lichtabsorptie en -reflectie, zoals de bloedcirculatie/bloeddruk, de gesteldheid van de huid en de locatie en concentratie van bloedvaten.
- Als obstakels tussen de hartslagsensor en uw oor, bijvoorbeeld lichaamsbehaaring, vuil of andere objecten, verhinderen dat het licht gelijkmatig wordt gereflecteerd, kunnen de metingen onnauwkeurig zijn.
- De hartslagsensor kan onnauwkeuriger worden als u de hartslag van kinderen meet.
- Als de hartslagsensor vuil is, maakt u deze schoon voor gebruik.
- Als de hartslagsensor beschadigd is, kunnen de metingen onnauwkeurig zijn.
- Als de oortelefoons te heet worden om aan te raken, stopt u met meten en verwijdert u de oortelefoons uit uw oren. Langdurige blootstelling van uw huid aan hete oortelefoons kan leiden tot brandwonden.

Belfuncties gebruiken

Als de oortelefoons zijn verbonden met een mobiel apparaat, kunt u oproepen vanaf het mobiele apparaat beantwoorden en beheren.

Een oproep aannemen of weigeren

Als er een oproep binnenkomt wanneer u de oortelefoons draagt, geven deze een geluidssignaal. Dubbeltik op het touchpad om de oproep te beantwoorden.

Als u de oproep wilt weigeren, houdt u het touchpad ingedrukt.



U kunt de stem van de andere partij alleen horen via de primaire oortelefoon.

Het volume regelen

Sleep uw vinger omhoog of omlaag op het touchpad om het volume tijdens een oproep aan te passen.

Een tweede oproep aannemen

Als er tijdens een oproep een tweede oproep binnenkomt, geven de oortelefoons een geluidssignaal.

Blijf het touchpad aanraken om de huidige oproep te beëindigen en de tweede oproep te beantwoorden.

Dubbeltik op het touchpad om de huidige oproep in de wacht te plaatsen en de tweede oproep te beantwoorden.

Dubbeltik op het touchpad als u wilt schakelen tussen de huidige oproep en de oproep in de wacht.

De microfoon uitschakelen

Houd het touchpad ingedrukt om de microfoon uit te schakelen zodat de andere partij u niet kan horen.

Een oproep beëindigen

Dubbeltik op het touchpad om de huidige oproep te beëindigen.

De stand voor omgevingsgeluid gebruiken

Zorg ervoor dat u uw omgeving hoort als u buiten naar muziek luistert, zodat u snel gevaarlijke situaties kunt herkennen.

Houd het touchpad ingedrukt en laat deze los als u 'Omgevingsgeluid aan' hoort. Vervolgens hoort u 'Omgevingsgeluid ingeschakeld' en wordt de functie geactiveerd.



- De functie wordt alleen geactiveerd wanneer u beide oortelefoons in uw oren plaatst.
- U kunt deze functie activeren of deactiveren via het verbonden mobiele apparaat. Raadpleeg [Omgevingsgeluid](#) voor meer informatie.
- Tijdens een oproep wordt de stand voor omgevingsgeluid automatisch uitgeschakeld. Na de oproep wordt de vorige stand hersteld.
- In de stand voor omgevingsgeluid kunt u feedback ervaren als u het volume regelt of de microfoon aanraakt.
- In de stand voor omgevingsgeluid kunt u harde externe geluiden horen.

Samsung Gear en Gear IconX PC Manager

Samsung Gear

Samsung Gear - inleiding

Als u uw oortelefoons met een mobiel apparaat wilt verbinden, moet u de Samsung Gear-app op uw mobiele apparaat installeren. Via de Samsung Gear-app kunt u de instellingen van uw oortelefoons aanpassen.

Tik op **Samsung Gear** op het scherm Apps van het mobiele apparaat.

Als u de oortelefoons voor het eerst met een mobiel apparaat verbindt, raadpleegt u [De oortelefoons verbinden met een mobiel apparaat](#) voor meer informatie.



Sommige functies zijn mogelijk niet beschikbaar, afhankelijk van het type verbonden mobiele apparaat.

De verbinding tussen de oortelefoons en apparaten verbreken

Verwijder de oortelefoons uit uw oren om de huidige verbinding te verbreken. Na vijf seconden wordt de Bluetooth-verbinding beëindigd.



Als de oortelefoons tijdens een oproep worden verwijderd, wordt de Bluetooth-verbinding direct beëindigd. Als de oortelefoons tijdens een training worden verwijderd, wordt de Bluetooth-verbinding na 10 seconden beëindigd. De trainingsinformatie die op de oortelefoons is opgeslagen, wordt binnen 10 seconden voor beëindiging van de verbinding naar het mobiele apparaat verzonden.

U kunt de verbinding tussen de oortelefoons en uw mobiele apparaat handmatig verbreken door de oortelefoons in uw oren te plaatsen, het scherm Apps van het mobiele apparaat te openen en te tikken op **Samsung Gear** → **MEER** → **Verbinding verbreken**. U kunt ook op het scherm Instellingen van uw mobiele apparaat op **Bluetooth** tikken en de oortelefoons en uw mobiele apparaat ontkoppelen.



De oortelefoons hebben geen functie voor in-/uitschakelen. Als de oortelefoons na verwijdering uit uw oren een vooraf gedefinieerde periode niet worden gebruikt, schakelen de oortelefoons over naar de slaapstand en wordt de verbinding met het mobiele apparaat verbroken. Om de Bluetooth-koppelstand weer in te schakelen, plaatst u de oortelefoons in het oplaaddoosje en sluit u dit. Vervolgens plaatst u de oortelefoons in uw oren.

De verbinding tussen de oortelefoons en apparaten herstellen

Wanneer de oortelefoons aan uw mobiele apparaat zijn gekoppeld, proberen deze automatisch verbinding te maken met het mobiele apparaat wanneer u de oortelefoons in uw oren plaatst.

U kunt de verbinding tussen de oortelefoons en uw mobiele apparaat handmatig herstellen door het scherm Apps van het mobiele apparaat te openen en te tikken op **Samsung Gear** → **MEER** → **Verbind**.

Nieuwe oortelefoons verbinden

U kunt de verbinding tussen uw oortelefoons en uw mobiele apparaat verbreken en nieuwe oortelefoons verbinden.

Tik op het scherm Apps van het mobiele apparaat op **Samsung Gear** → **MEER** → **Verbind met nieuwe Gear**.

Andere apparaten verbinden

Tik op het scherm Apps van het mobiele apparaat op **Samsung Gear** → **MEER** → **Verbinding verbreken**. U kunt ook op het scherm Instellingen van uw mobiele apparaat op **Bluetooth** tikken en de oortelefoons en uw mobiele apparaat ontkoppelen.

De Bluetooth-verbinding tussen de oortelefoons en het vorige mobiele apparaat wordt beëindigd.

Nadat u de verbinding tussen de oortelefoons en het vorige mobiele apparaat hebt verbroken, kunt u de oortelefoons verbinden met het andere mobiele apparaat.

Raadpleeg [De oortelefoons verbinden met een mobiel apparaat](#) voor meer informatie.

De status van de oortelefoons weergeven

Bekijk de status van de oortelefoons als deze zijn verbonden met het mobiele apparaat en pas de status aan.

Tik op het scherm Apps van het mobiele apparaat op **Samsung Gear** → **INFO**.

- **Tips:** bekijk de korte handleiding voor het gebruik van de oortelefoons. Tik op **LATEN WE GAAN** om tips te lezen of tik op  om de kaart te verwijderen.
- **Oortjes:** bekijk de verbindingstatus en het resterende batterijniveau van de oortelefoons. U kunt ook een van de oortelefoons als de primaire oortelefoon instellen.
- **Volume Gear:** controleer het volume van de oortelefoons en pas dit aan.
- **Training:** bekijk de trainingsinformatie die door de oortelefoons is gedetecteerd.
- **Muziek op Gear IconX:** bekijk de bestandsnaam van de muziek die momenteel wordt afgespeeld of tik op **MUZIEKINSTELLINGEN** om de afspeelinstellingen voor muziek te wijzigen. U kunt ook de opslagcapaciteit van de oortelefoon bekijken en het aantal muziekbestanden dat is opgeslagen op de oortelefoons.



De momenteel beschikbare capaciteit van de oortelefoon kan verschillen van de capaciteit die op de Samsung Gear-app wordt weergegeven. De beschikbare capaciteit kan veranderen als u de app bijwerkt.

Instellingen aanpassen

U kunt de instellingen van de oortelefoons die zijn verbonden met uw mobiele apparaat, bekijken en aanpassen.

Tik op het scherm Apps van het mobiele apparaat op **Samsung Gear** → **INSTELLINGEN**.

Muziek

- **Nummers beheren:** draag muziekbestanden over van uw mobiele apparaat naar de oortelefoons. Raadpleeg [Muziekbestanden overdragen naar de oortelefoons](#) voor meer informatie.
- **Willekeurig:** schakel de functie voor willekeurig afspelen in of uit.
- **Feedback muziek afspelen:** selecteer **Spraak** of **Piepsignaal** als feedbacktype dat u wilt horen wanneer u het touchpad aanraakt om het afspelen van muziek te regelen.
- **Muziek afspelen vanaf:** selecteer of u muziek van uw oortelefoons of uw mobiele apparaat wilt afspelen. Als u muziek afspeelt via de oortelefoons, hoort u geen muziek of gesproken begeleiding van S Health van uw mobiele apparaat.

Meldingen

Via de oortelefoons ontvangt u meldingen vanuit de apps op het mobiele apparaat. Als u meldingen uitschakelt, ontvangt u nog wel meldingen voor inkomende oproepen en waarschuwingen.

- **Meldingen beheren:** selecteer de apps vanwaaruit u meldingen wilt ontvangen en wijzig de meldingsinstellingen voor elke app.
- **Meldingen beperken:** wanneer de oortelefoons zijn verbonden met uw mobiele apparaat, kunt u de oortelefoons instellen om meldingen van het mobiele apparaat te beperken. Ook als u deze functie inschakelt, worden alarm- en oproepmeldingen doorgestuurd naar de oortelefoons.

Audiogids training

Activeer de audio-instructies om tijdens uw training trainingsinformatie te horen en selecteer een interval voor de audio-instructies. Als u deze functie wilt gebruiken, tikt u op de schakelaar om deze in te schakelen.

- **Interval:** selecteer een interval voor het afspelen van de audio-instructies.
- **Gidsinformatie:** selecteer welke informatie u via de audio-instructies wilt ontvangen.



Als de hartslagsensor geen contact maakt met uw oor, werkt deze functie mogelijk niet naar behoren.

Omgevingsgeluid

Zorg ervoor dat u uw omgeving hoort als u buiten naar muziek luistert, zodat u snel gevaarlijke situaties kunt herkennen.

Menuopties voorlezen

Stel de opties van het uitleesmenu in via de oortelefoons. U kunt de te gebruiken menu-items selecteren of de volgorde ervan wijzigen.

Taal gesproken instructie

Selecteer de taal voor de gesproken feedback die u via de oortelefoons ontvangt.



Er worden 15 talen ondersteund voor de gesproken instructies. Als de geselecteerde taal op het scherm Instellingen niet wordt ondersteund, wordt het Engels gebruikt.

Primair oortje selecteren

Stel een oortelefoon in als de primaire telefoon zodat deze kan worden gebruikt voor het beantwoorden van oproepen en het vastleggen van trainingsinformatie. De rechter oortelefoon is voorgeprogrammeerd als de primaire oortelefoon.

Over Gear IconX

Bekijk de apparaatinformatie van de oortelefoons, wijzig de apparaatnaam en werk de software bij. Als u problemen ervaart met het gebruik van de oortelefoons, zoals een touchpad dat niet reageert, of als u de oortelefoons wilt verbinden met een nieuw mobiel apparaat, kunt u de oortelefoons resetten. Tik op **Gear resett.** en volg de instructies op het scherm om het resetten te voltooien.

App-versie

Bekijk de versie-informatie van de Samsung Gear-app. Tik zo nodig op **Updates beschikbaar** om de Samsung Gear-app bij te werken naar de nieuwste versie.

Gear IconX PC Manager

Gear IconX PC Manager installeren

Als u de oortelefoons wilt verbinden met een computer, moet u Gear IconX PC Manager op uw computer installeren.

- 1 Plaats de oortelefoons in het oplaaddoosje en sluit de cover van het oplaaddoosje.
- 2 Sluit het oplaaddoosje via de USB-kabel aan op de computer.
- 3 Klik op het bureaublad van uw computer op  → **Computer**.
- 4 Open **IconX_R** of **IconX_L** → **TOOLS** en dubbelklik op het installatiebestand van Gear IconX PC Manager.
- 5 Volg de instructies op het scherm om de installatie te voltooien.



U kunt Gear IconX PC Manager ook downloaden van de website van Samsung (www.samsung.com).

Gear IconX PC Manager - inleiding

Met Gear IconX PC Manager kunt u de instellingen van uw oortelefoons wijzigen.



Als u een verloren oortelefoon vervangt, plaatst u de oortelefoons in het oplaaddoosje en sluit u het doosje aan op uw computer. Gebruik vervolgens Gear IconX PC Manager om de twee oortelefoons te koppelen.

Plaats de oortelefoons in het oplaaddoosje en verbind het doosje met uw computer. Tik vervolgens op **Gear IconX** → **Meer**.

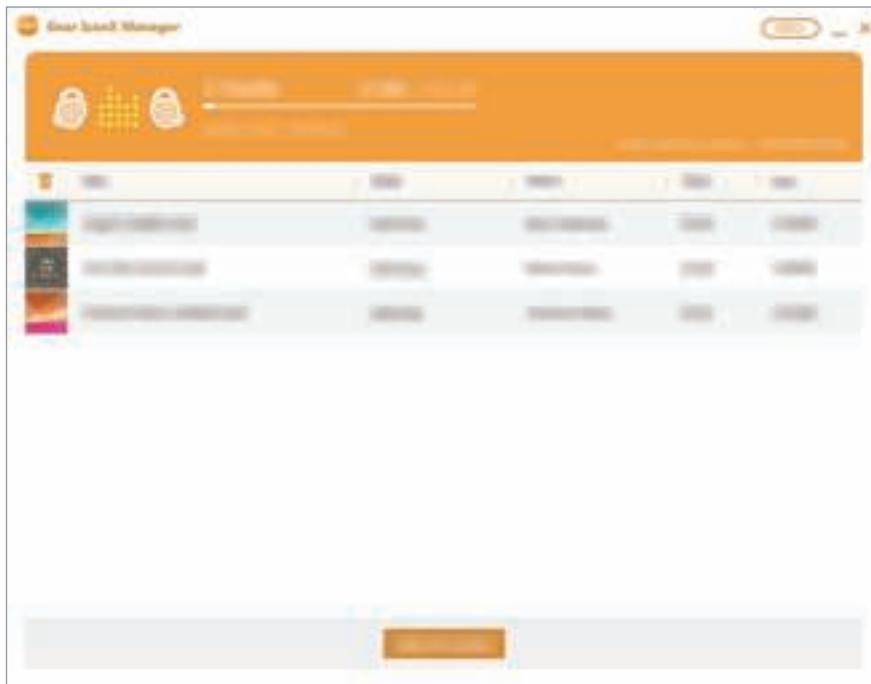

Apparaatinstellingen

Stel een oortelefoon in als de primaire telefoon zodat deze kan worden gebruikt voor het beantwoorden van oproepen en het vastleggen van trainingsinformatie. De rechter oortelefoon is voorgeprogrammeerd als de primaire oortelefoon.

Info pc-software

Bekijk de versie-informatie van Gear IconX PC Manager. Tik zo nodig op **Bijwerken** om Gear IconX PC Manager bij te werken naar de nieuwste versie.

Oortje uitbalanceren

Tik op **Oortje uitbalanceren** om de muziek automatisch op beide oortelefoons op te slaan als u handmatig muziekbestanden overdraagt naar uw mobiele apparaat.

Bijlage

Problemen oplossen

Voordat u contact opneemt met een Samsung Servicecenter, probeert u de volgende oplossingen. Sommige situaties zijn mogelijk niet van toepassing op uw oortelefoons.

Uw oortelefoons werken niet

- De batterij is mogelijk volledig leeg. Laad de batterij volledig op voordat u de oortelefoons gebruikt.
- Als de hartslagsensor van een oortelefoon geen contact maakt met uw oor, werkt de oortelefoon mogelijk niet. Als u geen geluidssignaal hoort dat aangeeft dat de oortelefoons zijn gedetecteerd, verwijdert u de oortelefoons uit uw oren en plaatst u deze opnieuw.

Een ander Bluetooth-apparaat kan uw oortelefoons niet vinden

- Als u de oortelefoons draagt, wacht u op de pieptoon die aangeeft dat de Bluetooth-koppelstand op uw oortelefoons is ingeschakeld.
- Plaats de oortelefoons in het oplaaddoosje, haal de oortelefoons eruit en plaats deze in uw oren.
- Zorg ervoor dat uw oortelefoons en het andere Bluetooth-apparaat zich binnen het Bluetooth-verbindingsbereik bevinden (5 m). De afstand kan variëren, afhankelijk van de omgeving waarin de apparaten worden gebruikt.

Als de bovenstaande tips het probleem niet verhelpen, neemt u contact op met een Samsung Servicecenter.

Er is geen Bluetooth-verbinding tot stand gebracht of de verbinding tussen uw oortelefoons en het mobiele apparaat is verbroken

- Zorg dat zich tussen de apparaten geen obstakels, zoals muren of elektrische apparatuur, bevinden.
- Zorg dat de laatste versie van de Samsung Gear-app op het mobiele apparaat is geïnstalleerd. Werk zo nodig de Samsung Gear-app bij naar de nieuwste versie.
- Zorg ervoor dat uw oortelefoons en het andere Bluetooth-apparaat zich binnen het Bluetooth-verbindingsbereik bevinden (5 m). De afstand kan variëren, afhankelijk van de omgeving waarin de apparaten worden gebruikt.
- Schakel het mobiele apparaat opnieuw in en start de Samsung Gear-app opnieuw.

Het koppelen mislukt

Plaats de oortelefoons in het oplaaddoosje en plaats deze opnieuw in uw oren. Als het probleem nog niet is opgelost, plaatst u de oortelefoons in het oplaaddoosje en sluit u het doosje aan op uw computer. Gebruik vervolgens Gear IconX PC Manager om de twee oortelefoons te koppelen.

De batterij wordt niet correct opgeladen (geldt voor door Samsung goedgekeurde opladers)

- Zorg dat de aansluitpunten voor opladen van de oortelefoons en het oplaaddoosje contact met elkaar maken.
- Controleer of de oplader correct is aangesloten.
- Als de aansluitpunten van de batterij vuil zijn, wordt de batterij mogelijk niet juist opgeladen. Veeg de goudkleurige aansluitpunten af en probeer de batterij opnieuw op te laden.
- Ga naar een Samsung Servicecenter en laat de batterij vervangen.

De oplaadtijd en de levensduur van de batterij verschillen per oortelefoon

- De levensduur van de batterij van de primaire oortelefoon is korter dan die van de andere batterij, omdat deze batterij meer functies verwerkt.
- Het duurt langer om de primaire oortelefoon op te laden dan de andere.

De batterij loopt sneller leeg dan net na aankoop

- Wanneer u de oortelefoons of de batterij blootstelt aan zeer lage of zeer hoge temperaturen, kan de bruikbare lading afnemen.
- De batterij is een verbruiksartikel en de bruikbare lading neemt op den duur af.

U kunt anderen niet horen praten

- Pas het volume van de oortelefoons aan.
- Pas het volume aan op het verbonden apparaat wanneer u geen geluiden hoort op uw oortelefoons als het volume op volle sterkte staat.

Het geluid echoot tijdens een oproep

Pas het volume aan door uw vinger omhoog of omlaag te slepen op de touchpad of ga naar een andere ruimte.

De audiokwaliteit is slecht

- Draadloze netwerkservices kunnen worden uitgeschakeld wegens problemen met het netwerk van de serviceprovider. Houd de oortelefoons uit de buurt van elektromagnetische golven.
- Zorg ervoor dat uw oortelefoons en het andere Bluetooth-apparaat zich binnen het maximale Bluetooth-bereik bevinden (5 m). De afstand kan variëren, afhankelijk van de omgeving waarin de apparaten worden gebruikt.
- Het volume kan zachter worden of er kan ruis optreden, afhankelijk van het volume van het verbonden apparaat. Om dit te voorkomen, past u het geluid van het verbonden apparaat dienovereenkomstig aan.

Uw oortelefoons zijn te heet om aan te raken

Als u de oortelefoons een langere periode gebruikt, kunnen ze te heet aanvoelen om aan te raken. Dit is normaal en is niet van invloed op de levensduur of prestaties van de oortelefoons.

Als de oortelefoons een langere tijd oververhit of heet blijven aanvoelen, gebruikt u deze een tijdje niet. Als de oortelefoons oververhit blijven, neemt u contact op met een Samsung Servicecenter.

Er verschijnt een kier aan de buitenkant van de oortelefoondoosje

- Deze kier is een noodzakelijk fabricage-element en onderdelen kunnen minimaal schudden of trillen.
- Door de wrijving tussen onderdelen kan deze kier mettertijd iets groter worden.

De oortelefoons uitschakelen en opnieuw opstarten

Schakel de oortelefoons uit als u deze een langere periode niet gebruikt. Als het touchpad niet meer reageert of de oortelefoons niet meer goed werken, schakelt u de oortelefoons uit en start u deze opnieuw op.

- 1 Verwijder de vleugel uit een oortelefoon. Houd vervolgens met een paperclip de knop voor opnieuw opstarten boven de hartslagsensor meer dan zes seconden ingedrukt.

De oortelefoons worden gedeactiveerd.



- 2 Volg dezelfde procedure voor de andere oortelefoon om deze uit te schakelen.
- 3 Houd de knop voor opnieuw opstarten opnieuw ingedrukt.
De oortelefoon start opnieuw op nadat de hartslagsensor drie keer heeft geknipperd.
- 4 Volg dezelfde procedure voor de andere oortelefoon om deze opnieuw op te starten.



U kunt de oortelefoons ook opnieuw opstarten door de oortelefoons in het oplaaddoosje te plaatsen, de cover van het oplaaddoosje te sluiten en de oortelefoons vervolgens uit het doosje te halen.

De batterij verwijderen

- Als u de batterij wilt verwijderen, **moet** u naar een goedgekeurd servicecenter gaan met de meegeleverde instructies.
- Voor uw eigen veiligheid, moet u **niet proberen de batterij te verwijderen**. Als de batterij niet correct wordt verwijderd, kan dit schade aan de batterij en het apparaat veroorzaken, persoonlijk letsel veroorzaken en/of ervoor zorgen dat het apparaat niet veilig meer is.
- Samsung is niet aansprakelijk voor enige schade of verlies (hetzij in contract of onrechtmatige daad, inclusief nalatigheid) die kan voortvloeien uit het niet nauwkeurig volgen van deze waarschuwingen en instructies, anders dan de dood of persoonlijk letsel veroorzaakt door nalatigheid van Samsung.

- 1 Verwijder de vleugel en Oordopje uit de oortelefoon.
- 2 Verwijder het touchpad met gebruik van een stuk gereedschap met een plat uiteinde.
- 3 Desoldeer het moederbord met behulp van een soldeerbout en verwijder het uit de batterijhouder.
- 4 Verwijder de batterij.

Drukfouten voorbehouden.

Copyright

Copyright © 2016 Samsung Electronics

Deze gebruiksaanwijzing is beschermd onder internationale auteursrechtwetten.

Geen enkel onderdeel van deze gebruiksaanwijzing mag worden gereproduceerd, gedistribueerd, vertaald of verzonden in welke vorm dan ook of op welke elektronische of mechanische wijze dan ook, inclusief door deze te fotokopiëren, op te nemen of op te slaan in een systeem voor het opslaan en ophalen van informatie, zonder voorafgaande schriftelijke toestemming van Samsung Electronics.

Handelsmerken

- SAMSUNG en het SAMSUNG-logo zijn gedeponeerde handelsmerken van Samsung Electronics.
- Bluetooth® is wereldwijd een gedeponeerd handelsmerk van Bluetooth SIG, Inc.



- Alle overige handelsmerken en auteursrechten zijn het eigendom van de betreffende eigenaren.

Model: SM-R150

Nominale spanning/stroom: 5 V/50 mA

FCC ID: ASLSM-R150

Gemaakt in Vietnam door Samsung

Samsung, GU46, 6GG, UK

