



## LUCHTONTVOCHTIGER MET LUCHTREINIGING

---

NL – Handleiding – Luchtontvochtiger met luchtreiniging

EN – User manual – Dehumidifier with air purification

FR – Manuel d'utilisation – Déshumidificateur avec purification de l'air

DE – Benutzerhandbuch – Luftentfeuchter mit Luftreinigung

ES – Manuel de instrucciones – Deshumidificador con purificador de aire

IT – Manuale utente – Deumidificatore con purificazione dell'aria

PO – Podręcznik użytkownika – Osuszacz z funkcją oczyszczania powietrza

SE – Användarmanual – Avfuktare med luftrening

**AU3165 | AU3219 | AU3220 | AU570**

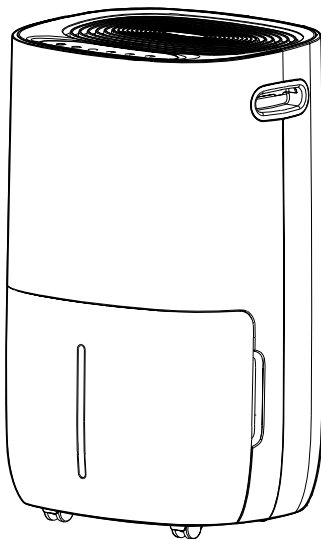

Lees de instructies – Please read the manual – Veuillez lire ce mode d'emploi – Bitte lesen Sie das Benutzerhandbuch – Por favor, lea el manual – Sei pregato di leggere il manuale – Prosimy o przeczytanie instrukcji obsługi – Läs gärna manualen

## Index

NL – Handleiding	3
EN – User manual	18
FR – Manuel d'utilisation	33
DE – Benutzerhandbuch	48
ES – Manuel de instrucciones	63
IT – Manuale utente	78
PO – Podręcznik użytkownika	93
SE – Användarmanual	108

## NL – Handleiding

### VOORWOORD

#### Over dit document

Deze handleiding bevat alle informatie voor correct, efficiënt en veilig gebruik van het product. Zorg ervoor dat je de instructies in deze handleiding volledig gelezen en begrepen hebt voordat je het product installeert of gebruikt. Bewaar deze handleiding voor toekomstig gebruik.

#### Oorspronkelijke instructies

Deze handleiding is oorspronkelijk geschreven in het Nederlands. Alle andere talen zijn vertalingen van de oorspronkelijke Nederlandse handleiding.

#### Service en garantie

Indien je service of informatie nodig hebt omtrent je product, neem dan contact op met onze klantenservice via [service@auronic.nl](mailto:service@auronic.nl).

Wij verlenen 2 jaar garantie op onze producten. De klant dient een aankoopbewijs te kunnen tonen wanneer er beroep wordt gedaan op de garantie. Productdefecten moeten binnen 2 jaar na aankoopdatum worden gemeld bij ons. Let op, de garantie geldt niet: bij schade veroorzaakt door onjuist gebruik of reparatie; voor aan slijtage onderhevige onderdelen; voor gebreken waarvan de klant bij aankoop op de hoogte was; bij defecten door eigen schuld van de klant, bij schade door derden.

## INHOUDSOPGAVE

<b>1. Introductie</b>	<b>5</b>
1.1 Beoogd gebruik	5
1.2 Productoverzicht	5
1.3 Productspecificaties	6
1.4 Overige eigenschappen	7
1.5 Inhoud verpakking	8
1.6 Bijgevoegde accessoires	8
<b>2. Veiligheid</b>	<b>8</b>
2.1 Algemeen	8
2.2 Personen	9
2.3 Gebruik	9
2.4 Elektra	10
<b>3. Instructies voor gebruik</b>	<b>11</b>
3.1 Installatie	11
3.2 Gebruiken	11
3.3 Automatische uitschakeltimer	11
3.4 Handmatige onvochtigingsmodus	11
3.5 Ventilatorsnelheid	12
3.6 Kinderslot	12
3.7 Wasdroogfunctie	12
3.8 Geheugenfunctie	12
3.9 Lage temperatuur ontdooi-indicator	12
3.10 Automatische uitschakeling met waterreservoir vol indicator	13
3.11 Luchtreiniging/Ionisatiefunctie	13
3.12 Afvoerslang	14
3.13 Waterreservoir legen	14
3.14 Geluidssignaal	14
<b>4. Probleemoplossing</b>	<b>15</b>
<b>5. Onderhoud en reiniging</b>	<b>16</b>
<b>6. Opslag</b>	<b>16</b>
<b>7. Weggooien en recyclen</b>	<b>16</b>
<b>8. Symbolen</b>	<b>17</b>
<b>9. Disclaimer</b>	<b>17</b>

## 1. INTRODUCTIE

Bedankt dat je hebt gekozen voor onze Auronic product! Volg altijd de veiligheidsvoorschriften voor veilig gebruik.

### 1.1 Beoogd gebruik

Dit product is een apparaat dat kan worden gebruikt om het vochtgehalte in de lucht te verminderen. Het is voornamelijk aan te raden om te gebruiken in verschillende situaties waarin er sprake is van overtollig vocht in de omgeving. Je kunt met dit product de luchtvochtigheid in de ruimte reguleren, vochtproblemen aanpakken, schimmelvorming voorkomen, de luchtkwaliteit verbeteren en de levensduur van bezittingen verlengen. Het kan in verschillende omgevingen en situaties worden gebruikt. Dit product is uitsluitend bedoeld om de luchtvochtigheid in woonruimtes, kelders of opslagruimtes met een omgevingstemperatuur van 5 tot 35°C te verminderen. Het product mag alleen binnenshuis worden gebruikt. Het product is uitsluitend bedoeld voor persoonlijk en niet voor commercieel gebruik.

De leverancier is vrijgesteld van aansprakelijkheid voor enig letsel of schade veroorzaakt door het gebruik van het product buiten het beoogde gebruik ervan. Elke wijziging van het product kan gevolgen hebben voor je veiligheid en garantie.

### 1.2 Productoverzicht

1. Besturingspaneel
2. Handvat
3. Luchtrooster
4. Afvoerpijp
5. Wielen
6. Luchtafvoerlep
7. Behuizing achterkant
8. Stroomkabel

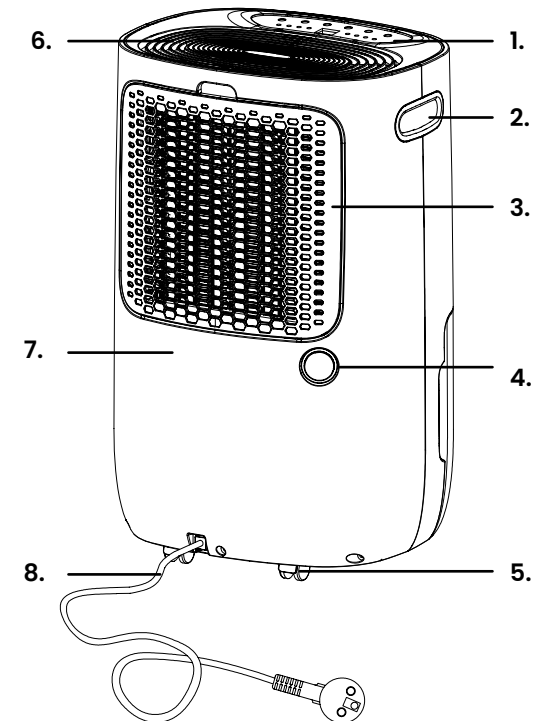

- 9. Luchtafvoerlep
- 10. Behuizing voorkant
- 11. Waterreservoir
- 12. Aan-/Uit
- 13. Timer
- 14. Handmatig ontvochtigen
- 15. Ventilatorsnelheid/Kinderslot
- 16. Was droogfunctie
- 17. Ionisatie
- 18. Ionisatie indicator
- 19. Was droog indicator
- 20. Hoge snelheid indicator
- 21. Lage snelheid indicator
- 22. Scherm
- 23. Timer indicator
- 24. Volle tank indicator
- 25. Ontdooi indicator
- 26. Aan-/Uit indicator
- 27. Afvoerbuus

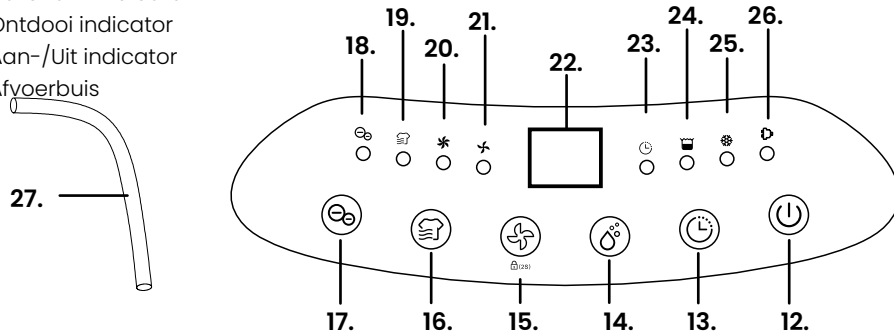
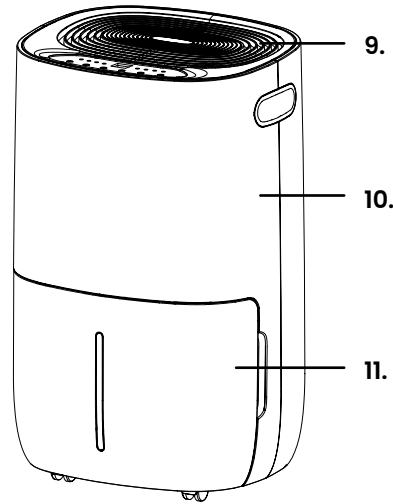

### 1.3 Productspecificaties

	AU3165   AU570	AU3219	AU3220
<b>Afmeting</b>	33,5 x 28,5 x 54 cm	33,5 x 28,5 x 54 cm	33,5 x 28,5 x 54 cm
<b>Gewicht</b>	15,2 kg	14,2 kg	15,2 kg
<b>Materiaal</b>	ABS, koper en PCB	ABS, koper en PCB	ABS, koper en PCB
<b>Kleur</b>	Wit	Wit	Wit
<b>Snoerlengte</b>	1,8 m	1,8 m	1,8 m
<b>Afvoerslang</b>	Lengte: 60 cm Diameter: 14 mm	Lengte: 60 cm Diameter: 14 mm	Lengte: 60 cm Diameter: 14 mm
<b>IP-waarde</b>	IP20	IP20	IP20
<b>Spanning</b>	220 - 240V~	220 - 240V~	220 - 240V~
<b>Frequentie</b>	50Hz	50Hz	50Hz
<b>Vermogen</b>	255W (27°C 60%) 355W (35°C 80%)	215W (27°C 60%) 275W (35°C 80%)	325W (27°C 60%) 480W (35°C 80%)

	AU3165   AU570	AU3219	AU3220
<b>Inhoud waterreservoir</b>	5 l	5 l	5 l
<b>Stroomsterkte</b>	1.55A (27°C 60%) 1.85A (35°C 80%)	1.30A (27°C 60%) 1.55A (35°C 80%)	1.80A (27°C 60%) 2.40A (35°C 80%)
<b>Veiligheidsklasse stekker</b>	1	1	1
<b>Koelvloeistof</b>	R290/0.075 kg	R290/0.055 kg	R290/0.08 kg
<b>Max. luchtontvochtiging</b>	20 l / 24 u (30°C 80%) 11,5 l / 24 u (27°C 60%)	16 l / 24 u (30°C 80%) 9,5 l / 24 u (27°C 60%)	25 l / 24 u (30°C 80%) 15 l / 24 u (27°C 60%)
<b>Druk zuigzijde</b>	1.0 MPa	1.0 MPa	1.0 MPa
<b>Druk uitlaatzijde</b>	-2.5 MPa	-2.5 MPa	-2.5 MPa
<b>Bedrijfstemperatuur</b>	5 tot 35°C	5 tot 35°C	5 tot 35°C
<b>Opslagtemperatuur</b>	5 tot 35°C	5 tot 35°C	5 tot 35°C
<b>Bedrijfsvochtigheid</b>	30 tot 80%	30 tot 80%	30 tot 80%
<b>Opslagvochtigheid</b>	45 tot 65%	45 tot 65%	45 tot 65%
<b>Geluidsniveau</b>	42 - 44dB	42 - 44dB	44 - 46dB
<b>Min. te ontvochtigen oppervlakte</b>	20 m <sup>2</sup>	20 m <sup>2</sup>	20 m <sup>2</sup>
<b>Max. te ontvochtigen oppervlakte</b>	40 m <sup>2</sup>	32 m <sup>2</sup>	50 m <sup>2</sup>
<b>Min. luchtstroom</b>	130 m <sup>3</sup> /u	120 m <sup>3</sup> /u	155 m <sup>3</sup> /u
<b>Max. luchtstroom</b>	145 m <sup>3</sup> /u	140 m <sup>3</sup> /u	170 m <sup>3</sup> /u
<b>Timer</b>	0 - 24 u	0 - 24 u	0 - 24 u
<b>CO2-equivalente</b>	150	150	150
<b>GWP-factor</b>	3	3	3

### 1.4 Overige eigenschappen

- Inclusief kinderslot functie om het bedieningspaneel te blokkeren.
- Onthoudt de laatst gebruikte instelling door de 'memory' functie.
- Vrijrijdbaar door de 4 wielen.
- Met led scherm om de huidige stand, temperatuur en luchtvochtigheid aan te duiden.
- Met ingebouwde timer om het product uit te schakelen op de gewenste tijd.
- Inclusief afvoerslang voor het automatisch continue waterafvoer.
- Met ionisatiefunctie en luchtreiniging.
- Met wasdroogfunctie om je natte was sneller te laten drogen.
- Met kijkraampje om de hoeveelheid water te kunnen zien.
- Inclusief wasbare luchtfilter.



## 1.5 Inhoud verpakking

Controleer of de inhoud van het pakket overeenkomt met de pakbon wanneer je de verzending ontvangt. Licht je leverancier in als er onderdelen ontbreken. Lijkt het product beschadigd, dien dan onmiddellijk een klacht in bij de vervoerder en geef de leverancier een gedetailleerde beschrijving van de schade. Bewaar de beschadigde onderdelen en verpakking om je klacht te onderbouwen.

Auronic Luchtontvochtiger met luchtreiniging - 20 l - Model AU3165 - EAN 8720195254232  
 Auronic Luchtontvochtiger met luchtreiniging - 16 l - Model AU3219 - EAN 8720195258445  
 Auronic Luchtontvochtiger met luchtreiniging - 25 l - Model AU3220 - EAN 8720195258452  
 Auronic Luchtontvochtiger met luchtreiniging - 20 l - Model AU570 - EAN 8720195259114

## 1.6 Bijgevoegde accessoires

- 1x Handleiding
- 4x Wielen
- 1x Afvoerslang

## 2. VEILIGHEID



**Let erop dat het verpakkingsmateriaal niet in handen komt van kinderen. Zij kunnen erin stikken!**

Lees voor gebruik de handleiding en de veiligheidsinformatie zorgvuldig door. De leverancier is niet verantwoordelijk voor het niet opvolgen van de veiligheidsinformatie over het gebruik en de omgang met het product of schade aan eigendommen of persoonlijk letsel.

Neem altijd de volgende voorzorgsmaatregelen in acht wanneer je gebruik maakt van 'de Luchtontvochtiger met luchtreiniging', hierna te noemen 'het product'.

### 2.1 Algemeen

- Let op de risico's en consequenties die verbonden zijn aan misbruik van het product. Misbruik kan resulteren in persoonlijk letsel en schade aan het product.
- Laat minstens 50 cm aan ventilatieruimte vrij rondom het product.
- Het product is ontworpen enkel voor combinatie met R-290 (propan)gas als koelmiddel. Houd je aan de nationale gasregelgeving.
- Laat het koelmiddel niet vrij in de atmosfeer.
- R-290 (propan) is ontvlambaar en zwaarder dan lucht. Het verzamelt zich eerst in lage gebieden en wordt door de ventilatoren gecirculeerd.
- Het propaangas is geurloos. Het gebrek aan geur indiceert niet dat het gas niet is ontsnapt. Als er een lek gedetecteerd wordt, evacueer dan onmiddellijk alle personen uit de ruimte, ventileer de ruimte en neem contact op met de lokale brandweer om aan te geven dat er een propaanlek is.

- Het water dat wordt verzameld is niet geschikt om te drinken of de planten mee water te geven. Dit kan een potentieel gezondheidsrisico zijn.
- Het product werkt alleen in ruimtes met een omgevingstemperatuur tussen de 5°C en 35°C. Als de omgevingstemperatuur onder de 5°C en boven de 35°C is, werkt het product niet.
- Gebruik het product alleen voor de doeleinden aangegeven in deze handleiding.
- Als het product niet goed functioneert, gevallen of beschadigd is, gebruik hem dan niet en raadpleeg de Customer Service.
- Het product is ontworpen en bedoeld voor privégebruik. Gebruik hem niet voor commerciële doeleinden.
- Haal de stekker niet uit het stopcontact als het product aanstaat. Haal de stekker uit het stopcontact als je het product niet gebruikt.
- Kantel het product niet. Als het product meer dan 45° gekanteld is (geweest), laat hem dan minstens 24 rechtop staan voordat je hem aanzet.
- Leeg het waterreservoir voordat je het product verplaatst.

### 2.2 Personen

- Dit product mag door kinderen vanaf 8 jaar en ouder worden gebruikt mits ze goed worden begeleid en geïnformeerd zijn m.b.t. het veilig gebruik van het product en de mogelijke gevaren hiervan begrijpen. Het reinigen en onderhouden van het product mag niet door kinderen worden uitgevoerd.
- Het product kan gebruikt worden door mensen met een fysieke of mentale beperking, mits ze goed worden begeleid en geïnformeerd zijn m.b.t. het veilig gebruik van het product en de mogelijke gevaren hiervan begrijpen.
- Het product is geen speelgoed. Houd kinderen onder de 3 jaar goed in de gaten en houd ze uit de buurt van het product. Laat kinderen niet met het product spelen.

### 2.3 Gebruik

- Zet of leg geen objecten op het product en ga er niet op zitten.
- Steek geen vingers of objecten in de ventilatiegaten.
- Raak de ventilatiegaten niet aan.
- Plaats het product altijd op een vlak, stabiel en effen ondergrond.
- Gebruik het product niet in de buurt van een bad, een douche, een (was)bak gevuld met water of vergelijkbare plekken.
- Dompel het product, de bekabeling of de stekker niet onder in water of andere vloeistoffen.
- Bescherm het product tegen druppels of sproeiers.
- Als er water in het product komt (met uitzondering van het waterreservoir), haal dan de stekker direct uit het stopcontact. Laat het product controleren op schade voordat je het weer gebruikt.
- Raak het product niet met natte handen aan.
- Als het product in water valt, haal de stekker dan direct uit het stopcontact. Haal het product niet uit het water voordat de stekker uit het stopcontact is.
- Gebruik het product niet in een mogelijk explosieve omgeving waar zich ontvlambare vloeistoffen, gassen of stoffen bevinden. Elektrische apparaten kunnen vonken genereren die het stof of de dampen kunnen ontsteken.

- Het product bevat extreem licht ontvlambaar gas dat onder druk staat. Dit gas kan ontploffen als het opgewarmd wordt.
- Houd het product uit de buurt van hitte, warme oppervlakken, open vlammen en andere ontstekingsbronnen. Rook niet in de buurt van het product.
- Gebruik geen andere items dan die door de fabrikant goedgekeurd zijn om het ontgooiproces te bevorderen.
- Het product mag alleen opgeslagen worden in ruimtes zonder permanente ontstekingsbronnen (v.b. open vuur, apparaten die werken op gas en aanstaan, elektrische kachels).
- Boor niet in het product. Brandt het product niet.
- Onthoud dat koelingsstoffen geurloos zijn.
- Gebruik het product niet in de buurt van zwembaden, badkamers of vergelijkbare omgevingen.
- Het product is niet geschikt om isolatiematerialen mee te drogen. Als isolatiematerialen vochtig zijn als gevolg van een gebarsten leiding, raadpleeg dan een expert.
- Stel het product nooit bloot aan temperaturen gelijk aan of onder 0°C. Overgebleven water in de pijpen kan gaan bevriezen en het product beschadigen.
- Gebruik het product niet in een stoffige omgeving of in een ruimte behandeld met chloor.
- Haal de stekker uit het stopcontact voordat je het product schoonmaakt of onderhoudt.

## 2.4 Elektra

- Haal het product niet uit elkaar, repareer en herstel het product niet. Dit kan schade aan het product aanbrengen. Voor de eigen veiligheid mogen deze onderdelen alleen vervangen worden door geautoriseerd onderhoudspersoneel. Zorg ervoor dat de netspanning die op het type-aanduidingsplaatje staat aangegeven, overeenkomt met die van je stroomnet, voor je het product aansluit.
- Controleer zowel netsnoer als stekker regelmatig op tekenen van schade of slijtage en is daarvan sprake, gebruik het product dan niet en laat het netsnoer en/of de stekker vervangen of repareren door geautoriseerd onderhoudspersoneel.
- Er bestaat een risico op elektrocutie als de kabels die onder spanning staan worden aangeraakt en de elektrische en mechanische structuren worden aangepast.
- Als de stroom tijdens het gebruik uitvalt, zet het product dan direct uit en haal de stekker uit het stopcontact.
- Trek niet aan het snoer om de stekker uit het stopcontact te halen.
- Verplaats het product niet door aan het snoer te trekken en draai het snoer niet.
- Zorg ervoor dat je niet over de kabel struikelt en dat de kabel niet geknakt of gedraaid is, of vastzit.
- Leg de kabel niet op warme oppervlakken of in de buurt van olie. Laat de kabel niet over de rand van een tafel of aanrecht hangen.
- Het product mag alleen aangesloten worden op een geaard 220-240V~ stopcontact.

## 3. INSTRUCTIES VOOR GEBRUIK

### 3.1 Installatie

- Plaats het product rechtop op een stabiele, vlakke ondergrond.
- Zorg ervoor dat het product op een veilige afstand van minstens 50 cm van een muur of meubilair staat.
- De voedingsspanning moet overeenkomen met de waarde op het typeplaatje en het stopcontact moet geaard zijn.
- Controleer of het waterreservoir correct is geplaatst. Als het waterreservoir vol is of niet op zijn plek zit, gaat het lampje 'waterreservoir vol' branden en stopt het product met werken.

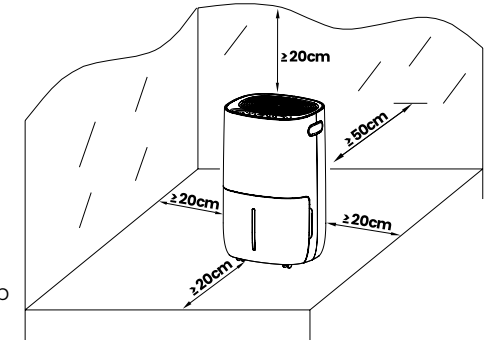

### 3.2 Gebruiken

1. Zorg ervoor dat het waterreservoir leeg en op de juiste wijze geplaatst is.
2. Sluit het product aan op het stopcontact.
3. Druk op de aan/uitknop (12) om het product aan te zetten. Het product werkt standaard op handmatige continue ontvochtiging met hoge ventilatorsnelheid. De aan/uit indicator zal oplichten.
4. Kies de gewenste stand.
5. Druk op de aan/uitknop (12) om het product uit te zetten. De ventilator zal nog enkele seconden werken om de warme lucht binnen het product eruit te blazen.

### 3.3 Automatische uitschakeltimer

1. Druk op de timerknop (13) om het gewenste aantal uur van de timer te selecteren van 00 tot 24 uur voor automatische uitschakeling.
2. De automatische uitschakeling kan geannuleerd worden als de timerknop (13) twee keer binnen drie seconden ingedrukt wordt.
3. De automatische uitschakeling kan ook geannuleerd worden als je het product uitschakelt en weer inschakelt.

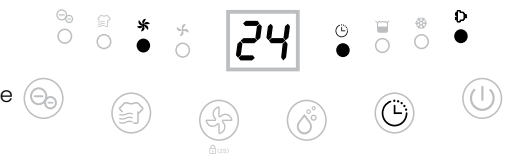

### 3.4 Handmatige onvochtigingsmodus

Druk op de handmatig ontvochtigen toets (14) om de gewenste vochtigheidsgraad te kiezen tussen CO-30%-35%-40%-45%-50%-55%-60%-65%-70%-75%-80%. CO betekent continue ontvochtigen ongeacht de omgevingsvochtigheid.

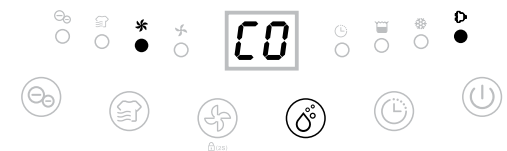

### 3.5 Ventilatorsnelheid

Druk op de ventilatorsnelheid knop (15) om de gewenste ventilatorsnelheid te kiezen tussen laag en hoog. De ventilatorsnelheid knop werkt niet in de ontdooistand.

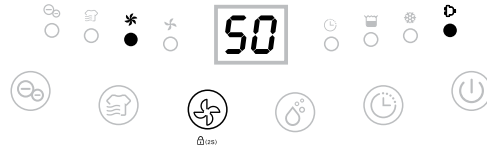

### 3.6 Kinderslot

Druk gedurende 2 seconden op de kinderslot knop (15) om alle knoppen te vergrendelen met een piepend geluid.



De kinderslotfunctie kan worden ingesteld in de stand-bymodus en de werkmodus, maar kan niet worden geactiveerd wanneer het waterreservoir vol is.

### 3.7 Wasdroogfunctie

Druk op de wasdroogknop (16) om de wasdroogfunctie te selecteren. Het product werkt in continue ontvochtiging met hoge ventilatorsnelheid gedurende 6 uur en schakelt dan automatisch uit.

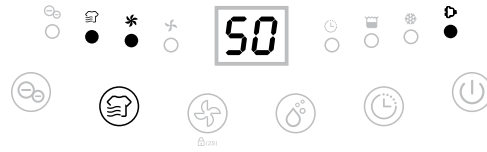

### 3.8 Geheugenfunctie

Wanneer de stekker direct uit het stopcontact wordt gehaald of de stroom wordt onderbroken, en vervolgens weer wordt aangesloten op de stroomvoorziening, zal het product in de modus blijven werken zoals die was voordat hij werd uitgeschakeld. De timerinstelling blijft behouden.

1. Druk op de aan/uitknop (12) om het product uit te schakelen, en druk vervolgens op de aan/uitknop om te starten.
2. Schakel het product uit en trek de stekker uit het stopcontact, sluit vervolgens de stekker weer aan en zet het product aan. Het product zal in de fabrieksinstelling werken zoals deze de eerste keer was ingesteld.

### 3.9 Lage temperatuur ontdooi-indicator

Wanneer de omgevingstemperatuur te laag is, zal het product in de ontdooistand gaan, het product werkt met hoge ventilatorsnelheid zonder te ontvochtigen.

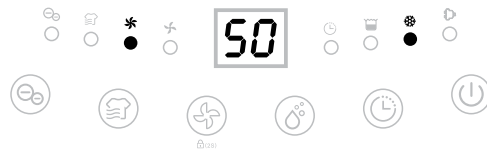

### 3.10 Automatische uitschakeling met waterreservoir vol indicator

Het product schakelt over naar de stand-by modus wanneer het waterreservoir vol is of wanneer het waterreservoir niet correct geïnstalleerd is. Na het legen van het waterreservoir, of het correct installeren van het waterreservoir zal het product naar de vorige modus overschakelen.

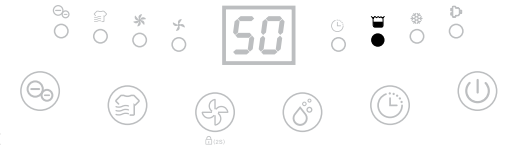

### 3.11 Luchtreiniging/Ionisatiefunctie

Druk op de ionisatieknop om de ionisatiefunctie te activeren om de luchtkwaliteit te verbeteren.

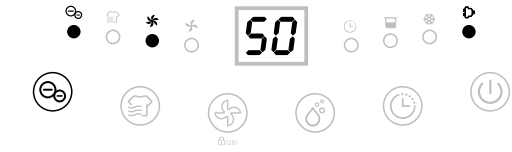

Met deze functie activeer je de luchtreiniging en het absorberen van fijnstof/deeltjes in de lucht door ionisatie. Ionisatoren produceren een stroom van geladen deeltjes (ionenstroom) in de lucht die (fijn)stofdeeltjes in de omgeving doen neerslaan. In theorie heeft dit een gunstige invloed op de luchtkwaliteit (bron: RIVM).

De voordelen van ionisatie voor een schonere lucht:

- **Verwijdert verontreinigende stoffen:** Ionisatie is een effectieve methode om verontreinigende stoffen in de lucht te neutraliseren en te verwijderen. Negatieve ionen hechten zich aan deeltjes zoals stof, pollen, schimmelsporen en bacteriën, waardoor ze zwaarder worden en naar de grond zakken. Dit resulteert in schonere lucht en vermindert de kans op ademhalingsproblemen en allergieën.
- **Bestrijdt actief bacteriën en virussen:** Ionisatie kan helpen bij het bestrijden van bacteriën en virussen in de lucht. Negatieve ionen kunnen zich binden aan ziekteverwekkers en ze inactiveren, waardoor ze niet langer schadelijk zijn voor de gezondheid. Dit is vooral belangrijk in ruimtes waar mensen samenkomen, zoals winkels, kantoren, scholen en medische faciliteiten.
- **Vermindert geurtjes:** Negatieve ionen hebben ook de eigenschap om geurtjes te neutraliseren. Ze hechten zich aan geur-moleculen en breken ze af, waardoor onaangename geuren worden geëlimineerd. Of het nu gaat om kookluchtjes in de keuken, rookgeur in een rookruimte of andere hinderlijke geuren, ionisatie kan helpen om een frisse en aangename omgeving te creëren.
- **Verbeterd de luchtkwaliteit:** Door het verwijderen van verontreinigingen en het verminderen van allergenen in de lucht, draagt ionisatie bij aan een algemene verbetering van de luchtkwaliteit. Dit kan leiden tot een gezonder binnenklimaat, met minder irritaties aan de luchtwegen en een verhoogd gevoel van comfort.

### 3.12 Afvoerslang

In het algemeen wordt het water opgevangen in het waterreservoir. Indien je een continue waterafvoer wenst, moet je de volgende stappen volgen.

1. Haal de stekker van het product uit het stopcontact.
2. Steek de afvoerslang met een binnendiameter van 14 mm in de waterafvoer. Zorg er altijd voor dat de pijp naar beneden loopt en niet geblokkeerd of geknikt is.
3. Zorg ervoor dat de slang in een bak of iets dergelijks ligt om het water op te kunnen vangen.

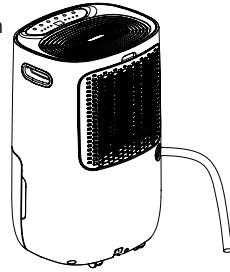

### 3.13 Waterreservoir legen

Let op: Wanneer het waterreservoir vol is gaat het waarschuwingslicht aan de onderkant van het product rood knipperen. Het product piept 5 keer kort en gaat automatisch uit. Het waarschuwingslichtje blijft knipperen totdat het waterreservoir weer teruggeplaatst is.

1. Houd het waterreservoir met twee handen vast. Duw met je duimen tegen het product en trek het reservoir er rustig uit (afb. 1).
2. Haal de deksel van het reservoir en giet het reservoir leeg (afb. 2).
3. Plaats het reservoir terug en druk op de aan-/uitknop (12) om het product weer aan te zetten.

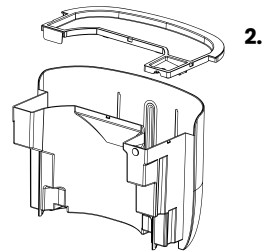
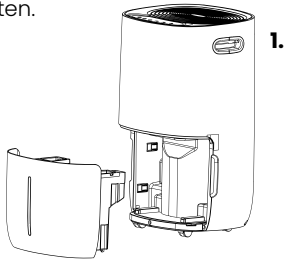

### 3.14 Geluidssignaal

Wanneer het waterreservoir vol is met water zal het product stoppen met werken en een geluidssignaal afgeven. Het geluidssignaal zal 20 seconden hoorbaar zijn als je de opvangbak uit het product hebt verwijderd.

## 4. PROBLEEMOPLOSSING

Probleem	Oorzaak	Oplossing
Het product werkt niet meer.	De kabel zit niet in het stopcontact.	Doe de stroomkabel in het stopcontact.
	Het waterreservoir is vol.	Leeg het waterreservoir.
	Het waterreservoir is foutief geplaatst.	Installeer het waterreservoir opnieuw.
Water verwijdering capaciteit is te laag.	Doorlooptijd is te kort.	Wees geduldig, en wacht nog even af.
	Omgeving temperatuur of vochtigheidsgehalte is te laag.	Het is gebruikelijk dat het product niet werkt in deze omstandigheden.
Het product werkt, maar vermindert de relatieve vochtigheid onvoldoende.	De omgevingsruimte is te groot.	Er wordt aangeraden te kijken naar een luchtontvochtiger met een groter bereik.
	Er is te veel ventilatie op dat moment.	Zorg dat je de ruimte minder ventileert.
	De luchtfilter is verstopt.	Maak de luchtfilter schoon.
	De ingegeven vochtigheidsgraad is hoger dan de omgevingstemperatuur.	Stel de ingegeven vochtigheidsgraad lager dan de omgevingstemperatuur.
Er komt warme lucht uit het product.	De gedroogde lucht wordt over verwarmingsspiralen geleid voordat het in de kamer wordt geblazen als onderdeel van het ontvochtigingsproces.	Dit is compleet normaal, er is niks aan de hand.
Het display laat niet de luchtvochtigheid instelpunt zien.	De display laat de omgevingsvochtigheid zien, niet de vochtigheid die is ingesteld op het instelpunt.	Druk op de vochtigheidsknop om de gewenste vochtigheidsgraad te herleiden.
Water op de vloer.	Er bevindt zich restwater in het waterreservoir.	Pas op met het verplaatsen van het waterreservoir.
Het product maakt veel herrie.	De luchtfilter is geblokkeerd, of het product staat niet op een vlakke ondergrond.	Maakt de luchtfilter schoon of plaats het product op een vlakke ondergrond.

Neem contact op met de leverancier als je één of meer van de onderstaande foutmelding(en) treft.

Foutcode	Foutmelding	Display	Oorzaak
E1	Temperatuur sensor foutmelding.	Knippert elke 30 seconden in beeld.	Product ontvochtigt nog steeds lucht, terwijl het in ontdooifunctie is.
E2	Vochtigheid sensor foutmelding.	Knippert elke 30 seconden in beeld.	Product ontvochtigt nog steeds, terwijl het in doorgaande ontvochtigingsmodus is.
L4	Het product staat in een te koude ruimte.	Knippert elke 30 seconden in beeld.	Zorg ervoor dat de ruimte minimaal 2°C warmer wordt. Na ±10 minuten gaat het product weer werken.

## 5. ONDERHOUD EN REINIGING

1. Zet het product uit en haal de stekker uit het stopcontact.
2. Maak de behuizing schoon met een zachte, droge doek. Als het product erg vuil is, gebruik dan een mild schoonmaakmiddel.
3. Veeg het product af met een licht vochtige doek. Besproei het product nooit met water. Gebruik geen agressieve of chemische schoonmaakmiddelen. Dompel het product niet onder in water en houd het product of onderdelen van het product niet onder stromend water.
4. Verwijder het filter en reinig het filter met een stofzuiger of zeepwater niet heter dan 40°C.
5. Spoel en droog het filter volledig af voordat je het terugplaatst in het product.























## 6. OPSLAG

Bewaar het product op een droge, schone plek. Bewaar het product niet in extreem hoge of lage temperaturen.

## 7. WEGGOOIEN EN RECYCLEN

Denk aan het milieu en lever een bijdrage aan een schonere leefomgeving! Dit product is onderworpen aan de Europese richtlijn (EU) 2012/19/EU. Gooi het product aan het einde van zijn levensduur niet weg met het normale huisvuil, maar lever hem in op een door de overheid aangewezen inzamelpunt om het te laten recycelen.

## 8. SYMBOLEN

Symbool	Omschrijving	Symbol	Omschrijving
	Lees en bewaar de handleiding!		Hoge dichtheid polyethyleen.
	Recycle dit product.		Polypropyleen.
	CE-markering: in overeenstemming met de Europese regelgeving.		Acrylonitril-butadienstyreen.
	Beperking van (het gebruik van bepaalde) gevaarlijke stoffen in elektrische en elektronische apparatuur.		Staal.
	AEWA-symbool: niet als ongesorteerd afval weggooien, maar gescheiden inzamelen met het oog recycling.		Aluminium.
	Veiligheidsklasse 1 stekker.		Papier zonder golfkarton (vezelplaat).
	Geschikt voor binnenshuis.		Papier met golfkarton (vezelplaat).
	Beschermd tegen vaste objecten boven 12 mm.		Met zorg behandelen.
	Deze handleiding kan worden gerecycled.		Beschermen tegen vocht.
	Dit apparaat en zijn accessoires kunnen worden gerecycled.		Niet snijden.
	Polyethyleentereftalaat (PET)/Polyester.		Voorzichtig, breekbaar.
			Deze kant omhoog.

## 9. DISCLAIMER

Veranderingen onder voorbehoud; specificaties kunnen veranderen zonder opgaaf van redenen.

## EN – User manual

**FOREWORD****About this document**

This manual contains all the information for correct, efficient and safe use of the product. Make sure you have fully read and understood the instructions in this manual before installing or using the product. Keep this manual for future use.

**Original Instructions**

This manual was originally written in Dutch. All other languages are translations of the original Dutch manual.

**Service and warranty**

If you need service or information regarding your product, please contact our customer service at [service@auronic.nl](mailto:service@auronic.nl).

We provide a 2-year warranty on our products. Customer must be able to show proof of purchase when claiming warranty. Product defects must be reported to us within 2 years from the date of purchase. Please note that the warranty does not apply: for damage caused by improper use or repair; for parts subject to wear and tear; for defects known to the customer at the time of purchase; for defects caused by the customer's own fault, for damage caused by third parties.

**TABLE OF CONTENTS**

<b>1. Introduction</b>	<b>20</b>
1.1 Intended use	20
1.2 Product overview	20
1.3 Product specifications	21
1.4 Other features	22
1.5 Contents of package	23
1.6 Included accessories	23
<b>2. Safety</b>	<b>23</b>
2.1 General	23
2.2 Persons	24
2.3 Use	24
2.4 Electronics	25
<b>3. Instructions for use</b>	<b>26</b>
3.1 Installation	26
3.2 How to use	26
3.3 Automatic switch-off timer	26
3.4 Manual dehumidification mode	26
3.5 Fan speed	27
3.6 Child lock	27
3.7 Laundry drying function	27
3.8 Memory function	27
3.9 Low temperature defrost indicator	27
3.10 Automatic shutdown with water tank full indicator	27
3.11 Air cleaning/ionization function	28
3.12 Drain hose	28
3.13 Emptying the water tank	29
3.14 Audible signal	29
<b>4. Troubleshooting</b>	<b>30</b>
<b>5. Maintenance and cleaning</b>	<b>31</b>
<b>6. Storage</b>	<b>31</b>
<b>7. Disposal and recycle</b>	<b>31</b>
<b>8. Symbols</b>	<b>32</b>
<b>9. Disclaimer</b>	<b>32</b>

# 1. INTRODUCTION

Thank you for choosing our Auronic product! Please always follow the instructions for safe usage.

## 1.1 Intended use

This product is a device that can be used to reduce moisture in the air. It is mainly recommended to be used in various situations where there is excess moisture in the environment. You can use this product to regulate room humidity, address moisture problems, prevent mold, improve air quality and extend the life of possessions. It can be used in a variety of environments and situations. This product is only intended to reduce humidity in living spaces, basements or storage areas with an ambient temperature of 5 to 35°C. The product is to be used indoors only. The product is intended for personal and not commercial use only.

The supplier is released from liability for any injury or damage caused by using the product beyond its intended use. Any modification of the product may affect your safety and warranty.

## 1.2 Product overview

1. Control panel
2. Handle
3. Air grille
4. Drain pipe
5. Wheels
6. Exhaust air flap
7. Rear casing
8. Power cable

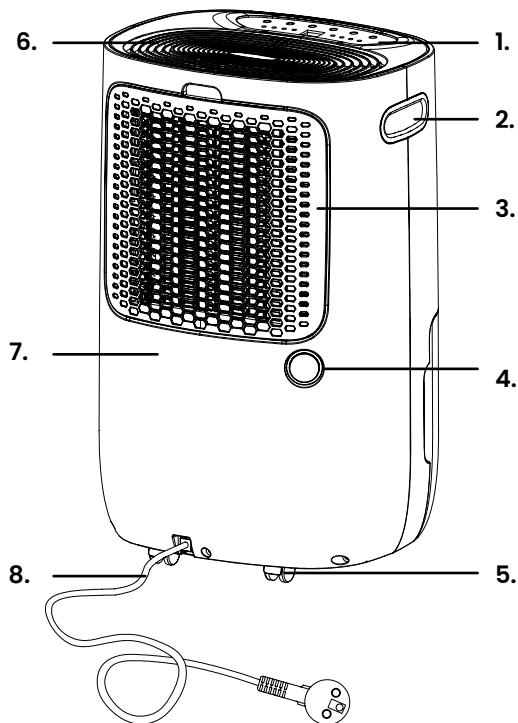

9. Exhaust air flap
10. Front housing
11. Water tank
12. On/Off
13. Timer
14. Manual dehumidification
15. Fan speed/Child lock
16. Wax drying function
17. Ionization
18. Ionization indicator
19. Wash dry indicator
20. High speed indicator
21. Low speed indicator
22. Screen
23. Timer indicator
24. Tank full indicator
25. Defrost indicator
26. On/Off indicator
27. Drain tube

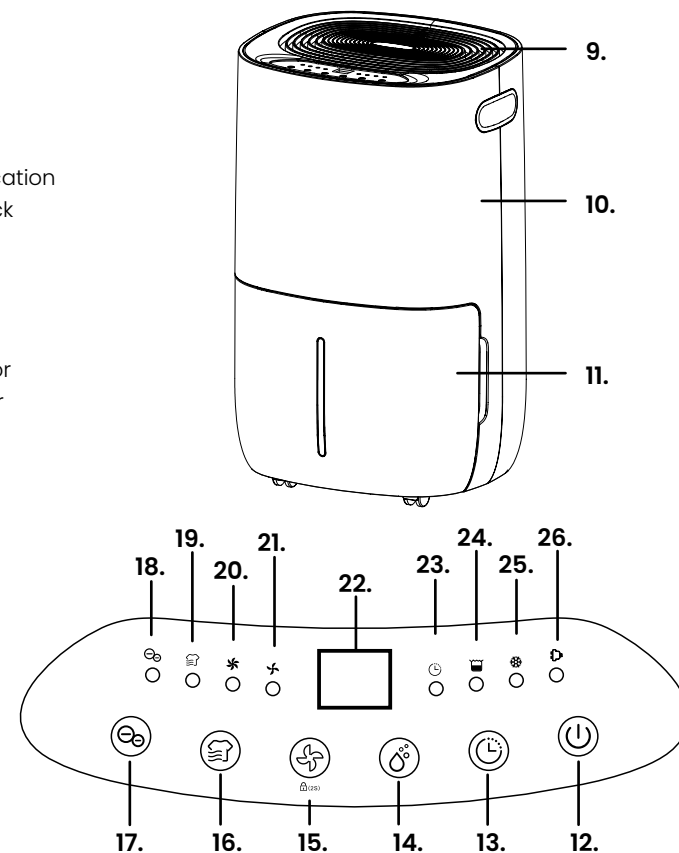
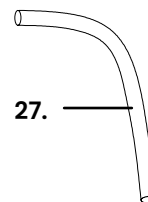

## 1.3 Product specifications

	AU3165   AU570	AU3219	AU3220
<b>Dimension</b>	33.5 x 28.5 x 54 cm	33,5 x 28,5 x 54 cm	33,5 x 28,5 x 54 cm
<b>Weight</b>	15.2 kg	14.2 kg	15.2 kg
<b>Material</b>	ABS, copper and PCB	ABS, copper and PCB	ABS, copper and PCB
<b>Color</b>	White	White	White
<b>Cord length</b>	1.8 m	1.8 m	1.8 m
<b>Drain hose</b>	Length: 60 cm Diameter: 14 mm	Length: 60 cm Diameter: 14 mm	Length: 60 cm Diameter: 14 mm
<b>IP rating</b>	IP20	IP20	IP20
<b>Voltage</b>	220 - 240V~	220 - 240V~	220 - 240V~
<b>Frequency</b>	50Hz	50Hz	50Hz



	AU3165   AU570	AU3219	AU3220
<b>Power</b>	255W (27°C 60%) 355W (35°C 80%)	215W (27°C 60%) 275W (35°C 80%)	325W (27°C 60%) 480W (35°C 80%)
<b>Water tank capacity</b>	5 l	5 l	5 l
<b>Current</b>	1.55A (27°C 60%) 1.85A (35°C 80%)	1.30A (27°C 60%) 1.55A (35°C 80%)	1.80A (27°C 60%) 2.40A (35°C 80%)
<b>Safety class plug</b>	1	1	1
<b>Coolant</b>	R290/0.075 kg	R290/0.055 kg	R290/0.08 kg
<b>Max. dehumidification</b>	20 l / 24 h (30°C 80%) 11.5 l / 24 h (27°C 60%)	16 l / 24 h (30°C 80%) 9.5 l / 24 h (27°C 60%)	25 l / 24 h (30°C 80%) 15 l / 24 h (27 ° C 60%)
<b>Suction side pressure</b>	1.0 MPa	1.0 MPa	1.0 MPa
<b>Pressure exhaust side</b>	-2.5 MPa	-2.5 MPa	-2.5 MPa
<b>Operating temperature</b>	5 to 35°C	5 to 35°C	5 to 35°C
<b>Storage temperature</b>	5 to 35°C	5 to 35°C	5 to 35°C
<b>Operating humidity</b>	30 to 80%	30 to 80%	30 to 80%
<b>Storage humidity</b>	45 to 65%	45 to 65%	45 to 65%
<b>Noise level</b>	42 - 44dB	42 - 44dB	44 - 46dB
<b>Min. surface area to be dehumidified</b>	20 m <sup>2</sup>	20 m <sup>2</sup>	20 m <sup>2</sup>
<b>Max. surface area to be dehumidified</b>	40 m <sup>2</sup>	32 m <sup>2</sup>	50 m <sup>2</sup>
<b>Min. air flow rate</b>	130 m <sup>3</sup> /h	120 m <sup>3</sup> /h	155 m <sup>3</sup> /h
<b>Max. airflow</b>	145 m <sup>3</sup> /h	140 m <sup>3</sup> /h	170 m <sup>3</sup> /h
<b>Timer</b>	0 - 24 h	0 - 24 h	0 - 24 h
<b>CO2 equivalent</b>	150	150	150
<b>GWP factor</b>	3	3	3

### 1.4 Other features

- Includes child lock function to lock the control panel.
- Remembers the last used setting by the "memory" function.
- Mobile thanks to the 4 wheels.
- With LED screen to indicate the current setting, temperature and humidity.
- With built-in timer to turn off the product at the desired time.
- Includes drain hose for automatic continuous water discharge.
- With ionization function and air purification.
- With laundry drying function to dry your wet laundry faster.
- With viewing window to see the amount of water.
- Includes washable air filter.

### 1.5 Contents of package

When receiving your shipment, make sure that the contents are consistent with the packing list. Notify your distributor of any missing items. If the equipment appears to be damaged, file a claim immediately with the carrier and notify your distributor at once, giving a detailed description of any damage. Save the damaged parts and packing container to substantiate your claim.

Auronic Dehumidifier with air purification - 20 l - Model AU3165 - EAN 8720195254232  
 Auronic Dehumidifier with air purification - 16 l - Model AU3219 - EAN 8720195258445  
 Auronic Dehumidifier with air purification - 25 l - Model AU3220 - EAN 8720195258452  
 Auronic Dehumidifier with air purification - 20 l - Model AU570 - EAN 8720195259114

### 1.6 Included accessories

- 1x User manual
- 4x Wheels
- 1x Drain hose

## 2. SAFETY



*Please ensure that the packaging is kept out of the reach of children!  
 Risk of suffocation!*

Before use, read the manual and safety information carefully. The supplier is not responsible for failure to follow the safety information on the use and handling of the product or damage to property or personal injury.

Always observe the following precautions when using 'the Dehumidifier with air purification', hereinafter referred to as 'the product'.

### 2.1 General

- Be aware of the risks and consequences associated with misuse of the product. Misuse may result in personal injury and damage to the product.
- Leave at least 50 cm of ventilation space around the product.
- The product is designed only for combination with R-290 (propane) gas as refrigerant. Observe national gas regulations.
- Do not release the refrigerant into the atmosphere.
- R-290 (propane) is flammable and heavier than air. It first collects in low areas and is circulated by fans.
- Propane gas is odorless. The lack of odor does not indicate that the gas has not escaped. If a leak is detected, immediately evacuate all persons from the area, ventilate the area and contact the local fire department to indicate that there is a propane leak.



- Water collected is not suitable for drinking or watering plants. This may be a potential health hazard.
- The product operates only in areas with an ambient temperature between 5°C and 35°C. If the ambient temperature is below 5°C and above 35°C, the product will not work.
- Use the product only for the purposes indicated in this manual.
- If the product is malfunctioning, dropped or damaged, do not use it and consult Customer Service.
- The product is designed and intended for private use. Do not use it for commercial purposes.
- Do not unplug the product while it is on. Unplug the product when not in use.
- Do not tilt the product. If the product is (has been) tilted more than 45°, leave it upright for at least 24 before turning it on.
- Empty the water tank before moving the product.

## 2.2 Persons

- This product may be used by children 8 years of age and older if they are properly supervised and instructed in the safe use of the product and understand its potential hazards. Cleaning and maintenance of the product should not be performed by children.
- The product can be used by people with physical or mental disabilities, provided that they are properly supervised and informed concerning the safe use of the product and understand its possible dangers.
- The product is not a toy. Keep children under 3 years of age closely supervised and away from the product. Do not allow children to play with the product.

## 2.3 Use

- Do not put or place objects on the product or sit on it.
- Do not insert fingers or objects into the ventilation holes.
- Do not touch the ventilation holes.
- Always place the product on a flat, stable and level surface.
- Do not use the product near a bathtub, a shower, a (laundry) tub filled with water or similar places.
- Do not immerse the product, cabling or plug in water or other liquids.
- Protect the product from dripping or spraying.
- If water enters the product (except for the water tank), unplug it immediately. Have the product checked for damage before using it again.
- Do not touch the product with wet hands.
- If the product falls into water, unplug it immediately. Do not remove the product from water until the plug is unplugged.
- Do not use the product in a potentially explosive environment where there are flammable liquids, gases or substances. Electrical appliances may generate sparks that may ignite dust or vapors.
- The product contains extremely highly flammable pressurized gas. This gas may explode when heated.

- Keep the product away from heat, hot surfaces, open flames and other sources of ignition. Do not smoke near the product.
- Do not use items other than those approved by the manufacturer to aid the defrosting process.
- The product should be stored only in areas without permanent ignition sources (e.g., open flames, appliances that run on gas and are on, electric heaters).
- Do not drill into the product. Do not burn the product.
- Remember that refrigerants are odorless.
- Do not use the product near swimming pools, bathrooms or similar environments.
- The product is not suitable for drying insulation materials. If insulation materials are damp due to a cracked pipe, consult an expert.
- Never expose the product to temperatures equal to or below 0°C. Residual water in the pipes may freeze and damage the product.
- Do not use the product in a dusty environment or in an area treated with chlorine.
- Unplug the product before cleaning or servicing it.

## 2.4 Electronics

- Do not disassemble, repair or restore the product. Doing so may cause damage to the product. For your own safety, these parts should only be replaced by authorized service personnel. Before connecting the product, ensure that the mains voltage indicated on the rating plate matches that of your mains supply.
- Check both power cord and plug regularly for signs of damage or wear, and if there is any, do not use the product and have the power cord and/or plug replaced or repaired by authorized service personnel.
- There is a risk of electrocution if live cables are touched and electrical and mechanical structures are modified.
- If the power fails during use, immediately turn off the product and unplug the power cord.
- Do not pull on the cord to unplug it.
- Do not move the product by pulling the cord or twist the cord.
- Be careful not to trip over the cable and make sure the cable is not kinked, twisted, or stuck.
- Do not place the cable on hot surfaces or near oil. Do not leave the cable hanging over the edge of a table or countertop.
- The product should only be connected to a grounded 220–240V~ outlet.

### 3. INSTRUCTIONS FOR USE

#### 3.1 Installation

- Place the product upright on a stable, flat surface.
- Make sure the product is at a safe distance of at least 50 cm from a wall or furniture.
- The supply voltage must match the value on the rating plate and the outlet must be grounded.
- Check that the water tank is correctly positioned. If the water tank is full or not in place, the "water tank full" light comes on and the product stops working.

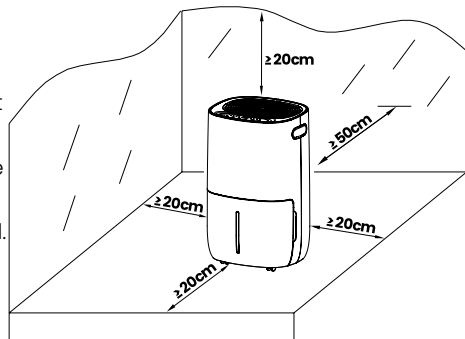

#### 3.2 How to use

1. Make sure the water tank is empty and properly placed.
2. Connect the product to the power outlet.
3. Press the power button (12) to turn the product on. The product will default to manual continuous dehumidification with high fan speed. The on/off indicator will light up.
4. Select the desired mode.
5. Press the on/off button (12) to turn the product off. The fan will still work for a few seconds to blow out the warm air inside the product.

#### 3.3 Automatic switch-off timer

1. Press the timer button (13) to select the desired number of timer hours from 00 to 24 hours for automatic shutdown.
2. The automatic shutdown can be canceled if the timer button (13) is pressed twice within three seconds.
3. The automatic shutdown can also be canceled if you turn the product off and on again.

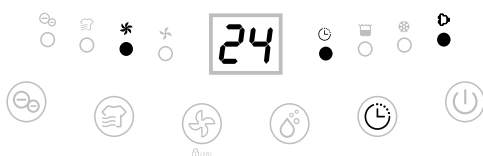

#### 3.4 Manual dehumidification mode

Press the manual dehumidify key (14) to select the desired humidity level between CO-30%-35%-40%-45%-50%-55%-60%-65%-70%-75%-80%. CO means continuous dehumidification regardless of the ambient humidity.



#### 3.5 Fan speed

Press the fan speed button (15) to select the desired fan speed between low and high. The fan speed button does not work in defrost mode.

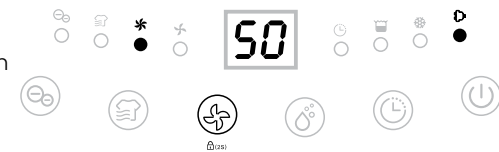

#### 3.6 Child lock

Press the child lock button (15) for 2 seconds to lock all buttons with a beeping sound.

The child lock function can be set in standby mode and working mode, but cannot be activated when the water tank is full.



#### 3.7 Laundry drying function

Press the wash dry button (16) to select the wash dry function. The product operates in continuous dehumidification with high fan speed for 6 hours and then turns off automatically.

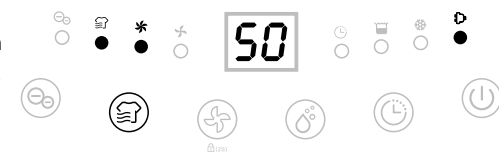

#### 3.8 Memory function

When the power cord is unplugged directly or the power is disconnected, and then reconnected to the power supply, the product will continue to operate in the mode as it was before it was turned off. The timer setting will be retained.

1. Press the power button (12) to turn off the product, then press the power button to start.
2. Turn the product off and unplug it, then plug it back in and turn the product on. The product will operate in the factory setting as it was set the first time.

#### 3.9 Low temperature defrost indicator

When the ambient temperature is too low, the product will go into defrost mode, the product will operate at high fan speed without dehumidifying.

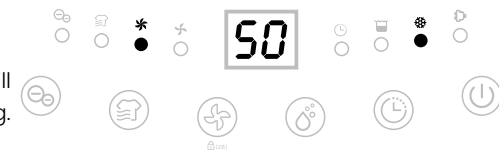

#### 3.10 Automatic shutdown with water tank full indicator

The product will switch to standby mode when the water tank is full or when the water tank is not installed correctly. After emptying the water tank, or installing the water tank correctly, the product will switch to the previous mode.

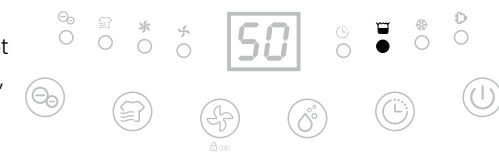

### 3.11 Air cleaning/Ionization function

Press the ionization button to activate the ionization function to improve air quality.

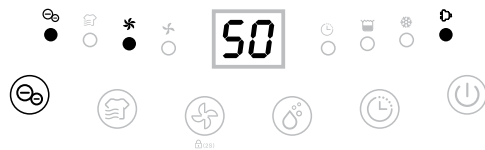

This function activates air cleaning and absorption of airborne particulate matter/ particles by ionization. Ionizers produce a stream of charged particles (ion flow) in the air that precipitate (fine) dust particles in the environment. In theory, this has a beneficial effect on air quality (source: RIVM).

The benefits of ionization for cleaner air:

- **Removes pollutants:** Ionization is an effective method of neutralizing and removing airborne pollutants. Negative ions attach themselves to particles such as dust, pollen, mold spores and bacteria, making them heavier and sink to the ground. This results in cleaner air and reduces the risk of respiratory problems and allergies.
- **Actively fights bacteria and viruses:** Ionization can help fight airborne bacteria and viruses. Negative ions can bind to pathogens and inactivate them, making them no longer harmful to health. This is especially important in areas where people congregate, such as stores, offices, schools and medical facilities.
- **Reduces odors:** Negative ions also have the ability to neutralize odors. They attach to odor molecules and break them down, eliminating unpleasant odors. Whether it is cooking odors in the kitchen, smoke odor in a smoking room or other bothersome odors, ionization can help create a fresh and pleasant environment.
- **Improves air quality:** By removing contaminants and reducing airborne allergens, ionization contributes to an overall improvement in air quality. This can lead to a healthier indoor environment, with fewer respiratory irritations and an increased sense of comfort.

### 3.12 Drain hose

In general, the water is collected in the water tank. If you want continuous water drainage, follow these steps.

1. Unplug the product.
2. Insert the drain hose with an inside diameter of 14 mm into the water outlet. Always make sure the pipe runs down and is not blocked or kinked.
3. Make sure the hose is in a container or something similar to catch the water.

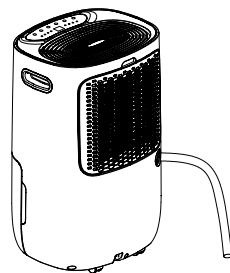

### 3.13 Emptying the water tank

Note: When the water tank is full, the warning light on the bottom of the product will flash red. The product beeps briefly 5 times and automatically turns off. The warning light will continue to flash until the water tank is replaced.

1. Hold the water tank with two hands. Push against the product with your thumbs and gently pull out the reservoir (Fig. 1).
2. Remove the cover from the reservoir and empty the reservoir (Fig. 2).
3. Replace the reservoir and press the power button (12) to turn the product back on.

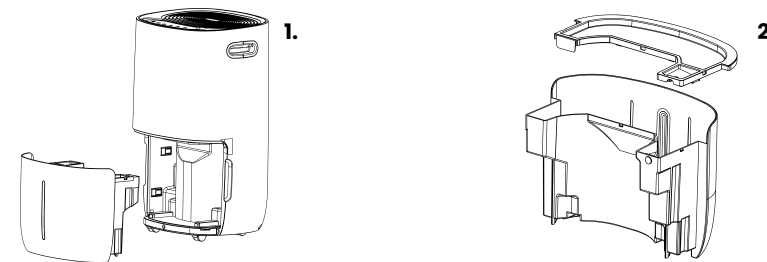

### 3.14 Audible signal

When the water tank is full of water, the product will stop working and emit a sound signal. The audible signal will be audible for 20 seconds after you remove the collection tray from the product.

## 4. TROUBLESHOOTING

Problem	Cause	Solution
The product no longer works.	The cable is not plugged in.	Plug in the power cord.
	The water tank is full.	Empty the water tank.
	The water tank is incorrectly positioned.	Reinstall the water tank.
Water removal capacity is too low.	Run time is too short.	Be patient, and wait a while longer.
	Ambient temperature or humidity is too low.	It is common for the product not to work in these conditions.
Product works but does not reduce relative humidity sufficiently.	Ambient space is too large.	It is recommended that you look for a dehumidifier with a longer range.
	There is too much ventilation at that time.	Make sure you ventilate the room less.
	The air filter is clogged.	Clean the air filter.
	The entered humidity level is higher than the ambient temperature.	Set the entered humidity level lower than the ambient temperature.
Warm air is coming out of the product.	The dried air is passed over heating coils before being blown into the room as part of the dehumidification process.	This is completely normal, nothing is wrong.
Display does not show humidity set point.	The display shows the ambient humidity, not the humidity set at the set point.	Press the humidity knob to reset the desired humidity level.
Water on the floor.	There is residual water in the water tank.	Be careful when moving the water tank.
The product makes a lot of noise.	The air filter is blocked, or the product is not on a level surface.	Clean the air filter or place the product on a flat surface.

Contact the supplier if you encounter one or more of the error message(s) below.

Error code	Error message	Display	Cause
E1	Temperature sensor error message.	Flashes on screen every 30 seconds.	Product is still dehumidifying air while in defrost mode.
E2	Humidity sensor error message.	Flashes every 30 seconds in picture.	Product is still dehumidifying while in continuous dehumidification mode.
L4	The product is in a room that is too cold.	Flashes every 30 seconds in picture.	Make sure the room is at least 2°C warmer. After ±10 minutes, the product starts working again.

## 5. MAINTENANCE AND CLEANING

1. Turn the product off and unplug the power cord.
2. Clean the casing with a soft, dry cloth. If the product is very dirty, use a mild detergent.
3. Wipe the product with a slightly damp cloth. Never spray the product with water. Do not use aggressive or chemical cleaning agents. Do not immerse the product in water or hold the product or parts of the product under running water.
4. Remove the filter and clean the filter with a vacuum cleaner or soapy water no hotter than 40°C.
5. Rinse and dry the filter completely before replacing it in the product.























## 6. STORAGE

Store the product in a clean and dry place. Do not store the product in extreme high or extreme low temperatures.

## 7. DISPOSAL AND RECYCLE

Think about the environment and contribute to a cleaner living environment! This product is subject to the European Directive (EU) 2012/19/EU. At the end of its service life, do not dispose of the product with normal household waste, but deliver it to a collection point designated by the authorities for recycling.

## 8. SYMBOLS

Symbol	Description	Symbol	Description
	Please read and save the manual!		High-density polyethylene.
	Recycle this product.		Polypropylene.
	CE mark: in accordance with European regulations.		Acrylonitrile butadiene styrene.
	Restriction of (the use of certain) hazardous substances in electrical and electronic equipment.		Steel.
	WEEE symbol: do not dispose of as unsorted waste, collect separately for recycling.		Aluminum.
	Safety class 1 plug.		Paper without corrugated board (fiberboard).
	Suitable for indoor use.		Paper with corrugated cardboard (fiberboard).
	Protected against solid objects above 12 mm.		Handle with care.
	This manual can be recycled.		Protect from moisture.
	This device and its accessories can be recycled.		Do not cut.
	Polyethylene terephthalate (PET)/Polyester.		Careful, fragile.
			This side up.

## FR – Manuel d'utilisation

### AVANT-PROPOS

#### À propos de ce document

Ce manuel contient toutes les informations nécessaires à une utilisation correcte, efficace et sûre du produit. Assurez-vous d'avoir bien lu et compris les instructions de ce manuel avant d'installer ou d'utiliser le produit. Conservez ce manuel pour une utilisation ultérieure.

#### Instructions originales

Ce manuel a été rédigé à l'origine en néerlandais. Toutes les autres langues sont des traductions du manuel original en néerlandais.

#### Service et garantie

Si vous avez besoin d'un service ou d'une information concernant votre produit, veuillez contacter notre service clientèle via [service@auronic.nl](mailto:service@auronic.nl).

Nous offrons une garantie de 2 ans sur nos produits. Pour obtenir un service pendant la période de garantie, le produit doit être retourné avec une preuve d'achat. Les défauts du produit doivent être signalés dans un délai de deux ans à compter de la date d'achat. Cette garantie ne couvre pas : les dommages causés par une mauvaise utilisation ou une réparation incorrecte ; les pièces d'usure ; les défauts dont le client avait connaissance au moment de l'achat ; les dommages ou défauts causés par la négligence du client ; les dommages ou défauts causés par des tiers.

## 9. DISCLAIMER

Changes reserved; specifications are subject to change without stating grounds for doing so.

## TABLE DES MATIÈRES

<b>1. Introduction</b>	<b>35</b>
1.1 Utilisation prévue	35
1.2 Description du produit	35
1.3 Spécifications du produit	36
1.4 Autres caractéristiques	37
1.5 Contenu de l'emballage	38
1.6 Accessoires inclus	38
<b>2. Sécurité</b>	<b>38</b>
2.1 Général	38
2.2 Personnes	39
2.3 Utilisation	39
2.4 Équipement électrique	40
<b>3. Mode d'emploi</b>	<b>41</b>
3.1 Installation	41
3.2 Utilisation	41
3.3 Minuterie d'arrêt automatique	41
3.4 Mode de déshumidification manuelle	41
3.5 Vitesse du ventilateur	42
3.6 Verrouillage des enfants	42
3.7 Fonction de séchage du tissu	42
3.8 Fonction mémoire	42
3.9 Indicateur de dégivrage à basse température	42
3.10 Arrêt automatique avec indicateur de réservoir d'eau plein	43
3.11 Purification de l'air/fonction d'ionisation	43
3.12 Tuyau de vidange	44
3.13 Vider le réservoir d'eau	44
3.14 Signal sonore	44
<b>4. Résolution des problèmes</b>	<b>45</b>
<b>5. Entretien et nettoyage</b>	<b>46</b>
<b>6. Stockage</b>	<b>46</b>
<b>7. Élimination et recyclage</b>	<b>46</b>
<b>8. Symboles</b>	<b>47</b>
<b>9. Clause de non-responsabilité</b>	<b>47</b>

## 1. INTRODUCTION

Merci d'avoir choisi notre produit Auronic ! Suivez toujours les instructions pour une utilisation sûre.

### 1.1 Utilisation prévue

Ce produit est un appareil qui peut être utilisé pour réduire l'humidité dans l'air. Il est principalement recommandé de l'utiliser dans diverses situations où il y a un excès d'humidité dans l'environnement. Vous pouvez utiliser ce produit pour réguler l'humidité ambiante, résoudre les problèmes d'humidité, prévenir les moisissures, améliorer la qualité de l'air et prolonger la durée de vie des biens. Il peut être utilisé dans divers environnements et situations. Ce produit est uniquement destiné à réduire l'humidité dans les salles de séjour, les sous-sols ou les zones de stockage dont la température ambiante est comprise entre 5 et 35°C. Le produit ne doit être utilisé qu'à l'intérieur. Le produit est destiné à un usage personnel et non commercial.

Le fournisseur est dégagé de toute responsabilité en cas de blessures ou de dommages causés par l'utilisation du produit au-delà de l'usage prévu. Toute modification du produit peut affecter votre sécurité et la garantie.

### 1.2 Description du produit

1. Panneau de contrôle
2. Poignée
3. Grille d'aération
4. Tuyau d'évacuation
5. Roues
6. Volet d'évacuation d'air
7. Boîtier arrière
8. Câble d'alimentation

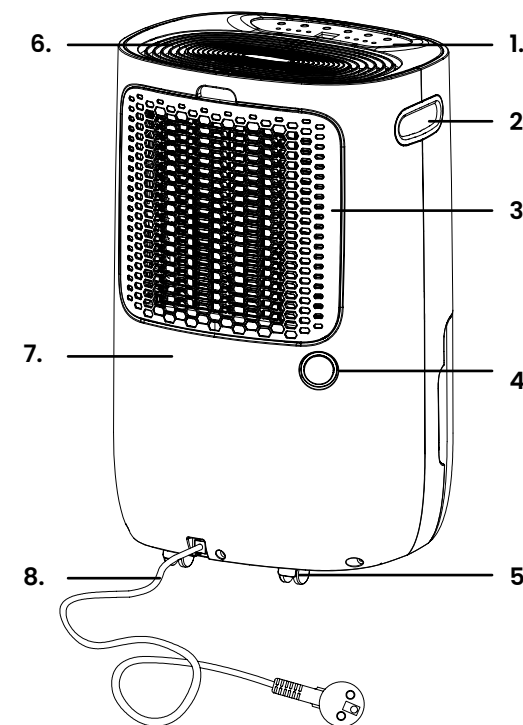

9. Volet d'évacuation d'air
10. Boîtier avant
11. Réservoir d'eau
12. Marche/Arrêt
13. Minuterie
14. Déshumidification manuelle
15. Vitesse du ventilateur/Sécurité enfants
16. Fonction de séchage de la cire
17. Ionisation
18. Indicateur d'ionisation
19. Indicateur de séchage de la cire
20. Indicateur de vitesse élevée
21. Indicateur de vitesse lente
22. Écran
23. Indicateur de minuterie
24. Indicateur de réservoir plein
25. Indicateur de dégivrage
26. Indicateur de marche/arrêt
27. Tube de vidange

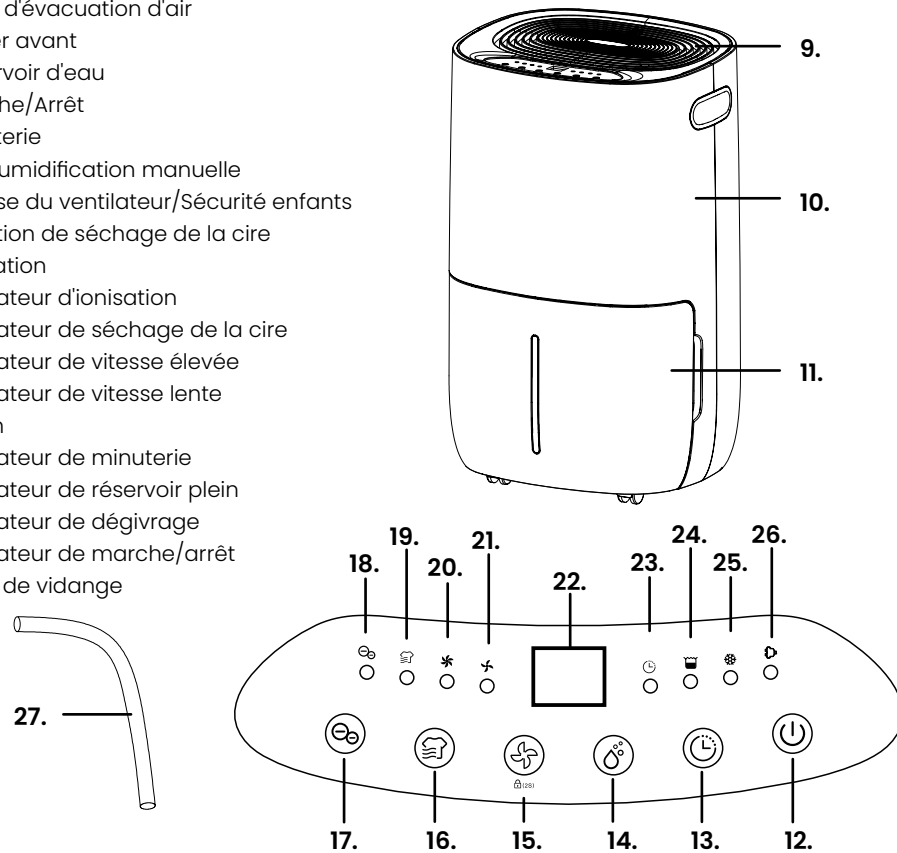

### 1.3 Spécifications du produit

	AU3165   AU570	AU3219	AU3220
<b>Dimensions</b>	33,5 x 28,5 x 54 cm	33,5 x 28,5 x 54 cm	33,5 x 28,5 x 54 cm
<b>Poids</b>	15,2 kg	14,2 kg	15,2 kg
<b>Matériau</b>	ABS, cuivre et PCB	ABS, cuivre et PCB	ABS, cuivre et PCB
<b>Couleur</b>	Blanc	Blanc	Blanc
<b>Longueur du cordon</b>	1,8 m	1,8 m	1,8 m
<b>Tuyau de vidange</b>	Longueur : 60 cm Diamètre : 14 mm	Longueur : 60 cm Diamètre : 14 mm	Longueur : 60 cm Diamètre : 14 mm
<b>Valeur IP</b>	IP20	IP20	IP20
<b>Tension</b>	220 - 240V~	220 - 240V~	220 - 240V~
<b>Fréquence</b>	50Hz	50Hz	50Hz

<b>Puissance</b>	255W (27°C 60%) 355W (35°C 80%)	215W (27°C 60%) 275W (35°C 80%)	325W (27°C 60%) 480W (35°C 80%)
<b>Contenu du réservoir d'eau</b>	5 l	5 l	5 l
<b>Courant</b>	1.55A (27°C 60%) 1.85A (35°C 80%)	1.30A (27°C 60%) 1.55A (35°C 80%)	1.80A (27°C 60%) 2.40A (35°C 80%)
<b>Classe de sécurité de la prise</b>	1	1	1
<b>Liquide de refroidissement</b>	R290/0.075 kg	R290/0.055 kg	R290/0.08 kg
<b>Déshumidification max.</b>	20 l / 24 h (30°C 80%) 11,5 l / 24 h (27°C 60%)	16 l / 24 h (30°C 80%) 9,5 l / 24 h (27°C 60%)	25 l / 24 h (30°C 80%) 15 l / 24 h (27°C 60%)
<b>Pression côté aspiration</b>	1.0 MPa	1.0 MPa	1.0 MPa
<b>Pression côté sortie</b>	-2.5 MPa	-2.5 MPa	-2.5 MPa
<b>Température de fonctionnement</b>	5 à 35°C	5 à 35°C	5 à 35°C
<b>Température de stockage</b>	5 à 35°C	5 à 35°C	5 à 35°C
<b>Humidité de fonctionnement</b>	30 à 80	30 à 80	30 à 80
<b>Humidité de stockage</b>	45 à 65%	45 à 65%	45 à 65%
<b>Niveau sonore</b>	42 - 44dB	42 - 44dB	44 - 46dB
<b>Surface minimale à déshumidifier</b>	20 m <sup>2</sup>	20 m <sup>2</sup>	20 m <sup>2</sup>
<b>Surface maximale à déshumidifier</b>	40 m <sup>2</sup>	32 m <sup>2</sup>	50 m <sup>2</sup>
<b>Débit d'air min.</b>	130 m <sup>3</sup> /h	120 m <sup>3</sup> /h	155 m <sup>3</sup> /h
<b>Débit d'air max.</b>	145 m <sup>3</sup> /h	140 m <sup>3</sup> /h	170 m <sup>3</sup> /h
<b>Minuterie</b>	0 - 24 h	0 - 24 h	0 - 24 h
<b>Équivalent CO2</b>	150	150	150
<b>Facteur GWP</b>	3	3	3

### 1.4 Autres caractéristiques

- Comprend une fonction de verrouillage enfant pour verrouiller le panneau de commande.
- Mémoire le dernier réglage utilisé grâce à la fonction "mémoire".
- Mobile grâce à ses 4 roues.
- Affichage LED indiquant le réglage actuel, la température et l'humidité.
- Minuterie intégrée pour éteindre l'appareil à l'heure souhaitée.
- Tuyau de vidange inclus pour l'évacuation automatique et continue de l'eau.
- Fonction d'ionisation et de purification de l'air.
- Fonction de séchage du linge pour sécher plus rapidement le linge mouillé.
- Fenêtre de visualisation pour voir la quantité d'eau.
- Filtre à air lavable inclus.



## 1.5 Contenu de l'emballage

Vérifiez que le contenu du colis correspond au bordereau d'expédition lorsque vous recevez l'envoi. Informez votre fournisseur si des pièces sont manquantes. Si le produit semble endommagé, déposez immédiatement une plainte auprès du transporteur et donnez au fournisseur une description détaillée des dommages. Conservez les pièces endommagées et l'emballage pour étayer votre plainte.

Auronic Déshumidificateur avec purification de l'air - 20 l - Modèle AU3165 - EAN 8720195254232  
 Auronic Déshumidificateur avec purification de l'air - 16 l - Modèle AU3219 - EAN 8720195258445  
 Auronic Déshumidificateur avec purification de l'air - 25 l - Modèle AU3220 - EAN 8720195258452  
 Auronic Déshumidificateur avec purification de l'air - 20 l - Modèle AU570 - EAN 8720195259114

## 1.6 Accessoires inclus

- 1x Manuel d'utilisation
- 4x Roulettes
- 1x Tuyau de vidange

## 2. SÉCURITÉ



*Veillez à ce que le matériel d'emballage ne tombe pas entre les mains des enfants. Ils pourraient s'étouffer avec !*

Avant toute utilisation, lisez attentivement le manuel et les informations de sécurité. Le fournisseur n'est pas responsable du non-respect des consignes de sécurité relatives à l'utilisation et à la manipulation de le produit, ni des dommages matériels ou corporels.

Respectez toujours les précautions suivantes lors de l'utilisation « le Déshumidificateur avec purification de l'air », ci-après dénommé « le produit ».

### 2.1 Général

- Veuillez noter les risques et les conséquences liés à une mauvaise utilisation du produit. Une mauvaise utilisation peut entraîner des blessures et endommager le produit.
- Laissez un espace de ventilation d'au moins 50 cm autour du produit.
- Le produit est conçu uniquement pour être utilisé avec du gaz R-290 (propane) comme réfrigérant. Respectez les réglementations nationales en matière de gaz.
- Ne libérez pas le réfrigérant dans l'atmosphère.
- Le R-290 (propane) est inflammable et plus lourd que l'air. Il s'accumule d'abord dans les zones basses et est mis en circulation par des ventilateurs.
- Le gaz propane est inodore. L'absence d'odeur ne signifie pas que le gaz ne s'est pas échappé. Si une fuite est détectée, évacuez immédiatement toutes les personnes de la pièce, ventilez la zone et contactez les services d'incendie locaux pour signaler une fuite de propane.

- L'eau recueillie n'est pas propre à la consommation ou à l'arrosage des plantes. Elle peut présenter un risque pour la santé.
- Le produit ne fonctionne que dans des pièces dont la température ambiante est comprise entre 5°C et 35°C. Si la température ambiante est inférieure à 5°C et supérieure à 35°C, le produit ne fonctionnera pas.
- N'utilisez le produit qu'aux fins indiquées dans ce manuel.
- Si le produit fonctionne mal, s'il est tombé ou s'il est endommagé, ne l'utilisez pas et consultez le service clientèle.
- Le produit est conçu et destiné à un usage privé. Ne l'utilisez pas à des fins commerciales.
- Ne débranchez pas le produit lorsqu'il est en marche. Débrancher le produit lorsqu'il n'est pas utilisé.
- Ne pas incliner le produit. Si l'appareil est (a été) incliné à plus de 45°, laissez-le en position verticale pendant au moins 24 heures avant de le mettre en marche.
- Vider le réservoir d'eau avant de déplacer l'appareil.

### 2.2 Personnes

- Ce produit peut être utilisé par des enfants de 8 ans et plus, à condition qu'ils soient correctement surveillés et instruits sur l'utilisation sûre du produit et qu'ils comprennent ses dangers potentiels. Le nettoyage et l'entretien du produit ne doivent pas être effectués par des enfants.
- Le produit peut être utilisé par des personnes souffrant d'un handicap physique ou mental, à condition qu'elles soient correctement surveillées et informées de l'utilisation sûre du produit et qu'elles en comprennent les dangers potentiels.
- Le produit n'est pas un jouet. Surveillez attentivement les enfants de moins de 3 ans et tenez-les à l'écart du produit. Ne laissez pas les enfants jouer avec le produit.

### 2.3 Utilisation

- Ne posez pas d'objets sur le produit et ne vous asseyez pas dessus.
- N'insérez pas vos doigts ou des objets dans les orifices de ventilation.
- Ne pas toucher les orifices de ventilation.
- Placez toujours le produit sur une surface plane, stable et horizontale.
- N'utilisez pas le produit à proximité d'une baignoire, d'une douche, d'un bassin (de lavage) rempli d'eau ou d'endroits similaires.
- Ne pas immerger le produit, le câblage ou la prise dans l'eau ou dans d'autres liquides.
- Protégez le produit des gouttes ou des éclaboussures.
- Si de l'eau pénètre dans l'appareil (à l'exception du réservoir d'eau), débranchez-le immédiatement. Faites vérifier que le produit n'est pas endommagé avant de l'utiliser à nouveau.
- Ne touchez pas l'appareil avec des mains mouillées.
- Si l'appareil tombe dans l'eau, débranchez-le immédiatement. Ne retirez pas l'appareil de l'eau tant que la prise n'est pas débranchée.
- N'utilisez pas le produit dans un environnement potentiellement explosif où se trouvent des liquides, des gaz ou des substances inflammables. Les appareils électriques peuvent produire des étincelles susceptibles d'enflammer les poussières ou les vapeurs.



- Le produit contient un gaz sous pression extrêmement inflammable. Ce gaz peut exploser lorsqu'il est chauffé.
- Tenir le produit à l'écart de la chaleur, des surfaces chaudes, des flammes nues et d'autres sources d'inflammation. Ne fumez pas à proximité du produit.
- N'utilisez pas d'articles autres que ceux approuvés par le fabricant pour faciliter le processus de dégivrage.
- Le produit ne doit être stocké que dans des endroits dépourvus de sources d'inflammation permanentes (par exemple, flammes nues, appareils fonctionnant au gaz et allumés, radiateurs électriques).
- Ne pas percer le produit. Ne pas brûler le produit.
- N'oubliez pas que les réfrigérants sont inodores.
- N'utilisez pas le produit à proximité de piscines, de salles de bains ou d'environnements similaires.
- Le produit n'est pas adapté au séchage des matériaux d'isolation. Si les matériaux d'isolation sont humides à cause d'une rupture de canalisation, consultez un expert.
- Ne jamais exposer le produit à des températures égales ou inférieures à 0°C. L'eau résiduelle dans les tuyaux peut geler et endommager le produit.
- N'utilisez pas l'appareil dans un environnement poussiéreux ou dans une zone traitée au chlore.
- Débranchez le produit avant de le nettoyer ou de l'entretenir.

## 2.4 Équipement électrique

- Ne pas démonter, réparer ou restaurer le produit. Cela pourrait endommager le produit. Pour votre propre sécurité, ces pièces ne doivent être remplacées que par du personnel de service autorisé. Avant de brancher le produit, assurez-vous que la tension secteur indiquée sur la plaque signalétique correspond à celle de votre alimentation.
- Vérifiez régulièrement que le cordon d'alimentation et la fiche ne présentent pas de signes de détérioration ou d'usure. Si c'est le cas, n'utilisez pas le produit et faites remplacer ou réparer le cordon d'alimentation et/ou la fiche par un personnel de service agréé.
- Il existe un risque d'électrocution en cas de contact avec des câbles sous tension et de modification des structures électriques et mécaniques.
- En cas de coupure de courant pendant l'utilisation, éteignez immédiatement le produit et débranchez le cordon d'alimentation.
- Ne tirez pas sur le cordon pour débrancher le produit.
- Ne déplacez pas le produit en tirant sur le cordon ou en le tordant.
- Veillez à ne pas trébucher sur le câble et à ce qu'il ne soit pas plié, tordu ou coincé.
- Ne placez pas le câble sur des surfaces chaudes ou à proximité d'huile. Ne laissez pas le câble pendre sur le bord d'une table ou d'un comptoir.
- Le produit ne doit être connecté qu'à une prise de courant de 220-240V~ reliée à la terre.

## 3. MODE D'EMPLOI

### 3.1 Installation

- Placez le produit à la verticale sur une surface stable et plane.
- Assurez-vous que le produit se trouve à une distance sûre d'au moins 50 cm d'un mur ou d'un meuble.
- La tension d'alimentation doit correspondre à la valeur indiquée sur la plaque signalétique et la prise doit être reliée à la terre.
- Vérifiez que le réservoir d'eau est correctement inséré. Si le réservoir d'eau est plein ou n'est pas en place, le voyant "réservoir d'eau plein" s'allume et le produit s'arrête de fonctionner.

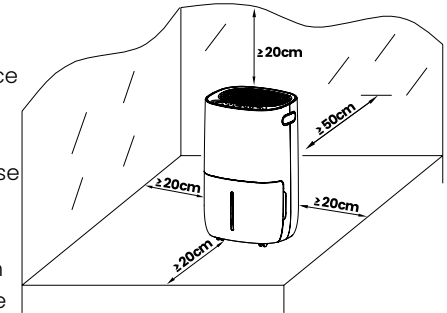

### 3.2 Utilisation

1. Assurez-vous que le réservoir d'eau est vide et correctement inséré.
2. Branchez le produit sur la prise murale.
3. Appuyez sur le bouton marche/arrêt (12) pour allumer le produit. Par défaut, l'appareil fonctionne en déshumidification manuelle continue avec une vitesse de ventilation élevée. Le voyant marche/arrêt s'allume.
4. Sélectionnez le mode souhaité.
5. Appuyez sur le bouton marche/arrêt (12) pour éteindre l'appareil. Le ventilateur fonctionne encore pendant quelques secondes pour évacuer l'air chaud à l'intérieur de l'appareil.

### 3.3 Minuterie d'arrêt automatique

1. Appuyer sur la touche de minuterie (13) pour sélectionner le nombre d'heures de minuterie souhaité de 00 à 24 heures pour l'arrêt automatique.
2. L'arrêt automatique peut être annulé si l'on appuie deux fois sur la touche de minuterie (13) en l'espace de trois secondes.
3. L'arrêt automatique peut également être annulé si vous éteignez et rallumez le produit.

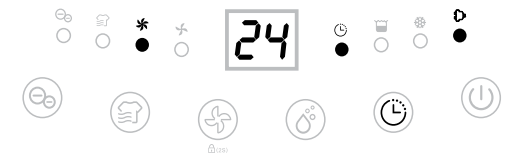

### 3.4 Mode de déshumidification manuelle

Appuyez sur la touche de déshumidification manuelle (14) pour sélectionner le niveau d'humidité souhaité entre CO-30%-35%-40%-45%-50%-55%-60%-65%-70%-75%-80%. CO signifie une déshumidification continue quelle que soit l'humidité ambiante.



### 3.5 Vitesse du ventilateur

Appuyez sur la touche de vitesse du ventilateur (15) pour sélectionner la vitesse du ventilateur souhaitée entre basse et haute. La touche de vitesse du ventilateur ne fonctionne pas en mode dégivrage.

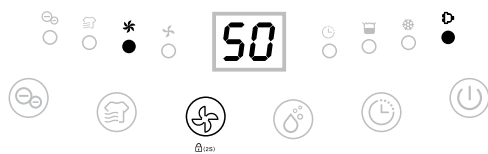

### 3.6 Verrouillage des enfants

Appuyez sur le bouton de verrouillage des enfants (15) pendant 2 secondes pour verrouiller toutes les touches en émettant un signal sonore.



La fonction de verrouillage des enfants peut être réglée en mode veille et en mode travail, mais ne peut pas être activée lorsque le réservoir d'eau est plein.

### 3.7 Fonction de séchage du tissu

Appuyez sur la touche lavage-séchage (16) pour sélectionner la fonction lavage-séchage. L'appareil fonctionne en déshumidification continue avec une vitesse de ventilation élevée pendant 6 heures, puis s'éteint automatiquement.

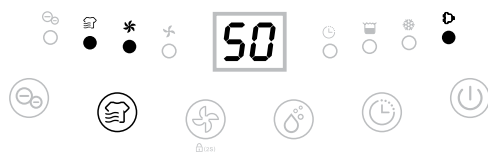

### 3.8 Fonction mémoire

Lorsque la fiche est débranchée directement du secteur ou que l'alimentation est interrompue, puis reconnectée à l'alimentation électrique, l'appareil continue à fonctionner dans le mode où il se trouvait avant d'être éteint. Le réglage de la minuterie est conservé.

1. Appuyez sur le bouton d'alimentation (12) pour éteindre le produit, puis appuyez sur le bouton d'alimentation pour démarrer.
2. Éteignez le produit et débranchez le cordon d'alimentation, puis rebranchez-le et allumez le produit. L'appareil fonctionnera avec le réglage d'usine tel qu'il a été réglé la première fois.

### 3.9 Indicateur de dégivrage à basse température

Lorsque la température ambiante est trop basse, l'appareil passe en mode de dégivrage et fonctionne à une vitesse de ventilation élevée sans déshumidifier.

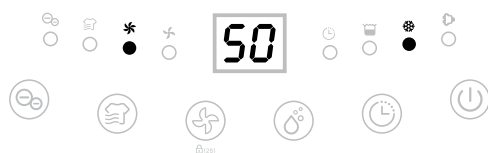

### 3.10 Arrêt automatique avec indicateur de réservoir d'eau plein

Le produit passe en mode veille lorsque le réservoir d'eau est plein ou si le réservoir d'eau n'est pas installé correctement. Après avoir vidé le réservoir d'eau ou installé correctement le réservoir d'eau, le produit passe au mode précédent.



### 3.11 Purification de l'air/fonction d'ionisation

Appuyez sur le bouton d'ionisation pour activer la fonction d'ionisation afin d'améliorer la qualité de l'air.

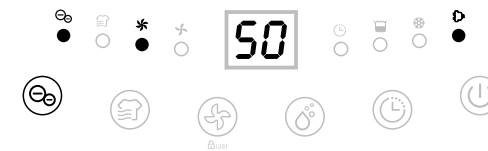

Cette fonction active la purification de l'air et l'absorption des particules en suspension par ionisation. Les ioniseurs produisent un flux de particules chargées (flux d'ions) dans l'air qui précipite les particules de poussière (fines) dans l'environnement. En théorie, cela a un effet bénéfique sur la qualité de l'air (source : RIVM).

Les avantages de l'ionisation pour un air plus pur :

- **Élimine les polluants** : L'ionisation est une méthode efficace pour neutraliser et éliminer les polluants en suspension dans l'air. Les ions négatifs se fixent sur les particules telles que la poussière, le pollen, les spores de moisissure et les bactéries, ce qui les rend plus lourdes et les fait retomber au sol. Cela permet d'assainir l'air et de réduire le risque de problèmes respiratoires et d'allergies.
- **Lutte active contre les bactéries et les virus** : L'ionisation peut aider à combattre les bactéries et les virus en suspension dans l'air. Les ions négatifs peuvent se lier aux agents pathogènes et les inactiver, ce qui les rend inoffensifs pour la santé. Ceci est particulièrement important dans les zones où les gens se rassemblent, comme les magasins, les bureaux, les écoles et les établissements médicaux.
- **Réduction des odeurs** : les ions négatifs ont également la capacité de neutraliser les odeurs. Ils s'attachent aux molécules odorantes et les décomposent, éliminant ainsi les odeurs désagréables. Qu'il s'agisse d'odeurs de cuisson dans la cuisine, d'odeurs de fumée dans un fumoir ou d'autres odeurs gênantes, l'ionisation peut contribuer à créer un environnement frais et agréable.
- **Amélioration de la qualité de l'air** : en éliminant les polluants et en réduisant les allergènes en suspension dans l'air, l'ionisation contribue à une amélioration globale de la qualité de l'air. Cela peut conduire à un environnement intérieur plus sain, avec moins d'irritations respiratoires et un sentiment de confort accru.

### 3.12 Tuyau de vidange

En général, l'eau est recueillie dans le réservoir d'eau. Si vous souhaitez que l'eau s'écoule en continu, procédez comme suit.

1. Débranchez le produit.
2. Insérez le tuyau de vidange d'un diamètre intérieur de 14 mm dans la sortie d'eau. Veillez toujours à ce que le tuyau soit orienté vers le bas et qu'il ne soit pas bloqué ou plié.
3. Veillez à ce que le tuyau soit placé dans un récipient ou quelque chose de similaire pour recueillir l'eau.

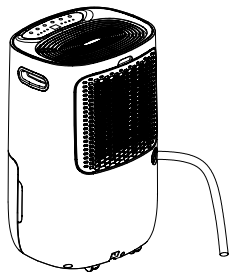

### 3.13 Vider le réservoir d'eau

Remarque : Lorsque le réservoir d'eau est plein, le voyant d'avertissement situé sous l'appareil clignote en rouge. L'appareil émet 5 bips brefs et s'éteint automatiquement. Le témoin lumineux continuera à clignoter jusqu'à ce que le réservoir d'eau soit remplacé.

1. Tenez le réservoir d'eau à deux mains. Poussez le produit avec les pouces et tirez doucement le réservoir vers l'extérieur (Fig. 1).
2. Retirez le couvercle du réservoir et videz le réservoir (fig. 2).
3. Remettez le réservoir en place et appuyez sur le bouton on/off (12) pour remettre le produit en marche.

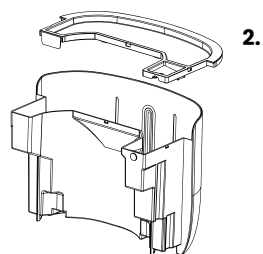
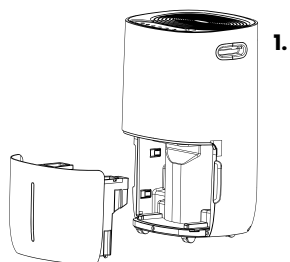

### 3.14 Signal sonore

Lorsque le réservoir d'eau est plein, le produit s'arrête de fonctionner et émet un signal sonore. Le signal sonore est émis pendant 20 secondes, une fois que vous avez retiré le bac de récupération du produit.

## 4. RÉOLUTION DES PROBLÈMES

Problème	Cause	Solution
Le produit ne fonctionne plus.	Le câble n'est pas branché.	Branchez le câble d'alimentation.
	Le réservoir d'eau est plein.	Vider le réservoir d'eau.
	Le réservoir d'eau est mal positionné.	Réinstallez le réservoir d'eau.
La capacité d'élimination de l'eau est trop faible.	La durée de fonctionnement est trop courte.	Soyez patient et attendez encore un peu.
	La température ou l'humidité ambiante est trop basse.	Il est fréquent que le produit ne fonctionne pas dans ces conditions.
Le produit fonctionne mais ne réduit pas suffisamment l'humidité relative.	L'espace ambiant est trop grand.	Il est recommandé de rechercher un déshumidificateur à plus longue portée.
	La ventilation est trop importante à ce moment-là.	Veillez à moins ventiler la pièce.
	Le filtre à air est obstrué.	Nettoyez le filtre à air.
	Le taux d'humidité introduit est supérieur à la température ambiante.	Le taux d'humidité réglé est inférieur à la température ambiante.
De l'air chaud sort de l'appareil.	L'air séché passe par des serpentins de chauffage avant d'être soufflé dans la pièce dans le cadre du processus de déshumidification.	C'est tout à fait normal, il n'y a pas de problème.
L'écran n'affiche pas la valeur de consigne de l'humidité.	L'écran affiche l'humidité ambiante et non l'humidité réglée au niveau du point de consigne.	Appuyez sur le bouton d'humidité pour rétablir le niveau d'humidité souhaité.
Eau sur le sol.	Il y a de l'eau résiduelle dans le réservoir d'eau.	Faites attention lorsque vous déplacez le réservoir d'eau.
L'appareil fait beaucoup de bruit.	Le filtre à air est obstrué ou l'appareil n'est pas posé sur une surface plane.	Nettoyez le filtre à air ou placez le produit sur une surface plane.

Contactez le fournisseur si vous rencontrez un ou plusieurs des messages d'erreur ci-dessous.

Code d'erreur	Message d'erreur	Affichage	Cause
E1	Message d'erreur du capteur de température.	Clignote à l'écran toutes les 30 secondes.	Le produit continue à déshumidifier l'air en mode dégivrage.
E2	Message d'erreur du capteur d'humidité.	L'écran clignote toutes les 30 secondes.	Le produit déshumidifie toujours en mode de déshumidification continue.
L4	Le produit se trouve dans une pièce trop froide.	L'écran clignote toutes les 30 secondes.	Assurez-vous que la pièce est plus chaude d'au moins 2°C. Après ±10 minutes, le produit recommence à fonctionner.

## 5. ENTRETIEN ET NETTOYAGE

1. Éteignez l'appareil et débranchez le cordon d'alimentation.
2. Nettoyez le boîtier avec un chiffon doux et sec. Si le produit est très sale, utilisez un détergent doux.
3. Essuyez le produit avec un chiffon légèrement humide. N'aspérez jamais le produit avec de l'eau. N'utilisez pas de produits de nettoyage agressifs ou chimiques. N'immergez pas le produit dans l'eau et ne tenez pas le produit ou des parties du produit sous l'eau courante.
4. Retirez le filtre et nettoyez-le à l'aide d'un aspirateur ou d'une eau savonneuse dont la température ne dépasse pas 40°C.
5. Rincez et séchez complètement le filtre avant de le replacer dans l'appareil.

## 6. STOCKAGE

Stockez le produit dans un endroit sec et propre. Ne stockez pas le produit à des températures extrêmement élevées ou basses.

## 7. ÉLIMINATION ET RECYCLAGE

Pensez à l'environnement et contribuez à un cadre de vie plus propre ! Ce produit est soumis à la directive européenne (UE) 2012/19/EU. En fin de vie, ne jetez pas le produit avec les déchets ménagers normaux, mais déposez-le dans un point de collecte désigné par les autorités pour le recyclage.

## 8. SYMBOLES

Symbole	Description	Symbole	Description
	Lisez et conservez le manuel !		Polyéthylène haute densité.
	Recyclez ce produit.		Polypropylène.
	Marquage CE : conforme à la réglementation européenne.		Acrylonitrile butadiène styrène.
	Restriction de (l'utilisation de certaines) substances dangereuses dans les équipements électriques et électroniques.		Acier.
	Symbole DEEE : ne pas jeter avec les déchets non triés, collecter séparément pour le recyclage.		Aluminium.
	Prise de classe de sécurité 1.		Papier sans carton ondulé.
	Convient pour une utilisation à l'intérieur.		Papier avec carton ondulé (fibreboard).
	Protégé contre les objets solides de plus de 12 mm.		Manipuler avec précaution.
	Ce manuel peut être recyclé.		Protéger de l'humidité.
	Cet appareil et ses accessoires peuvent être recyclés.		Ne pas couper.
	Polyéthylène téréphtalate (PET)/Polyester.		Attention, fragile.
			Ce côté vers le haut.

## 9. CLAUSE DE NON-RESPONSABILITÉ

Sous réserve de modifications ; les spécifications peuvent être modifiées sans justification.

## DE – Benutzerhandbuch

**VORWORT****Über dieses Dokument**

Dieses Handbuch enthält alle Informationen für den korrekten, effizienten und sicheren Gebrauch des Produkts. Vergewissern Sie sich, dass Sie die Anweisungen in diesem Handbuch vollständig gelesen und verstanden haben, bevor Sie das Produkt installieren oder benutzen. Bewahren Sie diese Anleitung zur späteren Verwendung auf.

**Originalanleitung**

Diese Anleitung wurde ursprünglich in Niederländisch verfasst. Alle anderen Sprachen sind Übersetzungen der niederländischen Originalanleitung.

**Service und Garantie**

Wenn Sie Service oder Informationen zu Ihrem Produkt benötigen, wenden Sie sich bitte an unser Kundendienstteam unter [service@auronic.nl](mailto:service@auronic.nl).

Wir gewähren auf unsere Produkte eine 2-jährige Garantie. Der Kunde muss bei Inanspruchnahme der Garantie einen Kaufnachweis vorlegen können. Produktmängel müssen uns innerhalb von 2 Jahren nach dem Kaufdatum gemeldet werden. Bitte beachten Sie, dass die Garantie nicht gilt: für Schäden, die durch unsachgemäßen Gebrauch oder Reparatur entstanden sind; für Teile, die dem Verschleiß unterliegen; für Mängel, die dem Kunden zum Zeitpunkt des Kaufs bekannt waren; für Mängel, die durch eigenes Verschulden des Kunden entstanden sind, für Schäden, die durch Dritte verursacht wurden.

**INHALTSVERZEICHNIS**

<b>1. Einleitung</b>	<b>50</b>
1.1 Bestimmungsgemäße Verwendung	50
1.2 Produktübersicht	50
1.3 Produktspezifikationen	51
1.4 Andere Eigenschaften	52
1.5 Inhalt der Verpackung	53
1.6 Mitgeliefertes Zubehör	53
<b>2. Sicherheit</b>	<b>53</b>
2.1 Allgemein	53
2.2 Personen	54
2.3 Verwendung	54
2.4 Elektronik	55
<b>3. Betriebsanleitung</b>	<b>56</b>
3.1 Einrichtung	56
3.2 Benutzung	56
3.3 Automatischer Ausschalttimer	56
3.4 Manueller Entfeuchtungsmodus	57
3.5 Gebläsestufe	57
3.6 Kindersicherung	57
3.7 Funktion Wäschetrocknen	57
3.8 Speicherfunktion	57
3.9 Anzeige für Abtauung bei niedriger Temperatur	58
3.10 Automatische Abschaltung mit Anzeige des vollen Wassertanks	58
3.11 Luftreinigung/Ionisierungsfunktion	58
3.12 Abflussschlauch	59
3.13 Entleeren des Wassertanks	59
3.14 Akustisches Signal	59
<b>4. Störungsbeseitigung</b>	<b>60</b>
<b>5. Wartung und Reinigung</b>	<b>61</b>
<b>6. Lagerung</b>	<b>61</b>
<b>7. Entsorgung und Recycling</b>	<b>61</b>
<b>8. Symbol</b>	<b>62</b>
<b>9. Haftungsausschluss</b>	<b>62</b>

# 1. EINLEITUNG

Vielen Dank, dass Sie sich für unser Auronic-Produkt entschieden haben! Befolgen Sie stets die Sicherheitshinweise für einen sicheren Gebrauch.

## 1.1 Bestimmungsgemäße Verwendung

Dieses Produkt ist ein Gerät, das zur Reduzierung der Luftfeuchtigkeit eingesetzt werden kann. Es wird vor allem in verschiedenen Situationen empfohlen, in denen es zu viel Feuchtigkeit in der Umgebung gibt. Sie können dieses Produkt verwenden, um die Raumfeuchtigkeit zu regulieren, Feuchtigkeitsprobleme zu lösen, Schimmel zu verhindern, die Luftqualität zu verbessern und die Lebensdauer von Gegenständen zu verlängern. Es kann in verschiedenen Umgebungen und Situationen eingesetzt werden. Dieses Produkt ist nur zur Verringerung der Luftfeuchtigkeit in Wohnräumen, Kellern oder Lagerräumen mit einer Umgebungstemperatur von 5 bis 35 °C bestimmt. Das Produkt sollte nur in Innenräumen verwendet werden. Das Produkt ist nur für den persönlichen und nicht für den gewerblichen Gebrauch bestimmt.

Der Lieferant ist von der Haftung für Verletzungen oder Schäden, die durch die Verwendung des Produkts über den bestimmungsgemäßen Gebrauch hinaus entstehen, befreit. Jegliche Änderungen am Produkt können Ihre Sicherheit und Garantie beeinträchtigen.

## 1.2 Produktübersicht

1. Bedienfeld
2. Handgriff
3. Luftgitter
4. Abflussrohr
5. Räder
6. Abluftklappe
7. Hintere Verkleidung
8. Stromkabel

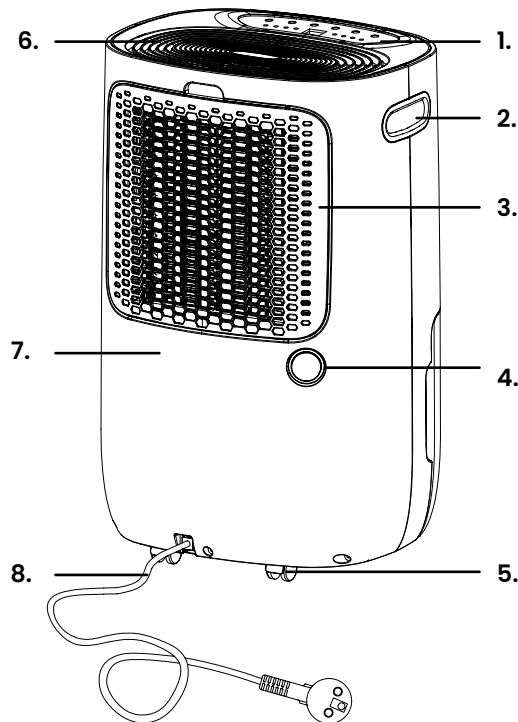

9. Abluftklappe
10. Vorderes Gehäuse
11. Wassertank
12. Ein/Aus
13. Zeitschaltuhr
14. Manuelle Entfeuchtung
15. Ventilatorgeschwindigkeit/Kindersicherung
16. Wachs-Trocknungsfunktion
17. Ionisierung
18. Ionisierungsanzeige
19. Wachs-Trocknungs-Anzeige
20. Anzeige für hohe Geschwindigkeit
21. Anzeige für niedrige Geschwindigkeit
22. Bildschirm
23. Timer-Anzeige
24. Anzeige für vollen Tank
25. Anzeige für Abtauen
26. Ein/Aus-Anzeige
27. Abflussrohr

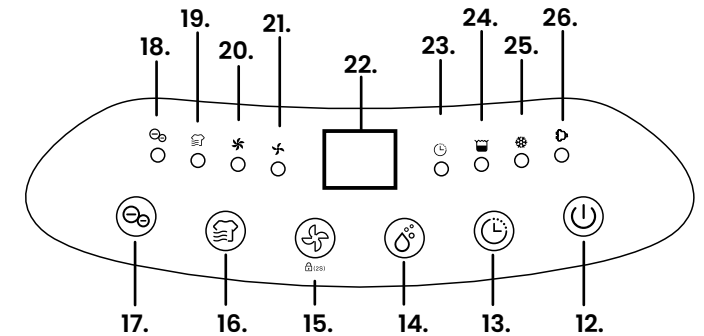
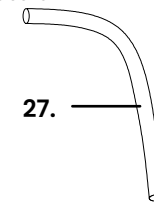
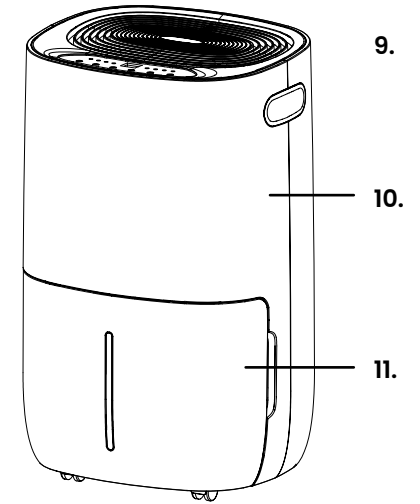

## 1.3 Produktspezifikationen

	AU3165   AU570	AU3219	AU3220
<b>Abmessungen</b>	33,5 x 28,5 x 54 cm	33,5 x 28,5 x 54 cm	33,5 x 28,5 x 54 cm
<b>Gewicht</b>	15,2 kg	14,2 kg	15,2 kg
<b>Werkstoff</b>	ABS, Kupfer und PCB	ABS, Kupfer und PCB	ABS, Kupfer und PCB
<b>Farbe</b>	Weiß	Weiß	Weiß
<b>Länge des Kabels</b>	1,8 m	1,8 m	1,8 m
<b>Abflussschlauch</b>	Länge: 60 cm Durchmesser: 14 mm	Länge: 60 cm Durchmesser: 14 mm	Länge: 60 cm Durchmesser: 14 mm
<b>IP-Wert</b>	IP20	IP20	IP20
<b>Spannung</b>	220 - 240V~	220 - 240V~	220 - 240V~

	AU3165   AU570	AU3219	AU3220
Frequenz	50Hz	50Hz	50Hz
Leistung	255W (27°C 60%) 355W (35°C 80%)	215W (27°C 60%) 275W (35°C 80%)	325W (27°C 60%) 480W (35°C 80%)
Inhalt des Wassertanks	5 l	5 l	5 l
Strom	1.55A (27°C 60%) 1.85A (35°C 80%)	1.30A (27°C 60%) 1.55A (35°C 80%)	1.80A (27°C 60%) 2.40A (35°C 80%)
Schutzklasse Stecker	1	1	1
Kühlmittel	R290/0.075 kg	R290/0.055 kg	R290/0.08 kg
Max. Entfeuchtung	20 l / 24 h (30°C 80%) 11,5 l / 24 h (27°C 60%)	16 l / 24 h (30°C 80%) 9,5 l / 24 h (27°C 60%)	25 l / 24 h (30°C 80%) 15 l / 24 h (27°C 60%)
Druck Ansaugseite	1.0 MPa	1.0 MPa	1.0 MPa
Druck Auslassseite	-2.5 MPa	-2.5 MPa	-2.5 MPa
Betriebstemperatur	5 bis 35°C	5 bis 35°C	5 bis 35°C
Lagertemperatur	5 bis 35°C	5 bis 35°C	5 bis 35°C
Luftfeuchtigkeit bei Betrieb	30 bis 80%	30 bis 80%	30 bis 80%
Luftfeuchtigkeit bei Lagerung	45 bis 65%	45 bis 65%	45 bis 65%
Geräuschpegel	42 - 44dB	42 - 44dB	44 - 46dB
Min. zu entfeuchtende Fläche	20 m <sup>2</sup>	20 m <sup>2</sup>	20 m <sup>2</sup>
Max. zu entfeuchtende Fläche	40 m <sup>2</sup>	32 m <sup>2</sup>	50 m <sup>2</sup>
Min. Luftdurchsatz	130 m <sup>3</sup> /h	120 m <sup>3</sup> /h	155 m <sup>3</sup> /h
Max. Luftdurchsatz	145 m <sup>3</sup> /h	140 m <sup>3</sup> /h	170 m <sup>3</sup> /h
Zeitschaltuhr	0 - 24 h	0 - 24 h	0 - 24 h
CO <sub>2</sub> -Äquivalent	150	150	150
GWP-Faktor	3	3	3

### 1.4 Andere Eigenschaften

- Enthält eine Kindersicherungsfunktion zum Sperren des Bedienfelds.
- Speichert die zuletzt verwendete Einstellung durch die "Memory"-Funktion.
- Mobil dank der 4 Räder.
- Mit LED-Display zur Anzeige der aktuellen Einstellung, Temperatur und Luftfeuchtigkeit.
- Mit eingebautem Timer, um das Gerät zur gewünschten Zeit abzuschalten.
- Mit Ablassschlauch für automatischen, kontinuierlichen Wasserablass.
- Mit Ionisierungsfunktion und Luftreinigung.
- Mit Wäschetrocknenfunktion zum schnelleren Trocknen Ihrer nassen Wäsche.
- Mit Sichtfenster, um die Wassermenge zu sehen.
- Inklusive auswaschbarem Luftfilter.

### 1.5 Inhalt der Verpackung

Überprüfen Sie bei Erhalt der Sendung, ob der Inhalt des Pakets mit dem Packzettel übereinstimmt. Informieren Sie Ihren Lieferanten, wenn Teile fehlen. Wenn das Produkt beschädigt erscheint, reklamieren Sie es sofort beim Spediteur und geben Sie dem Lieferanten eine detaillierte Beschreibung des Schadens. Bewahren Sie die beschädigten Teile und die Verpackung auf, um Ihre Reklamation zu belegen.

Auronic Luftentfeuchter mit Luftreinigung - 20 l - Modell AU3165 - EAN 8720195254232  
 Auronic Luftentfeuchter mit Luftreinigung - 16 l - Modell AU3219 - EAN 8720195258445  
 Auronic Luftentfeuchter mit Luftreinigung - 25 l - Modell AU3220 - EAN 8720195258452  
 Auronic Luftentfeuchter mit Luftreinigung - 20 l - Modell AU570 - EAN 8720195259114

### 1.6 Mitgeliefertes Zubehör

- 1x Benutzerhandbuch
- 4x Räder
- 1x Abflussschlauch

## 2. SICHERHEIT



**Stellen Sie sicher, dass die Verpackung außerhalb der Reichweite von Kindern aufbewahrt wird! Es besteht Erstickungsgefahr!**

Lesen Sie vor dem Gebrauch das Handbuch und die Sicherheitshinweise sorgfältig durch. Der Lieferant ist nicht verantwortlich für die Nichtbeachtung der Sicherheitshinweise zur Verwendung und Handhabung des Geräts sowie für Sach- oder Personenschäden.

Beachten Sie immer die folgenden Vorsichtsmaßnahmen, wenn Sie "der Luftentfeuchter mit Luftreinigung", im Folgenden als "das Produkt" bezeichnet, verwenden.

### 2.1 Allgemein

- Bitte beachten Sie die Risiken und Folgen, die mit dem Missbrauch des Produkts verbunden sind. Fehlgebrauch kann zu Verletzungen und Schäden am Produkt führen.
- Lassen Sie um das Produkt herum einen Lüftungsraum von mindestens 50 cm frei.
- Das Produkt ist nur für die Kombination mit R-290 (Propangas) als Kältemittel ausgelegt. Beachten Sie die nationalen Gasvorschriften.
- Lassen Sie das Kältemittel nicht in die Atmosphäre entweichen.
- R-290 (Propan) ist brennbar und schwerer als Luft. Es sammelt sich zunächst in niedrigen Bereichen und wird durch Ventilatoren umgewälzt.
- Propangas ist geruchlos. Das Fehlen von Geruch bedeutet nicht, dass das Gas nicht ausgetreten ist. Wird ein Leck entdeckt, sind sofort alle Personen aus dem Raum zu evakuieren, der Bereich zu lüften und die örtliche Feuerwehr zu verständigen, um das Propangasleck zu melden.



- Das aufgefangene Wasser ist nicht zum Trinken oder Gießen von Pflanzen geeignet. Dies kann ein potenzielles Gesundheitsrisiko darstellen.
- Das Produkt funktioniert nur in Räumen mit einer Umgebungstemperatur zwischen 5°C und 35°C. Wenn die Umgebungstemperatur unter 5°C und über 35°C liegt, funktioniert das Produkt nicht.
- Verwenden Sie das Gerät nur für die in diesem Handbuch angegebenen Zwecke.
- Wenn das Produkt nicht funktioniert, heruntergefallen ist oder beschädigt wurde, verwenden Sie es nicht und wenden Sie sich an den Kundendienst.
- Das Produkt ist für den privaten Gebrauch konzipiert und bestimmt. Verwenden Sie es nicht für kommerzielle Zwecke.
- Ziehen Sie den Stecker nicht aus der Steckdose, wenn das Gerät eingeschaltet ist. Ziehen Sie den Netzstecker, wenn Sie das Gerät nicht benutzen.
- Kippen Sie das Gerät nicht. Wenn das Gerät um mehr als 45° gekippt ist (war), lassen Sie es mindestens 24 Stunden lang aufrecht stehen, bevor Sie es einschalten.
- Entleeren Sie den Wassertank, bevor Sie das Gerät bewegen.

## 2.2 Personen

- Dieses Produkt kann von Kindern ab 8 Jahren verwendet werden, sofern sie ordnungsgemäß beaufsichtigt und in die sichere Verwendung des Produkts eingewiesen werden und die möglichen Gefahren verstehen. Die Reinigung und Wartung des Produkts sollte nicht von Kindern durchgeführt werden.
- Das Produkt kann von Menschen mit körperlichen oder geistigen Behinderungen verwendet werden, sofern sie ordnungsgemäß beaufsichtigt und über die sichere Verwendung des Produkts informiert werden und die möglichen Gefahren verstehen.
- Das Produkt ist kein Spielzeug. Behalten Sie Kinder unter 3 Jahren im Auge und halten Sie sie von dem Produkt fern. Erlauben Sie Kindern nicht, mit dem Produkt zu spielen.

## 2.3 Verwendung

- Stellen oder legen Sie keine Gegenstände auf das Gerät und setzen Sie sich nicht darauf.
- Stecken Sie keine Finger oder Gegenstände in die Lüftungsöffnungen.
- Berühren Sie die Lüftungsöffnungen nicht.
- Stellen Sie das Gerät immer auf eine flache, stabile und ebene Oberfläche.
- Verwenden Sie das Gerät nicht in der Nähe einer Badewanne, einer Dusche, eines mit Wasser gefüllten (Wasch-)Beckens oder an ähnlichen Orten.
- Tauchen Sie das Gerät, das Kabel oder den Stecker nicht in Wasser oder andere Flüssigkeiten.
- Schützen Sie das Gerät vor Tropfen oder Spritzern.
- Wenn Wasser in das Gerät (mit Ausnahme des Wassertanks) eindringt, ziehen Sie sofort den Netzstecker. Lassen Sie das Gerät auf Schäden überprüfen, bevor Sie es wieder benutzen.
- Berühren Sie das Gerät nicht mit nassen Händen.
- Wenn das Gerät ins Wasser fällt, ziehen Sie sofort den Netzstecker. Nehmen Sie das Gerät erst dann aus dem Wasser, wenn der Netzstecker gezogen ist.
- Denken Sie daran, dass Kältemittel geruchlos sind.

- Verwenden Sie das Gerät nicht in einer explosionsgefährdeten Umgebung, in der sich brennbare Flüssigkeiten, Gase oder Stoffe befinden. Elektrische Geräte können Funken erzeugen, die Staub oder Dämpfe entzünden können.
- Das Produkt enthält hochentzündliches, unter Druck stehendes Gas. Dieses Gas kann bei Erwärmung explodieren.
- Halten Sie das Produkt von Hitze, heißen Oberflächen, offenen Flammen und anderen Zündquellen fern. Rauchen Sie nicht in der Nähe des Geräts.
- Verwenden Sie keine anderen als die vom Hersteller zugelassenen Hilfsmittel, um den Abtauvorgang zu unterstützen.
- Lagern Sie das Produkt nur in Bereichen ohne ständige Zündquellen (z. B. offene Flammen, eingeschaltete Gasgeräte, elektrische Heizgeräte).
- Bohren Sie nicht in das Produkt. Verbrennen Sie das Produkt nicht.
- Verwenden Sie das Produkt nicht in der Nähe von Schwimmbädern, Badezimmern oder ähnlichen Umgebungen.
- Das Produkt ist nicht zum Trocknen von Dämmstoffen geeignet. Wenn Dämmstoffe aufgrund eines Rohrbruchs feucht sind, wenden Sie sich an einen Fachmann.
- Setzen Sie das Produkt niemals Temperaturen von 0°C oder darunter aus. Restwasser in den Rohren kann gefrieren und das Produkt beschädigen.
- Verwenden Sie das Gerät nicht in staubiger Umgebung oder in einem mit Chlor behandelten Bereich.
- Ziehen Sie den Netzstecker des Geräts, bevor Sie es reinigen oder reparieren.

## 2.4 Elektronik

- Nehmen Sie das Produkt nicht auseinander, reparieren oder restaurieren Sie es nicht. Dies kann zu Schäden am Produkt führen. Zu Ihrer eigenen Sicherheit sollten diese Teile nur von autorisiertem Servicepersonal ausgetauscht werden. Vergewissern Sie sich vor dem Anschließen des Geräts, dass die auf dem Typenschild angegebene Netzspannung mit der Ihres Stromnetzes übereinstimmt.
- Überprüfen Sie das Netzkabel und den Netzstecker regelmäßig auf Anzeichen von Beschädigung oder Verschleiß. Sollte dies der Fall sein, verwenden Sie das Gerät nicht und lassen Sie das Netzkabel und/oder den Netzstecker durch autorisiertes Servicepersonal ersetzen oder reparieren.
- Es besteht die Gefahr eines Stromschlags, wenn stromführende Kabel berührt und elektrische und mechanische Strukturen verändert werden.
- Wenn der Strom während des Gebrauchs ausfällt, schalten Sie das Gerät sofort aus und ziehen Sie den Netzstecker.
- Ziehen Sie nicht am Kabel, um das Gerät auszustecken.
- Bewegen Sie das Gerät nicht, indem Sie am Kabel ziehen oder das Kabel verdrehen.
- Achten Sie darauf, dass Sie nicht über das Kabel stolpern und dass das Kabel nicht geknickt, verdreht oder eingeklemmt ist.
- Legen Sie das Kabel nicht auf heiße Oberflächen oder in die Nähe von Öl. Lassen Sie das Kabel nicht über die Kante eines Tisches oder einer Arbeitsplatte hängen.
- Das Gerät darf nur an eine geerdete 220-240V~ Steckdose angeschlossen werden.



### 3. BETRIEBSANLEITUNG

#### 3.1 Einrichtung

- Stellen Sie das Gerät aufrecht auf eine stabile, ebene Fläche.
- Achten Sie darauf, dass das Gerät mindestens 50 cm von einer Wand oder einem Möbelstück entfernt steht.
- Die Versorgungsspannung muss mit dem Wert auf dem Typenschild übereinstimmen und die Steckdose muss geerdet sein.
- Prüfen Sie, ob der Wassertank richtig eingesetzt ist. Wenn der Wassertank voll oder nicht eingesetzt ist, leuchtet die Anzeige "Wassertank voll" auf und das Gerät funktioniert nicht mehr.

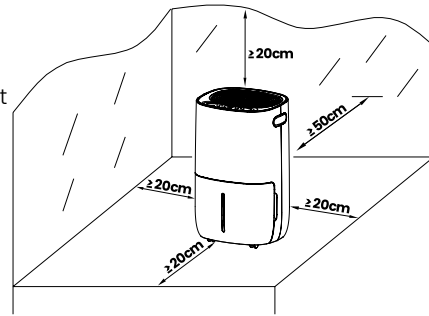

#### 3.2 Benutzung

1. Vergewissern Sie sich, dass der Wassertank leer und richtig eingesetzt ist.
2. Schließen Sie das Gerät an die Wandsteckdose an.
3. Drücken Sie die Ein/Aus-Taste (12), um das Gerät einzuschalten. Standardmäßig arbeitet das Gerät im manuellen Dauerentfeuchtungsbetrieb mit hoher Gebläsegeschwindigkeit. Die Ein/Aus-Anzeige leuchtet auf.
4. Wählen Sie den gewünschten Modus.
5. Drücken Sie auf die Taste on/off (12), um das Gerät auszuschalten. Das Gebläse arbeitet noch einige Sekunden lang, um die warme Luft im Inneren des Geräts auszublasen.

#### 3.3 Automatischer Ausschalttimer

1. Drücken Sie die Timer-Taste (13), um die gewünschte Anzahl der Timer-Stunden von 00 bis 24 Stunden für die automatische Abschaltung auszuwählen.
2. Die automatische Abschaltung kann abgebrochen werden, wenn die Timer-Taste (13) zweimal innerhalb von drei Sekunden gedrückt wird.
3. Die Abschaltautomatik kann auch abgebrochen werden, wenn Sie das Gerät aus- und wieder einschalten.



#### 3.4 Manueller Entfeuchtungsmodus

Drücken Sie die manuelle Entfeuchtungsstufe (14), um die gewünschte Luftfeuchtigkeit zwischen CO-30%-35%-40%-45%-50%-55%-60%-65%-70%-75%-80% zu wählen. CO bedeutet kontinuierliche Entfeuchtung unabhängig von der Umgebungsfeuchtigkeit.

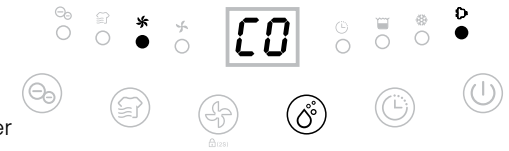

#### 3.5 Gebläsestufe

Drücken Sie die Taste für die Gebläsestufe (15), um die gewünschte Gebläsestufe zwischen niedrig und hoch zu wählen. Die Taste für die Gebläsestufe funktioniert nicht im Abtaubetrieb.

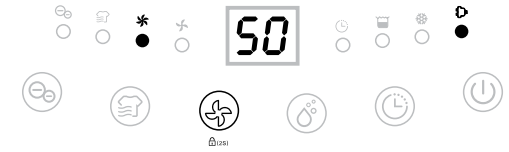

#### 3.6 Kindersicherung

Drücken Sie die Kindersicherungstaste (15) 2 Sekunden lang, um alle Tasten mit einem Piepton zu sperren.



Die Kindersicherung kann im Standby-Modus und im Arbeitsmodus eingestellt werden, kann aber nicht aktiviert werden, wenn der Wassertank voll ist.

#### 3.7 Funktion Wäschetrocknen

Drücken Sie die Taste Waschen-Trocknen (16), um die Funktion Waschen-Trocknen zu wählen. Das Gerät arbeitet 6 Stunden lang im Dauerbetrieb mit hoher Gebläsedrehzahl und schaltet sich dann automatisch ab.

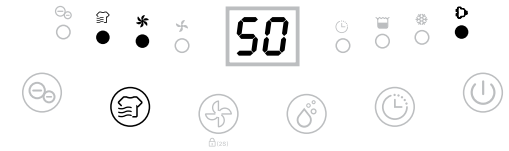

#### 3.8 Speicherfunktion

Wenn der Stecker direkt vom Netz getrennt oder die Stromzufuhr unterbrochen und dann wieder an die Stromversorgung angeschlossen wird, arbeitet das Gerät in dem Modus weiter, in dem es sich vor dem Ausschalten befand. Die Timer-Einstellung wird beibehalten.

1. Drücken Sie die Netztaaste (12), um das Gerät auszuschalten, und drücken Sie dann die Netztaaste, um es zu starten.
2. Schalten Sie das Gerät aus, ziehen Sie den Netzstecker, schließen Sie ihn wieder an und schalten Sie das Gerät ein. Das Gerät arbeitet mit den Werkseinstellungen, wie sie beim ersten Mal eingestellt wurden.

### 3.9 Anzeige für Abtaung bei niedriger Temperatur

Wenn die Umgebungstemperatur zu niedrig ist, schaltet das Gerät in den Abtaubetrieb, das Gerät arbeitet mit hoher Gebläsegeschwindigkeit ohne Entfeuchtung.

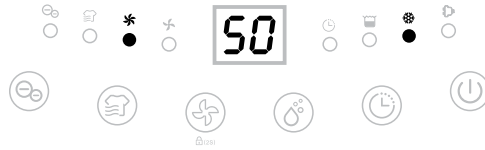

### 3.10 Automatische Abschaltung mit Anzeige des vollen Wassertanks

Das Gerät schaltet in den Standby-Modus, wenn der Wassertank voll ist oder wenn der Wassertank nicht korrekt installiert ist. Nach dem Entleeren des Wassertanks oder dem korrekten Einsetzen des Wassertanks schaltet das Gerät in den vorherigen Modus.

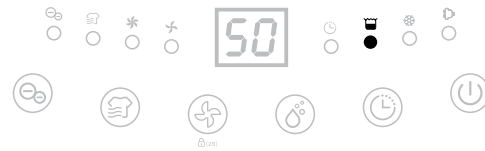

### 3.11 Luftreinigung/Ionisierungsfunktion

Drücken Sie die Ionisierungstaste, um die Ionisierungsfunktion zur Verbesserung der Luftqualität zu aktivieren.

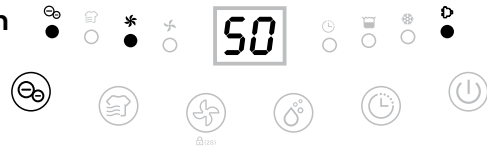

Diese Funktion aktiviert die Luftreinigung und die Absorption von Schwebstoffen/Partikeln in der Luft durch Ionisierung. Ionisatoren erzeugen einen Strom geladener Teilchen (Ionenstrom) in der Luft, der (feine) Staubpartikel in der Umgebung abscheidet. Theoretisch hat dies eine positive Wirkung auf die Luftqualität (Quelle: RIVM).

Die Vorteile der Ionisierung für saubere Luft:

- **Entfernt Schadstoffe:** Die Ionisierung ist eine wirksame Methode zur Neutralisierung und Entfernung von Schadstoffen in der Luft. Negative Ionen lagern sich an Partikel wie Staub, Pollen, Schimmelsporen und Bakterien an, wodurch sie schwerer werden und zu Boden sinken. Dadurch wird die Luft sauberer und das Risiko von Atemproblemen und Allergien verringert.
- **Wirkt aktiv gegen Bakterien und Viren:** Die Ionisierung kann zur Bekämpfung von Bakterien und Viren in der Luft beitragen. Negative Ionen können sich mit Krankheitserregern verbinden und sie inaktivieren, so dass sie nicht mehr gesundheitsschädlich sind. Dies ist besonders wichtig in Bereichen, in denen sich viele Menschen aufhalten, wie in Geschäften, Büros, Schulen und medizinischen Einrichtungen.
- **Reduziert Gerüche:** Negative Ionen haben auch die Fähigkeit, Gerüche zu neutralisieren. Sie heften sich an Geruchsmoleküle und bauen sie ab, wodurch unangenehme Gerüche beseitigt werden. Egal, ob es sich um Kochgerüche in der Küche, Rauchgeruch in einem Raucherraum oder andere lästige Gerüche handelt, die Ionisierung kann dazu beitragen, eine frische und angenehme Umgebung zu schaffen.

- **Verbessert die Luftqualität:** Durch die Beseitigung von Schadstoffen und die Reduzierung von Allergenen in der Luft trägt die Ionisierung zu einer allgemeinen Verbesserung der Luftqualität bei. Dies kann zu einem gesünderen Raumklima mit weniger Atemwegsreizungen und einem höheren Komfortgefühl führen.

### 3.12 Abflussschlauch

In der Regel wird das Wasser im Wassertank aufgefangen. Wenn Sie einen kontinuierlichen Wasserabfluss wünschen, gehen Sie wie folgt vor.

1. Ziehen Sie den Netzstecker des Geräts.
2. Stecken Sie den Abflussschlauch mit einem Innendurchmesser von 14 mm in den Wasserauslass. Achten Sie immer darauf, dass der Schlauch nach unten verläuft und nicht blockiert oder geknickt ist.
3. Vergewissern Sie sich, dass der Schlauch in einem Behälter oder etwas Ähnlichem steckt, um das Wasser aufzufangen.

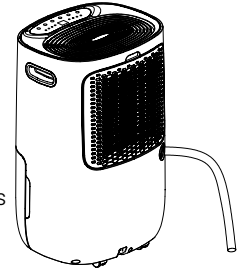

### 3.13 Entleeren des Wassertanks

Hinweis: Wenn der Wassertank voll ist, blinkt die Warnleuchte an der Unterseite des Geräts rot. Das Gerät piept 5 Mal kurz und schaltet sich dann automatisch aus. Die Warnleuchte blinkt so lange, bis der Wassertank ausgetauscht wird.

1. Halten Sie den Wassertank mit beiden Händen fest. Drücken Sie mit den Daumen gegen das Gerät und ziehen Sie den Wassertank vorsichtig heraus (Abb. 1).
2. Nehmen Sie den Deckel vom Wassertank ab und entleeren Sie den Wassertank (Abb. 2).
3. Setzen Sie den Behälter wieder ein und drücken Sie die Ein/Aus-Taste (12), um das Gerät wieder einzuschalten.

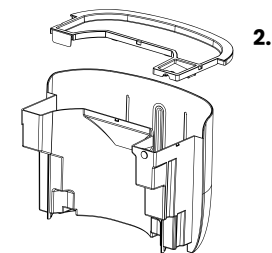
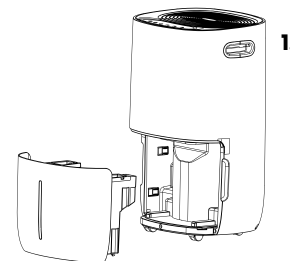

### 3.14 Akustisches Signal

Wenn der Wassertank voll ist, stellt das Gerät seinen Betrieb ein und gibt ein akustisches Signal ab. Das akustische Signal ertönt 20 Sekunden lang, nachdem Sie die Auffangschale aus dem Gerät genommen haben.

## 4. STÖRUNGSBESEITIGUNG

Problem	Ursache	Lösung
Das Produkt funktioniert nicht mehr.	Das Kabel ist nicht eingesteckt.	Stecken Sie das Netzkabel ein.
	Der Wassertank ist voll.	Entleeren Sie den Wassertank.
	Der Wassertank ist falsch positioniert.	Setzen Sie den Wassertank wieder ein.
Die Wasserentzugsleistung ist zu gering.	Die Betriebszeit ist zu kurz.	Haben Sie Geduld und warten Sie noch eine Weile.
	Die Umgebungstemperatur oder Luftfeuchtigkeit ist zu niedrig.	Es ist normal, dass das Gerät unter diesen Bedingungen nicht funktioniert.
Das Gerät funktioniert, reduziert aber die relative Luftfeuchtigkeit nicht ausreichend.	Der Raum in der Umgebung ist zu groß.	Es empfiehlt sich, nach einem Luftentfeuchter mit größerer Reichweite zu suchen.
	Es wird zu viel gelüftet.	Achten Sie darauf, dass Sie den Raum weniger lüften.
	Der Luftfilter ist verstopft.	Reinigen Sie den Luftfilter.
	Die eingegebene Luftfeuchtigkeit ist höher als die Umgebungstemperatur.	Stellen Sie die eingegebene Luftfeuchtigkeit niedriger ein als die Umgebungstemperatur.
Warme Luft tritt aus dem Gerät aus.	Die getrocknete Luft wird über Heizschlangen geleitet, bevor sie im Rahmen des Entfeuchtungsprozesses in den Raum geblasen wird.	Das ist völlig normal, es ist alles in Ordnung.
Das Display zeigt den Sollwert der Luftfeuchtigkeit nicht an.	Das Display zeigt die Umgebungsluftfeuchtigkeit an, nicht die am Sollwert eingestellte Luftfeuchtigkeit.	Drücken Sie die Feuchtigkeitstaste, um die gewünschte Luftfeuchtigkeit wieder einzustellen.
Wasser auf dem Boden.	Im Wassertank befindet sich Restwasser.	Seien Sie vorsichtig, wenn Sie den Wassertank bewegen.
Das Gerät macht viel Lärm.	Der Luftfilter ist verstopft, oder das Gerät steht nicht auf einer ebenen Fläche.	Reinigen Sie den Luftfilter oder stellen Sie das Gerät auf eine ebene Fläche.

Wenden Sie sich an den Lieferanten, wenn Sie eine oder mehrere der unten aufgeführten Fehlermeldungen erhalten.

Fehlercode	Fehlermeldung	Anzeige	Ursache
E1	Fehlermeldung des Temperatursensors.	Blinkt alle 30 Sekunden auf dem Bildschirm.	Das Gerät entfeuchtet noch Luft, während es sich im Entfrostmodus befindet.
E2	Fehlermeldung des Luftfeuchtigkeitssensors.	Blinkt alle 30 Sekunden auf dem Bildschirm.	Das Gerät entfeuchtet noch, während es sich im Dauerentfeuchtungsmodus befindet.
L4	Das Produkt befindet sich in einem zu kalten Raum.	Blinkt alle 30 Sekunden auf dem Bildschirm.	Vergewissern Sie sich, dass der Raum mindestens 2°C wärmer ist. Nach ±10 Minuten beginnt das Gerät wieder zu arbeiten.

## 5. WARTUNG UND REINIGUNG

- Schalten Sie das Gerät aus und ziehen Sie den Netzstecker.
- Reinigen Sie das Gehäuse mit einem weichen, trockenen Tuch. Wenn das Gerät stark verschmutzt ist, verwenden Sie ein mildes Reinigungsmittel.
- Wischen Sie das Gerät mit einem leicht feuchten Tuch ab. Spritzen Sie das Gerät niemals mit Wasser ab. Verwenden Sie keine aggressiven oder chemischen Reinigungsmittel. Tauchen Sie das Gerät nicht in Wasser ein und halten Sie es oder Teile davon nicht unter fließendes Wasser.
- Nehmen Sie den Filter heraus und reinigen Sie ihn mit einem Staubsauger oder mit Seifenwasser, das nicht heißer als 40 °C ist.
- Spülen und trocknen Sie den Filter vollständig ab, bevor Sie ihn wieder in das Gerät einsetzen.

## 6. LAGERUNG

Lagern Sie das Produkt an einem trockenen, sauberen Ort. Lagern Sie das Produkt nicht bei extrem hohen oder niedrigen Temperaturen.

## 7. ENTSORGUNG UND RECYCLING

Denken Sie an die Umwelt und tragen Sie zu einem saubereren Lebensraum bei! Dieses Produkt unterliegt der Europäischen Richtlinie (EU) 2012/19/EU. Entsorgen Sie das Produkt am Ende seiner Lebensdauer nicht mit dem normalen Hausmüll, sondern geben Sie es bei einer staatlich ausgewiesenen Sammelstelle zum Recycling ab.

## 8. SYMBOL

Symbol	Beschreibung	Symbol	Beschreibung
	Lesen und speichern Sie das Handbuch!		Hochdichtes Polyethylen.
	Recyclen Sie dieses Produkt.		Polypropylen.
	CE-Kennzeichnung: in Übereinstimmung mit den europäischen Vorschriften.		Acrylnitril-Butadien-Styrol.
	Beschränkung (der Verwendung bestimmter) gefährlicher Stoffe in elektrischen und elektronischen Geräten.		Stahl.
	WEEE-Symbol: nicht als unsortierter Abfall entsorgen, sondern separat für das Recycling sammeln.		Aluminium.
	Stecker der Schutzklasse 1.		Papier ohne Wellpappe (Faserkarton).
	Geeignet für den Gebrauch in Innenräumen.		Papier mit Wellpappe (Faserkarton).
	Geschützt gegen feste Gegenstände über 12 mm.		Vorsichtig handhaben.
	Dieses Handbuch kann recycelt werden.		Vor Feuchtigkeit schützen.
	Dieses Gerät und sein Zubehör können recycelt werden.		Nicht schneiden.
	Polyethylenterephthalat (PET)/Polyester.		Vorsichtig, zerbrechlich.
			Diese Seite nach oben.



## PRÓLOGO

### Acerca de este documento

Este manual contiene toda la información necesaria para un uso correcto, eficaz y seguro del producto. Asegúrese de haber leído y comprendido completamente las instrucciones de este manual antes de instalar o utilizar el producto. Conserve este manual para futuras consultas.

### Instrucciones originales

Este manual se redactó originalmente en neerlandés. Todos los demás idiomas son traducciones del manual original en neerlandés.

### Servicio y garantía

Si necesita servicio o información sobre su producto, póngase en contacto con nuestro servicio de atención al cliente en [service@auronic.nl](mailto:service@auronic.nl).

Nuestros productos tienen una garantía de 2 años. El cliente debe poder mostrar la prueba de compra cuando reclame la garantía. Los defectos del producto deben notificarse en un plazo de 2 años a partir de la fecha de compra. Tenga en cuenta que la garantía no se aplica: a los daños causados por un uso o reparación inadecuados; a las piezas sujetas a desgaste; a los defectos conocidos por el cliente en el momento de la compra; a los defectos causados por culpa del cliente; a los daños causados por terceros.

## 9. HAFTUNGSAUSSCHLUSS

Änderungen vorbehalten; Spezifikationen können ohne Angabe von Gründen angepasst werden.

# ÍNDICE

<b>1. Introducción</b>	<b>65</b>
1.1 Uso previsto	65
1.2 Resumen del producto	65
1.3 Especificaciones del producto	66
1.4 Otras características	67
1.5 Contenido del paquete	68
1.6 Accesorios incluidos	68
<b>2. Seguridad</b>	<b>68</b>
2.1 General	68
2.2 Personas	69
2.3 Utilice	69
2.4 Electricidad	70
<b>3. Instrucciones de uso</b>	<b>71</b>
3.1 Instalación	71
3.2 Uso	71
3.3 Temporizador de apagado automático	71
3.4 Modo de deshumidificación manual	72
3.5 Velocidad del ventilador	72
3.6 Bloqueo para niños	72
3.7 Función de secado de ropa	72
3.8 Función de memoria	72
3.9 Indicador de descongelación a baja temperatura	73
3.10 Apagado automático con indicador de depósito de agua lleno	73
3.11 Función de limpieza/ionización del aire	73
3.12 Manguera de drenaje	74
3.13 Vaciado del tanque de agua	74
3.14 Señal sonora	74
<b>4. Solución de problemas</b>	<b>75</b>
<b>5. Mantenimiento y limpieza</b>	<b>76</b>
<b>6. Almacenamiento</b>	<b>76</b>
<b>7. Eliminación y reciclaje</b>	<b>76</b>
<b>8. Symbol</b>	<b>77</b>
<b>9. Descargo de responsabilidad</b>	<b>77</b>

# 1. INTRODUCCIÓN

¡Gracias por elegir nuestro producto Auronic! Por favor, sigue siempre las instrucciones para un uso seguro.

## 1.1 Uso previsto

Este producto es un dispositivo que puede utilizarse para reducir la humedad del aire. Se recomienda su uso principalmente en diversas situaciones en las que hay un exceso de humedad en el ambiente. Puede utilizar este producto para regular la humedad ambiental, solucionar problemas de humedad, evitar el moho, mejorar la calidad del aire y prolongar la vida útil de las pertenencias. Puede utilizarse en diversos entornos y situaciones. Este producto sólo está pensado para reducir la humedad en salas de estar, sótanos o zonas de almacenamiento con una temperatura ambiente de 5 a 35°C. El producto sólo debe utilizarse en interiores. El producto está destinado exclusivamente a uso personal y no comercial.

El proveedor queda exento de responsabilidad por cualquier lesión o daño causado por el uso del producto más allá de su uso previsto. Cualquier modificación del producto puede afectar a su seguridad y garantía.

## 1.2 Resumen del producto

1. Panel de mandos
2. Asa
3. Rejilla de aire
4. Tubo de desagüe
5. Ruedas
6. Trampilla de escape
7. Carcasa trasera
8. Cable de alimentación

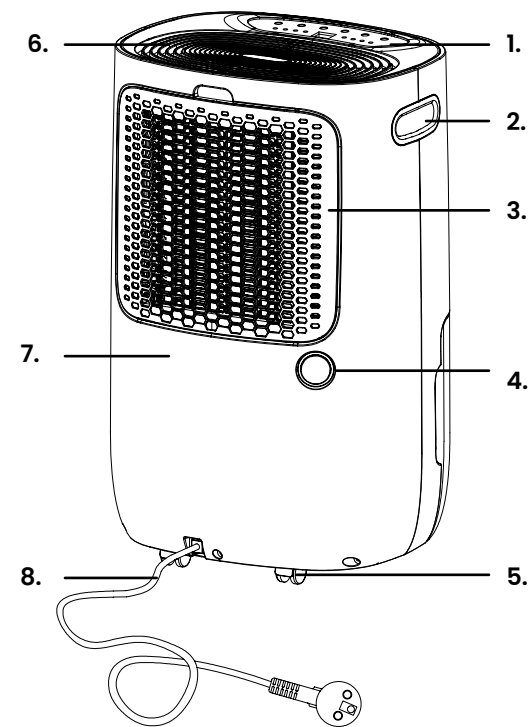

- 9. Tapa de escape
- 10. Carcasa delantera
- 11. Depósito de agua
- 12. Encendido/apagado
- 13. Temporizador
- 14. Deshumidificación manual
- 15. Velocidad del ventilador/Bloqueo para niños
- 16. Función de secado de cera
- 17. Ionización
- 18. Indicador de ionización
- 19. Indicador de secado de la cera
- 20. Indicador de velocidad alta
- 21. Indicador de velocidad baja
- 22. Pantalla
- 23. Indicador temporizador
- 24. Indicador de depósito lleno
- 25. Indicador de desescarche
- 26. Indicador de encendido/apagado
- 27. Tubo de drenaje

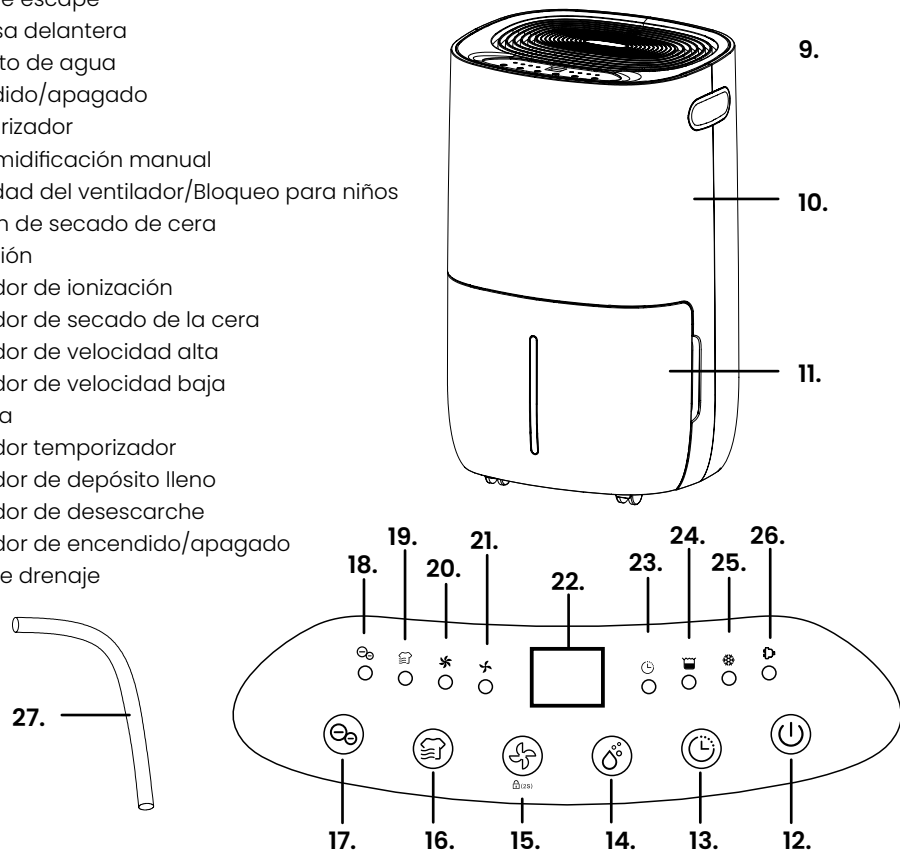

### 1.3 Especificaciones del producto

	AU3165   AU570	AU3219	AU3220
<b>Dimensiones</b>	33,5 x 28,5 x 54 cm	33,5 x 28,5 x 54 cm	33,5 x 28,5 x 54 cm
<b>Peso</b>	15,2 kg	14,2 kg	15,2 kg
<b>Material</b>	ABS, cobre y PCB	ABS, cobre y PCB	ABS, cobre y PCB
<b>Color</b>	Blanco	Blanco	Blanco
<b>Longitud del cable</b>	1,8 m	1,8 m	1,8 m
<b>Manguera de drenaje</b>	Longitud: 60 cm Diámetro: 14 mm	Longitud: 60 cm Diámetro: 14 mm	Longitud: 60 cm Diámetro: 14 mm
<b>Valor IP</b>	IP20	IP20	IP20
<b>Tensión</b>	220 - 240V~	220 - 240V~	220 - 240V~
<b>Frecuencia</b>	50Hz	50Hz	50Hz

	AU3165   AU570	AU3219	AU3220
<b>Potencia</b>	255W (27°C 60%) 355W (35°C 80%)	215W (27°C 60%) 275W (35°C 80%)	325W (27°C 60%) 480W (35°C 80%)
<b>Contenido del depósito de agua</b>	5 l	5 l	5 l
<b>Corriente</b>	1.55A (27°C 60%) 1.85A (35°C 80%)	1.30A (27°C 60%) 1.55A (35°C 80%)	1.80A (27°C 60%) 2.40A (35°C 80%)
<b>Enchufe de clase de seguridad</b>	1	1	1
<b>Refrigerante</b>	R290/0.075 kg	R290/0.055 kg	R290/0.08 kg
<b>Deshumidificación máx.</b>	20 l / 24 h (30°C 80%) 11,5 l / 24 h (27°C 60%)	16 l / 24 h (30°C 80%) 9,5 l / 24 h (27°C 60%)	25 l / 24 h (30°C 80%) 15 l / 24 h (27°C 60%)
<b>Presión lado aspiración</b>	1.0 MPa	1.0 MPa	1.0 MPa
<b>Presión lado salida</b>	-2.5 MPa	-2.5 MPa	-2.5 MPa
<b>Temperatura de funcionamiento</b>	5 a 35°C	5 a 35°C	5 a 35°C
<b>Temperatura de almacenamiento</b>	5 a 35°C	5 a 35°C	5 a 35°C
<b>Humedad de funcionamiento</b>	30 a 80%	30 a 80%	30 a 80%
<b>Humedad de almacenamiento</b>	45 a 65%	45 a 65%	45 a 65%
<b>Nivel de ruido</b>	42 - 44dB	42 - 44dB	44 - 46dB
<b>Superficie mínima a deshumidificar</b>	20 m²	20 m²	20 m²
<b>Superficie máxima a deshumidificar</b>	40 m²	32 m²	50 m²
<b>Caudal de aire mín.</b>	130 m³/h	120 m³/h	155 m³/h
<b>Caudal de aire máx.</b>	145 m³/h	140 m³/h	170 m³/h
<b>Temporizador</b>	0 - 24 h	0 - 24 h	0 - 24 h
<b>CO2 equivalente</b>	150	150	150
<b>Factor GWP</b>	3	3	3

### 1.4 Otras características

- Incluye función de bloqueo infantil para bloquear el panel de control.
- Recuerda el último ajuste utilizado gracias a la función "memoria".
- Móvil gracias a las 4 ruedas.
- Con pantalla LED para indicar el ajuste actual, la temperatura y la humedad.
- Con temporizador incorporado para apagar el producto a la hora deseada.
- Incluye manguera de drenaje para la evacuación automática y continua del agua.
- Con función de ionización y purificación del aire.
- Con función de secado de ropa para secar más rápidamente la ropa mojada.
- Con mirilla para ver la cantidad de agua.
- Incluye filtro de aire lavable.



## 1.5 Contenido del paquete

Verifique que el contenido del paquete coincida con la hoja de embalaje cuando reciba el envío. Notifique a su proveedor si falta algún componente. Si el producto parece dañado, deje inmediatamente una queja al transportista y presente al proveedor una descripción detallada del daño. Conserve las piezas dañadas y el embalaje para fundamentar su queja.

Auronic Deshumidificador con purificador de aire - 20 l - Modelo AU3165 - EAN 8720195254232  
 Auronic Deshumidificador con purificador de aire - 16 l - Modelo AU3219 - EAN 8720195258445  
 Auronic Deshumidificador con purificador de aire - 25 l - Modelo AU3220 - EAN 8720195258452  
 Auronic Deshumidificador con purificador de aire - 20 l - Modelo AU570 - EAN 8720195259114

## 1.6 Accesorios incluidos

- 1x Manual de instrucciones
- 4x Ruedas
- 1x Manguera de desagüe

## 2. SEGURIDAD



**¡Asegúrate de que el envase se mantiene fuera del alcance de los niños!**  
**¡Existe riesgo de asfixia!**

Antes de utilizarlo, lea atentamente el manual y la información de seguridad. El proveedor no se hace responsable del incumplimiento de la información de seguridad sobre el uso y manejo del aparato ni de los daños materiales o personales.

Observe siempre las siguientes precauciones cuando utilice "el Deshumidificador con purificador de aire", en lo sucesivo denominado "el producto".

### 2.1 General

- Preste atención a los riesgos y consecuencias asociados con el mal uso del producto. El uso indebido puede provocar lesiones personales y daños al producto.
- Deje al menos 50 cm de espacio de ventilación libre alrededor del producto.
- El producto está diseñado solo para la combinación con gas R-290 (propano) como refrigerante. Cumplir con las regulaciones nacionales de gas.
- No libere el refrigerante a la atmósfera.
- El R-290 (propano) es inflamable y más pesado que el aire. Primero se recoge en zonas bajas y es circulado por los aficionados.
- El gas propano es inodoro. La falta de olor no indica que el gas no se haya escapado. Si se detecta una fuga, evacúe inmediatamente a todas las personas de la habitación, ventile la habitación y comuníquese con el departamento de bomberos local para indicar que hay una fuga de propano.

- El agua que se recoge no es apta para beber o regar las plantas. Esto puede ser un riesgo potencial para la salud.
- El producto solo funciona en habitaciones con una temperatura ambiente entre 5 °C y 35 °C. Si la temperatura ambiente es inferior a 5 °C y superior a 35 °C, el producto no funcionará.
- Utilice el producto únicamente para los fines indicados en este manual.
- Si el producto no funciona correctamente, se ha caído o dañado, no lo use y consulte al servicio al cliente.
- El producto está diseñado y destinado para uso privado. No lo utilice con fines comerciales.
- No desenchufe el cable de alimentación cuando el producto esté encendido. Desenchufe el cable de alimentación cuando no esté en uso.
- No incline el producto. Si el producto se ha inclinado más de 45°, déjelo en posición vertical durante al menos 24 años antes de encenderlo.
- Vacíe el tanque de agua antes de mover el producto.

### 2.2 Personas

- Este producto puede ser utilizado por niños a partir de 8 años de edad siempre que estén debidamente supervisados e informados sobre el uso seguro del producto y comprendan los posibles peligros del mismo. La limpieza y el mantenimiento del producto no deben ser realizados por niños.
- El producto puede ser utilizado por personas con una discapacidad física o mental, siempre que estén bien guiadas e informadas sobre el uso seguro del producto y comprendan los posibles peligros del mismo.
- El producto no es un juguete. Vigile de cerca a los niños menores de 3 años y manténgalos alejados del producto. No deje que los niños jueguen con el producto.

### 2.3 Utilice

- No coloque ni coloque objetos sobre el producto y no se sienta sobre él.
- No inserte dedos ni objetos en los orificios de ventilación.
- No toque los orificios de ventilación.
- Siempre coloque el producto sobre una superficie plana, estable y uniforme.
- No use el producto cerca de un baño, una ducha, un recipiente (de lavado) lleno de agua o lugares similares.
- No sumerja el producto, el cableado ni enchufe agua u otros líquidos.
- Proteja el producto de gotas o boquillas.
- Si entra agua en el producto (con la excepción del depósito de agua), desenchúfelo inmediatamente. Haga revisar el producto en busca de daños antes de volver a usarlo.
- No toque el producto con las manos mojadas.
- Si el producto cae en el agua, desenchúfelo inmediatamente. No retire el producto del agua hasta que el tapón esté desenchufado.
- No utilice el producto en atmósferas potencialmente explosivas donde haya líquidos, gases o sustancias inflamables. Los aparatos eléctricos pueden generar chispas que pueden encender el polvo o los humos.

- El producto contiene gas extremadamente inflamable que está presurizado. Este gas puede explotar cuando se calienta.
- Mantenga el producto alejado del calor, superficies calientes, llamas abiertas y otras fuentes de ignición. No fume cerca del producto.
- No utilice artículos que no sean los aprobados por el fabricante para promover el proceso de descongelación.
- El producto solo puede almacenarse en salas sin fuentes de ignición permanentes (por ejemplo, llamas abiertas, aparatos que funcionan con gas y están encendidos, calentadores eléctricos).
- No perforo el producto. No quema el producto.
- Recuerde que los refrigerantes son inodoros.
- No utilice el producto cerca de piscinas, baños o entornos similares.
- El producto no es adecuado para secar materiales de aislamiento. Si los materiales de aislamiento están húmedos debido a una tubería agrietada, consulte a un experto.
- Nunca exponga el producto a temperaturas iguales o inferiores a 0 °C. El agua sobrante en las tuberías puede congelar y dañar el producto.
- No utilice el producto en un ambiente polvoriento o en una habitación tratada con cloro.
- Desenchufe el cable de alimentación antes de limpiar o mantener el producto.

### 2.4 Electricidad

- No desmonte, repare ni repare el producto. Esto puede causar daños al producto. Por su propia seguridad, estas piezas solo pueden ser reemplazadas por personal de mantenimiento autorizado. Asegúrese de que la tensión de red indicada en la placa de designación del tipo coincida con la de la red eléctrica antes de conectar el producto.
- Revise tanto el cable de alimentación como el enchufe regularmente para detectar signos de daños o desgaste, no use el producto y haga que el cable de alimentación y / o el enchufe sean reemplazados o reparados por personal de servicio autorizado.
- Existe el riesgo de electrocución si se tocan los cables eléctricos y se modifican las estructuras eléctricas y mecánicas.
- Si la alimentación falla durante el funcionamiento, apague el producto inmediatamente y desenchúfelo.
- No tire del cable para desenchufarlo.
- No mueva el producto tirando del cable ni lo tuerza.
- Asegúrese de no tropezar con el cable y de que el cable no esté roto, torcido o atascado.
- No coloque el cable sobre superficies calientes o cerca de aceite. No deje que el cable cuelgue sobre el borde de una mesa o encimera.
- El producto solo debe conectarse a una toma de corriente conectada a tierra de 220-240V~.

## 3. INSTRUCCIONES DE USO

### 3.1 Instalación

- Coloque el producto en posición vertical sobre una superficie estable y plana.
- Asegúrese de que el producto esté a una distancia segura de al menos 50 cm de una pared o mueble.
- La tensión de alimentación debe coincidir con el valor de la placa de identificación y el zócalo debe estar conectado a tierra.
- Compruebe que el depósito de agua esté colocado correctamente. Si el tanque de agua está lleno o fuera de lugar, la luz del "tanque de agua lleno" se enciende y el producto deja de funcionar.

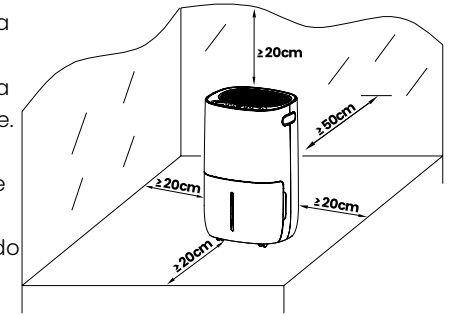

### 3.2 Uso

1. Asegúrese de que el tanque de agua esté vacío y colocado correctamente.
2. Enchufe el producto a la toma de corriente.
3. Pulse el botón de encendido (12) para encender el producto. El producto funciona con deshumidificación continua manual con alta velocidad de ventilador como estándar. El indicador de encendido/apagado se iluminará.
4. Elija el modo deseado.
5. Pulse el botón de encendido (12) para apagar el producto. El ventilador funcionará durante unos segundos más para expulsar el aire caliente dentro del producto.

### 3.3 Temporizador de apagado automático

1. Pulse el botón del temporizador (13) para seleccionar el número deseado de horas del temporizador de 00 a 24 horas para el apagado automático.
2. El apagado automático se puede cancelar si se pulsa el botón del temporizador (13) dos veces en tres segundos.
3. El apagado automático también se puede cancelar si apaga y vuelve a encender el producto.

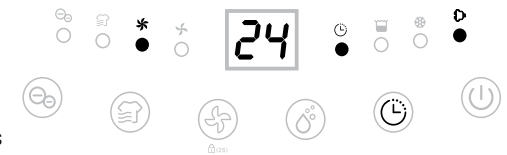



### 3.4 Modo de deshumidificación manual

Presione el botón de deshumidificación manual (14) para elegir el nivel de humedad deseado entre CO-30% -35% -40% -45%-50% -55% -60% -65% -70% -75% -80%. CO significa deshumidificación continua independientemente de la humedad ambiental.



### 3.5 Velocidad del ventilador

Pulse el botón de velocidad del ventilador (15) para elegir la velocidad deseada del ventilador entre baja y alta. El botón de velocidad del ventilador no funciona en modo de descongelación.

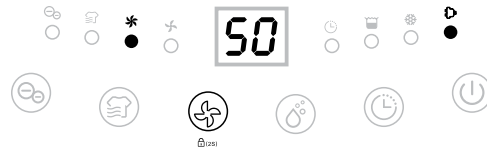

### 3.6 Bloqueo para niños

Presione el botón de bloqueo para niños (15) durante 2 segundos para bloquear todos los botones con un pitido.



La función de bloqueo para niños se puede configurar en modo de espera y modo de trabajo, pero no se puede activar cuando el tanque de agua está lleno.

### 3.7 Función de secado de ropa

Pulse el botón de la lavadora (16) para seleccionar la función de la lavadora. El producto funciona en deshumidificación continua a alta velocidad del ventilador durante 6 horas y luego se apaga automáticamente.

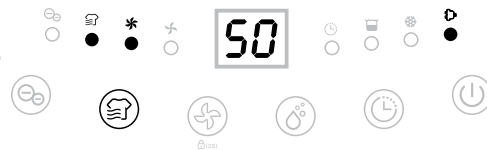

### 3.8 Función de memoria

Cuando el enchufe se desenchufa directamente o se interrumpe la alimentación, y luego se vuelve a conectar a la fuente de alimentación, el producto continuará funcionando en el modo que estaba antes de apagarse. Se conserva la configuración del temporizador.

1. Pulse el botón de encendido (12) para apagar el producto y, a continuación, pulse el botón de encendido para iniciar.
2. Apague el producto y desenchúfelo, luego vuelva a enchufarlo y encienda el producto. El producto funcionará en la configuración de fábrica como se configuró la primera vez.

### 3.9 Indicador de descongelación a baja temperatura

Cuando la temperatura ambiente es demasiado baja, el producto entrará en el modo de descongelación, el producto funciona a alta velocidad del ventilador sin deshumidificar.

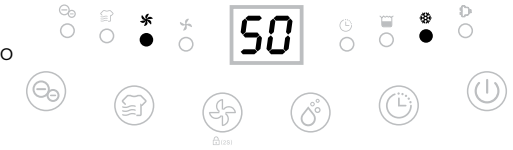

### 3.10 Apagado automático con indicador de depósito de agua lleno

El producto cambia al modo de espera cuando el tanque de agua está lleno o cuando el tanque de agua no está instalado correctamente. Después de vaciar el tanque de agua o instalar correctamente el tanque de agua, el producto cambiará al modo anterior.

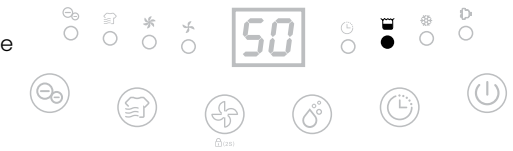

### 3.11 Función de limpieza/ionización del aire

Pulse el botón de ionización para activar la función de ionización y mejorar la calidad del aire.

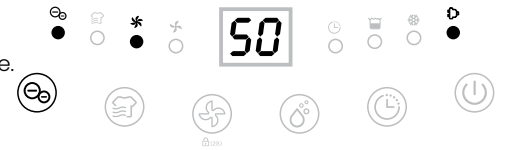

Con esta función se activa la limpieza del aire y la absorción de partículas/partículas en el aire por ionización. Los ionizadores producen una corriente de partículas cargadas (flujo de iones) en el aire que precipitan partículas de polvo (finas) en el medio ambiente. En teoría, esto tiene un efecto beneficioso sobre la calidad del aire (fuente: RIVM).

Las ventajas de la ionización para un aire más limpio:

- **Elimina contaminantes:** La ionización es un método eficaz para neutralizar y eliminar los contaminantes en el aire. Los iones negativos se adhieren a partículas como polvo, polen, esporas de hongos y bacterias, haciéndolas más pesadas y hundiéndose en el suelo. Esto da como resultado un aire más limpio y reduce el riesgo de problemas respiratorios y alergias.
- **Combate activamente las bacterias y los virus:** La ionización puede ayudar a combatir las bacterias y los virus en el aire. Los iones negativos pueden unirse a los patógenos e inactivarlos, por lo que ya no son perjudiciales para la salud. Esto es especialmente importante en áreas donde las personas se reúnen, como tiendas, oficinas, escuelas e instalaciones médicas.
- **Reduce los olores:** Los iones negativos también tienen la propiedad de neutralizar los olores. Se adhieren a las moléculas de olor y las descomponen, eliminando olores desagradables. Ya sea que se trate de olores de cocina en la cocina, olor a humo en una habitación para fumadores u otros olores molestos, la ionización puede ayudar a crear un ambiente fresco y agradable.

- **Mejora la calidad del aire:** Al eliminar contaminantes y reducir los alérgenos en el aire, la ionización contribuye a una mejora general de la calidad del aire. Esto puede conducir a un clima interior más saludable, con menos irritaciones respiratorias y una mayor sensación de confort.

### 3.12 Manguera de drenaje

En general, el agua se recoge en el depósito de agua. Si desea un drenaje continuo del agua, debe seguir los siguientes pasos.

1. Desenchufe el producto de la toma de corriente.
2. Inserte la manguera de drenaje con un diámetro interior de 14 mm en el desagüe de agua. Siempre asegúrese de que la tubería se corra hacia abajo y no esté bloqueada o torcida.
3. Asegúrese de que la manguera esté en un recipiente o similar para atrapar el agua.

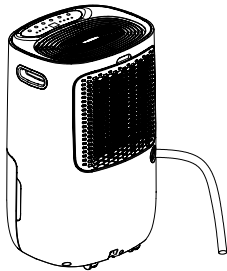

### 3.13 Vaciado del tanque de agua

Nota: Cuando el tanque de agua está lleno, la luz de advertencia en la parte inferior del producto parpadeará en rojo. El producto emite un pitido brevemente 5 veces y se apaga automáticamente. La luz de advertencia continuará parpadearando hasta que se reemplace el tanque de agua.

1. Sostenga el tanque de agua con las dos manos. Presione el producto con los pulgares y tire suavemente del depósito (Fig. 1).
4. Retire la tapa del depósito y drene el depósito (Fig. 2).
5. Vuelva a colocar el depósito y pulse el botón de encendido (12) para volver a encender el producto.

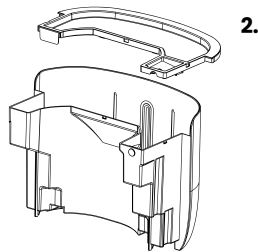
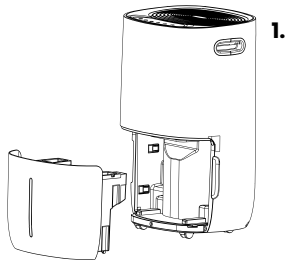

### 3.14 Señal sonora

Cuando el tanque de agua está lleno de agua, el producto dejará de funcionar y emitirá una señal de sonido. La señal sonora se escuchará durante 20 segundos si ha retirado el envase del producto.

## 4. SOLUCIÓN DE PROBLEMAS

Problema	Causa	Solución
El producto ya no funciona.	El cable no está enchufado.	Enchufe el cable de alimentación en la toma de corriente.
	El tanque de agua está lleno.	Vacíe el tanque de agua.
	El tanque de agua se ha colocado incorrectamente.	Vuelva a instalar el tanque de agua.
La capacidad de eliminación de agua es demasiado baja.	El plazo de entrega es demasiado corto.	Sea paciente y espere un poco más.
	La temperatura ambiente o el nivel de humedad son demasiado bajos.	Es común que el producto no funcione en estas condiciones.
El producto funciona, pero no reduce suficientemente la humedad relativa.	El espacio circundante es demasiado grande.	Se recomienda mirar un deshumidificador con un rango más largo.
	Hay demasiada ventilación en ese momento.	Asegúrese de ventilar menos la habitación.
	El filtro de aire está obstruido.	Limpie el filtro de aire.
El nivel de humedad introducido es superior a la temperatura ambiente.	El nivel de humedad introducido es superior a la temperatura ambiente.	Establezca el nivel de humedad introducido por debajo de la temperatura ambiente.
	El aire caliente sale del producto.	El aire seco pasa sobre bobinas de calentamiento antes de ser soplado en la cámara como parte del proceso de deshumidificación.
El aire caliente sale del producto.	El aire seco pasa sobre bobinas de calentamiento antes de ser soplado en la cámara como parte del proceso de deshumidificación.	Esto es completamente normal, no hay nada de qué preocuparse.
La pantalla no muestra el punto de ajuste de humedad.	La pantalla muestra la humedad ambiental, no la humedad establecida en el punto de ajuste.	Presione el botón de humedad para reducir el nivel de humedad deseado.
Agua en el suelo.	Hay agua residual en el depósito de agua.	Tenga cuidado al mover el tanque de agua.
El producto hace mucho ruido.	El filtro de aire está bloqueado o el producto no está sobre una superficie plana.	Limpie el filtro de aire o coloque el producto sobre una superficie plana.

Póngase en contacto con el proveedor si encuentra uno o más de los mensajes de error a continuación.

Error	Mensaje de error	Monitor	Causa
E1	Mensaje de error del sensor de temperatura.	Parpadea cada 30 segundos.	El producto todavía deshumidifica el aire, mientras está en función de descongelación.
E2	Mensaje de error del sensor de humedad.	Parpadea cada 30 segundos.	El producto todavía se deshumidifica, mientras está en modo de deshumidificación en curso.
L4	El producto está en una habitación demasiado fría.	Parpadea cada 30 segundos.	Asegúrese de que la habitación esté al menos 2 ° C más caliente. Después de ±10 minutos, el producto comenzará a funcionar nuevamente.

## 5. MANTENIMIENTO Y LIMPIEZA

1. Apague el producto y desenchúfelo de la toma de corriente.
2. Limpie el estuche con un paño suave y seco. Si el producto está muy sucio, use un detergente suave.
3. Limpie el producto con un paño ligeramente húmedo. Nunca rocíe el producto con agua. No utilice productos de limpieza agresivos o químicos. No sumerja el producto en agua ni mantenga el producto o partes del producto bajo agua corriente.
4. Retire el filtro y límpielo con una aspiradora o agua jabonosa a no más de 40 °C.
5. Enjuague y seque el filtro completamente antes de volver a colocarlo en el producto.

## 6. ALMACENAMIENTO

Guarde el producto en un lugar seco y limpio. No almacene el producto a temperaturas extremadamente altas o bajas.

## 7. ELIMINACIÓN Y RECICLAJE

¡Piense en el medio ambiente y contribuya a un entorno de vida más limpio! Este producto está sujeto a la Directiva Europea (UE) 2012/19/UE. Al final de su vida útil, no deseché el producto con los residuos normales, sino llévelo a un punto de recogida designado por el gobierno para el reciclaje.

## 8. SYMBOL

Simbolo	Descripción	Simbolo	Descripción
	Lea y guarde el manual		Polipropileno.
	Recicle este producto.		Acrilonitrilo butadieno estireno.
	Marcado CE: conforme a la normativa europea.		Acero.
	Restricción de (la utilización de determinadas) sustancias peligrosas en aparatos eléctricos y electrónicos.		Aluminio.
	Símbolo RAEE: no desechar como residuo sin clasificar, recoger por separado para su reciclaje.		Papel sin cartón ondulado (tablero de fibras).
	Enchufe de seguridad de clase I.		Papel con cartón ondulado (tablero de fibras).
	Apto para uso en interiores.		Manipular con cuidado.
	Protegido contra objetos sólidos de más de 12 mm.		Proteger de la humedad.
	Este manual puede reciclarse.		No cortar.
	Este aparato y sus accesorios pueden reciclarse.		Cuidado, frágil.
	Tereftalato de polietileno (PET)/Poliéster.		Este lado hacia arriba.
			Diese Seite nach oben.

## 9. DESCARGO DE RESPONSABILIDAD

Se reserva el derecho a realizar cambios. Las especificaciones están sujetas a cambios sin indicar los motivos.

## IT – Manuale utente

**PREMESSA****Informazioni su questo documento**

Il presente manuale contiene tutte le informazioni necessarie per un uso corretto, efficiente e sicuro del prodotto. Prima di installare o utilizzare il prodotto, accertarsi di aver letto e compreso appieno le istruzioni contenute nel manuale. Conservare questo manuale per un uso futuro.

**Istruzioni originali**

Questo manuale è stato scritto originariamente in olandese. Tutte le altre lingue sono traduzioni del manuale originale olandese.

**Assistenza e garanzia**

Se avete bisogno di assistenza o di informazioni sul vostro prodotto, contattate il nostro servizio clienti all'indirizzo [service@auronic.nl](mailto:service@auronic.nl).

Forniamo una garanzia di 2 anni sui nostri prodotti. Il cliente deve essere in grado di mostrare la prova d'acquisto quando richiede la garanzia. I difetti del prodotto devono essere segnalati entro 2 anni dalla data di acquisto. Si prega di notare che la garanzia non si applica: per i danni causati da uso o riparazione improprio; per le parti soggette a usura; per i difetti noti al cliente al momento dell'acquisto; per i difetti causati da colpa del cliente, per i danni causati da terzi.

**INDICE DEI CONTENUTI**

<b>1. Introduzione</b>	<b>80</b>
1.1 Destinazione d'uso	80
1.2 Panoramica del prodotto	80
1.3 Specifiche del prodotto	81
1.4 Altre caratteristiche	82
1.5 Contenuto della confezione	83
1.6 Accessori forniti	83
<b>2. Sicurezza</b>	<b>83</b>
2.1 Generiche	83
2.2 Persone	84
2.3 Uso	84
2.4 Elettricità	85
<b>3. Istruzioni per l'uso</b>	<b>86</b>
3.1 Installazione	86
3.2 Utilizzo	86
3.3 Timer di spegnimento automatico	86
3.4 Modalità di deumidificazione manuale	87
3.5 Velocità della ventola	87
3.6 Blocco bambini	87
3.7 Funzione di asciugatura del bucato	87
3.8 Funzione di memoria	87
3.9 Indicatore di sbrinamento a bassa temperatura	88
3.10 Spegnimento automatico con indicatore di serbatoio dell'acqua pieno	88
3.11 Funzione di pulizia dell'aria/ionizzazione	88
3.12 Tubo di scarico	89
3.13 Svuotamento del serbatoio dell'acqua	89
3.14 Segnale acustico	89
<b>4. Risoluzione dei problemi</b>	<b>90</b>
<b>5. Manutenzione e Pulizia</b>	<b>91</b>
<b>6. Immagazzinamento</b>	<b>91</b>
<b>7. Smaltimento e riciclaggio</b>	<b>91</b>
<b>8. Symbol</b>	<b>92</b>
<b>9. Disclaimer</b>	<b>92</b>

## 1. INTRODUZIONE

Grazie per aver scelto il nostro prodotto Auronic! Si prega di seguire sempre le istruzioni fornite per un uso sicuro del prodotto.

### 1.1 Destinazione d'uso

Questo prodotto è un dispositivo che può essere utilizzato per ridurre l'umidità dell'aria. Il suo utilizzo è consigliato soprattutto in varie situazioni in cui l'umidità dell'ambiente è in eccesso. È possibile utilizzare questo prodotto per regolare l'umidità ambientale, risolvere i problemi di umidità, prevenire la muffa, migliorare la qualità dell'aria e prolungare la vita dei beni. Può essere utilizzato in vari ambienti e situazioni. Questo prodotto è destinato esclusivamente a ridurre l'umidità in soggiorni, cantine o magazzini con una temperatura ambiente compresa tra 5 e 35°C. Il prodotto deve essere utilizzato solo in ambienti chiusi. Il prodotto è destinato esclusivamente a un uso personale e non commerciale.

Il fornitore è esonerato da ogni responsabilità per eventuali lesioni o danni causati dall'uso del prodotto al di là della sua destinazione d'uso. Qualsiasi modifica del prodotto può compromettere la sicurezza e la garanzia del cliente.

### 1.2 Panoramica del prodotto

1. Pannello di controllo
2. Maneggiare
3. Presa d'aria
4. Tubo di scarico
5. Ruote
6. Valvola dell'aria di scarico
7. Alloggiamento posteriore
8. Cavo di alimentazione

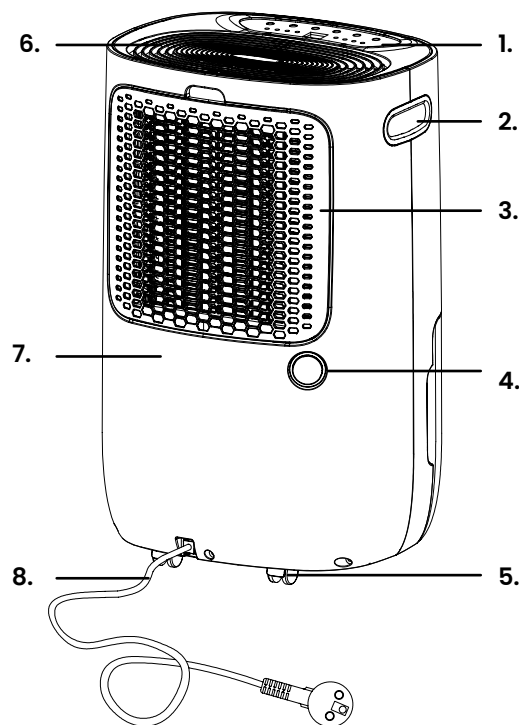

9. Valvola dell'aria di scarico
10. Alloggiamento frontale
11. Serbatoio
12. Accensione/spengimento
13. Temporizzatore
14. Deumidificazione manuale
15. Velocità ventola/Blocco bambini
16. Funzione di asciugatura del lavaggio
17. Ionizzazione
18. Indicatore di ionizzazione
19. Indicatore di lavaggio a secco
20. Indicatore di alta velocità
21. Indicatore di bassa velocità
22. Schermo
23. Indicatore timer
24. Indicatore serbatoio pieno
25. Indicatore di sbrinamento
26. Indicatore On/Off
27. Tubo di scarico

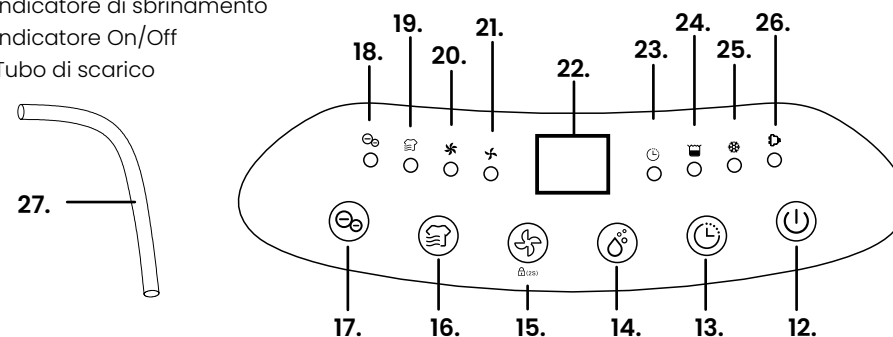
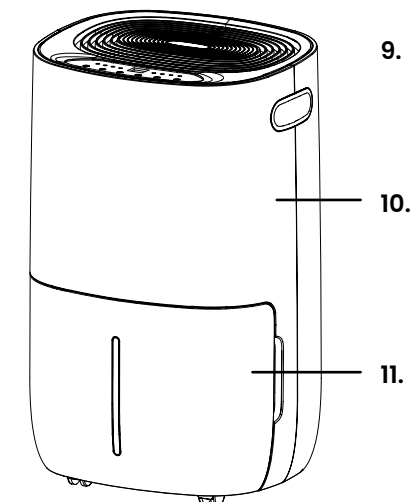

### 1.3 Specifiche del prodotto

	AU3165   AU570	AU3219	AU3220
Misurazione	33,5 x 28,5 x 54 cm	33,5 x 28,5 x 54 cm	33,5 x 28,5 x 54 cm
Peso	15,2 kg	14,2 kg	15,2 kg
Materiale	ABS, rame e PCB	ABS, rame e PCB	ABS, rame e PCB
Colore	Bianco	Bianco	Bianco
Lunghezza del cavo	1,8 m	1,8 m	1,8 m
Tubo di scarico	Lunghezza: 60 cm Diametro: 14 mm	Lunghezza: 60 cm Diametro: 14 mm	Lunghezza: 60 cm Diametro: 14 mm
Valore IP	IP20	IP20	IP20
Tensione	220 - 240V~	220 - 240V~	220 - 240V~
Frequenza	50Hz	50Hz	50Hz

Potenza	255W (27°C 60%) 355W (35°C 80%)	215W (27°C 60%) 275W (35°C 80%)	325W (27°C 60%) 480W (35°C 80%)
Capacità del serbatoio dell'acqua	5 l	5 l	5 l
Attuale	1.55A (27°C 60%) 1.85A (35°C 80%)	1.30A (27°C 60%) 1.55A (35°C 80%)	1.80A (27°C 60%) 2.40A (35°C 80%)
Spina di categoria di sicurezza	1	1	1
Liquido di raffreddamento	R290/0.075 kg	R290/0.055 kg	R290/0.08 kg
Deumidificazione massima	20 l / 24 h (30°C 80%) 11,5 l / 24 h (27°C 60%)	16 l / 24 h (30°C 80%) 9,5 l / 24 h (27°C 60%)	25 l / 24 u (30°C 80%) 15 l / 24 u (27°C 60%)
Pressione lato aspirazione	1.0 MPa	1.0 MPa	1.0 MPa
Pressione lato scarico	-2.5 MPa	-2.5 MPa	-2.5 MPa
Temperatura di esercizio	Da 5 a 35°C	Da 5 a 35°C	Da 5 a 35°C
Temperatura di stoccaggio	Da 5 a 35°C	Da 5 a 35°C	Da 5 a 35°C
Umidità di esercizio	Da 30 a 80%	Da 30 a 80%	Da 30 a 80%
Umidità di stoccaggio	Dal 45 al 65%	Dal 45 al 65%	Dal 45 al 65%
Livello di rumore	42 - 44dB	42 - 44dB	44 - 46dB
Superficie minima da deumidificare	20 m <sup>2</sup>	20 m <sup>2</sup>	20 m <sup>2</sup>
Superficie massima da deumidificare	40 m <sup>2</sup>	32 m <sup>2</sup>	50 m <sup>2</sup>
Flusso d'aria minimo	130 m <sup>3</sup> /h	120 m <sup>3</sup> /h	155 m <sup>3</sup> /h
Flusso d'aria massimo	145 m <sup>3</sup> /h	140 m <sup>3</sup> /h	170 m <sup>3</sup> /h
Timer	0 - 24 h	0 - 24 h	0 - 24 h
CO2-equivalente	150	150	150
Fattore GWP	3	3	3

### 1.4 Altre caratteristiche

- Include la funzione di blocco bambini per bloccare il pannello di controllo.
- Ricorda l'ultima impostazione utilizzata grazie alla funzione "memoria".
- È mobile grazie alle 4 ruote.
- Con schermo a LED per indicare l'impostazione corrente, la temperatura e l'umidità.
- Con timer incorporato per spegnere il prodotto all'ora desiderata.
- Con funzione di ionizzazione e pulizia dell'aria.
- Con funzione di asciugatura a lavaggio per asciugare più velocemente il bucato bagnato.
- Con finestra di visualizzazione per vedere la quantità d'acqua.
- Include un filtro dell'aria lavabile.

### 1.5 Contenuto della confezione

Quando ricevete la spedizione, verificate che il contenuto della confezione corrisponda alla bolla di accompagnamento. Informate il vostro fornitore se mancano dei pezzi. Se il prodotto appare danneggiato, presentare immediatamente un reclamo al corriere e fornire al fornitore una descrizione dettagliata del danno. Conservare le parti danneggiate e l'imballaggio per giustificare il reclamo.

Auronic Deumidificatore con purificazione dell'aria - 20 l - Modello AU3165 - EAN 8720195254232  
 Auronic Deumidificatore con pulizia dell'aria - 16 l - Modello AU3219 - EAN 8720195258445  
 Auronic Deumidificatore con pulizia dell'aria - 25 l - Modello AU3220 - EAN 8720195258452  
 Auronic Deumidificatore con pulizia dell'aria - 20 l - Modello AU570 - EAN 8720195259114

### 1.6 Accessori forniti

- 1x Manuale utente
- 4x Vienna
- 1x Tubo di scarico

## 2. SICUREZZA



**Assicurarsi che l'imballo sia tenuto fuori dalla portata dei bambini!**  
**Rischio di soffocamento!**

Prima dell'uso, leggere attentamente il manuale e le informazioni sulla sicurezza. Il fornitore non è responsabile per la mancata osservanza delle informazioni di sicurezza sull'uso e la manipolazione del dispositivo o per danni a cose o persone.

Osservare sempre le seguenti precauzioni quando si utilizza "il Deumidificatore con purificazione dell'aria", di seguito denominato "il prodotto".

### 2.1 Generiche

- Tenere presente i rischi e le conseguenze associate a un uso improprio del prodotto. L'uso improprio può provocare lesioni personali e danni al prodotto.
- Lasciare almeno 50 cm di spazio di ventilazione intorno al prodotto.
- Il prodotto è stato progettato solo per la combinazione con il gas R-290 (propano) come refrigerante. Osservare le norme nazionali sul gas.
- Non disperdere il refrigerante nell'atmosfera.
- L'R-290 (propano) è infiammabile e più pesante dell'aria. Si raccoglie dapprima nelle zone basse e viene fatto circolare dai ventilatori.
- Il gas propano è inodore. L'assenza di odore non indica che il gas non sia fuoriuscito. Se viene rilevata una perdita, evacuare immediatamente tutte le persone dal locale, ventilare l'area e contattare i vigili del fuoco locali per segnalare la presenza di una perdita di propano.

- L'acqua raccolta non è adatta per essere bevuta o per innaffiare le piante. Ciò può costituire un potenziale rischio per la salute.
- Il prodotto funziona solo in ambienti con una temperatura ambiente compresa tra 5°C e 35°C. Se la temperatura ambiente è inferiore a 5°C e superiore a 35°C, il prodotto non funziona.
- Utilizzare il prodotto solo per gli scopi indicati nel presente manuale.
- Se il prodotto non funziona, è caduto o è stato danneggiato, non utilizzarlo e rivolgersi al Servizio clienti.
- Il prodotto è progettato e destinato all'uso privato. Non utilizzarlo per scopi commerciali.
- Non scollegare il prodotto quando è acceso. Scollegare il prodotto quando non viene utilizzato.
- Non inclinare il prodotto. Se il prodotto è (è stato) inclinato di oltre 45°, lasciarlo in posizione verticale per almeno 24 ore prima di accenderlo.
- Svuotare il serbatoio dell'acqua prima di spostare il prodotto.

## 2.2 Persone

- Questo prodotto può essere utilizzato da bambini di età pari o superiore a 8 anni, a condizione che siano adeguatamente sorvegliati e istruiti sull'uso sicuro del prodotto e ne comprendano i potenziali pericoli. La pulizia e la manutenzione del prodotto non devono essere eseguite da bambini.
- Il prodotto può essere utilizzato da persone con disabilità fisiche o mentali, purché siano adeguatamente sorvegliate e informate sull'uso sicuro del prodotto e ne comprendano i possibili pericoli.
- Il prodotto non è un giocattolo. Tenere sotto controllo i bambini di età inferiore ai 3 anni e tenerli lontani dal prodotto. Non permettere ai bambini di giocare con il prodotto.

## 2.3 Uso

- Non appoggiare o collocare oggetti sul prodotto e non sedersi su di esso.
- Non inserire dita o oggetti nei fori di ventilazione.
- Non toccare i fori di ventilazione.
- Posizionare sempre il prodotto su una superficie piana, stabile e livellata.
- Non utilizzare il prodotto in prossimità di vasche da bagno, docce, lavabi o luoghi simili.
- Non immergere il prodotto, il cablaggio o la spina in acqua o altri liquidi.
- Proteggere il prodotto da gocce o spruzzi.
- Se l'acqua penetra nel prodotto (escluso il serbatoio dell'acqua), staccare immediatamente la spina. Far controllare il prodotto per verificare che non sia danneggiato prima di utilizzarlo di nuovo.
- Non toccare il prodotto con le mani bagnate.
- Se il prodotto cade in acqua, scollegarlo immediatamente. Non togliere il prodotto dall'acqua finché la spina non è staccata.
- Non utilizzare il prodotto in un ambiente potenzialmente esplosivo in cui siano presenti liquidi, gas o sostanze infiammabili. Gli apparecchi elettrici possono generare scintille che possono incendiare polveri o vapori.

- Il prodotto contiene gas pressurizzato estremamente infiammabile. Questo gas può esplodere se riscaldato.
- Tenere il prodotto lontano da fonti di calore, superfici calde, fiamme libere e altre fonti di accensione. Non fumare in prossimità del prodotto.
- Non utilizzare oggetti diversi da quelli approvati dal produttore per facilitare il processo di sbrinamento.
- Il prodotto deve essere conservato solo in aree prive di fonti di accensione permanenti (ad es. fiamme libere, apparecchi a gas e accesi, stufe elettriche).
- Non forare il prodotto. Non bruciare il prodotto.
- Ricordare che i refrigeranti sono inodori.
- Non utilizzare il prodotto in prossimità di piscine, bagni o ambienti simili.
- Il prodotto non è adatto all'asciugatura di materiali isolanti. Se i materiali isolanti sono umidi a causa dello scoppio di un tubo, consultare un esperto.
- Non esporre mai il prodotto a temperature pari o inferiori a 0°C. L'acqua residua nei tubi potrebbe congelare e danneggiare il prodotto.
- Non utilizzare il prodotto in un ambiente polveroso o in un'area trattata con cloro.
- Scollegare il prodotto prima di pulirlo o sottoporlo a manutenzione.

## 2.4 Elettricità

- Non smontare, riparare o ripristinare il prodotto. Ciò potrebbe danneggiare il prodotto. Per la vostra sicurezza, queste parti devono essere sostituite solo da personale di assistenza autorizzato. Prima di collegare il prodotto, accertarsi che la tensione di rete indicata sulla targhetta corrisponda a quella della propria rete elettrica.
- Controllare regolarmente che il cavo di alimentazione e la spina non presentino segni di danneggiamento o usura; in caso contrario, non utilizzare il prodotto e far sostituire o riparare il cavo di alimentazione e/o la spina da personale di assistenza autorizzato.
- Se si toccano cavi sotto tensione e si modificano le strutture elettriche e meccaniche, sussiste il rischio di folgorazione.
- Se l'alimentazione viene a mancare durante l'uso, spegnere immediatamente il prodotto e scollegare il cavo di alimentazione.
- Non tirare il cavo per scollegare il prodotto.
- Non spostare il prodotto tirando il cavo e non torcerlo.
- Assicurarsi di non inciampare nel cavo e che il cavo non sia attorcigliato, attorcigliato o incastrato.
- Non collocare il cavo su superfici calde o in prossimità di olio. Non lasciare il cavo sospeso sul bordo di un tavolo o di un piano di lavoro.
- Il prodotto deve essere collegato esclusivamente a una presa di corrente con messa a terra da 220-240V~.



### 3. ISTRUZIONI PER L'USO

#### 3.1 Installazione

- Posizionare il prodotto in verticale su una superficie stabile e piana.
- Assicurarsi che il prodotto si trovi a una distanza di sicurezza di almeno 50 cm da una parete o da un mobile.
- La tensione di alimentazione deve corrispondere al valore indicato sulla targhetta e la presa deve essere collegata a terra.
- Controllare che il serbatoio dell'acqua sia inserito correttamente. Se il serbatoio dell'acqua è pieno o non è inserito, si accende la spia "serbatoio dell'acqua pieno" e il prodotto smette di funzionare.

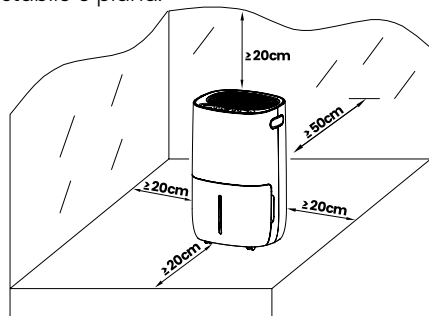

#### 3.2 Utilizzo

1. Verificare che il serbatoio dell'acqua sia vuoto e correttamente inserito.
2. Collegare il prodotto alla presa di corrente.
3. Premere il pulsante di accensione/spengimento (12) per accendere il prodotto. Per impostazione predefinita, il prodotto funziona in deumidificazione manuale continua con un'alta velocità della ventola. L'indicatore di accensione/spengimento si accende.
4. Selezionare la modalità desiderata.
5. Premere il pulsante on/off (12) per spegnere il prodotto. La ventola continuerà a funzionare per alcuni secondi per espellere l'aria calda all'interno del prodotto.

#### 3.3 Timer di spegnimento automatico

1. Premere il pulsante del timer (13) per selezionare il numero di ore di timer desiderato da 00 a 24 ore per lo spegnimento automatico.
2. Lo spegnimento automatico può essere annullato se il pulsante del timer (13) viene premuto due volte entro tre secondi.
3. Lo spegnimento automatico può essere annullato anche spegnendo e riaccendendo il prodotto.

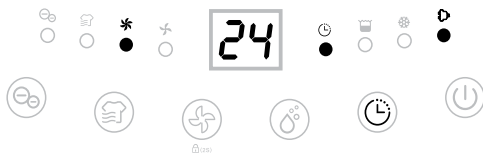

#### 3.4 Modalità di deumidificazione manuale

Premere il pulsante di deumidificazione manuale (14) per selezionare il livello di umidità desiderato tra CO-30%-35%-40%-45%-50%-55%-60%-65%-70%-75%-80%. CO significa deumidificazione continua, indipendentemente dall'umidità ambientale.



#### 3.5 Velocità della ventola

Premere il pulsante della velocità della ventola (15) per selezionare la velocità desiderata tra bassa e alta. Il pulsante della velocità della ventola non funziona in modalità sbrinamento.

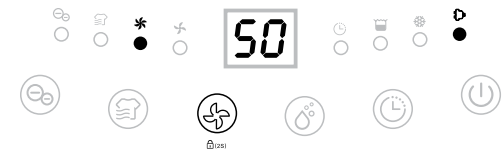

#### 3.6 Blocco bambini

Premere il pulsante di blocco bambini (15) per 2 secondi per bloccare tutti i pulsanti con un segnale acustico.



La funzione di blocco bambini può essere impostata in modalità standby e in modalità lavoro, ma non può essere attivata quando il serbatoio dell'acqua è pieno.

#### 3.7 Funzione di asciugatura del bucato

Premere il pulsante di asciugatura del bucato (16) per selezionare la funzione di asciugatura del bucato. Il prodotto funziona in deumidificazione continua con un'alta velocità della ventola per 6 ore e poi si spegne automaticamente.

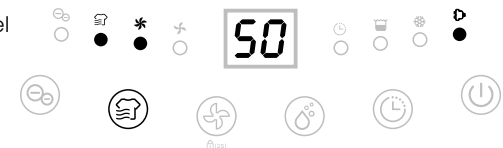

#### 3.8 Funzione di memoria

Quando la spina viene scollegata direttamente dalla rete elettrica o l'alimentazione viene interrotta, e poi ricollegata all'alimentazione, il prodotto continuerà a funzionare nella modalità in cui si trovava prima dello spegnimento. L'impostazione del timer viene mantenuta.

1. Premere il pulsante di accensione (12) per spegnere il prodotto, quindi premere il pulsante di accensione per avviarlo.
2. Spegnere il prodotto e scollegare il cavo di alimentazione, quindi ricollegarlo e accenderlo. Il prodotto funzionerà con le impostazioni di fabbrica, come è stato impostato la prima volta.

### 3.9 Indicatore di sbrinamento a bassa temperatura

Quando la temperatura ambiente è troppo bassa, il prodotto entra in modalità di sbrinamento e funziona ad alta velocità della ventola senza deumidificare.

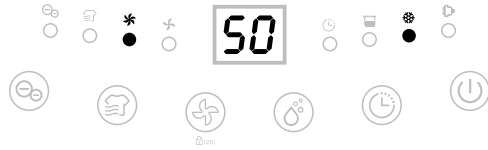

### 3.10 Spegnimento automatico con indicatore di serbatoio dell'acqua pieno

Il prodotto passa alla modalità standby quando il serbatoio dell'acqua è pieno o se il serbatoio dell'acqua non è installato correttamente. Dopo aver svuotato il serbatoio dell'acqua o averlo installato correttamente, il prodotto passa alla modalità precedente.



### 3.11 Funzione di pulizia dell'aria/ionizzazione

Premendo il pulsante di ionizzazione si attiva la funzione di ionizzazione per migliorare la qualità dell'aria.



Questa funzione attiva la pulizia dell'aria e l'assorbimento del particolato/particelle presenti nell'aria mediante ionizzazione. Gli ionizzatori producono un flusso di particelle cariche (flusso di ioni) nell'aria che precipitano le particelle di polvere (fini) nell'ambiente. In teoria, questo ha un effetto benefico sulla qualità dell'aria (fonte: RIVM).

I vantaggi della ionizzazione per un'aria più pulita:

- **Rimuove gli inquinanti:** La ionizzazione è un metodo efficace per neutralizzare e rimuovere gli inquinanti presenti nell'aria. Gli ioni negativi si attaccano alle particelle come polvere, polline, spore di muffa e batteri, rendendole più pesanti e facendole cadere a terra. In questo modo si ottiene un'aria più pulita e si riduce il rischio di problemi respiratori e allergie.
- **Combatte attivamente batteri e virus:** La ionizzazione può aiutare a combattere i batteri e i virus presenti nell'aria. Gli ioni negativi possono legarsi agli agenti patogeni e inattivarli, rendendoli non più dannosi per la salute. Ciò è particolarmente importante nelle aree di aggregazione, come negozi, uffici, scuole e strutture mediche.
- **Riduce gli odori:** gli ioni negativi hanno anche la capacità di neutralizzare gli odori. Si attaccano alle molecole degli odori e le decompongono, eliminando i cattivi odori. Che si tratti di odori di cucina in cucina, di odore di fumo in una sala fumatori o di altri odori fastidiosi, la ionizzazione può contribuire a creare un ambiente fresco e piacevole.

- **Migliora la qualità dell'aria:** rimuovendo gli agenti inquinanti e riducendo gli allergeni presenti nell'aria, la ionizzazione contribuisce a un miglioramento generale della qualità dell'aria. Questo può portare a un ambiente interno più sano, con meno irritazioni respiratorie e un maggiore senso di comfort.

### 3.12 Tubo di scarico

In genere, l'acqua viene raccolta nel serbatoio dell'acqua. Se si desidera un drenaggio continuo dell'acqua, procedere come segue.

1. Scollegare il prodotto.
2. Inserire il tubo di scarico con un diametro interno di 14 mm nell'uscita dell'acqua. Assicurarsi sempre che il tubo scorra verso il basso e non sia bloccato o attorcigliato.
3. Assicurarsi che il tubo sia inserito in un contenitore o qualcosa di simile per raccogliere l'acqua.

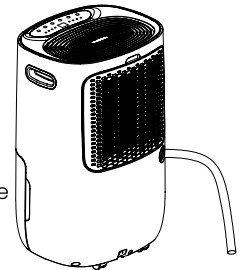

### 3.13 Svuotamento del serbatoio dell'acqua

Nota: quando il serbatoio dell'acqua è pieno, la spia sul fondo del prodotto lampeggia in rosso. Il prodotto emette un breve segnale acustico per 5 volte e si spegne automaticamente. La spia continua a lampeggiare finché non si sostituisce il serbatoio dell'acqua.

1. Tenere il serbatoio dell'acqua con due mani. Spingere con i pollici contro il prodotto ed estrarre delicatamente il serbatoio (Fig. 1).
2. Rimuovere il coperchio del serbatoio e svuotarlo (fig. 2).
3. Riposizionare il serbatoio e premere il pulsante di accensione/spegnimento (12) per riaccendere il prodotto.

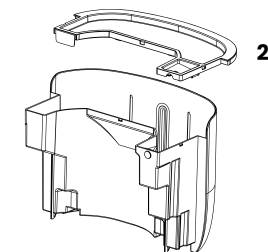
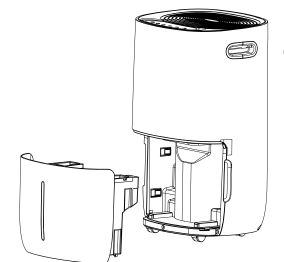

### 3.14 Segnale acustico

Quando il serbatoio è pieno d'acqua, il prodotto smette di funzionare ed emette un segnale acustico. Il segnale acustico rimarrà attivo per 20 secondi una volta rimosso il vassoio di raccolta dal prodotto.

## 4. RISOLUZIONE DEI PROBLEMI

Problema	Causa	Soluzione
Il prodotto non funziona più.	Il cavo non è collegato.	Collegare il cavo di alimentazione.
	Il serbatoio dell'acqua è pieno.	Svuotare il serbatoio dell'acqua.
	Il serbatoio dell'acqua non è posizionato correttamente.	Reinstallare il serbatoio dell'acqua.
La capacità di rimozione dell'acqua è troppo bassa.	Il tempo di funzionamento è troppo breve.	Siate pazienti e aspettate ancora un po'.
	La temperatura o l'umidità dell'ambiente sono troppo basse.	È normale che il prodotto non funzioni in queste condizioni.
Il prodotto funziona ma non riduce sufficientemente l'umidità relativa.	L'ambiente è troppo grande.	Si consiglia di cercare un deumidificatore con una portata maggiore.
	La ventilazione è troppo intensa in quel momento.	Assicuratevi di ventilare meno la stanza.
	Il filtro dell'aria è intasato.	Pulire il filtro dell'aria.
	Il livello di umidità immesso è superiore alla temperatura ambiente.	Il livello di umidità inserito è inferiore alla temperatura ambiente.
Dal prodotto esce aria calda.	L'aria essiccata passa sulle serpentine di riscaldamento prima di essere soffiata nell'ambiente come parte del processo di deumidificazione.	Questo è del tutto normale, non c'è nulla di sbagliato.
Il display non visualizza il valore di umidità impostato.	Il display visualizza l'umidità ambientale e non quella impostata al punto di regolazione.	Premere il pulsante dell'umidità per ripristinare il livello di umidità desiderato.
Acqua sul pavimento.	Nel serbatoio dell'acqua c'è dell'acqua residua.	Fare attenzione quando si sposta il serbatoio dell'acqua.
Il prodotto fa molto rumore.	Il filtro dell'aria è ostruito o il prodotto non si trova su una superficie piana.	Pulire il filtro dell'aria o posizionare il prodotto su una superficie piana.

Contattare il fornitore se si riscontrano uno o più dei messaggi di errore riportati di seguito.

Codice di errore	Messaggio di errore	Display	Causa
E1	Messaggio di errore del sensore di temperatura.	Lampeggia sullo schermo ogni 30 secondi.	Il prodotto continua a deumidificare l'aria in modalità di sbrinamento.
E2	Messaggio di errore del sensore di umidità.	Lo schermo lampeggia ogni 30 secondi.	Il prodotto sta ancora deumidificando l'aria in modalità di deumidificazione continua.
L4	Il prodotto si trova in una stanza troppo fredda.	Lampeggia sullo schermo ogni 30 secondi.	Assicurarsi che la stanza sia più calda di almeno 2°C. Dopo ±10 minuti, il prodotto riprende a funzionare.

## 5. MANUTENZIONE E PULIZIA

1. Spegnerne il prodotto e scollegare il cavo di alimentazione.
2. Pulire l'involucro con un panno morbido e asciutto. Se il prodotto è molto sporco, utilizzare un detergente delicato.
3. Pulire il prodotto con un panno leggermente umido. Non spruzzare mai il prodotto con acqua. Non utilizzare detersivi aggressivi o chimici. Non immergere il prodotto in acqua e non tenere il prodotto o parti di esso sotto l'acqua corrente.
4. Rimuovere il filtro e pulirlo con un aspirapolvere o con acqua saponata non più calda di 40°C.
5. Sciacquare e asciugare completamente il filtro prima di reinserirlo nel prodotto.

## 6. IMMAGAZZINAMENTO























Conservare il prodotto in un luogo asciutto e pulito. Non conservare il prodotto a temperature estremamente alte o basse.

## 7. SMALTIMENTO E RICICLAGGIO

Prendetevi cura dell'ambiente e contribuite a un ambiente di vita più pulito! Questo prodotto è soggetto alla Direttiva Europea (UE) 2012/19/UE. Al termine del suo ciclo di vita, non smaltire il prodotto con i normali rifiuti domestici, ma consegnarlo presso un punto di raccolta designato dal governo per il riciclaggio.

PET #1	PE-HD #2	PP #5	ABS	FE #40	ALU #41	PAP #20	PAP #21
RACCOLTA PLASTICA				RACCOLTA ALLUMINIO O METALLO		RACCOLTA CARTA	

## 8. SYMBOL

Simbolo	Descrizione	Simbolo	Descrizione
	Leggere e conservare il manuale!		Polietilene ad alta densità.
	Riciclare questo prodotto.		Polipropilene.
	Marchio CE: conforme alle normative europee.		Acrilnitrile butadiene stirene.
	Limitazione dell'uso di determinate sostanze pericolose nelle apparecchiature elettriche ed elettroniche.		Acciaio.
	Simbolo WEEE: non smaltire come rifiuto indifferenziato, raccogliere separatamente per il riciclaggio.		Alluminio.
	Spina di sicurezza di classe 1.		Carta senza cartone ondulato (cartone di fibre).
	Adatto per uso interno.		Carta con cartone ondulato (cartone di fibra).
	Protetto da oggetti solidi di dimensioni superiori a 12 mm.		Maneggiare con cura.
	Questo manuale può essere riciclato.		Proteggere dall'umidità.
	Questo dispositivo e i suoi accessori possono essere riciclati.		Non tagliare.
	Polietilene tereftalato (PET)/Poliestere.		Attenzione, fragile.
			Questo lato è rivolto verso l'alto.

## PO – Podręcznik użytkownika

### PRZEDMOWA

#### O tym dokumencie

Niniejsza instrukcja zawiera wszystkie informacje umożliwiające prawidłowe, efektywne i bezpieczne użytkowanie produktu. Przed zainstalowaniem lub użyciem produktu upewnij się, że w pełni przeczytałeś i zrozumiałeś instrukcje zawarte w tym podręczniku. Zachowaj niniejszą instrukcję do wykorzystania w przyszłości.

#### Oryginalne instrukcje

Niniejsza instrukcja została oryginalnie napisana w języku holenderskim. Wszystkie inne języki są tłumaczeniami oryginalnej instrukcji holenderskiej.

#### Serwis i gwarancja

W celu uzyskania wsparcia lub informacji dotyczących produktu, prosimy o kontakt z naszym centrum obsługi klienta pod adresem [service@auronic.nl](mailto:service@auronic.nl).

Wszystkie nasze produkty objęte są 2-letnią gwarancją. Klient musi być w stanie przedstawić dowód zakupu przy zgłaszaniu roszczeń gwarancyjnych. Wady produktu należy zgłosić w ciągu 2 lat od daty zakupu. Należy pamiętać, że gwarancja nie obejmuje: uszkodzeń spowodowanych niewłaściwym użytkowaniem lub naprawą; części podlegających zużyciu; wad znanych klientowi w momencie zakupu; wad powstałych z winy klienta; uszkodzeń spowodowanych przez osoby trzecie.

## 9. DISCLAIMER

Il produttore si riserva di apportare modifiche al prodotto; si riserva altresì il diritto di variarne le specifiche senza fornire alcuna spiegazione.

## SPIS TREŚCI

<b>1. Wprowadzenie</b>	<b>95</b>
1.1 Przeznaczenie	95
1.2 Przegląd produktu	95
1.3 Specyfika produktu	96
1.4 Inne funkcje	97
1.5 Zawartość paczki	98
1.6 Zawarte akcesoria	98
<b>2. Bezpieczeństwo</b>	<b>98</b>
2.1 Ogólne	98
2.2 Osoby	99
2.3 Użytkowanie	99
2.4 Elektryczne	100
<b>3. Instrukcja użytkownika</b>	<b>101</b>
3.1 Instalacja	101
3.2 Użytkowanie	101
3.3 Automatyczny wyłącznik czasowy	101
3.4 Tryb ręcznego osuszania	102
3.5 Prędkość wentylatora	102
3.6 Blokada przed dziećmi	102
3.7 Funkcja suszenia tkanin	102
3.8 Funkcja pamięci	102
3.9 Wskaźnik odszraniania przy niskiej temperaturze	103
3.10 Automatyczne wyłączanie ze wskaźnikiem zapelnienia zbiornika wody	103
3.11 Oczyszczanie powietrza/funkcja jonizacji	103
3.12 Wąż spustowy	104
3.13 Opróżnianie zbiornika wody	104
3.14 Sygnał dźwiękowy	104
<b>4. Rozwiązywanie problemów</b>	<b>105</b>
<b>5. Konserwacja i czyszczenie</b>	<b>106</b>
<b>6. Przechowywanie</b>	<b>106</b>
<b>7. Utylizacja i recykling</b>	<b>106</b>
<b>8. Symbole</b>	<b>107</b>
<b>9. Zastrzeżenie</b>	<b>107</b>

## 1. WPROWADZENIE

Dziękujemy za wybranie naszego produktu Auronic! Zawsze postępuj zgodnie z instrukcjami dla bezpiecznego użytkownika.

### 1.1 Przeznaczenie

Ten produkt to urządzenie, które może być używane do redukcji wilgoci w powietrzu. Zalecany jest głównie do stosowania w różnych sytuacjach, w których występuje nadmiar wilgoci w środowisku. Produkt ten może być wykorzystywany do regulacji wilgotności w pomieszczeniach, rozwiązywania problemów z wilgocią, zapobiegania powstawaniu pleśni, poprawy jakości powietrza i przedłużenia żywotności mienia. Może być używany w różnych środowiskach i sytuacjach. Ten produkt jest przeznaczony wyłącznie do zmniejszania wilgotności w salonach, piwnicach lub pomieszczeniach magazynowych o temperaturze otoczenia od 5 do 35°C. Produkt powinien być używany wyłącznie w pomieszczeniach. Produkt jest przeznaczony wyłącznie do użytku osobistego, a nie komercyjnego.

Dostawca jest zwolniony z odpowiedzialności za jakiegokolwiek obrażenia lub szkody spowodowane użytkowaniem produktu niezgodnie z jego przeznaczeniem. Wszelkie modyfikacje produktu mogą mieć wpływ na bezpieczeństwo i gwarancję.

### 1.2 Przegląd produktu

1. Panel sterowania
2. Uchwyt
3. Kratka wentylacyjna
4. Rura spustowa
5. Kółka
6. Kłapa powietrza wylotowego
7. Tylna obudowa
8. Przewód zasilający

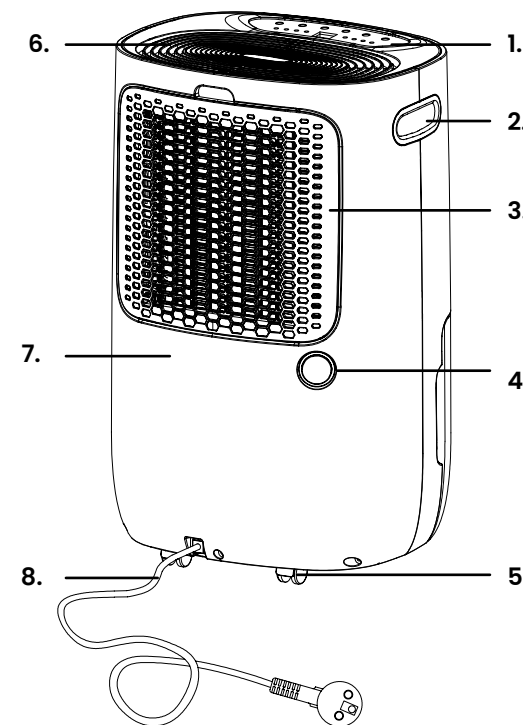

9. Kłapa powietrza wylotowego
10. Obudowa przednia
11. Zbiornik wody
12. Włącznik/wyłącznik
13. Timer
14. Ręczne osuszanie
15. Prędkość wentylatora/Blokada przed dziećmi
16. Funkcja suszenia wosku
17. Jonizacja
18. Wskaźnik jonizacji
19. Wskaźnik suszenia wosku
20. Wskaźnik wysokiej prędkości
21. Wskaźnik niskiej prędkości
22. Ekran
23. Wskaźnik timera
24. Wskaźnik pełnego zbiornika
25. Wskaźnik odszraniania
26. Wskaźnik włączenia/wyłączenia
27. Rurka spustowa

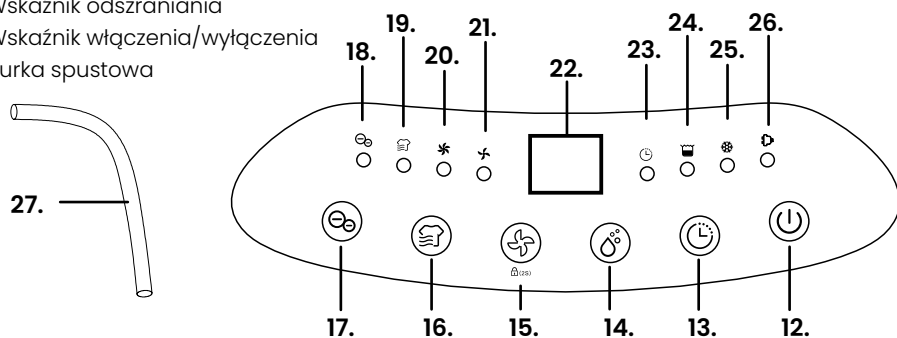
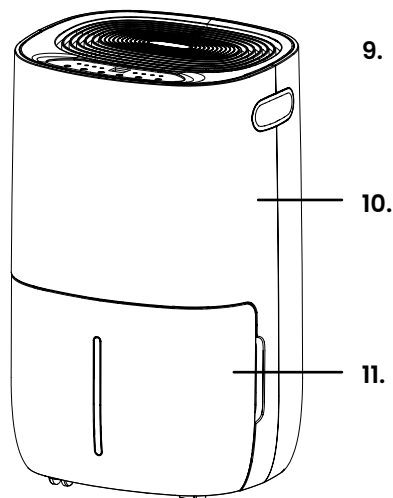

### 1.3 Specyfika produktu

	AU3165   AU570	AU3219	AU3220
Wymiary	33,5 x 28,5 x 54 cm	33,5 x 28,5 x 54 cm	33,5 x 28,5 x 54 cm
Waga	15,2 kg	14,2 kg	15,2 kg
Materiał	ABS, miedź i PCB	ABS, miedź i PCB	ABS, miedź i PCB
Kolor	Biały	Biały	Biały
Długość przewodu	1,8 m	1,8 m	1,8 m
Wąż spustowy	Długość: 60 cm Średnica: 14 mm	Długość: 60 cm Średnica: 14 mm	Długość: 60 cm Średnica: 14 mm
Wartość IP	IP20	IP20	IP20
Napięcie	220 - 240V~	220 - 240V~	220 - 240V~
Częstotliwość	50Hz	50Hz	50Hz

Moc	255W (27°C 60%) 355W (35°C 80%)	215W (27°C 60%) 275W (35°C 80%)	325W (27°C 60%) 480W (35°C 80%)
Zawartość zbiornika wody	5 l	5 l	5 l
Prąd	1.55A (27°C 60%) 1.85A (35°C 80%)	1.30A (27°C 60%) 1.55A (35°C 80%)	1.80A (27°C 60%) 2.40A (35°C 80%)
Wtyczka klasy bezpieczeństwa	1	1	1
Płyn chłodzący	R290/0.075 kg	R290/0.055 kg	R290/0.08 kg
Maks. osuszanie	20 l / 24 h (30°C 80%) 11,5 l / 24 h (27°C 60%)	16 l / 24 h (30°C 80%) 9,5 l / 24 h (27°C 60%)	25 l / 24 h (30°C 80%) 15 l / 24 h (27°C 60%)
Ciśnienie po stronie ssącej	1.0 MPa	1.0 MPa	1.0 MPa
Ciśnienie po stronie wylotowej	-2.5 MPa	-2.5 MPa	-2.5 MPa
Temperatura pracy	5 do 35°C	5 do 35°C	5 do 35°C
Temperatura przechowywania	5 do 35°C	5 do 35°C	5 do 35°C
Wilgotność podczas pracy	30 do 80%	30 do 80%	30 do 80%
Wilgotność przechowywania	45 do 65%	45 do 65%	45 do 65%
Poziom hałasu	42 - 44dB	42 - 44dB	44 - 46dB
Min. powierzchnia do osuszenia	20 m <sup>2</sup>	20 m <sup>2</sup>	20 m <sup>2</sup>
Maks. powierzchnia do osuszenia	40 m <sup>2</sup>	32 m <sup>2</sup>	50 m <sup>2</sup>
Min. natężenie przepływu powietrza	130 m <sup>3</sup> /h	120 m <sup>3</sup> /h	155 m <sup>3</sup> /h
Maks. przepływ powietrza	145 m <sup>3</sup> /h	140 m <sup>3</sup> /h	170 m <sup>3</sup> /h
Timer	0 - 24 h	0 - 24 h	0 - 24 h
Ekwiwalent CO2	150	150	150
Współczynnik GWP	3	3	3

### 1.4 Inne funkcje

- Zawiera funkcję blokady panelu sterowania przed dziećmi.
- Zapamiętuje ostatnio używane ustawienia dzięki funkcji "pamięci".
- Mobilność dzięki 4 kółkom.
- Wyświetlacz LED wskazujący bieżące ustawienie, temperaturę i wilgotność.
- Wbudowany wyłącznik czasowy umożliwiający wyłączenie produktu o wybranej godzinie.
- Zawiera wąż spustowy do automatycznego ciągłego odprowadzania wody.
- Z funkcją jonizacji i oczyszczania powietrza.
- Funkcja suszenia prania umożliwiająca szybsze suszenie mokrego prania.
- Z okienkiem do podglądu ilości wody.
- Zawiera zmywalny filtr powietrza.



## 1.5 Zawartość paczki

Po otrzymaniu przesyłki sprawdź, czy zawartość paczki zgadza się z dowodem dostawy.

Poinformuj swojego dostawcę, jeśli czegoś brakuje. Jeśli produkt jest uszkodzony, niezwłocznie złóż reklamację u przewoźnika i przekaz dostawcy szczegółowy opis uszkodzenia. Zachowaj uszkodzone części i opakowanie w celu uzasadnienia reklamacji.

Auronic Osuszacz z funkcją oczyszczania powietrza - 20 l - Model AU3165 - EAN 8720195254232

Auronic Osuszacz z funkcją oczyszczania powietrza - 16 l - Model AU3219 - EAN 8720195258445

Auronic Osuszacz z funkcją oczyszczania powietrza - 25 l - Model AU3220 - EAN 8720195258452

Auronic Osuszacz z funkcją oczyszczania powietrza - 20 l - Model AU570 - EAN 8720195259114

## 1.6 Zawarte akcesoria

- 1x Podręcznik użytkownika
- 4x Kółka
- 1x Wąż spustowy

## 2. BEZPIECZEŃSTWO



**Upewnij się, że opakowanie trzymane jest poza zasięgiem dzieci!  
Ryzyko uduszenia!**

Przed użyciem należy dokładnie zapoznać się z instrukcją obsługi i informacjami dotyczącymi bezpieczeństwa. Dostawca nie ponosi odpowiedzialności za nieprzestrzeganie informacji dotyczących bezpieczeństwa w zakresie użytkowania i obsługi urządzenia oraz za uszkodzenia mienia lub obrażenia ciała.

Zawsze należy przestrzegać następujących środków ostrożności podczas korzystania z "Osuszacz z funkcją oczyszczania powietrza", zwanego dalej "produktem".

### 2.1 Ogólne

- Należy pamiętać o ryzyku i konsekwencjach związanych z niewłaściwym użytkowaniem produktu. Niewłaściwe użytkowanie może spowodować obrażenia ciała i uszkodzenie produktu.
- Wokół produktu należy pozostawić co najmniej 50 cm przestrzeni wentylacyjnej.
- Produkt jest przeznaczony wyłącznie do pracy z gazem R-290 (propan) jako czynnikiem chłodniczym. Należy przestrzegać krajowych przepisów dotyczących gazu.
- Nie wolno uwalniać czynnika chłodniczego do atmosfery.
- R-290 (propan) jest łatwopalny i cięższy od powietrza. Najpierw gromadzi się w nisko położonych miejscach i jest rozprawiany przez wentylatory.
- Propan jest gazem bezwonny. Brak zapachu nie oznacza, że gaz nie ulatnia się. W przypadku wykrycia wycieku należy natychmiast ewakuować wszystkie osoby z pomieszczenia, przewietrzyć obszar i skontaktować się z lokalną strażą pożarną w celu poinformowania o wycieku propanu.

- Zebrana woda nie nadaje się do picia ani podlewania roślin. Może to stanowić potencjalne zagrożenie dla zdrowia.
- Produkt działa tylko w pomieszczeniach o temperaturze otoczenia od 5°C do 35°C. Jeśli temperatura otoczenia jest niższa niż 5°C i wyższa niż 35°C, produkt nie będzie działać.
- Produktu należy używać wyłącznie do celów wskazanych w niniejszej instrukcji.
- Jeśli produkt działa nieprawidłowo, został upuszczony lub uszkodzony, nie należy go używać i należy skontaktować się z działem obsługi klienta.
- Produkt został zaprojektowany i jest przeznaczony do użytku prywatnego. Nie należy używać go do celów komercyjnych.
- Nie należy odłączać produktu, gdy jest włączony. Nieużywany produkt należy odłączyć od zasilania.
- Nie przechylać produktu. Jeśli produkt jest (był) przechylony o więcej niż 45°, przed włączeniem należy pozostawić go w pozycji pionowej przez co najmniej 24 godziny.
- Przed przeniesieniem produktu należy opróżnić zbiornik wody.

### 2.2 Osoby

- Ten produkt może być używany przez dzieci w wieku 8 lat i starsze, pod warunkiem, że są one odpowiednio nadzorowane i poinformowane o bezpiecznym użytkowaniu produktu oraz rozumieją możliwe zagrożenia. Czyszczenie i konserwacja produktu nie powinny być wykonywane przez dzieci.
- Produkt może być używany przez osoby niepełnosprawne fizycznie lub umysłowo, pod warunkiem, że są one odpowiednio nadzorowane i poinformowane o bezpiecznym korzystaniu z produktu oraz rozumieją możliwe zagrożenia.
- Produkt nie jest zabawką. Należy uważnie obserwować dzieci w wieku poniżej 3 lat i trzymać je z dala od produktu. Nie pozwalać dzieciom bawić się produktem.

### 2.3 Użytkowanie

- Nie kłaść ani nie umieszczać przedmiotów na produkcie ani nie siadać na nim.
- Nie wkładać palców ani przedmiotów do otworów wentylacyjnych.
- Nie dotykać otworów wentylacyjnych.
- Produkt należy zawsze umieszczać na płaskiej, stabilnej i równej powierzchni.
- Nie używać produktu w pobliżu wanny, prysznicza, umywalki wypełnionej wodą lub podobnych miejsc.
- Nie zanurzać produktu, okablowania ani wtyczki w wodzie lub innych płynach.
- Chronić produkt przed kroplami lub rozpryskami wody.
- Jeśli do produktu dostanie się woda (z wyjątkiem zbiornika na wodę), należy natychmiast odłączyć go od zasilania. Przed ponownym użyciem należy sprawdzić produkt pod kątem uszkodzeń.
- Nie dotykać produktu mokrymi rękami.
- Jeśli produkt wpadnie do wody, należy natychmiast odłączyć go od zasilania. Nie wyjmować produktu z wody, dopóki wtyczka nie zostanie odłączona.



- Nie używaj produktu w środowisku zagrożonym wybuchem, w którym znajdują się łatwopalne ciecze, gazy lub substancje. Urządzenia elektryczne mogą generować iskry, które mogą spowodować zapłon pyłu lub oparów.
- Produkt zawiera wysoce łatwopalny gaz pod ciśnieniem. Gaz ten może eksplodować po podgrzaniu.
- Produkt należy przechowywać z dala od źródeł ciepła, gorących powierzchni, otwartego ognia i innych źródeł zapłonu. Nie wolno palić w pobliżu produktu.
- Do wspomagania procesu rozmrażania nie należy używać przedmiotów innych niż zatwierdzone przez producenta.
- Produkt należy przechowywać wyłącznie w miejscach bez stałych źródeł zapłonu (np. otwartego ognia, włączonych urządzeń zasilanych gazem, grzejników elektrycznych).
- Nie wolno wiercić w produkcie. Nie spalać produktu.
- Należy pamiętać, że czynniki chłodnicze są bezwonne.
- Nie używaj produktu w pobliżu basenów, łazienek lub podobnych miejsc.
- Produkt nie nadaje się do osuszania materiałów izolacyjnych. Jeśli materiały izolacyjne są wilgotne z powodu pęknięcia rury, należy skonsultować się z ekspertem.
- Nigdy nie wystawiać produktu na działanie temperatur równych lub niższych niż 0°C. Resztki wody w rurach mogą zamarznąć i uszkodzić produkt.
- Nie używaj produktu w zakurzonej atmosferze lub w obszarze poddanym działaniu chloru.
- Przed czyszczeniem lub serwisowaniem produktu należy odłączyć go od zasilania.

## 2.4 Elektryczne

- Nie należy demontować, naprawiać ani odnawiać produktu. Może to spowodować uszkodzenie produktu. Dla własnego bezpieczeństwa części te powinny być wymieniane wyłącznie przez autoryzowany personel serwisowy. Przed podłączeniem produktu należy upewnić się, że napięcie sieciowe podane na tabliczce znamionowej odpowiada napięciu sieci zasilającej.
- Regularnie sprawdzać przewód zasilający i wtyczkę pod kątem oznak uszkodzenia lub zużycia, a w razie ich stwierdzenia nie używać produktu i zlecić wymianę lub naprawę przewodu zasilającego i/lub wtyczki autoryzowanemu serwisowi.
- Istnieje ryzyko porażenia prądem w przypadku dotknięcia przewodów pod napięciem oraz modyfikacji konstrukcji elektrycznych i mechanicznych.
- W przypadku awarii zasilania podczas użytkowania należy natychmiast wyłączyć produkt i odłączyć przewód zasilający.
- Nie ciągnąć za przewód w celu odłączenia produktu.
- Nie przesuwać produktu ciągnąc za przewód ani nie skręcać przewodu.
- Upewnij się, że nie potkniesz się o przewód i że nie jest on zagięty, skręcony lub zablokowany.
- Nie umieszczać przewodu na gorących powierzchniach ani w pobliżu oleju. Nie pozostawiać przewodu zwisającego ponad krawędzią stołu lub blatu.
- Produkt należy podłączać wyłącznie do uziemionego gniazdka 220-240 V~.

## 3. INSTRUKCJA UŻYTKOWANIA

### 3.1 Instalacja

- Umieścić produkt pionowo na stabilnej, płaskiej powierzchni.
- Upewnić się, że produkt znajduje się w bezpiecznej odległości co najmniej 50 cm od ściany lub mebli.
- Napięcie zasilania musi być zgodne z wartością podaną na tabliczce znamionowej, a gniazdo musi być uziemione.
- Sprawdź, czy zbiornik na wodę jest prawidłowo włożony. Jeśli zbiornik na wodę jest pełny lub nie znajduje się na swoim miejscu, zaświeci się kontrolka "Zbiornik na wodę pełny" i produkt przestanie działać.

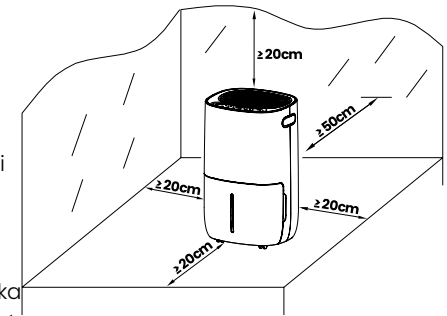

### 3.2 Użytkowanie

1. Upewnij się, że zbiornik na wodę jest pusty i prawidłowo włożony.
2. Podłącz produkt do gniazdka ściennego.
3. Naciśnij przycisk włączania/wyłączania (12), aby włączyć produkt. Produkt domyślnie ustawi się na ręczne ciągłe osuszanie z wysoką prędkością wentylatora. Wskaźnik włączenia/wyłączenia zaświeci się.
4. Wybierz żądany tryb.
5. Naciśnij przycisk włączania/wyłączania (12), aby wyłączyć produkt. Wentylator będzie działał jeszcze przez kilka sekund, aby wydmuchać ciepłe powietrze wewnątrz produktu.

### 3.3 Automatyczny wyłącznik czasowy

1. Naciśnij przycisk timera (13), aby wybrać żądaną liczbę godzin timera od 00 do 24 godzin w celu automatycznego wyłączenia.
2. Automatyczne wyłączenie można anulować po dwukrotnym naciśnięciu przycisku timera (13) w ciągu trzech sekund.
3. Automatyczne wyłączenie można również anulować po wyłączeniu i ponownym włączeniu produktu.



### 3.4 Tryb ręcznego osuszania

Naciśnij przycisk ręcznego osuszania (14), aby wybrać żądany poziom wilgotności pomiędzy CO-30%-35%-40%-45%-50%-55%-60%-65%-70%-75%-80%. CO oznacza ciągłe osuszanie niezależnie od wilgotności otoczenia.



### 3.5 Prędkość wentylatora

Naciśnij przycisk prędkości wentylatora (15), aby wybrać żądaną prędkość wentylatora pomiędzy niską i wysoką. Przycisk prędkości wentylatora nie działa w trybie odszraniania.



### 3.6 Blokada przed dziećmi

Naciśnij przycisk blokady rodzicielskiej (15) na 2 sekundy, aby zablokować wszystkie przyciski, emitując sygnał dźwiękowy.



Funkcję blokady przed dziećmi można ustawić w trybie gotowości i trybie roboczym, ale nie można jej aktywować, gdy zbiornik wody jest pełny.

### 3.7 Funkcja suszenia tkanin

Naciśnij przycisk prania i suszenia (16), aby wybrać funkcję prania i suszenia. Produkt działa w trybie ciągłego osuszania z wysoką prędkością wentylatora przez 6 godzin, a następnie wyłącza się automatycznie.



### 3.8 Funkcja pamięci

Jeśli wtyczka zostanie odłączona bezpośrednio od gniazdka lub nastąpi przerwa w zasilaniu, a następnie urządzenie zostanie ponownie podłączone do zasilania, będzie ono nadal działać w trybie, w jakim znajdowało się przed wyłączeniem. Ustawienie timera zostanie zachowane.

1. Naciśnij przycisk zasilania (12), aby wyłączyć produkt, a następnie naciśnij przycisk zasilania, aby go uruchomić.
2. Wyłącz produkt i odłącz przewód zasilający, a następnie podłącz go ponownie i włącz produkt. Produkt będzie działał zgodnie z ustawieniami fabrycznymi wprowadzonymi za pierwszym razem.

### 3.9 Wskaźnik odszraniania przy niskiej temperaturze

Gdy temperatura otoczenia jest zbyt niska, produkt przejdzie w tryb odszraniania, działając z wysoką prędkością wentylatora bez osuszania.

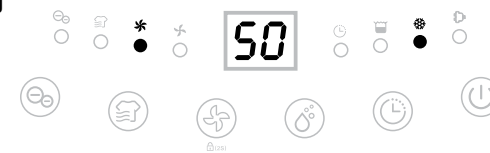

### 3.10 Automatyczne wyłączenie ze wskaźnikiem zapętnienia zbiornika wody

Produkt przełączy się w tryb gotowości, gdy zbiornik na wodę jest pełny lub gdy zbiornik na wodę nie jest prawidłowo zainstalowany. Po opróżnieniu zbiornika wody lub jego prawidłowym zainstalowaniu produkt przełączy się do poprzedniego trybu.



### 3.11 Oczyszczanie powietrza/funkcja jonizacji

Naciśnij przycisk jonizacji, aby włączyć funkcję jonizacji w celu poprawy jakości powietrza.

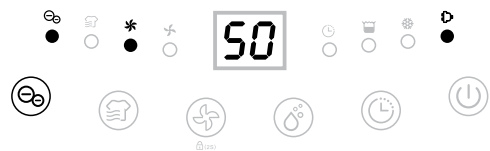

Funkcja ta aktywuje oczyszczanie powietrza i pochłanianie unoszących się w powietrzu cząstek stałych poprzez jonizację. Jonizatory wytwarzają w powietrzu strumień naładowanych cząstek (przeływ jonów), które wytrącają (drobne) cząsteczki kurzu z otoczenia. Teoretycznie ma to korzystny wpływ na jakość powietrza (źródło: RIVM).

Korzyści z jonizacji dla czystszej powietrza:

- **Usuwa zanieczyszczenia:** Jonizacja jest skuteczną metodą neutralizacji i usuwania zanieczyszczeń unoszących się w powietrzu. Jony ujemne przyczepiają się do cząstek takich jak kurz, pyłki, zarodniki pleśni i bakterie, sprawiając, że stają się one cięższe i opadają na ziemię. Skutkuje to czystszy powietrzem i zmniejsza ryzyko wystąpienia problemów oddechowych i alergii.
- **Aktywnie zwalcza bakterie i wirusy:** Jonizacja może pomóc w zwalczaniu bakterii i wirusów unoszących się w powietrzu. Jony ujemne mogą wiązać się z patogenami i dezaktywować je, sprawiając, że przestają być szkodliwe dla zdrowia. Jest to szczególnie ważne w miejscach, w których gromadzą się ludzie, takich jak sklepy, biura, szkoły i placówki medyczne.
- **Redukuje nieprzyjemne zapachy:** Jony ujemne mają również zdolność neutralizowania zapachów. Przylatują do cząsteczek zapachu i rozkładają je, eliminując nieprzyjemne zapachy. Niezależnie od tego, czy chodzi o zapachy gotowania w kuchni, zapach palenia w palarni czy inne uciążliwe zapachy, jonizacja może pomóc stworzyć świeże i przyjemne środowisko.

- **Poprawia jakość powietrza:** Usuwając zanieczyszczenia i redukując unoszące się w powietrzu alergeny, jonizacja przyczynia się do ogólnej poprawy jakości powietrza. Może to prowadzić do zdrowszego środowiska wewnętrznego, z mniejszą liczbą podrażnień układu oddechowego i zwiększonym poczuciem komfortu.

### 3.12 Wąż spustowy

Zazwyczaj woda zbiera się w zbiorniku na wodę. Aby zapewnić ciągłe odprowadzanie wody, należy wykonać następujące czynności.

1. Odłącz produkt od zasilania.
2. Włóż wąż spustowy o średnicy wewnętrznej 14 mm do wylotu wody. Należy zawsze upewnić się, że przewód biegnie w dół i nie jest zablokowany ani zagięty.
3. Upewnij się, że wąż znajduje się w pojemniku lub podobnym miejscu, w którym zbiera się woda.

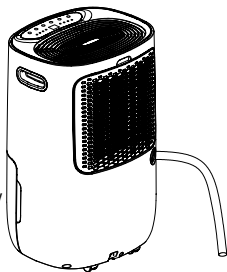

### 3.13 Opróżnianie zbiornika wody

Uwaga: Gdy zbiornik na wodę jest pełny, lampka ostrzegawcza na spodzie produktu miga na czerwono. Produkt wyemituje 5 krótkich sygnałów dźwiękowych i wyłączy się automatycznie. Lampka ostrzegawcza będzie migać do momentu wymiany zbiornika na wodę.

1. Przytrzymaj zbiornik na wodę obiema rękami. Nacisnąć produkt kciukami i delikatnie wyciągnąć zbiornik (rys. 1).
2. Zdejmij pokrywę zbiornika i opróżnij zbiornik (rys. 2).
3. Załóż zbiornik i naciśnij przycisk włączania/wyłączania (12), aby ponownie włączyć produkt.

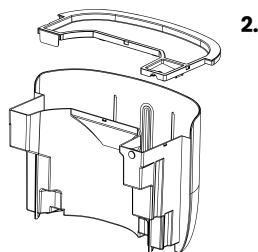
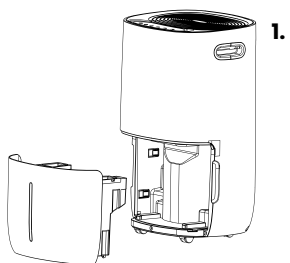

### 3.14 Sygnał dźwiękowy

Gdy zbiornik na wodę zapełni się wodą, produkt przestanie działać i wyemituje sygnał dźwiękowy. Sygnał dźwiękowy będzie słyszalny przez 20 sekund po wyjęciu tacy zbierającej z produktu.

## 4. ROZWIĄZYWANIE PROBLEMÓW

Problem	Przyczyna	Rozwiązanie
Produkt przestał działać.	Kabel nie jest podłączony.	Podłącz kabel zasilający.
	Zbiornik na wodę jest pełny.	Opróżnij zbiornik na wodę.
	Zbiornik na wodę jest nieprawidłowo umieszczony.	Ponownie zainstaluj zbiornik na wodę.
Wydajność usuwania wody jest zbyt niska.	Zbyt krótki czas pracy.	Zachowaj cierpliwość i poczekaj chwilę dłużej.
	Zbyt niska temperatura lub wilgotność otoczenia.	Produkt często nie działa w takich warunkach.
Produkt działa, ale nie zmniejsza wilgotności względnej w wystarczającym stopniu.	Przestrzeń otoczenia jest zbyt duża.	Zaleca się poszukanie osuszacza o większym zasięgu.
	W danym momencie jest zbyt duża wentylacja.	Upewnij się, że pomieszczenie jest mniej wietrzne.
	Filtr powietrza jest zatkany.	Wyczyść filtr powietrza.
Z produktu wydostaje się ciepłe powietrze.	Wprowadzony poziom wilgotności jest wyższy niż temperatura otoczenia.	Ustaw wprowadzony poziom wilgotności niższy niż temperatura otoczenia.
	Osuszone powietrze jest przepuszczane przez węzownice grzewcze przed wydmuchaniem do pomieszczenia w ramach procesu osuszania.	Jest to całkowicie normalne, nic nie jest nie tak.
Wyświetlacz nie pokazuje nastawy wilgotności.	Wyświetlacz pokazuje wilgotność otoczenia, a nie wilgotność ustawioną w punkcie nastawy.	Naciśnij przycisk wilgotności, aby zresetować żądany poziom wilgotności.
Woda na podłodze.	W zbiorniku wody pozostały resztki wody.	Zachowaj ostrożność podczas przenoszenia zbiornika wody.
Produkt wytwarza dużo hałasu.	Filtr powietrza jest zablokowany lub produkt nie znajduje się na równej powierzchni.	Wyczyść filtr powietrza lub umieść produkt na płaskiej powierzchni.

Skontaktuj się z dostawcą, jeśli napotkasz jeden lub więcej z poniższych komunikatów o błędach.

Kod błędu	Komunikat o błędzie	Wyświetlacz	Przyczyna
E1	Komunikat o błędzie czujnika temperatury.	Miga na ekranie co 30 sekund.	Produkt nadal osusza powietrze w trybie odszraniania.
E2	Komunikat o błędzie czujnika wilgotności.	Miga na ekranie co 30 sekund.	Produkt nadal osusza powietrze w trybie ciągłego osuszania.
L4	Produkt znajduje się w zbyt zimnym pomieszczeniu.	Miga na ekranie co 30 sekund.	Upewnij się, że w pomieszczeniu jest o co najmniej 2°C cieplej. Po ±10 minutach produkt ponownie rozpocznie pracę.

### 5. KONSERWACJA I CZYSZCZENIE

- Wyłącz produkt i odłącz przewód zasilający.
- Wyczyść obudowę miękką, suchą szmatką. Jeśli produkt jest bardzo zabrudzony, użyj łagodnego detergentu.
- Przetrzeć produkt lekko wilgotną szmatką. Nigdy nie spryskiwać produktu wodą. Nie używaj agresywnych lub chemicznych detergentów. Nie zanurzać produktu w wodzie ani nie trzymać produktu lub jego części pod bieżącą wodą.
- Wyjąć filtr i wyczyścić go odkurzaczem lub wodą z mydłem o temperaturze nie wyższej niż 40°C.
- Przed ponownym włożeniem filtra do produktu należy go całkowicie wypłukać i wysuszyć.

### 6. PRZECHOWYWANIE

Produkt należy przechowywać w suchym, czystym miejscu. Nie należy przechowywać produktu w skrajnie wysokich lub niskich temperaturach.

### 7. UTYLIZACJA I RECYKLING

Pomyśl o naszej planecie i przyczyni się do czystszej środowiska życia! Ten produkt podlega dyrektywie europejskiej (UE) 2012/19/EU. Po zakończeniu okresu użytkowania, urządzenia nie należy wyrzucać wraz z normalnymi odpadami domowymi. Należy odnieść je do oficjalnego punktu recyklingu w celu odpowiedzialnej utylizacji.

### 8. SYMBOLE

Symbol	Opis	Symbol	Opis
	Przeczytaj i zachowaj instrukcję!		Polietylen o wysokiej gęstości.
	Poddaj ten produkt recyklingowi.		Polipropylen.
	Oznaczenie CE: zgodnie z przepisami europejskimi.		Akrylonitryl-butadienstyren.
	Ograniczenie (stosowania niektórych) substancji niebezpiecznych w sprzęcie elektrycznym i elektronicznym.		Stal.
	Symbol WEEE: nie wyrzucać jako nieposortowanych odpadów, zbierać oddzielnie w celu recyklingu.		Aluminium.
	Wtyczka klasy bezpieczeństwa I.		Papier bez tektury falistej (płyty pilśniowej).
	Nadaje się do użytku wewnątrz pomieszczeń.		Papier z tekturą falistą (płytą pilśniową).
	Chronione przed ciałami stałymi powyżej 12 mm.		Należy obchodzić się ostrożnie.
	Niniejsza instrukcja może zostać poddana recyklingowi.		Chronić przed wilgocią.
	To urządzenie i jego akcesoria można poddać recyklingowi.		Nie ciąć.
	Politereftalan etylenu (PET)/poliester.		Ostrożnie, delikatny.
			Tą stroną do góry.

### 9. ZASTRZEŻENIE

Zmiany zastrzeżone; specyfikacje mogą ulec zmianie bez podania przyczyny.

## SE – Användarmanual

**FÖRORD****Om det här dokumentet**

Den här handboken innehåller all information för korrekt, effektiv och säker användning av produkten. Se till att du har läst och förstått instruktionerna i denna manual fullständigt innan du installerar eller använder produkten. Förvara den här handboken för framtida användning.

**Originalinstruktioner**

Den här handboken är ursprungligen skriven på nederländska. Alla andra språk är översättningar av den ursprungliga nederländska manualen.

**Service och garanti**

Om du behöver service eller information om din produkt kan du kontakta vår kundtjänst på [service@auronic.nl](mailto:service@auronic.nl).

Vi ger en tvåårig garanti på våra produkter. Kunden måste kunna uppvisa inköpsbevis vid åberopande av garantin. Produktfel måste rapporteras till oss inom 2 år från inköpsdatumet. Observera att garantin inte gäller: för skador som orsakats av felaktig användning eller reparation, för delar som utsätts för slitage, för defekter som kunden kände till vid inköpstillfället, för defekter som orsakats av kundens eget fel, för skador som orsakats av tredje part.

**INNEHÅLLSFÖRTECKNING**

<b>1. Introduktion</b>	<b>110</b>
1.1 Avsedd användning	110
1.2 Produktöversikt	110
1.3 Produktspecifikationer	111
1.4 Andra funktioner	112
1.5 Paketets innehåll	113
1.6 Medföljande tillbehör	113
<b>2. Säkerhet</b>	<b>113</b>
2.1 Allmänt	113
2.2 Personer	114
2.3 Användning	114
2.4 Elektrisk utrustning	115
<b>3. Bruksanvisningar</b>	<b>116</b>
3.1 Installation	116
3.2 Användning	116
3.3 Timer för automatisk avstängning	116
3.4 Manuell avfuktning	117
3.5 Fläkthastighet	117
3.6 Barnlås	117
3.7 Funktion för torkning av tyg	117
3.8 Minnesfunktion	117
3.9 Avfrostningsindikator för låg temperatur	118
3.10 Automatisk avstängning med full indikator för vattentanken	118
3.11 Luftrening/ioniseringsfunktion	118
3.12 Dräneringsslang	119
3.13 Tömning av vattentank	119
3.14 Ljudsignal	119
<b>4. Felsökning</b>	<b>120</b>
<b>5. Underhåll och rengöring</b>	<b>121</b>
<b>6. Förvaring</b>	<b>121</b>
<b>7. Bortskaffande och återvinning</b>	<b>121</b>
<b>8. Symboler</b>	<b>122</b>
<b>9. Ansvarsfriskrivning</b>	<b>122</b>

## 1. INTRODUKTION

Tack för att du valde vår Auronic-produkt! Vänligen följ alltid instruktionerna för säker användning.

### 1.1 Avsedd användning

Denna produkt är en enhet som kan användas för att reducera fukt i luften. Den rekommenderas främst att användas i olika situationer där det finns överflödigt fukt i miljön. Du kan använda produkten för att reglera rumsfuktigheten, åtgärda fuktproblem, förhindra mögel, förbättra luftkvaliteten och förlänga livslängden på ägodelar. Den kan användas i olika miljöer och situationer. Denna produkt är endast avsedd att minska luftfuktigheten i vardagsrum, köllare eller förråd med en omgivningstemperatur på 5 till 35°C. Produkten bör endast användas inomhus. Produkten är endast avsedd för personligt bruk och inte för kommersiellt bruk.

Leverantören är befriad från ansvar för eventuella skador som orsakas av att produkten används för andra ändamål än de avsedda. Alla modifieringar av produkten kan påverka din säkerhet och garanti.

### 1.2 Produktöversikt

1. Kontrollpanel
2. Handtag
3. Luftgaller
4. Avloppsrör
5. Hjul
6. Klaff för frånluft
7. Bakre hölje
8. Strömkabel

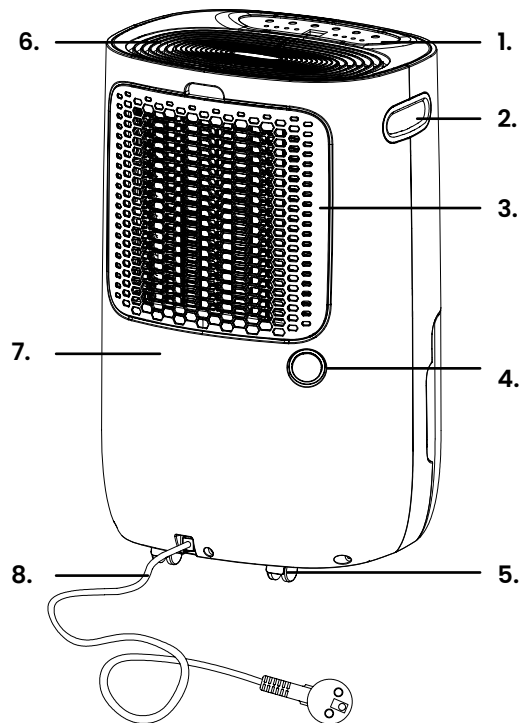

9. Frånluftsclaff
10. Främre hölje
11. Vattentank
12. På/Av
13. Timer
14. Manuell avfuktning
15. Fläkthastighet/barnspärr
16. Funktion för torkning av vax
17. Jonisering
18. Indikator för jonisering
19. Indikator för vaxtorkning
20. Indikator för hög hastighet
21. Indikator för låg hastighet
22. Skärm
23. Indikator för timer
24. Indikator för full tank
25. Indikator för avfrostning
26. Indikator för på/av
27. Avtappningsrör

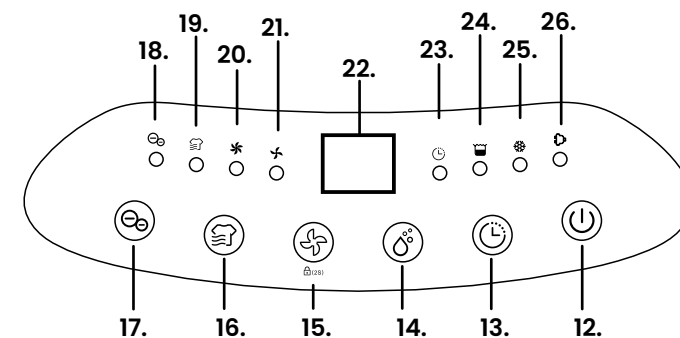
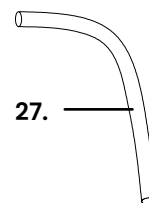
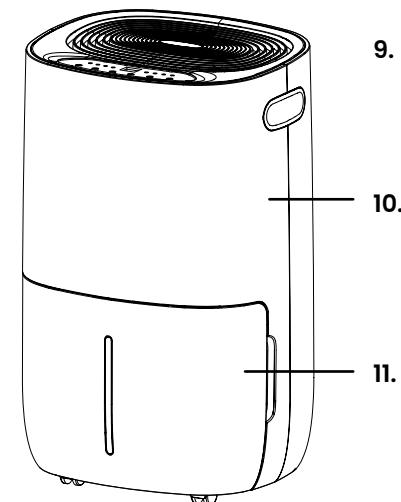

### 1.3 Produktspecifikationer

	AU3165   AU570	AU3219	AU3220
Mått	33,5 x 28,5 x 54 cm	33,5 x 28,5 x 54 cm	33,5 x 28,5 x 54 cm
Vikt	15,2 kg	14,2 kg	15,2 kg
Material	ABS, koppar och PCB	ABS, koppar och PCB	ABS, koppar och PCB
Färg	Vit	Vit	Vit
Längd på sladd	1,8 m	1,8 m	1,8 m
Avloppsslang	Längd: 60 cm Diameter: 14 mm	Längd: 60 cm Diameter: 14 mm	Längd: 60 cm Diameter: 14 mm
IP-värde	IP20	IP20	IP20



Spänning	220 - 240V~	220 - 240V~	220 - 240V~
Frekvens	50Hz	50Hz	50Hz
Effekt	255W (27°C 60%) 355W (35°C 80%)	215W (27°C 60%) 275W (35°C 80%)	325W (27°C 60%) 480W (35°C 80%)
Innehåll i vattentank	5 l	5 l	5 l
Ström	1.55A (27°C 60%) 1.85A (35°C 80%)	1.30A (27°C 60%) 1.55A (35°C 80%)	1.80A (27°C 60%) 2.40A (35°C 80%)
Säkerhetsklass plugg	1	1	1
Kylvätska	R290/0.075 kg	R290/0.055 kg	R290/0.08 kg
Max. avfuktning	20 l / 24 h (30°C 80%) 11,5 l / 24 h (27°C 60%)	16 l / 24 h (30°C 80%) 9,5 l / 24 h (27°C 60%)	25 l / 24 h (30°C 80%) 15 l / 24 h (27°C 60%)
Tryck sug sida	1.0 MPa	1.0 MPa	1.0 MPa
Tryck utloppssida	-2.5 MPa	-2.5 MPa	-2.5 MPa
Temperatur vid drift	5 till 35°C	5 till 35°C	5 till 35°C
Temperatur vid lagring	5 till 35°C	5 till 35°C	5 till 35°C
Luftfuktighet vid drift	30 till 80%	30 till 80%	30 till 80%
Luftfuktighet vid lagring	45 till 65%	45 till 65%	45 till 65%
Ljudnivå	42 - 44dB	42 - 44dB	44 - 46dB
Min. yta som ska avfuktas	20 m <sup>2</sup>	20 m <sup>2</sup>	20 m <sup>2</sup>
Max. yta som skall avfuktas	40 m <sup>2</sup>	32 m <sup>2</sup>	50 m <sup>2</sup>
Min. luftflöde	130 m <sup>3</sup> /h	120 m <sup>3</sup> /h	155 m <sup>3</sup> /h
Max. luftflöde	145 m <sup>3</sup> /h	140 m <sup>3</sup> /h	170 m <sup>3</sup> /h
Timer	0 - 24 h	0 - 24 h	0 - 24 h
CO2-ekvivalent	150	150	150
GWP-faktor	3	3	3

### 1.4 Andra funktioner

- Inkluderar barnlåsfunktion för att låsa kontrollpanelen.
- Kommer ihåg den senast använda inställningen med hjälp av "memory"-funktionen.
- Mobil tack vare de 4 hjulen.
- Med LED-display som visar aktuell inställning, temperatur och luftfuktighet.
- Med inbyggd timer för att stänga av produkten vid önskad tidpunkt.
- Inklusive dräneringsslang för automatisk kontinuerlig vattendränning.
- Med joniseringsfunktion och luftrening.
- Med torkfunktion för att torka våt tvätt snabbare.
- Med visningsfönster för att se mängden vatten.
- Inklusive tvättbart luftfilter.

### 1.5 Paketets innehåll

Kontrollera att paketets innehåll stämmer överens med följesedeln när du tar emot försändelsen. Informera din leverantör om det saknas några delar. Om produkten är skadad ska du genast lämna in ett klagomål till transportören och ge leverantören en detaljerad beskrivning av skadan. Behåll de skadade delarna och förpackningen för att styrka ditt klagomål.

Auronic Avfuktare med luftrening - 20 l - Modell AU3165 - EAN 8720195254232  
 Auronic Avfuktare med luftrening - 16 l - Modell AU3219 - EAN 8720195258445  
 Auronic Avfuktare med luftrening - 25 l - Modell AU3220 - EAN 8720195258452  
 Auronic Avfuktare med luftrening - 20 l - Modell AU570 - EAN 8720195259114

### 1.6 Medföljande tillbehör

- 1x Användarmanual
- 4x Hjul
- 1x Dräneringsslang

## 2. SÄKERHET



**Se till att förpackningen förvaras utom räckhåll för barn! Kvävningrisk!**

Läs bruksanvisningen och säkerhetsinformationen noggrant före användning. Leverantören ansvarar inte för skador på egendom eller personskador om säkerhetsinformationen om användning och hantering av produkten inte följs.

Följ alltid följande försiktighetsåtgärder när du använder "Avfuktare med luftrening", nedan kallat "produkten".

### 2.1 Allmänt

- Observera de risker och konsekvenser som är förknippade med felaktig användning av produkten. Felaktig användning kan leda till personskador och skador på produkten.
- Lämna minst 50 cm ventilationsutrymme runt produkten.
- Produkten är endast avsedd för kombination med R-290 (propan) gas som köldmedium. Observera nationella gasbestämmelser.
- Släpp inte ut köldmediet i atmosfären.
- R-290 (propan) är brandfarligt och tyngre än luft. Den samlas först i låga områden och cirkuleras av fläktar.
- Propangas är luktfri. Avsaknad av lukt betyder inte att gasen inte har läckt ut. Om ett läckage upptäcks ska du omedelbart evakuera alla personer från rummet, ventilera området och kontakta den lokala brandkåren för att meddela att det finns ett propanläckage.
- Det vatten som samlas upp är inte lämpligt som dricksvatten eller för att vattna växter. Detta kan utgöra en potentiell hälsorisk.



- Produkten fungerar endast i rum med en omgivningstemperatur mellan 5°C och 35°C. Om omgivningstemperaturen är under 5°C och över 35°C fungerar inte produkten.
- Använd endast produkten för de ändamål som anges i denna bruksanvisning.
- Om produkten inte fungerar, har tappats eller skadats ska du inte använda den utan kontakta kundtjänst.
- Produkten är konstruerad och avsedd för privat bruk. Använd den inte för kommersiella ändamål.
- Koppla inte ur produkten när den är påslagen. Koppla ur produkten när den inte används.
- Luta inte produkten. Om produkten lutas (har lutats) mer än 45°, låt den stå upprätt i minst 24 minuter innan du slår på den.
- Töm vattentanken innan du flyttar produkten.

## 2.2 Personer

- Denna produkt får användas av barn från 8 år och uppåt, förutsatt att de övervakas ordentligt och informeras om hur produkten används på ett säkert sätt och förstår dess möjliga faror. Rengöring och underhåll av produkten får inte utföras av barn.
- Produkten kan användas av personer med fysiska eller psykiska funktionshinder, förutsatt att de övervakas ordentligt och informeras om hur produkten används på ett säkert sätt och förstår dess möjliga faror.
- Produkten är inte en leksak. Håll ett vakande öga på barn under 3 år och håll dem borta från produkten. Låt inte barn leka med produkten.

## 2.3 Användning

- Placera inga föremål på produkten och sitt inte på den.
- Stick inte in fingrar eller föremål i ventilationshålen.
- Rör inte vid ventilationshålen.
- Placera alltid produkten på en plan, stabil och jämn yta.
- Använd inte produkten i närheten av ett badkar, en dusch, en vattenfylld (tvätt)balja eller liknande platser.
- Sänk inte ner produkten, kablarna eller kontakten i vatten eller andra vätskor.
- Skydda produkten från droppar eller stänk.
- Om vatten tränger in i produkten (exklusive vattentanken) ska du omedelbart dra ur kontakten. Låt kontrollera om produkten är skadad innan du använder den igen.
- Vidrör inte produkten med våta händer.
- Om produkten faller i vatten ska du omedelbart dra ur kontakten. Ta inte upp produkten ur vattnet förrän kontakten är utdragen.
- Använd inte produkten i en potentiellt explosiv miljö där det finns brandfarliga vätskor, gaser eller ämnen. Elektriska apparater kan generera gnistor som kan antända damm eller ångor.
- Produkten innehåller extremt lättantändlig trycksatt gas. Denna gas kan explodera vid uppvärmning.
- Håll produkten borta från värme, heta ytor, öppna lågor och andra antändningskällor. Rök inte i närheten av produkten.

- Använd inga andra föremål än de som godkänts av tillverkaren för att underlätta avfrostningsprocessen.
- Produkten får endast förvaras i utrymmen utan permanenta antändningskällor (t.ex. öppna lågor, gasapparater som är påslagna, elektriska värmare).
- Borra inte i produkten. Bränn inte produkten.
- Tänk på att köldmedier är luktfria.
- Använd inte produkten i närheten av simbassänger, badrum eller liknande miljöer.
- Produkten är inte lämplig för torkning av isoleringsmaterial. Om isoleringsmaterial är fuktigt på grund av ett rörbrott, kontakta en expert.
- Utsätt aldrig produkten för temperaturer som är lika med eller lägre än 0°C. Kvarvarande vatten i rören kan frysa och skada produkten.
- Använd inte produkten i en dammig miljö eller i ett område som behandlats med klor.
- Koppla ur produkten innan du rengör eller utför service på den.

## 2.4 Elektrisk utrustning

- Produkten får inte demonteras, repareras eller återställas. Detta kan orsaka skador på produkten. För din egen säkerhet får dessa delar endast bytas ut av auktoriserad servicepersonal. Innan du ansluter produkten ska du kontrollera att den nätspänning som anges på märkskylten stämmer överens med din nätspänning.
- Kontrollera regelbundet både nätsladd och stickpropp avseende tecken på skador eller slitage, och om det finns några, använd inte produkten och låt nätsladden och/eller stickproppen bytas ut eller repareras av auktoriserad servicepersonal.
- Det finns risk för elstötar om strömförande kablar vidrörs och elektriska och mekaniska strukturer modifieras.
- Om strömmen försvinner under användning ska du omedelbart stänga av produkten och dra ut nätkabeln.
- Dra inte i sladden för att koppla ur produkten.
- Flytta inte produkten genom att dra i sladden och vrid inte sladden.
- Se till att du inte snubblar över kabeln och att kabeln inte är böjd, vriden eller har fastnat.
- Placera inte kabeln på heta ytor eller i närheten av olja. Låt inte kabeln hänga över kanten på ett bord eller en bänkskiva.
- Produkten får endast anslutas till ett jordat 220-240V~ uttag.

### 3. BRUKSANVISNINGAR

#### 3.1 Installation

- Placera produkten upprätt på en stabil, plan yta.
- Se till att produkten befinner sig på ett säkert avstånd på minst 50 cm från vägg eller möbel.
- Matningsspänningen måste överensstämma med värdet på märkplåten och uttaget måste vara jordat.
- Kontrollera att vattentanken är korrekt isatt. Om vattentanken är full eller inte sitter på plats tänds lampan "Vattentank full" och produkten slutar fungera.

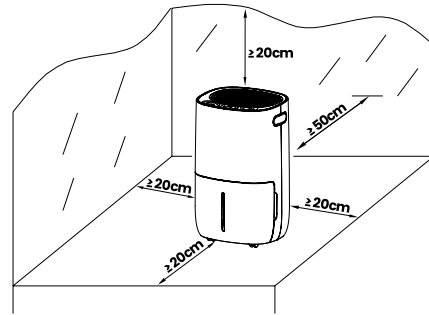

#### 3.2 Användning

1. Kontrollera att vattentanken är tom och korrekt isatt.
2. Anslut produkten till vägguttaget.
3. Tryck på på/av-knappen (12) för att slå på produkten. Som standard arbetar produkten med manuell kontinuerlig avfuktning med hög fläkthastighet. På/av-indikatorn tänds.
4. Välj önskat läge.
5. Tryck på på/av-knappen (12) för att stänga av produkten. Fläkten kommer fortfarande att arbeta under några sekunder för att blåsa ut den varma luften inuti produkten.

#### 3.3 Timer för automatisk avstängning

1. Tryck på timerknappen (13) för att välja önskat antal timertimmar från 00 till 24 timmar för automatisk avstängning.
2. Den automatiska avstängningen kan avbrytas om timerknappen (13) trycks ned två gånger inom tre sekunder.
3. Den automatiska avstängningen kan också avbrytas om du stänger av produkten och slår på den igen.

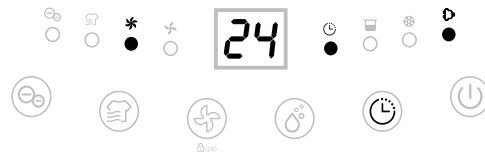

#### 3.4 Manuell avfuktning

Tryck på knappen för manuell avfuktning (14) för att välja önskad luftfuktighetsnivå mellan CO-30%-35%-40%-45%-50%-55%-60%-65%-70%-75%-80%. CO innebär kontinuerlig avfuktning oberoende av den omgivande luftfuktigheten.



#### 3.5 Fläkthastighet

Tryck på fläkthastighetsknappen (15) för att välja önskad fläkthastighet mellan låg och hög. Fläkthastighetsknappen fungerar inte i avfrostningsläge.

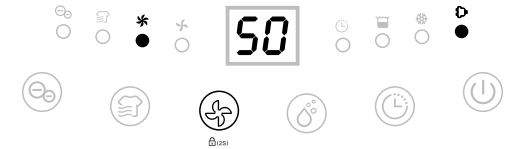

#### 3.6 Barnlås

Tryck på barnlåsknappen (15) i 2 sekunder för att låsa alla knappar med ett pipande ljud.



Barnlåsfunktionen kan ställas in i standby-läge och arbetsläge, men kan inte aktiveras när vattentanken är full.

#### 3.7 Funktion för torkning av tyg

Tryck på tvätt-tork-knappen (16) för att välja tvätt-tork-funktionen. Produkten arbetar med kontinuerlig avfuktning med hög fläkthastighet i 6 timmar och stängs sedan av automatiskt.



#### 3.8 Minnesfunktion

När kontakten kopplas ur direkt eller strömmen bryts och sedan återansluts till strömförsörjningen fortsätter produkten att fungera i läget som det var innan den stängdes av. Timerinställningen behålls.

1. Tryck på strömbrytaren (12) för att stänga av produkten och tryck sedan på strömbrytaren för att starta.
2. Stäng av produkten och koppla ur den, koppla sedan in den igen och slå på produkten. Produkten fungerar i fabriksinställningen som den ställdes in första gången.

### 3.9 Avfrostningsindikator för låg temperatur

När omgivningstemperaturen är för låg går produkten in i avfrostningsläget, produkten fungerar med hög fläkthastighet utan avfuktning.

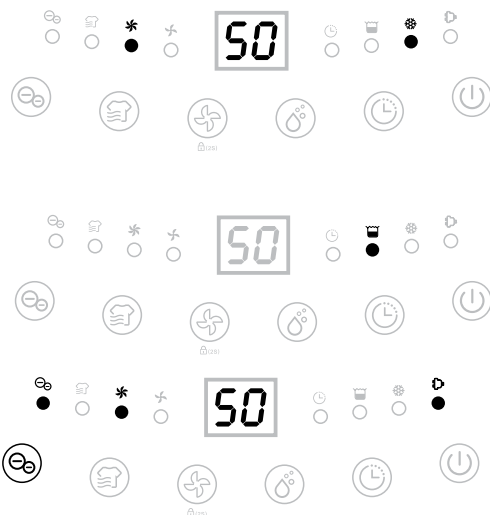

### 3.10 Automatisk avstängning med full indikator för vattentanken

Produkten växlar till standby-läge när vattentanken är full eller när vattentanken inte är korrekt installerad. Efter tömning av vattentanken eller korrekt installation av vattentanken växlar produkten till föregående läge.

### 3.11 Luftrening/joniseringsfunktion

Tryck på joniseringsknappen för att aktivera joniseringsfunktionen för att förbättra luftkvaliteten.

Med denna funktion aktiverar du luftreningen och absorptionen av partiklar/partiklar i luften genom jonisering. Jonisatorer producerar en ström av laddade partiklar (jonström) i luften som faller ut (fina) dammpartiklar i miljön. I teorin har detta en gynnsam effekt på luftkvaliteten (källa: RIVM).

Fördelarna med jonisering för renare luft:

- **Avlägsnar föroreningar:** Jonisering är en effektiv metod för att neutralisera och avlägsna föroreningar i luften. Negativa joner fäster vid partiklar som damm, pollen, svampsporer och bakterier, vilket gör dem tyngre och sjunker till marken. Detta resulterar i renare luft och minskar risken för andningsproblem och allergier.
- **Bekämpar aktivt bakterier och virus:** Jonisering kan hjälpa till att bekämpa bakterier och virus i luften. Negativa joner kan binda till patogener och inaktivera dem, vilket gör dem inte längre hälsofarliga. Detta är särskilt viktigt i områden där människor samlas, såsom butiker, kontor, skolor och medicinska anläggningar.
- **Minskar lukt:** Negativa joner har också egenskapen att neutralisera lukt. De fäster vid lukt-molekyler och bryter ner dem, vilket eliminerar obehagliga lukter. Oavsett om det är matlagning luktar i köket, rök lukt i ett rökrum, eller andra besvärande lukter, kan jonisering bidra till att skapa en frisk och trevlig miljö.
- **Förbättrar luftkvaliteten:** Genom att avlägsna föroreningar och minska allergener i luften bidrar jonisering till en övergripande förbättring av luftkvaliteten. Detta kan leda till ett hälsosammare inomhusklimat, med färre irritationer i luftvägarna och en ökad känsla av komfort.

### 3.12 Dränerings slang

I allmänhet samlas vattnet i vattenbehållaren. Om du vill ha kontinuerlig vattendränering måste du följa följande steg.

1. Koppla bort produkten från eluttaget.
2. Sätt in dräneringsslangen med en innerdiameter på 14 mm i vattenavloppet. Se alltid till att röret går ner och inte är blockerat eller knäckt.
3. Se till att slangen är i en behållare eller liknande för att fånga vattnet.

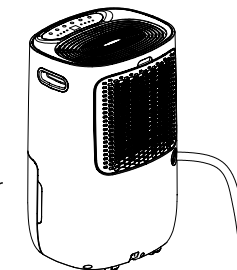

### 3.13 Tömning av vattentank

När vattentanken är full blinkar varningslampan på produktens undersida rött. Produkten piper kort 5 gånger och stängs av automatiskt. Varningslampan fortsätter att blinka tills vattentanken byts ut.

1. Håll vattentanken med två händer. Tryck på produkten med tummarna och dra försiktigt ut behållaren (fig. 1).
2. Ta bort locket från behållaren och töm behållaren (fig. 2).
3. Byt ut behållaren och tryck på strömbrytaren (12) för att slå på produkten igen.

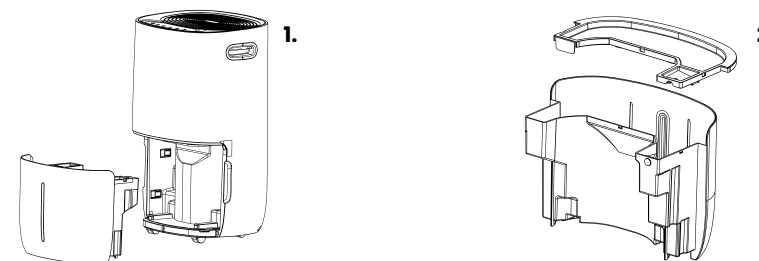

### 3.14 Ljudsignal

När vattentanken är full av vatten slutar produkten att fungera och avger en ljudsignal. Ljudsignalen hörs i 20 sekunder om du har tagit bort behållaren från produkten.

## 4. FELSÖKNING

Problem	Orsak till felet	Lösning på problemet
Produkten fungerar inte längre.	Kabeln är inte inkopplad.	Koppla in nätkabeln.
	Vattentanken är full.	Töm vattentanken.
	Vattentanken är felaktigt placerad.	Sätt tillbaka vattentanken.
Vattenavskiljningskapaciteten är för låg.	Drifftiden är för kort.	Ha tålmod och vänta ett tag till.
	Omgivningstemperaturen eller luftfuktigheten är för låg.	Det är vanligt att produkten inte fungerar under dessa förhållanden.
Produkten fungerar men sänker inte den relativa fuktigheten tillräckligt.	Det omgivande utrymmet är för stort.	Vi rekommenderar att du letar efter en avfuktare med längre räckvidd.
	Det är för mycket ventilation vid den aktuella tidpunkten.	Se till att ventiler rummet mindre.
	Luftfiltret är igensatt.	Rengör luftfiltret.
	Den angivna luftfuktigheten är högre än omgivningstemperaturen.	Ställ in den angivna luftfuktighetsnivån lägre än omgivningstemperaturen.
Varm luft kommer ut ur produkten.	Den torkade luften leds över värmebatterier innan den blåses in i rummet som en del av avfuktningssprocessen.	Detta är helt normalt, inget är fel.
Displayen visar inte börvärdet för luftfuktigheten.	Displayen visar den omgivande luftfuktigheten, inte den luftfuktighet som ställts in vid börvärdet.	Tryck på fuktknappen för att återställa den önskade fuktnivån.
Vatten på golvet.	Det finns kvarvarande vatten i vattentanken.	Var försiktig när du flyttar vattentanken.
Produkten låter mycket.	Luftfiltret är blockerat eller så står produkten inte på en jämn yta.	Rengör luftfiltret eller placera produkten på ett plant underlag.

Kontakta leverantören om du får ett eller flera av nedanstående felmeddelanden.

Felkod	Felmeddelande	Display	Orsak
E1	Felmeddelande för temperatursensor.	Blinkar på skärmen var 30:e sekund.	Produkten avfuktar fortfarande luft i avfrostsningläge.
E2	Felmeddelande för fuktighetssensor.	Blinkar var 30:e sekund på skärmen.	Produkten avfuktar fortfarande i läget för kontinuerlig avfuktning.
L4	Produkten är placerad i ett för kallt rum.	Blinkar på skärmen var 30:e sekund.	Se till att rummet är minst 2°C varmare. Efter ±10 minuter börjar produkten fungera igen.

## 5. UNDERHÅLL OCH RENGÖRING

- Stäng av produkten och dra ut nätkabeln.
- Rengör höljet med en mjuk, torr trasa. Om produkten är mycket smutsig, använd ett mildt rengöringsmedel.
- Torka av produkten med en lätt fuktad trasa. Spraya aldrig produkten med vatten. Använd inte aggressiva eller kemiska rengöringsmedel. Sänk inte ned produkten i vatten och håll inte produkten eller delar av den under rinnande vatten.
- Ta bort filtret och rengör det med dammsugare eller tvålvatten som inte är varmare än 40°C.
- Skölj och torka filtret helt innan du sätter tillbaka det i produkten.























## 6. FÖRVARING

Förvara produkten på en torr och ren plats. Förvara inte produkten i extremt höga eller låga temperaturer.

## 7. BORTSKAFFANDE OCH ÅTERVINNING

Tänk på miljön och bidra till en renare livsmiljö! Denna produkt omfattas av det europeiska direktivet (EU) 2012/19/EU. I slutet av produktens livslängd får du inte slänga produkten med det vanliga hushållsavfallet, utan lämna in den på ett av myndigheterna utsett insamlingsställe för återvinning.

## 8. SYMBOLER

Symbol	Beskrivning	Symbol	Beskrivning
	Läs och spara manualen!	 Symbol PE-HD	Polyeten med hög densitet.
	Återvinn denna produkt.	 5 PP	Polypropen.
	CE-märkning: i enlighet med europeiska bestämmelser.		Akrylnitril butadien styren.
	Begränsning av (användningen av vissa) farliga ämnen i elektrisk och elektronisk utrustning.	 40 FE	Stål.
	WEEE-symbol: släng inte som osorterat avfall, samla in separat för återvinning.	 41 ALU	Aluminium.
	Kontakt i säkerhetsklass I.	 21 PAP	Papper utan wellpapp (fiberboard).
	Lämplig för inomhusbruk.	 20 PAP	Papper med wellpapp (fiberboard).
	Skyddad mot fasta föremål över 12 mm.		Hantera med försiktighet.
	Denna bruksanvisning kan återvinnas.		Skydda mot fukt.
	Denna enhet och dess tillbehör kan återvinnas.		Får inte skäras.
	Polyetentereftalat (PET)/ Polyester.		Försiktig, ömtålig.
			Den här sidan uppåt.

## 9. ANSVARSFRISKRIVNING

Reservation för ändringar; specifikationer kan ändras utan att skäl anges för detta.

# LUCHTONTVOCHTIGER MET LUCHTREINIGING

AU3165 | AU3219 | AU3220 | AU570

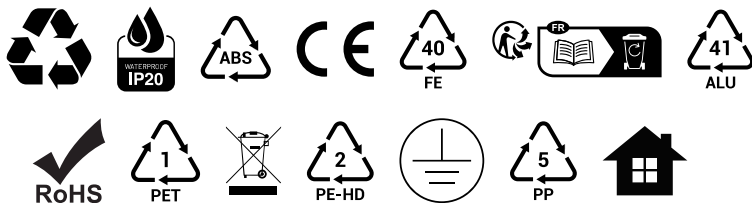

Made in China

CHN

NL - Handleiding - Oorspronkelijke handleiding

EN - User manual - Translation of the original manual

FR - Manuel d'utilisation - Traduction du manuel original

DE - Benutzerhandbuch - Übersetzung des Originalhandbuchs

ES - Manual de instrucciones - Traducción del manual original

IT - Manuale utente - Traduzione del manuale originale

PO - Podręcznik użytkownika - Tłumaczenie oryginalnego podręcznika

SE - Användarmanual - Översättning av den ursprungliga handboken

## auronic

©LifeGoods B.V.

Wisselweg 33, 1314 CB Almere

[www.auronic.nl](http://www.auronic.nl) - [service@auronic.nl](mailto:service@auronic.nl)

08/2023 - v5.0