

HANDLEIDING

TALO SLIMME VOERAUTOMAAT

We raden je aan om de online handleiding te gebruiken, die te vinden is op:
www.talosmarthome.com/nl/ondersteuning/handleidingen/
Deze handleiding heeft uitgebreide animaties en is makkelijker te volgen.

Ontmoet de Talo Slimme Voerautomat:

- 1 = Deksel
- 2 = Deksel ontgrendelingsgroep
- 3 = Wi-Fi indicator LED
- 4 = Voedsel status LED
- 5 = Knop voor handmatig voedsel geven
- 6 = Voedsel uitgang
- 7 = Etenbak
- 8 = Power bank sleuf (175 x 70 x 30 mm)
- 9 = Micro USB input

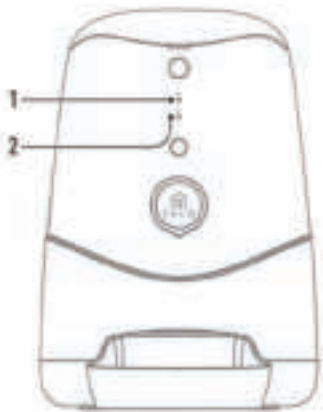
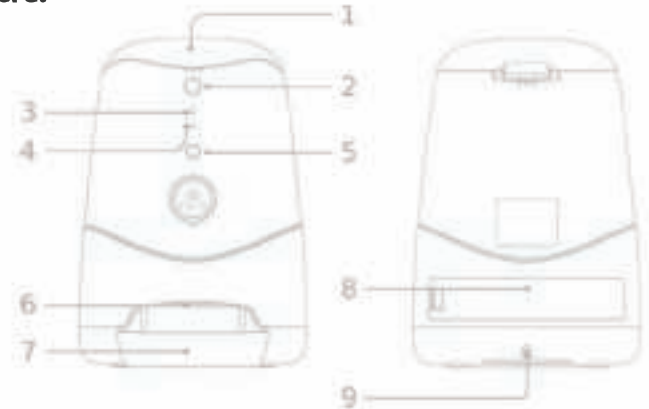

LED Status:

- | | |
|------------------------|---------------------------------------|
| 1 Knippert | = Wi-Fi verbind modus. |
| 2 Uit | = Voedsel tank is meer dan 20% vol. |
| 2 Knippert snel (rood) | = Voedsel tank is minder dan 20% vol. |
| 2 Stabiel (rood) | = Geen voedsel meer. |

Maak de voerautomat gereed:

1. **Voeding:** Sluit de voerautomat met de micro-USB-kabel en de adapter aan op het stopcontact.
2. **Etensbak:** Schuif de kom in de uitlaat van het voedsel.
3. **Open de deksel:** Open het deksel door op de ontgrendelknop te drukken.
4. **Vullen:** Giet droog voer in de voedseltank en vul het. Gebruik alleen **DROOG** huisdierenvoedsel.
5. **Sluit de deksel:** Druk het deksel naar beneden om het te sluiten.
6. **Handmatig voedsel geven:** Druk kort op de knop voor handmatig voeren om direct te voeren. De standaardhoeveelheid is één portie, dit kan later binnen de app worden gewijzigd.

1. Download de Smart Life app:

Download de app van de Google Play Store of de App Store op je mobiele telefoon. Volg de instructies in de app om een account aan te maken.

Als je jouw Smart Life account wilt verifiëren via email, kan het zijn dat de verificatiecode in je spam map staat.



HANDLEIDING

TALO SLIMME VOERAUTOMAAT

2. Home Beheer:

1. Klik in de Smart Life app rechtsonderin op "**Profiel**".
2. Klik nu op "**Home-beheer**".
3. Vul je **Home-naam** in en selecteer de **locatie** van je huis (dit wordt gebruikt voor informatie over het lokale weer en tijd).
4. Het is mogelijk om verschillende kamers in te stellen (dit kan je later ook nog doen).
5. Klik op "**Opslaan**" om terug te gaan naar het hoofdscherm van de app.

3. Voeg de Slimme Voerautomaat toe aan de app:

1. Klik op "**Mijn familie**" links onderin van het scherm.
2. Druk op de blauwe "+" in de rechterbovenhoek.
3. Selecteer "**Kleine huishoudelijke apparaten**".
4. Scroll naar beneden en klik op "**Pet feeder**".

4. Reset de Voerautomaat:

1. **Reset de voerautomaat** door de reset knop voor tenminste 5 seconden ingedrukt te houden. Het LED lampje hoort nu snel te gaan knipperen.
2. Als het LED lampje langzaam gaat knipperen, houdt de reset knop dan weer voor 5 seconden ingedrukt totdat het LED lampje snel gaat knipperen.
3. Zodra het LED lampje snel knippert, klik je op "**Volgende stap**".

5. Vul je Wi-Fi gegevens in:

1. **Vul** je Wi-Fi gegevens in.
2. Klik op "**Bevestigen**" om door te gaan naar het volgende scherm.

Let op! Alle slimme producten (ongeacht het merk), kunnen alleen verbinding maken met een 2.4 GHz netwerk signaal. Als je een 5 GHz netwerk hebt, is het **altijd mogelijk** om dit te veranderen naar een 2.4 GHz netwerk. Neem contact op met je internet provider hoe je dit makkelijk kan veranderen. Als je problemen hebt met het verbinden, kan je contact met ons opnemen.

6. Verbinden...

1. **Wacht** tot de voerautomaat verbinding maakt met de app.
2. Zodra deze verbonden zijn, kan je **de naam van de voerautomaat aanpassen** en de voerautomaat eventueel toekennen aan een kamer.
3. **Gefeliciteerd**, je hebt de Talo Slimme Voerautomaat succesvol verbonden met de Smart Life app.

Kan je niet verbinden? Dat is waarschijnlijk omdat de voerautomaat niet goed gereset was, of omdat je een 5 GHz netwerk hebt. Zorg ervoor dat het LED lampje snel knippert voordat je verbinding legt, en dat je zeker weet dat je met een 2.4 GHz netwerk verbinding maakt.