

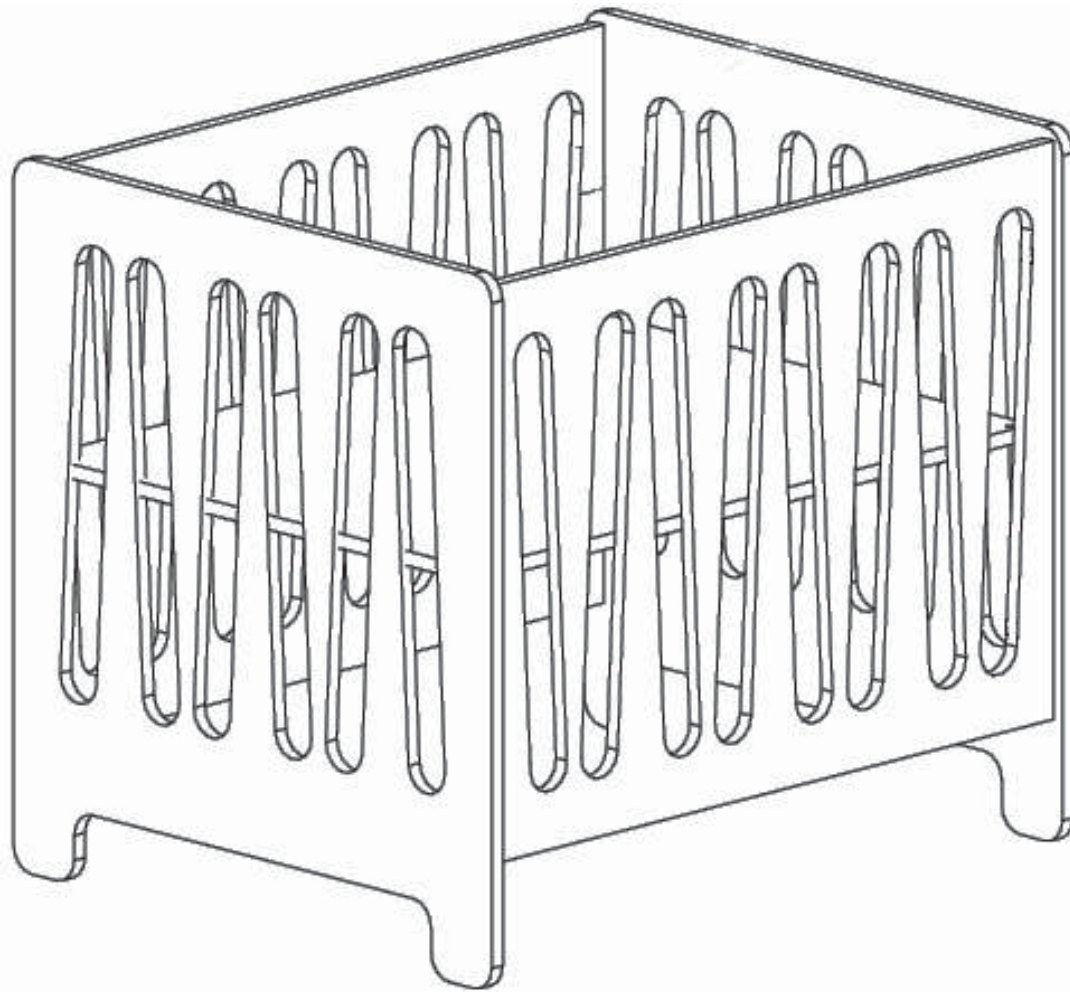

Handboek Manuel Handbuch Manual

V1.1 Jul 2016



Tested by Notified Bodies
For children with a body weight no more than 15 kg
or with maximum 24 months of age



Nederlands : pagina 2
Français : page 8
Deutsch : Seite 14
English : page 20

EN 12227:2010

Répond aux exigences de sécurité
Meets the safety prescriptions

Voldoet aan de veiligheidsvoorschriften
Entspricht den beschriebenen Sicherheitsvorschriften



SUNNY 54 02 45xx

Kinderpark met verstelbare bodem
Laufgitter mit verstellbarer Boden

Parc enfant avec fond réglable
Playpen with adjustable bottom

First dreams
First steps
Quax®

NEDERLANDS

BELANGRIJK : TE BEWAREN VOOR TOEKOM- STIG GEBRUIK - ZORGVULDIG TE LEZEN.

VOOR HET GEBRUIK VAN DIT PRODUCT ALLE PLASTIEKVERPAKKING WEGNEMEN OM RISICO OP VERSTIKKING TE VOORKOMEN. Vernietig deze verpakking of hou ze buiten het bereik van baby's en kinderen.

WAARSCHUWING : LAAT HET KIND NIET ONBEWAAKT ACHTER



1. Waarschuwingen

LEEFTIJD EN GEBRUIK

Stop het gebruik van kinderpark van zodra het kind 15 kg weegt of 24 maand oud is. Monteer het kinderpark zorgvuldig volgens de onderstaande instructies. Wijzig niets aan de vormgeving en de montage van deze box.

Ingebruikname : Controleer alvorens de ingebruikname van het park of alle onderdelen zich in goede staat bevinden, goed aangespannen zijn en geen scherpe randen vertonen, waardoor het kind zich kan kwetsen of blijven hangen met zijn kledij (of koordjes, halssnoer, en lintje van de zuigspeen), wat een gevaar voor ophanging betekent. Controleer alle verbindingpunten.

Inspectie : Controleer het park regelmatig op onderdelen die gebroken, verwrongen of verdwenen zijn. Bij vaststelling ervan, de box uit gebruik nemen.

Vervanging van onderdelen : Gebruik steeds originele onderdelen, te verkrijgen bij de fabrikant of verdeler van dit park.

Bodem : Gebruik deze box nooit zonder de bodem. De laagste bodempositie is de veiligste. Plaats de bodem altijd in deze positie van zodra de baby zich rechtop, op de knieën of op handen en voeten kan zetten.

Voorwerpen in de box : Laat geen voorwerpen in het park liggen, waar de baby kan opklauteren, of die de baby kan inslikken en waardoor hij zou kunnen verstikken.

Brandgevaar : Plaats de box niet bij een warmtebron, zoals bijvoorbeeld elektrische verwarming, gasverwarming enz., om brandgevaar te vermijden.

Onderhoud : Reinig de box enkel met zeep of een ander mild schoonmaakmiddel zonder toxische bestanddelen en met warm water.



2. Veiligheid en algemene gegevens

Veiligheid

Dit park voldoet aan de veiligheidsvoorschriften omschreven in de norm EN 12227:2010.

Productinformatie

Afmetingen van de gemonteerde box : 96x79x87H cm

Aanbevolen afmeting voor een matras : 93x73x4/9H cm

Structuur : mdf

Afwerking : waterlak-systeem aangebracht in 3 lagen getest op EN 71-3 voor grond- en eindlak.

Beschikbare kleuren (xx) : zie www.quaxpro.eu

Verstelbare bodemhoogtes : 21-37-50H cm

Gewicht : 34 kg

Garantie

Deze box wordt twee jaar lang gewaarborgd op fabricagefouten en middels vertoon van een aankoopbewijs.

Info en Contact

Quax nv
Karel Picquélaan 84
B-9800 Deinze
Belgium

T 00 32 9 380 80 95

F 00 32 9 386 90 53

Algemene informatie
info@quax.eu

Verkoop
sales@quax.eu

Klantenservice
customerservice@quax.eu

Internet
www.quax.eu



SUNNY 54 02 45xx

Kinderpark met verstelbare bodem
Laufgitter mit verstellbarer Boden





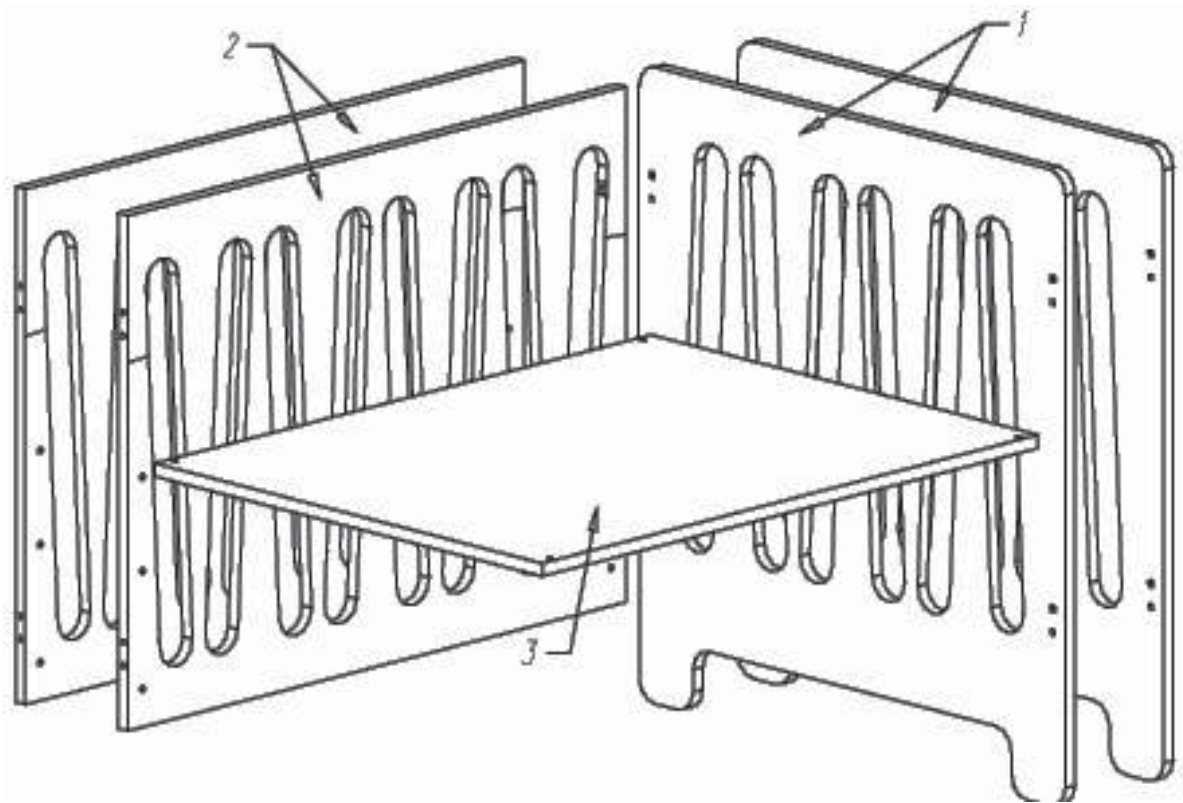

Parc enfant avec fond réglable
Playpen with adjustable bottom

First dreams
First steps **Quax®**

3. Onderdelenlijst

Controleer of je alle hieronder vermelde onderdelen terugvindt in de verpakking.

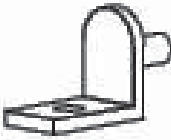

<p>A</p>  <p>#7, Bx32 X8</p>	<p>B</p>  <p>M6x45 X4</p>	<p>C</p>  <p>M6x70 X4</p>	<p>D</p>  <p>M5x25 X4</p>
<p>E</p>  <p>X4</p>	<p>F</p>  <p>X4</p>	 <p>SW4 X1</p>	



4. Het in elkaar zetten van het park

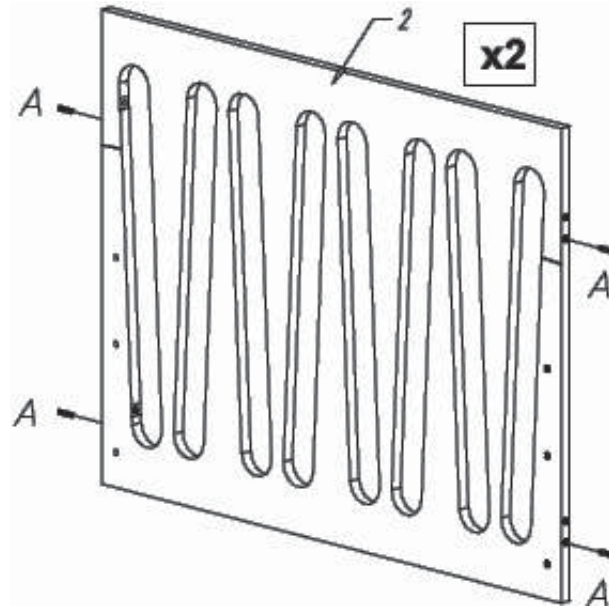

Stap 1 : Gebruik beide zijanten **2** en vier houten deugels **A**

Duw twee houten deugels (**A**) in de voorziene boringen op de uiteinden van de zijanten (**2**).

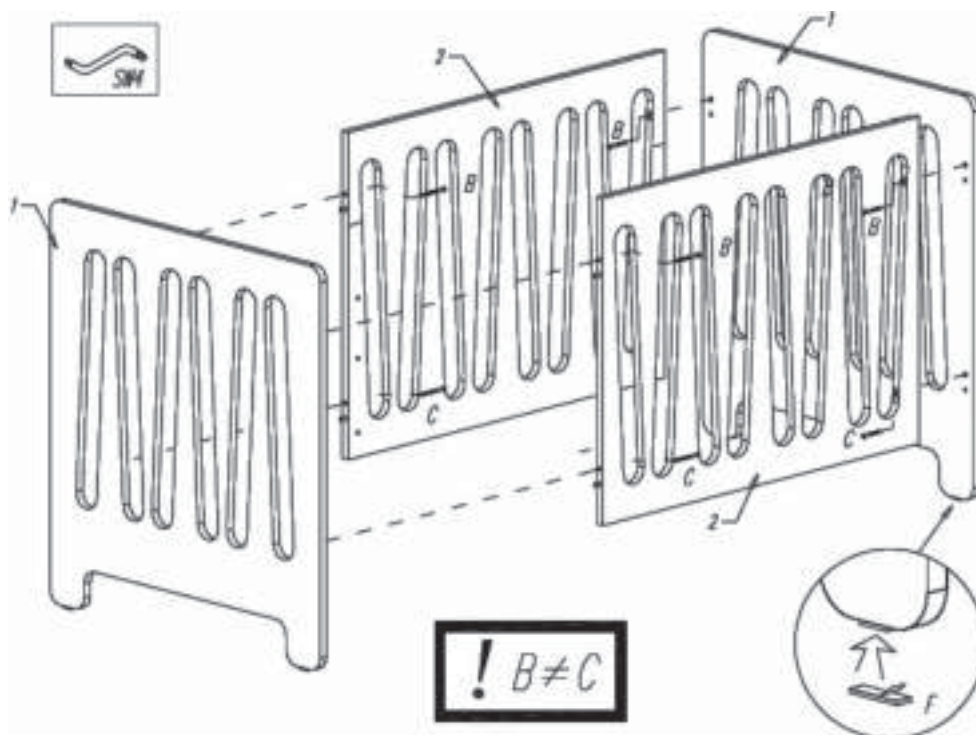

Stap 2 : Gebruik de onderdelen van stap 1, de pootkaders **1**, vier korte houtschroeven **B**, vier lange houtschroeven **C**, de zeskantsleutel **SW4** en 4 meubelglijders **F**

Duw de zijanten (**2**) met hun houten deugels in de boringen van de pootkaders (**1**). Duw de vier korte houtschroeven (**B**) door de bovenste boringen van de zijanten en draai ze lichtjes vast in de pootkaders met de zeskantsleutel (**SW4**). Duw de vier lange houtschroeven (**C**) door de onderste boringen van de zijanten en draai ze lichtjes vast in de pootkaders. Kleef de meubelglijders (**F**) onderaan de pootkaders.



SUNNY 54 02 45xx

Kinderpark met verstelbare bodem
Laufgitter mit verstellbarer Boden

Parc enfant avec fond réglable
Playpen with adjustable bottom

First dreams
First steps **Quax®**

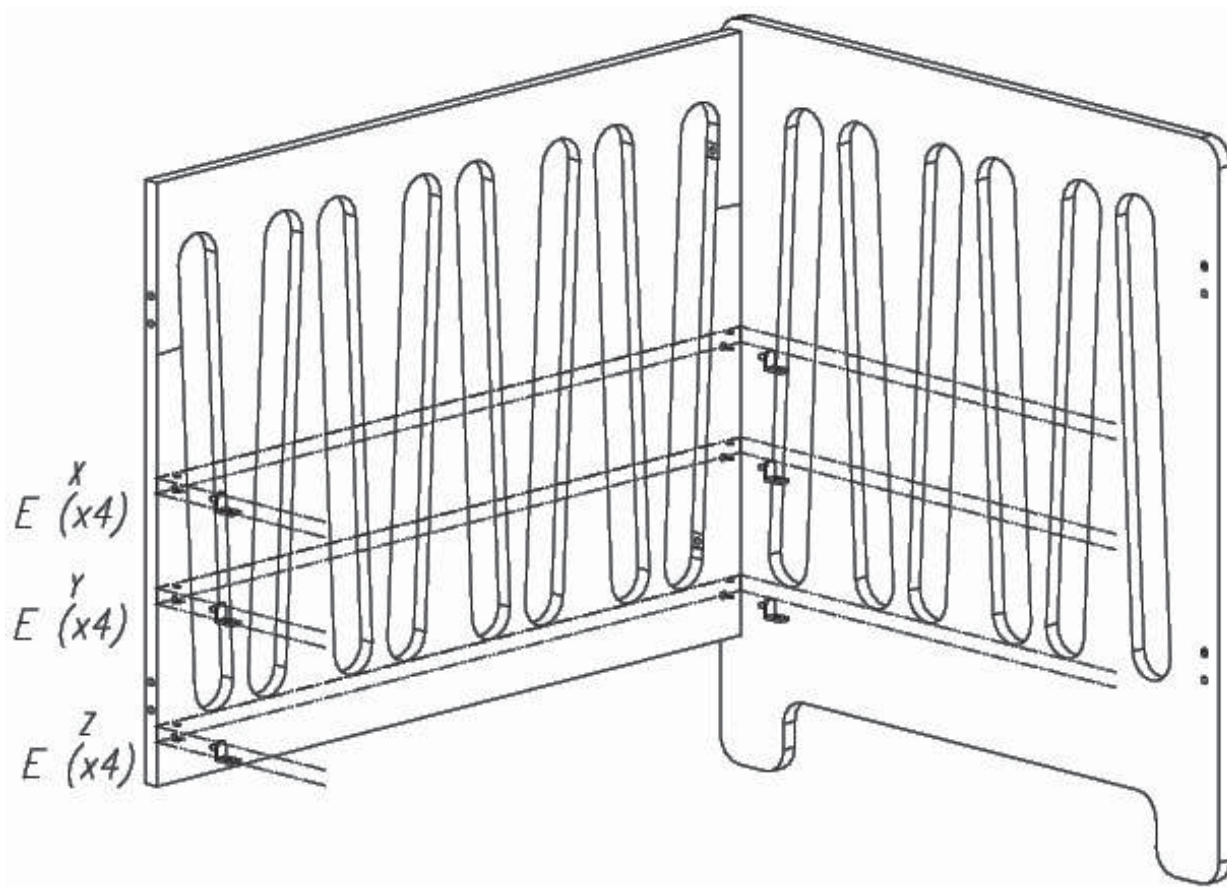

Stap 3 : Gebruik de onderdelen van stap 2 en vier bodemdragers **E**

Duw de bodemdragers (**E**) in de voorziene gaten van de zijkanten (**2**). Let erop dat alle bodemdragers op dezelfde hoogte geplaatst zijn, dus op éénzelfde van de drie mogelijke bodemposities (**X-Y** of **Z**).

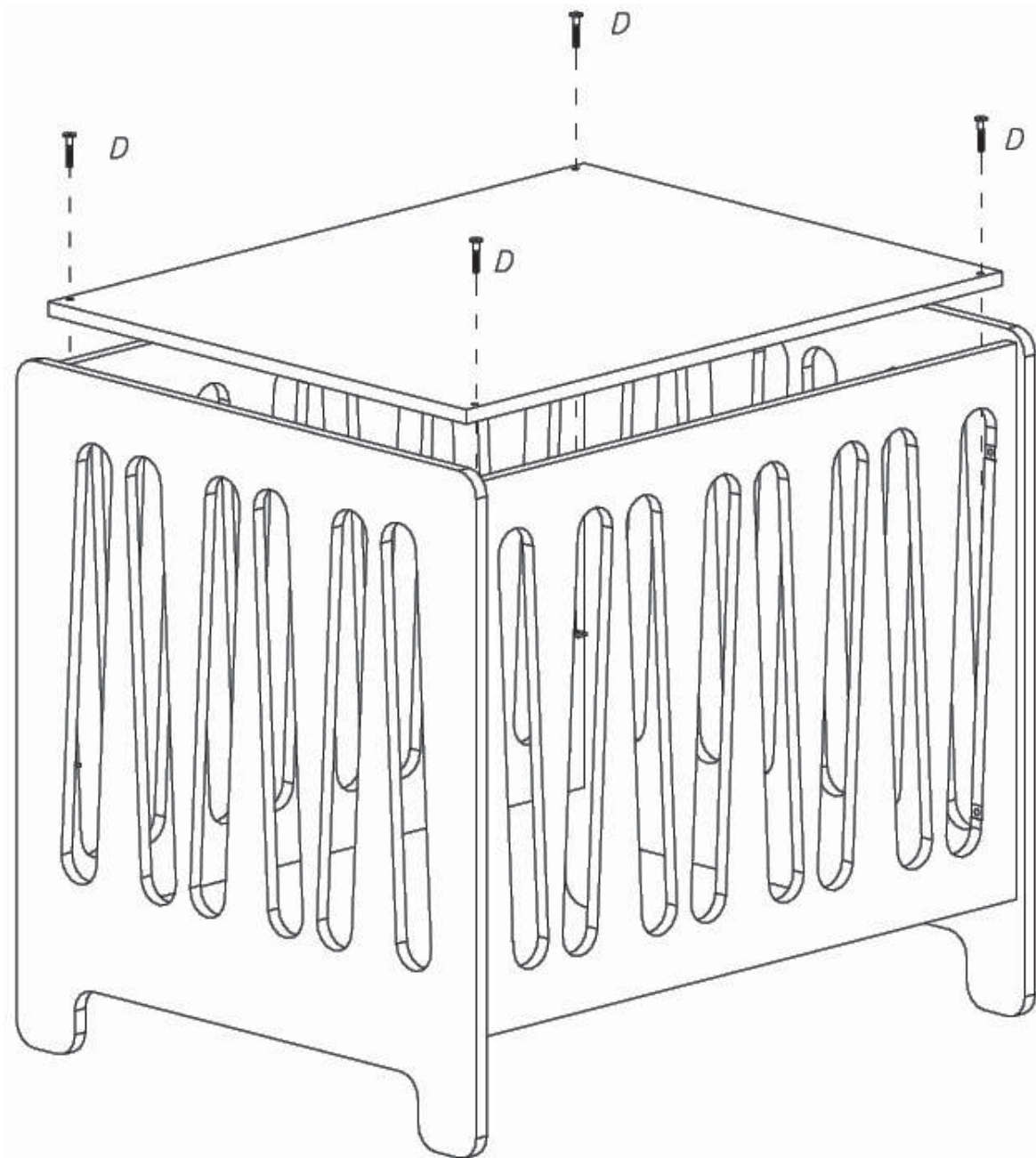

Stap 4 : Gebruik de onderdelen van stap 3, de bodem 3 en vier bouten D

Plaats de bodem (3) in het park. Steek de bouten (D) doorheen de voorziene boringen van de bodem en draai ze vast in de bodemdragers. Draai nu alle verbindingen met de houtschroeven (B en C) stevig vast.



SUNNY 54 02 45xx

Kinderpark met verstelbare bodem
Laufgitter mit verstellbarer Boden

Parc enfant avec fond réglable
Playpen with adjustable bottom

First dreams
First steps
Quax®

FRANCAIS

IMPORTANT - A CONSERVER POUR CONSULTATION ULTERIEUR

POUR ÉVITER TOUT DANGER D'ÉTOUFFEMENT ENLEVER LA PROTECTION AVANT D'UTILISER CET ARTICLE. CETTE PROTECTION DOIT ÊTRE DÉTRUITE OU RANGÉE HORS DE PORTEE DES BEBES ET DES ENFANTS.

AVERTISSEMENT : NE PAS LAISSER L'ENFANT SANS SURVEILLANCE



1. Avertissements

AGE ET USAGE

Pour les enfants pesant jusqu'à 15 kg ou jusqu'à 24 mois.
Assemblez le parc suivant les instructions décrites ci-dessous.
Ne modifiez jamais le design et le montage de ce parc.

Mise en service : Avant la mise en service du parc enfant, contrôlez si toutes les pièces détachées sont en bon état, sont bien serrées et ne présentent pas de bords tranchants auxquels l'enfant pourrait se blesser ou rester accroché par ses vêtements (ou cordelettes, collier, ruban de la tétine), ce qui comprend un risque de pendaison. Contrôlez tous les points de jonction.

Inspection : Contrôlez régulièrement le parc pour détecter les pièces cassées, tordues ou manquantes. Si c'est le cas, mettez le parc hors service.

Remplacement de composants : Utilisez toujours des pièces détachées originales, à obtenir chez le fabricant ou le distributeur.

Fond : Ne pas utiliser le parc sans son fond. La position du fond la plus basse est la plus sûre et dès que le bébé est en âge de s'asseoir, de s'agenouiller ou de se hisser seul, il est indispensable de toujours utiliser le fond dans cette position.

Objets dans le parc : Ne pas laisser dans le parc un objet quelconque pouvant servir de point d'appui à l'enfant. Ne pas laisser traîner des objets pouvant être avalés par l'enfant, pouvant ainsi l'étouffer ou présenter un danger de strangulation.

Risque d'incendie : Ne pas placer le parc près d'une cheminée ou de toute autre source de chaleur, comme un chauffage électrique, un chauffage au gaz, etc., afin d'éviter tout risque d'incendie.

Entretien : Nettoyez le parc uniquement avec du savon ou un autre détergent doux sans composants toxiques et de l'eau chaude.



2. Sécurité et données générales

Sécurité

Ce parc répond aux prescriptions de sécurité décrites dans la norme EN 12227:2010.

Information produit

Dimensions du parc assemblé : 96x79x87H cm

Dimensions conseillées pour un matelas : 93x73x4/9H cm

Structure : mdf

Achèvement : système à base d'eau appliqué en 3 couches et testé conformément à EN 71-3 pour la couche de fond et la couche de finition.

Coloris disponibles (xx) : voir www.quaxpro.eu

Hauteurs réglables du fond : 21-37-50H cm

Poids : 34 kg

Garantie

Ce parc bénéficie d'une garantie de deux ans contre tout défaut de fabrication et sur présentation d'une preuve d'achat.

Info et Contact

Quax nv
Karel Picquélaan 84
B-9800 Deinze
Belgium

T 00 32 9 380 80 95

F 00 32 9 386 90 53

Informations générales
info@quax.eu

Vente
sales@quax.eu

Service à la clientèle
customerservice@quax.eu

Internet
www.quax.eu



SUNNY 54 02 45xx

Kinderpark met verstelbare bodem
Laufgitter mit verstellbarer Boden





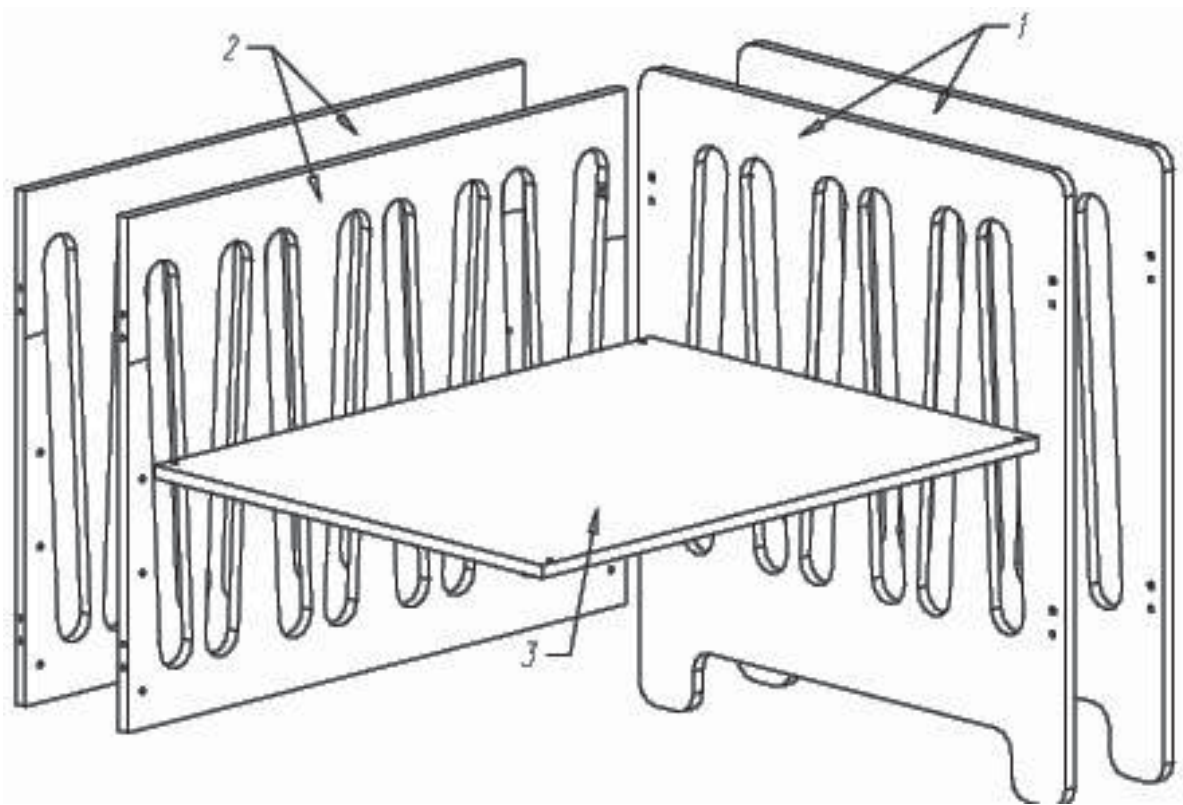

Parc enfant avec fond réglable
Playpen with adjustable bottom

First dreams
First steps **Quax®**

3. Liste des pièces détachées

Contrôlez si vous retrouvez dans l'emballage toutes les pièces détachées mentionnées ci-dessous.

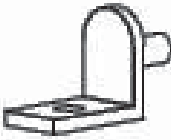

<p>A</p>  <p>#7,8x32 X8</p>	<p>B</p>  <p>M6x45 X4</p>	<p>C</p>  <p>M6x70 X4</p>	<p>D</p>  <p>M5x25 X4</p>
<p>E</p>  <p>X4</p>	<p>F</p>  <p>X4</p>	 <p>SW4 X1</p>	



4. Montage du parc

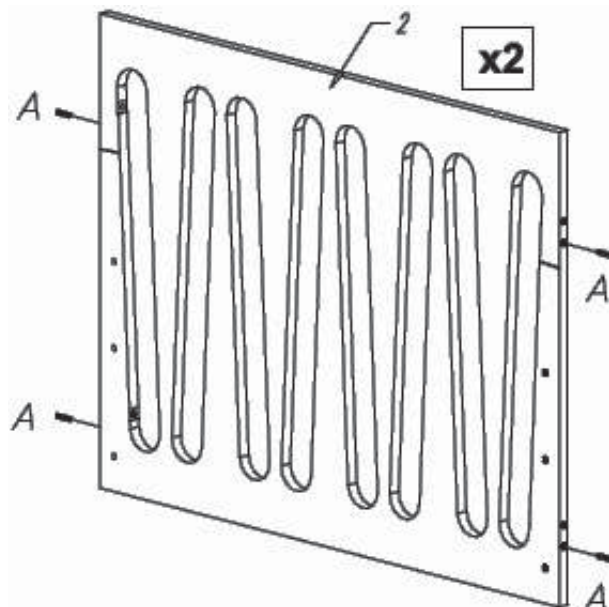

Etape 1 : Utilisez les deux côtés **2** et quatre chevilles en bois **A**

Insérez deux chevilles en bois (**A**) dans les perçages sur les extrémités des côtés (**2**).

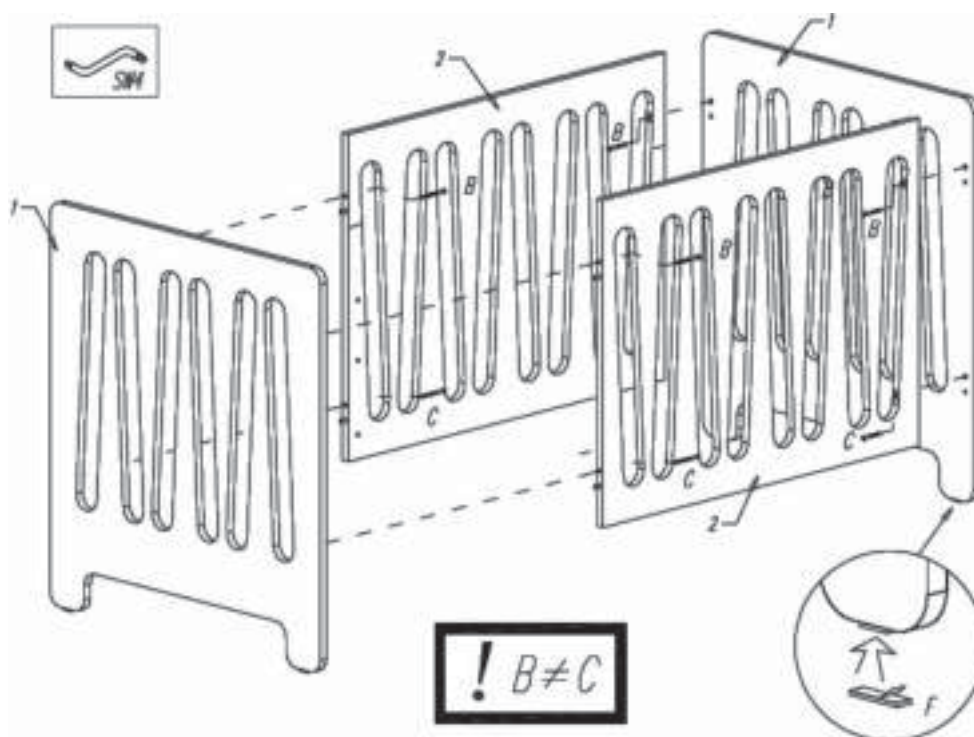

Etape 2 : Utilisez les deux piètements **1**, les deux côtés **2** de l'étape 1, quatre vis à bois courts **B**, quatre vis à bois longs **C**, la clef hexagonale **SW4** et quatre patins **F**

Poussez les deux côtés (**2**) avec leurs chevilles dans les ouvertures des piètements (**1**). Insérez quatre vis à bois courts (**B**) dans les trous en haut des côtés et serrez-les légèrement avec la clef (**SW4**) dans les piètements. Insérez quatre vis à bois longs (**C**) dans les perçages en bas des cadres et serrez-les légèrement dans les piètements. Collez les patins (**F**) en bas des piètements.



SUNNY 54 02 45xx

Kinderpark met verstelbare bodem
Laufgitter mit verstellbarer Boden

Parc enfant avec fond réglable
Playpen with adjustable bottom

First dreams
First steps
Quax®

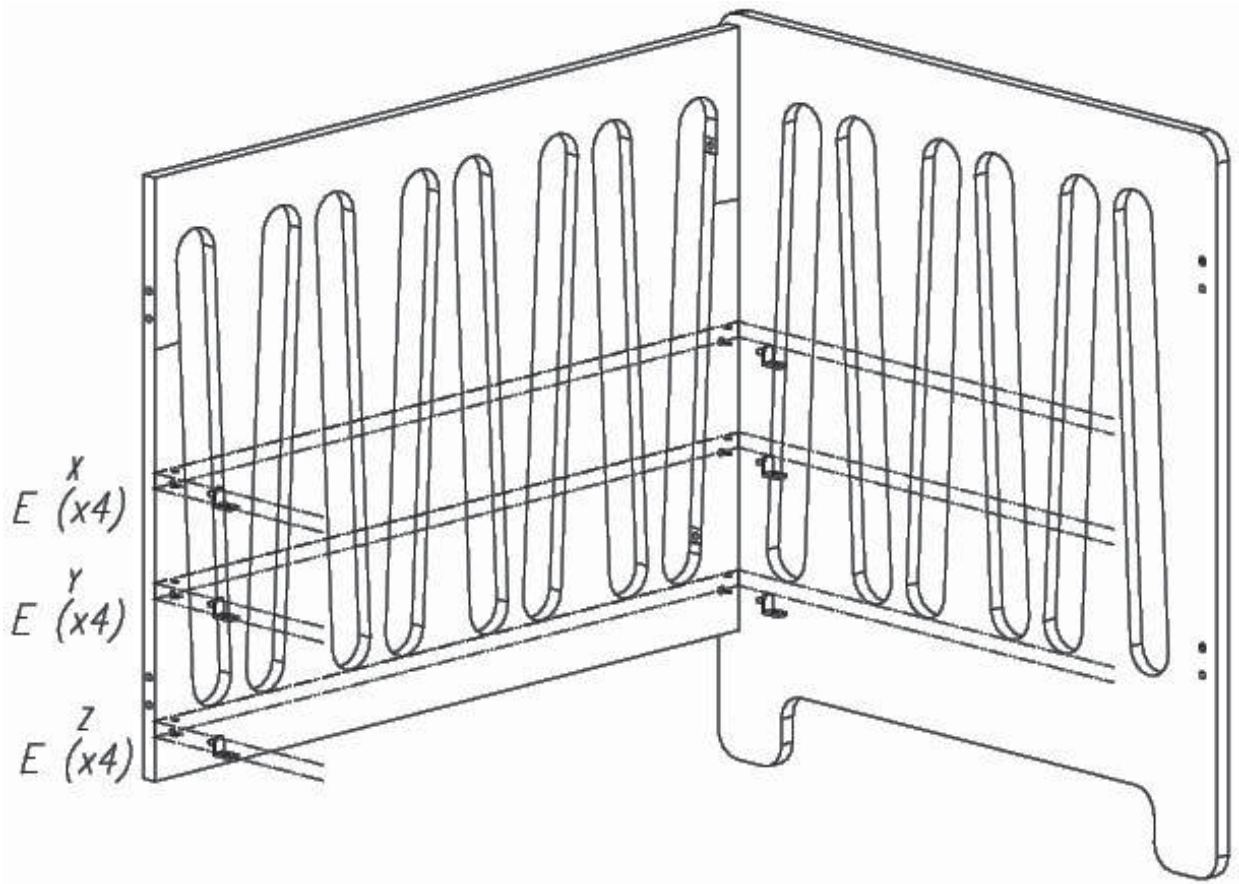

Etape 3 : Utilisez les pièces de l'étape 2 et quatre équerres **E**

Poussez les équerres (**E**) dans les ouvertures prévues des côtés (2). Notez que tous les équerres sont positionnés à la même hauteur, donc à une seule des trois positions possibles (**X-Y** ou **Z**).

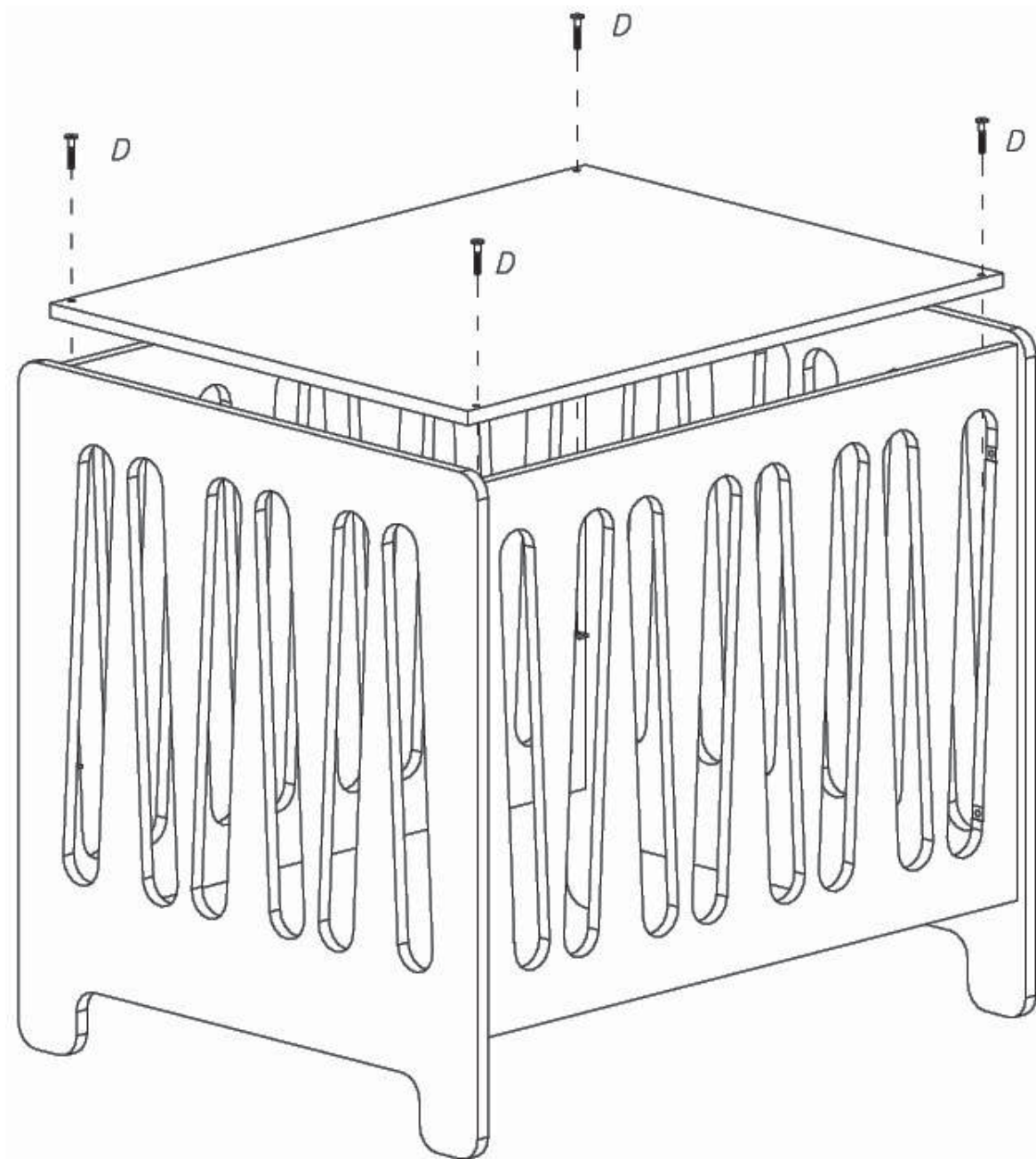

Etape 4 : Utilisez les pièces de l'étape 3, le fond 4 et quatre boulons D

Glissez le fond (3) dans le parc. Insérez les boulons (D) dans les perçages prévus dans le fond et serrez-les dans les équerres. Serrez toutes les connexions avec les boulons (B et C) fermement.



SUNNY 54 02 45xx

Kinderpark mit verstellbare bodem
Laufgitter mit verstellbarer Boden

Parc enfant avec fond réglable
Playpen with adjustable bottom

First dreams
First steps
Quax®

DEUTSCH

WICHTIG : ZUM SPÄTEREN NACHSCHLAGEN AUFBEWAHREN - SORGFÄLTIG LESEN.

VOR DIE VERWENDUNG DIESES PRODUKTS ALLE KUNSTSTOFFVERPACKUNG ENTFERNEN UM ERSTICKUNGSGEFAHR ZU VERHINDERN. DIE PACKUNG ZERSTÖREN ODER AUSSERHALB DER REICHWEITE VON KINDERN HALTEN.

WARNUNG : DAS KIND NIE UNBEAUF SICHTIGT LASSEN.



1. Warnungen

ALTER UND BENUTZUNG

Nur für Kinder bis 15 kg oder bis 24 Monaten.

Bauen sie das Laufgitter zusammen gemäss untenstehende Anleitung.

Ändern Sie nichts an der Formgestaltung und der Montage dieses Laufgitters.

Inbetriebnahme : Überprüfen Sie vor Gebrauch des Laufgitters, ob sich alle Teile in gutem Zustand befinden, gut angedreht sind und keine scharfen Ränder aufweisen, an denen das Kind sich verletzen könnte oder es mit der Kleidung hängen bleiben könnte (oder Kordeln, Halskette und Band des Schnullers), wodurch es ein Erhängungsrisiko gibt. Kontrollieren Sie alle Verbindungsstellen.

Kontrolle : Überprüfen Sie den Laufgitter regelmäßig angesichts zerbrochener, verzerrter oder verschwundener Teile. Bei Feststellung solcher Mängel sofort den Gebrauch des Laufgitters unterbrechen.

Austausch von Unterteile : Gebrauchen Sie nur Originalteile. Zu erhalten beim Hersteller oder beim Vertriebsgesellschaft.

Boden : Bitte das Laufgitter niemals ohne Boden verwenden. Die niedrigste Bodenposition ist die meist sichere. Legen Sie der Boden immer in dieser Position sobald das Baby sich aufrecht erhalten kann, sowohl auf den Knien als auf Hände und Füsse.

Gegenstände im Laufgitter : Keine Gegenstände, die als Stütze für das Kind dienen könnten, im Laufgitter liegenlassen. Keine Gegenstände, die das Kind in den Mund nehmen könnte und wodurch es ersticken könnte, im Laufgitter hinterlassen.

Brandgefahr : Setzen Sie den Laufgitter zur Vorbeugung der Brandgefahr keiner Heizquelle, wie zum Beispiel der elektrischen Heizung, Gasheizung usw. aus.

Pflege : Reinigen Sie den Laufgitter nur mit Seife oder einem anderen milden Reinigungsmittel ohne toxische Bestandteile und mit warmem Wasser.



2. Sicherheit und Allgemeine Information

Sicherheit

Dieses Laufgitter entspricht den im Standard EN 12227:2010 beschriebenen Sicherheitsvorschriften.

Productinformation

Abmessungen des montierten Laufgitter : 96x79x87H cm

Empholen Abmessung der Matraze : 93x73x4/9H cm

Struktur : Mdf

Endbearbeitung: Wassersystem angebracht in 3 Schichten geprüft auf EN 71-3 für Grund- und Endlack.

Verfügbare Farben (**xx**) : cfr www.quaxpro.eu

Verstellbare Boden Höhen: 21-37-50H cm

Gewicht : 34 kg

Garantie

Für diesen Laufgitter gibt es eine zweijährige Garantie angesichts Produktionsfehler mittels Vorzeigung einer Einkaufsnachweis.

Info und Kontakt

Quax nv
Karel Picquélaan 84
B-9800 Deinze
Belgium

T 00 32 9 380 80 95

F 00 32 9 386 90 53

Allgemeine Information
info@quax.eu

Verkauf
sales@quax.eu

Kundenservice
customerservice@quax.eu

Internet
www.quax.eu



SUNNY 54 02 45xx

Kinderpark mit verstellbare bodem
Laufgitter mit verstellbarer Boden





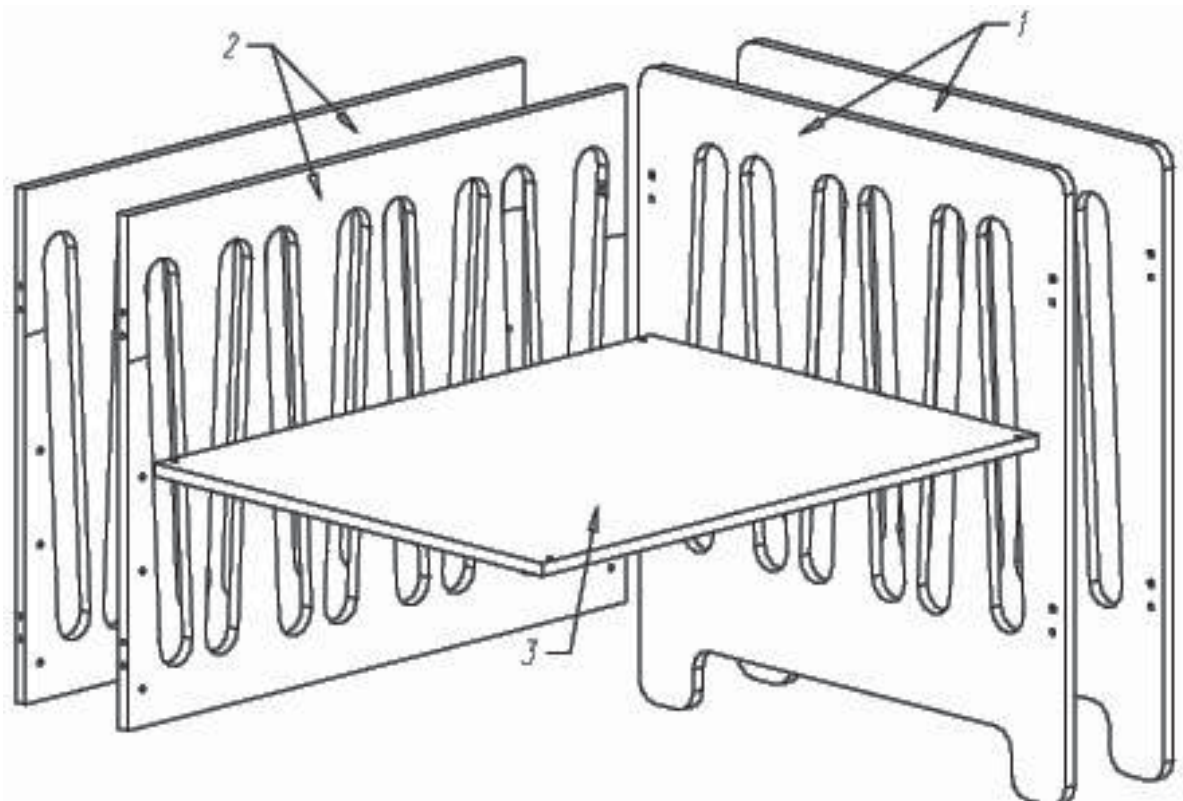

Parc enfant avec fond réglable
Playpen with adjustable bottom

First dreams
First steps **Quax®**

3. Unterteileliste

Überprüfen Sie die Vollständigkeit aller nachstehenden Unterteile in der Verpackung.

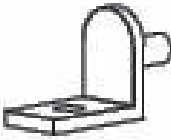

<p>A</p>  <p>#7, Blx32 X8</p>	<p>B</p>  <p>M6x45 X4</p>	<p>C</p>  <p>M6x70 X4</p>	<p>D</p>  <p>M5x25 X4</p>
<p>E</p>  <p>X4</p>	<p>F</p>  <p>X4</p>	 <p>SW4 X1</p>	



4. Der Zusammenbau des Laufgitters

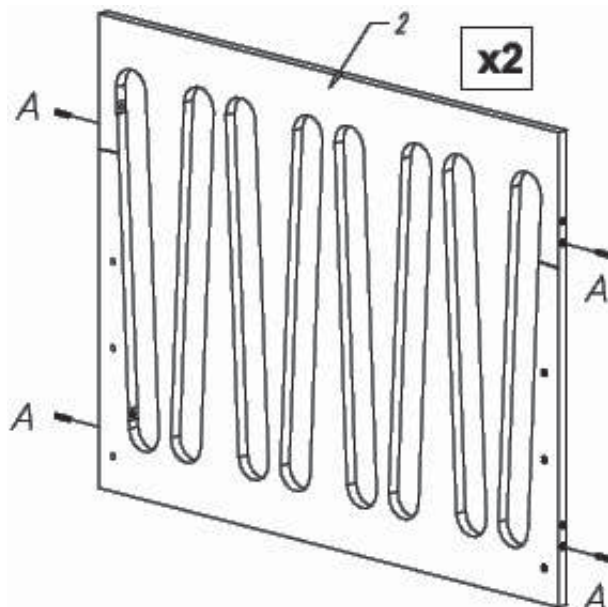

Schritt 1 : Benutzen Sie beide Seiten **2** und vier Holzdübel **A**

Drücken Sie zwei Holzdübel (**A**) in die vorgesehenen Bohrungen am Enden der Seitenrahmen (**2**).

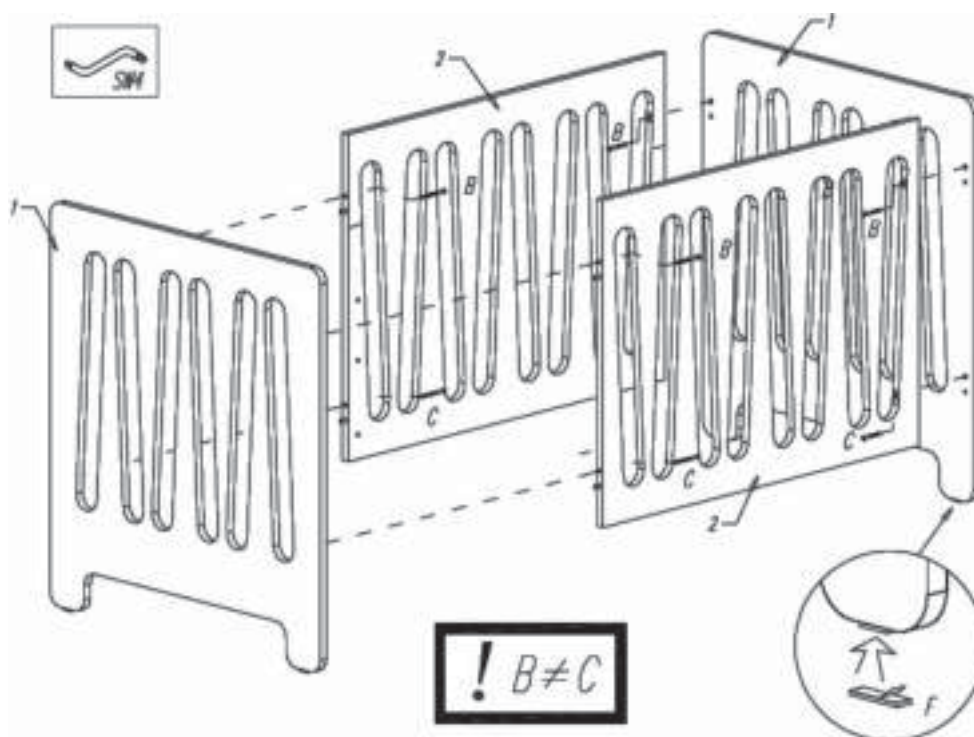

Schritt 2 : Benutzen Sie beide Untergestelle **1**, beide Seiten **2** von Schritt **1**, vier kurze Holzschrauben **B**, vier langen Holzschrauben **C**, der Sechskantschlüssel **SW4** und vier Möbelgleiter **F**

Drücken Sie beide Seiten (**2**) mit ihren Holzdübel in die Öffnungen der Fußgestellen (**1**). Stecken Sie vier kurzen Holzschrauben (**B**) durch die oberen Bohrungen in den Seitenrahmen und leicht anziehen mit dem Schlüssel (**SW4**). Drücken Sie vier langen Holzschrauben (**C**) durch die unteren Löcher in den Seitenrahmen und leicht anziehen. Kleben Sie die Möbelgleiter (**F**) unter den Kopf- und Fußende.

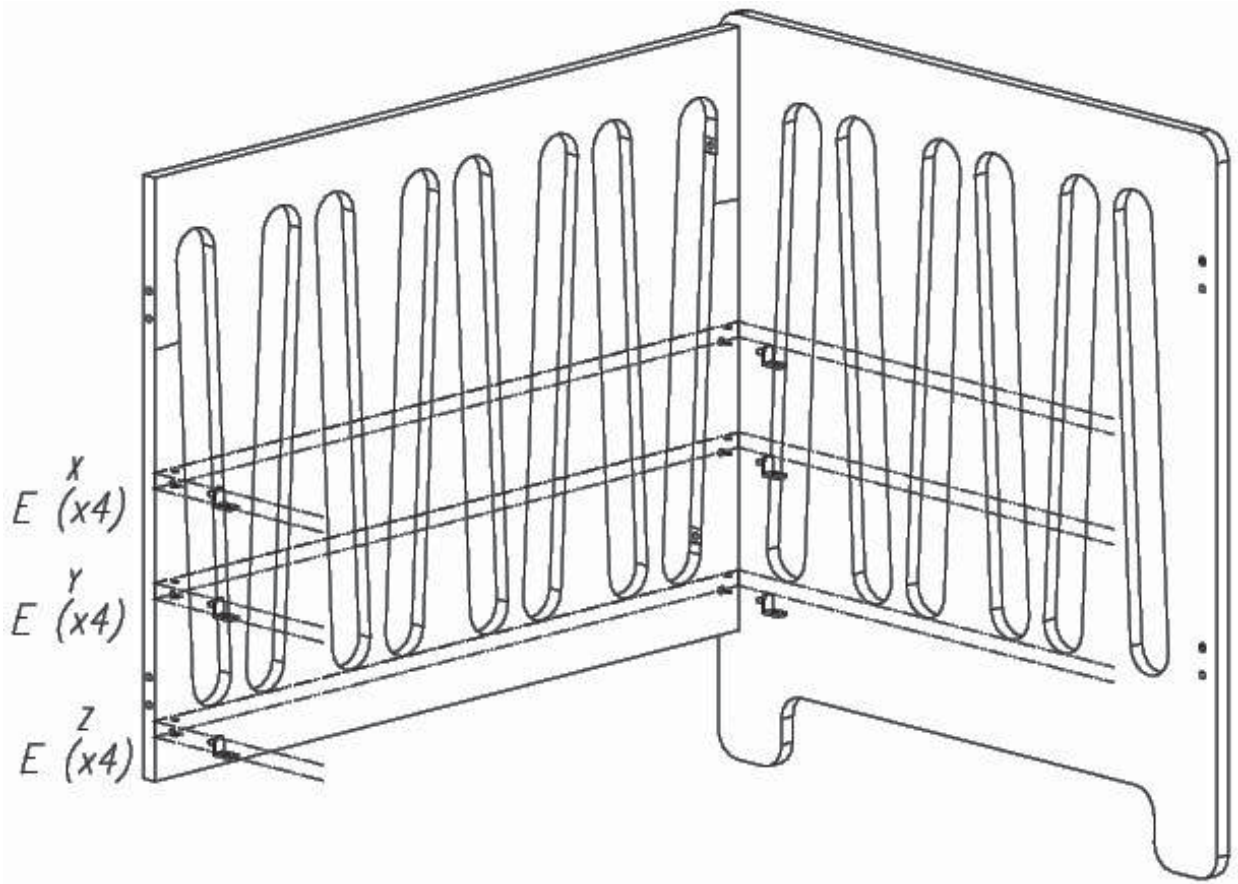

Schritt 3 : Benutzen Sie die Teile von Schritt 2 und vier Bodenträger **E**

Drücken Sie die Bodenträger (**E**) mit ihren Zapfen in die Löcher der Seiten (**2**). Beachten Sie daß alle Bodenträger auf der gleichen Höhe positioniert sind, ein und demselben der drei möglichen Positionen (**X-Y** oder **Z**).

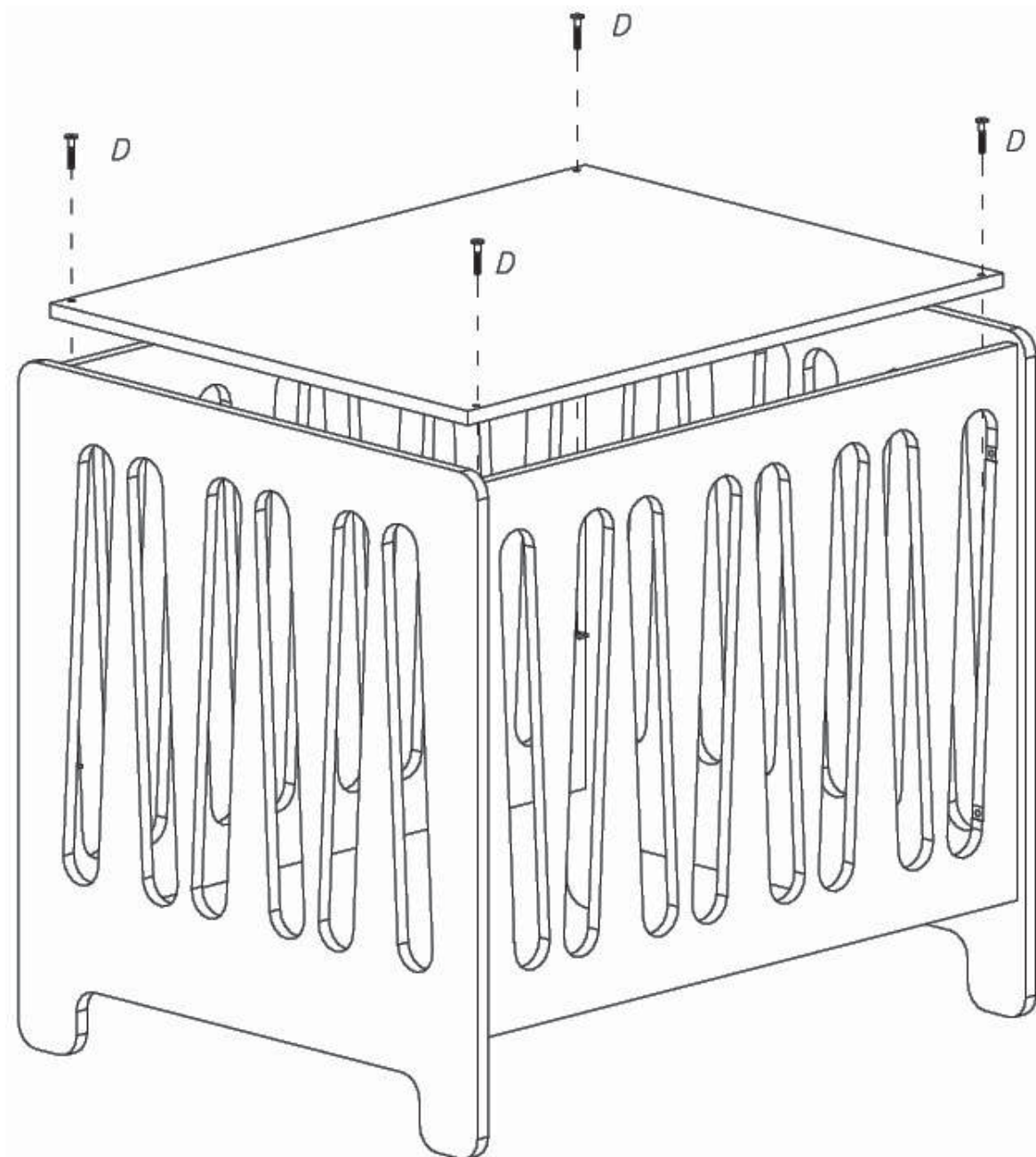

Schritt 4 : Benutzen Sie die Teile von Schritt 3, den Boden 3 und vier Bolzen D

Legen Sie den Boden (3) im Laufgitter. Drücken Sie die Bolzen (D) durch die Bohrungen in den Boden und in die Bodenträger anziehen. Nun alle Verbindungen mit dem Holzschrauben (B und C) fest anziehen.



SUNNY 54 02 45xx

Kinderpark met verstelbare bodem
Laufgitter mit verstellbarer Boden

Parc enfant avec fond réglable
Playpen with adjustable bottom

First dreams
First steps
Quax®

ENGLISH

IMPORTANT - KEEP FOR FUTURE REFERENCE.

TO AVOID DANGER OF SUFFOCATION REMOVE PLASTIC COVER BEFORE USING THIS ARTICLE. THIS COVER SHOULD BE DESTROYED OR KEPT AWAY FROM BABIES AND CHILDREN.

WARNING : DO NOT LEAVE THE CHILD UNATTENDED.



1. Warnings

AGE AND USE

For children with a body weight no more than 15 kg or till 24 months old.

Assemble the playpen following the instructions hereunder.

Do not change the design and the assembly method of this playpen.

Introduction : Before putting into use, check if all parts of the playpen are in good condition, well tightened, and do not show sharp edges which may injure the child or snag on its clothing (or cords, necklaces, pacifier ribbons), causing a strangulation hazard. Check all connection points.

Inspection : Regularly check the playpen for broken, warped or missing parts. No longer use the playpen whenever such parts are found.

Replacement of parts : Always use original parts, to obtain from the manufacturer or the distributor.

Base : Do not use the playpen without the base. The lowest position is the safest and the base should always be used in that position as soon as the child is old enough to sit, kneel or to pull itself up.

Objects in the playpen : Do not leave anything in the playpen which could provide a foothold or create a danger of suffocation or strangulation.

Fire hazard : Do not place the playpen close to an open fire or other heat source such as electrical heating, gas heating, etc. in order to avoid any fire hazard.

Maintenance : Only clean the playpen with soap or any other mild cleaning agent without toxic components and with warm water.



2. Safety and general information

Safety

This playpen meets the safety prescriptions provided in the EN 12227:2010 standard.

Productinformation

Dimensions of the assembled playpen : 96x79x87H cm

Recommended dimensions of the mattress : 93x73x4/9H cm

Structure : mdf

Finish : water based system applied in 3 layers tested on EN 71-3 for primer and finish lacquer.

Available colors (**xx**) : check www.quaxpro.eu

Adjustable bottom heights: 21-37-50H cm

Weight : 34 kg

Guarantee

This playpen comes with a two-year guarantee on manufacturing defects and proof of purchase.

Info and Contact

Quax nv
Karel Picquélaan 84
B-9800 Deinze
Belgium

T 00 32 9 380 80 95

F 00 32 9 386 90 53

General information
info@quax.eu

Sales
sales@quax.eu

Customer service
customerservice@quax.eu

Internet
www.quax.eu



SUNNY 54 02 45xx

Kinderpark mit verstellbare bodem
Laufgitter mit verstellbarer Boden





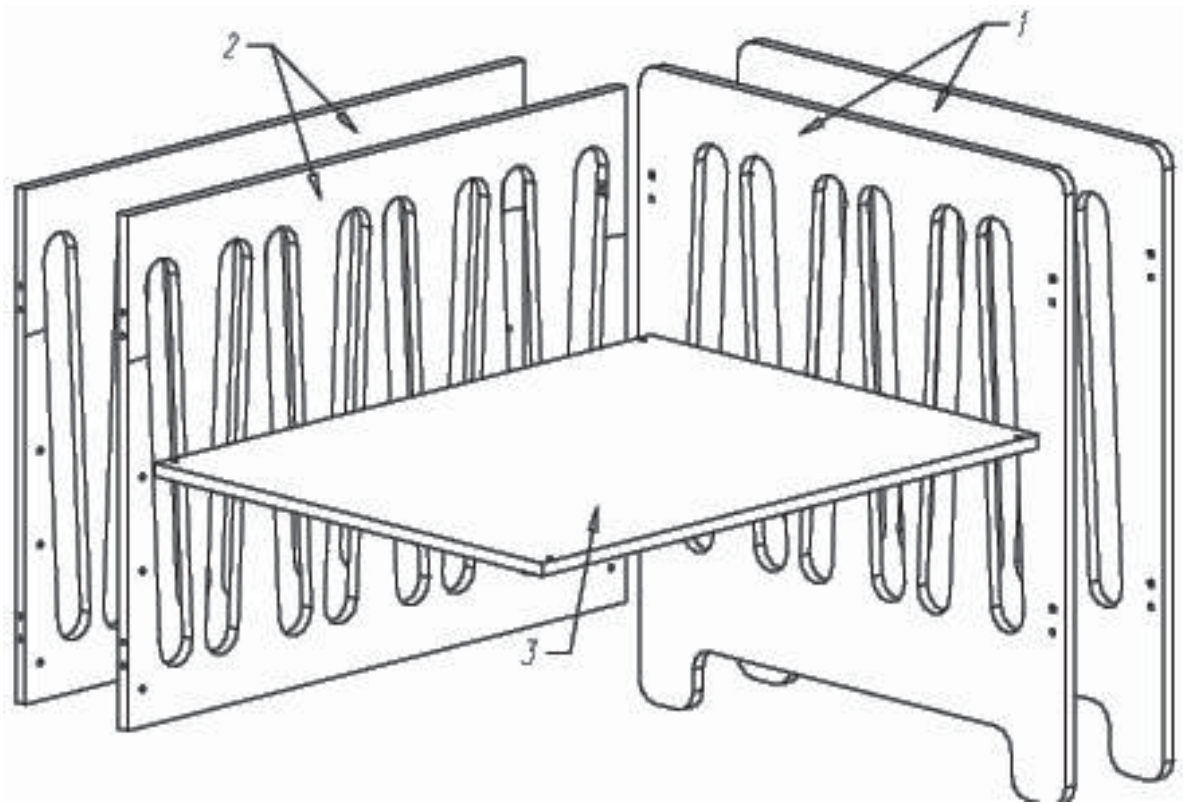

Parc enfant avec fond réglable
Playpen with adjustable bottom

First dreams
First steps **Quax®**

3. Parts list

Check whether all parts mentioned below are included in the packaging.

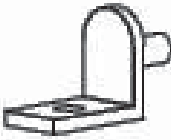

<p>A</p>  <p>#7, Bx32 X8</p>	<p>B</p>  <p>M6x45 X4</p>	<p>C</p>  <p>M6x70 X4</p>	<p>D</p>  <p>M5x25 X4</p>
<p>E</p>  <p>X4</p>	<p>F</p>  <p>X4</p>	<p>SW4</p>  <p>X1</p>	



4. Assembling the playpen

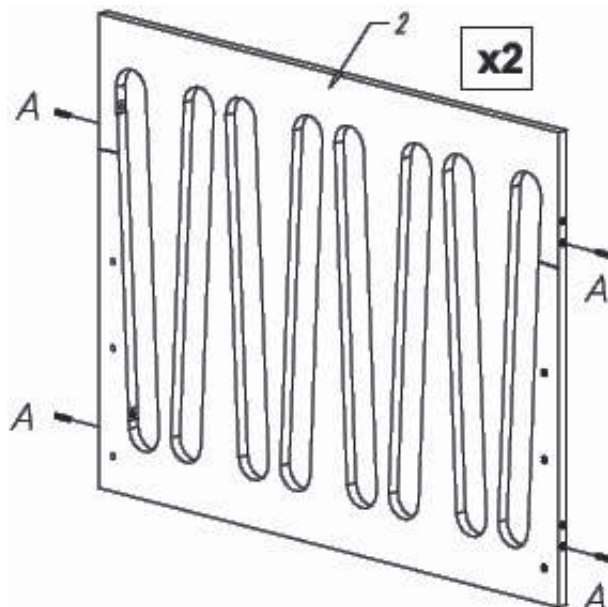

Step 1 : Use both sides **2** and four wooden dowels **A**

Push two wooden dowels (**A**) into the drillings on the ends of the sides (**2**).

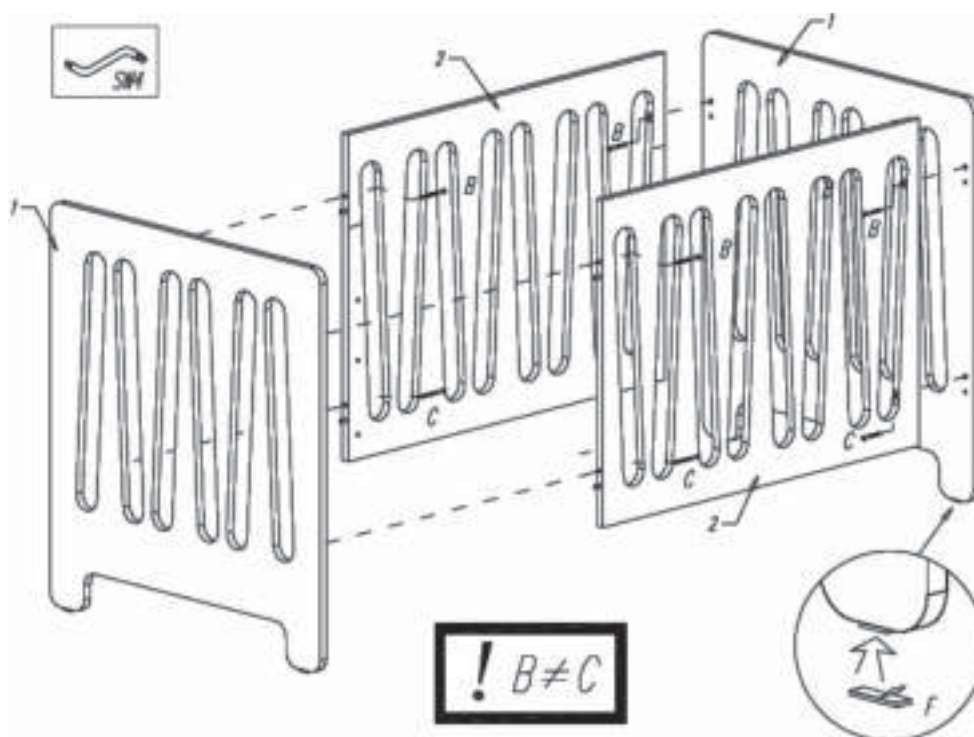

Step 2 : Use both leg frames **1**, both sides **2** of step 1, four short wood screws **B**, four long wood screws **C**, the Allen key **SW4** and four gliders **F**

Push both sides (**2**) with their dowels into the drillings of the leg frame (**1**). Push four short wood screws (**B**) into the upper drillings of the side frame and tighten them slightly with the wrench (**SW4**). Push four long wood screws (**C**) into the lower drillings of the side frame and tighten them slightly. Stick two furniture glides (**F**) at the bottom of the head and foot ends.

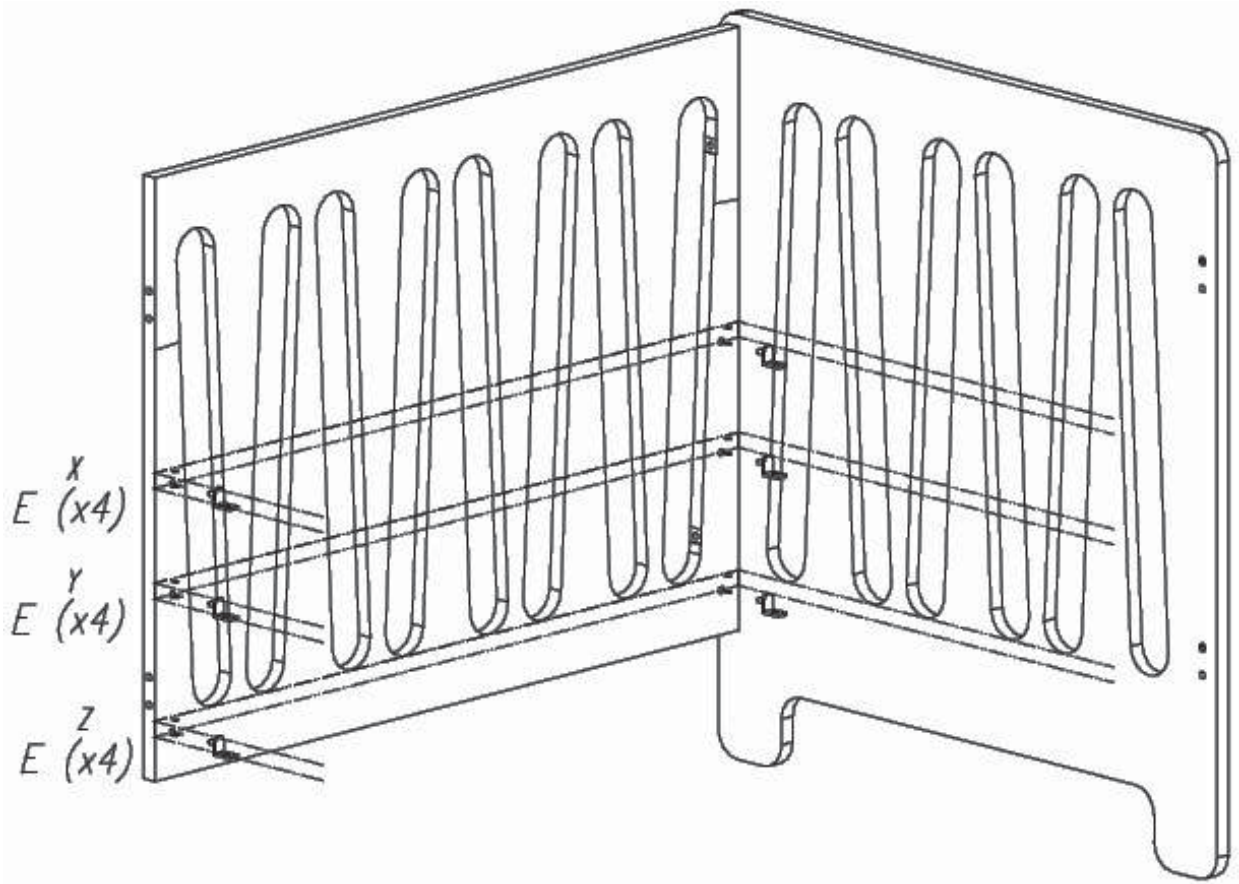

Step 3 : Use the parts of step 2 and four supports **E**

Push the bottom supports (**E**) with their pin into the provided drillings on the sides (**2**). Make sure that all of the bottom supports are positioned at the same height, one and the same of the three possible positions (**X-Y** or **Z**).

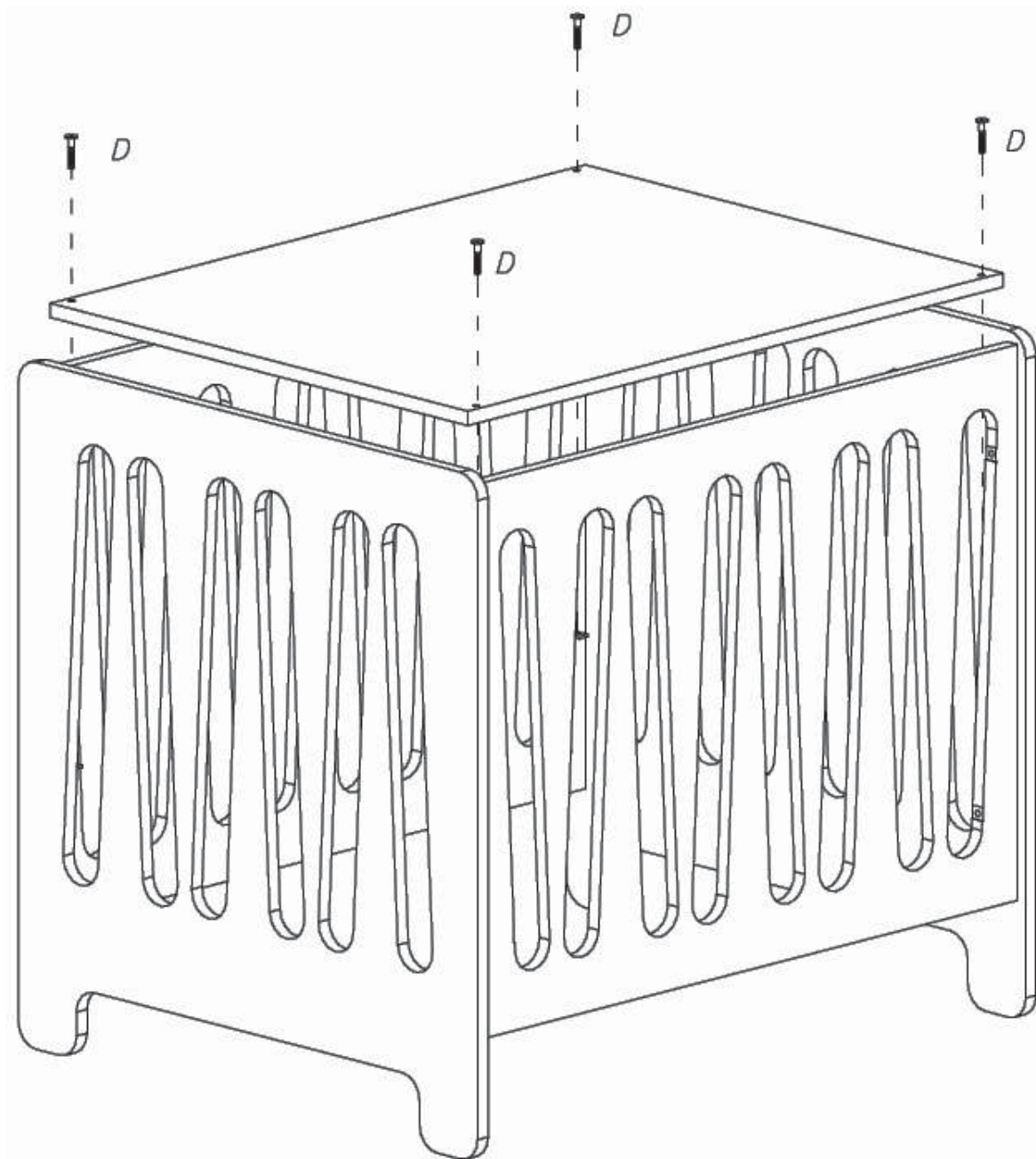

Step 4 : Use the parts of step 3, the bottom 3 and four bolts D

Insert the bottom (3) in the playpen. Push the bolts (D) through the provided drillings in the bottom and tighten into their supports. Tighten all wood screw (B and C) connections firmly.