

SAMSUNG

SM-R600

Gebruiksaanwijzing

Inhoud

Aan de slag

- 5 Over de Gear Sport**
- 6 Lees dit eerst**
- 9 Indeling van het apparaat**
 - 9 Inhoud van de verpakking
 - 10 Gear
 - 11 Draadloos oplaaddock
- 12 Batterij**
 - 12 De batterij opladen
 - 14 Tips en voorzorgsmaatregelen voor het opladen van de batterij
 - 15 Spaarstand
- 16 De Gear dragen**
 - 16 De Gear omdoen
 - 16 Tips en voorzorgsmaatregelen voor bandjes
 - 17 Het bandje vervangen
- 19 De Gear in- en uitschakelen**
- 20 De Gear verbinden met een mobiel apparaat**
 - 20 De Samsung Gear-app installeren
 - 20 De Gear verbinden met een mobiel apparaat via Bluetooth
 - 22 Verbinding op afstand
- 23 De Gear gebruiken zonder mobiel apparaat**

Basisfuncties

- 24 Het scherm bedienen**
 - 24 Schermindeling
 - 25 Het scherm in- en uitschakelen
 - 25 Van scherm wijzigen
 - 27 De ring gebruiken
 - 29 Aanraakscherm
 - 32 Venster Snelle bediening
- 37 Horloge**
 - 37 Horlogescherm
 - 38 Wijzerplaat wijzigen
 - 39 Gebruik van de functie voor het voortdurend weergeven van het horloge
 - 39 Stand Alleen horloge
- 40 Meldingen**
 - 40 Meldingenvenster
 - 40 Inkomende meldingen weergeven
 - 41 Apps selecteren voor het ontvangen van meldingen
- 42 Tekst ingeven**
 - 42 Introductie
 - 42 Teksten inspreken
 - 43 Emoticons gebruiken
 - 44 Handschriftinvoerstand of het toetsenbord gebruiken
- 45 GPS**
- 46 SOS-berichten**
- 47 Mijn Gear zoeken**

Applicaties

48 Berichten

50 Telefoon

- 50 Introductie
- 50 Oproepen ontvangen
- 52 Zelf bellen

52 Contacten

54 Samsung Health

- 54 Introductie
- 57 Verbrande kcal
- 58 Stappen
- 59 Trappen
- 61 Training
- 64 Hartslag
- 67 Water
- 68 Cafeïne
- 69 Together
- 70 24-uurs logboek
- 71 Instellen
- 71 Aanvullende informatie

72 Hoogte-barometer

75 Muziekspeler

- 75 Introductie
- 75 Muziek afspelen
- 75 Muziek importeren
- 76 Muziek afspelen met de Gear
- 76 Muziek afspelen vanaf uw mobiele apparaat
- 76 Muziek afspelen zonder verbinding met een mobiel apparaat

77 Reminder

78 Agenda

78 S Voice

- 78 Introductie
- 78 Een wake-upopdracht instellen
- 79 S Voice gebruiken
- 80 De taal instellen

80 Weer

80 Alarm

81 Wereldklok

82 Galerij

- 82 Afbeeldingen importeren en exporteren
- 83 Afbeeldingen weergeven
- 83 Afbeeldingen verwijderen

84 Nieuws Briefing

84 Zoek mijn tel.

85 E-mail

85 PPT-controller

- 85 Introductie
- 85 Uw Gear verbinden met een computer via Bluetooth
- 86 De alarmfuncties instellen

87 Galaxy Apps

88 Instellingen

- 88 Introductie
- 88 Wijzerplaten en stijlen
- 89 Trillen
- 89 Apparaat
- 90 Display
- 90 Verbindingen

94	Instellingen app
95	Beveiliging
95	Account en back-up
96	Algemeen beheer
97	Batterijbeheer
98	Info Gear
98	Verb. met nieuwe telefoon
98	Verbinden met telefoon

Bijlage

108	Problemen oplossen
112	De batterij verwijderen

Samsung Gear-app

99 Introductie

100 INFO

101 INSTELLEN

101	Wijzerplaten
101	Meldingen
102	Apps
103	Inhoud overzetten naar Gear
103	SOS-verzoeken verzenden
104	Zoek mijn Gear
104	Gear-verbinding
105	Snelle berichten
105	Samsung Health
105	Samsung Galaxy Apps
106	Info Gear
107	Info Samsung Gear-app

Aan de slag

Over de Gear Sport

De Gear Sport is een smartwatch waarmee u uw trainingspatroon kunt analyseren, uw gezondheid kunt beheren en verschillende handige apps kunt gebruiken om te bellen, muziek af te spelen en uw gezondheid te beheren. Door de ring te draaien, hebt u snel en gemakkelijk toegang tot handige functies. Ook kunt u de wijzerplaat naar wens aanpassen.

Verbind uw Gear Sport met uw mobiele apparaat om de mogelijkheden van uw mobiele apparaat uit te breiden of gebruik de Gear Sport zelfstandig, zonder deze op een mobiel apparaat aan te sluiten.



Lees dit eerst

Lees deze gebruiksaanwijzing door zodat u verzekerd bent van veilig en correct gebruik voordat u dit apparaat in gebruik neemt.

- Beschrijvingen zijn gebaseerd op de standaardinstellingen van het apparaat.
- Bepaalde inhoud kan afwijken van uw apparaat, afhankelijk van de regio, serviceprovider, modelspecificaties of software van het apparaat.
- Inhoud (van hoge kwaliteit) waarvoor veel gebruik wordt gemaakt van de CPU en het RAM-geheugen, beïnvloedt de algehele prestaties van het apparaat. Apps met dergelijke inhoud werken mogelijk niet correct, afhankelijk van de specificaties van het apparaat en de omgeving waarin het wordt gebruikt.
- Samsung is niet aansprakelijk voor prestatieproblemen die worden veroorzaakt door apps die worden aangeboden door andere providers dan Samsung.
- Samsung is niet aansprakelijk voor prestatie- of compatibiliteitsproblemen die worden veroorzaakt door het bewerken van de instellingen in het register of door het gebruik van aangepaste besturingssysteemsoftware. Wanneer u probeert het besturingssysteem aan te passen, kan dit ertoe leiden dat de Gear en apps niet correct werken.
- Voor alle software, geluidsbronnen, achtergronden, afbeeldingen en andere media die bij deze Gear worden geleverd, wordt een licentie voor beperkt gebruik verleend. Het overnemen en gebruiken van deze materialen voor commerciële of andere doeleinden maakt inbreuk op de copyrightwetgeving. Gebruikers zijn volledig verantwoordelijk voor het illegale gebruik van media.
- Standaard-apps die bij de Gear worden geleverd, zijn onderhevig aan updates en worden mogelijk niet langer ondersteund zonder voorafgaande kennisgeving. Als u vragen hebt over een app die bij de Gear is geleverd, moet u contact opnemen met een Samsung Servicecenter. Voor apps die zijn geïnstalleerd door de gebruiker, moet u contact opnemen met de serviceproviders.
- Het aanpassen van het besturingssysteem van de Gear of het installeren van software van niet-officiële bronnen kan ervoor zorgen dat de Gear niet correct functioneert of dat gegevens beschadigd raken of verloren gaan. Deze acties zijn schendingen van uw Samsung-licentieovereenkomst en zorgen ervoor dat uw garantie vervalt.
- Sommige functies werken mogelijk niet zoals wordt beschreven in deze gebruiksaanwijzing, afhankelijk van de fabrikant en het model van het mobiele apparaat dat u verbindt met de Gear.

Symbolen in deze gebruiksaanwijzing



Waarschuwing: situaties die letsel kunnen veroorzaken bij u of anderen



Let op: situaties die schade aan het apparaat of andere apparatuur kunnen veroorzaken



Opmerking: opmerkingen, gebruikstips of aanvullende informatie

Water- en stofbestendigheid behouden

Uw apparaat is water- en stofbestendig. Volg deze tips zorgvuldig op om de water- en stofbestendigheid van uw apparaat te behouden. Als u dit niet doet, kan dit schade aan uw apparaat tot gevolg hebben.

- Stel het apparaat niet bloot aan **stromend water**.
- Gebruik het apparaat niet wanneer u in het water duikt, snorkelt of watersporten beoefent in snel stromend water.
- Als het apparaat of uw handen nat zijn, moet u ze eerst goed drogen voordat u het apparaat gebruikt.
- **Als het apparaat valt of wordt blootgesteld aan een hevige schok**, is het mogelijk dat het apparaat niet langer bestand is tegen water en stof.
- Demonteer het apparaat niet. Hierdoor is het apparaat mogelijk niet langer bestand tegen water en stof.
- Stel het apparaat niet bloot aan grote veranderingen in de temperatuur van de lucht of het water.
- Droog het apparaat niet met een verwarmingsapparaat zoals een haardroger.
- Als u het apparaat gebruikt in de sauna is het mogelijk niet langer bestand tegen water.
- Sommige functies, zoals het aanraakscherm, werken mogelijk niet correct **als het apparaat wordt gebruikt in water**.
- **Uw apparaat is getest in een beheerde omgeving en is gecertificeerd als water- en stofbestendig in specifieke situaties en omstandigheden. (Voldoet aan de vereisten voor waterbestendigheid in water van 50 m diep zoals beschreven door de internationale norm ISO 22810:2010 en uw apparaat kan worden gebruikt in ondiep water. Voldoet aan de vereisten voor stofbestendigheid zoals beschreven door de classificatie IEC 60529 IP6X.)**

De Gear schoonmaken en onderhouden

Volg de onderstaande punten om ervoor te zorgen dat uw Gear correct functioneert en zijn mooie uiterlijk behoudt. Als u dit niet doet, kan de Gear beschadigd raken en kan er huidirritatie optreden.

- Als het apparaat wordt blootgesteld aan zoet water, droogt u het zorgvuldig af met een schone, zachte doek. Als het apparaat wordt blootgesteld aan andere vloeistoffen dan zoet water, zoals parfum, zeepwater, olie, zwembadwater, zeewater, zonnebrandcrème of lotion, spoelt u het apparaat af met zoet water en droogt u dit zorgvuldig met een schone, zachte doek voordat u uw apparaat weer gebruikt.
- Gebruik geen zeep, reinigingsmiddelen, schuurmiddelen of perslucht wanneer u uw Gear schoonmaakt en droog de Gear niet met ultrasone golven of externe warmtebronnen. Als u dit doet, kan de Gear beschadigd raken. Er kan huidirritatie optreden als er restanten zeep, wasmiddel, ontsmettingsmiddelen of reinigingsmiddelen achterblijven op de Gear.
- Maak uw pols en het bandje schoon nadat u hebt getraind of gezweet. Maak de Gear schoon met zoet water, veeg deze af met een beetje ontsmettingsalcohol en droog uw Gear zorgvuldig.
- Wanneer u zonnebrandcrème, lotion of olie verwijdert, gebruikt u een zeepvrij reinigingsmiddel, waarna u uw Gear zorgvuldig afspoelt en droogt.
- Als er vlekken of andere stoffen op de Gear terechtkomen, veegt u deze schoon met een vochtige, zachte tandenborstel.

Wees voorzichtig als u allergisch bent voor materialen waarvan de Gear is gemaakt

- Samsung heeft de gevaarlijke materialen die aanwezig zijn in de Gear, getest via interne en externe certificeringsinstanties, waaronder een test van alle stoffen waarmee de huid in contact komt, een toxiciteitstest voor de huid en een draagtest voor de Gear.
- De Gear bevat nikkel. Neem de benodigde maatregelen als uw huid hypergevoelig is of als u allergisch bent voor de materialen waarvan de Gear is gemaakt.
 - **Nikkel:** de Gear bevat een kleine hoeveelheid nikkel, die onder het referentiepunt valt dat wordt aangegeven door de Europese REACH-voorschriften. U wordt niet blootgesteld aan het nikkel in de Gear en de Gear heeft de internationale gecertificeerde test doorstaan. Als u echter gevoelig bent voor nikkel, moet u voorzichtig zijn wanneer u de Gear gebruikt.
- Er worden alleen materialen die voldoen aan de standaarden van de Amerikaanse Consumer Product Safety Commission (CPSC), de voorschriften van de Europese landen en andere internationale standaarden gebruikt om een Gear te maken.
- Ga naar de website van Samsung (<http://www.samsung.com/us/aboutsamsung/sustainability/environment/chemical-management/>) voor meer informatie over hoe Samsung chemische stoffen beheert.

Indeling van het apparaat

Inhoud van de verpakking

Controleer of de doos de volgende onderdelen bevat:

- Gear
- Draadloos oplaaddock
- Bandje
- Oplader
- Snelstartgids



- Als het bandje te groot is voor uw pols, vervangt u deze door een kleinere.
- Welke onderdelen bij de Gear worden geleverd en welke accessoires beschikbaar zijn, is afhankelijk van uw regio of serviceprovider.
- De meegeleverde onderdelen zijn uitsluitend voor deze Gear ontworpen en zijn mogelijk niet compatibel met andere apparaten.
- Afbeeldingen en specificaties zijn onderhevig aan wijzigingen zonder voorafgaande kennisgeving.
- Bij de plaatselijke Samsung-dealer kunt u extra accessoires kopen. Controleer of ze compatibel zijn met de Gear voordat u ze aanschaft.
- Met uitzondering van de Gear hebben sommige accessoires, zoals koppelapparaten, mogelijk niet dezelfde gecertificeerde bestendigheid tegen water en stof.
- Gebruik alleen door Samsung goedgekeurde accessoires. Het gebruik van niet-goedgekeurde accessoires kan prestatieproblemen veroorzaken en defecten die niet door de garantie worden gedekt.
- De beschikbaarheid van alle accessoires is onderhevig aan wijziging en is volledig afhankelijk van de fabrikanten. Raadpleeg de Samsung-website voor meer informatie over beschikbare accessoires.

Gear

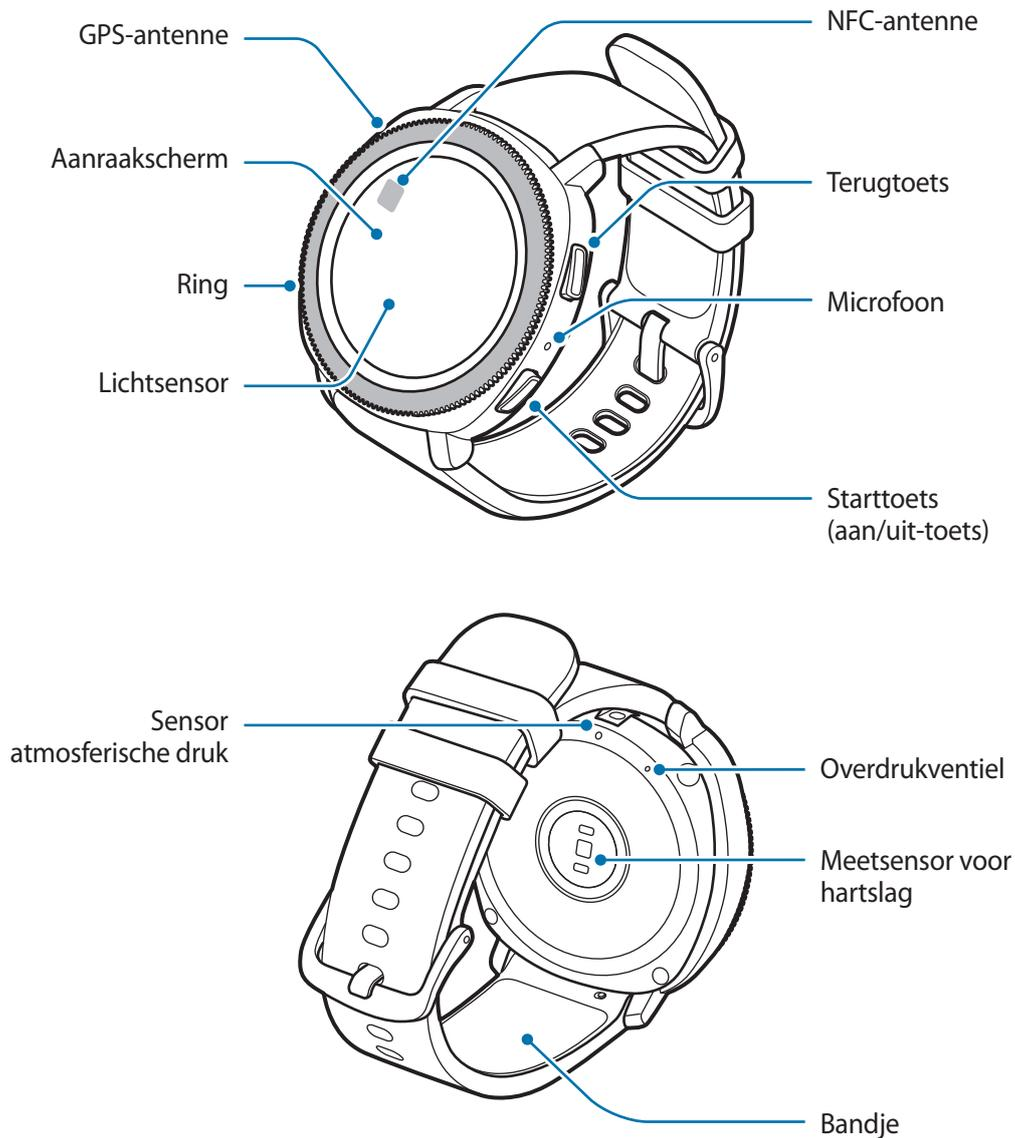

- Zorg ervoor dat het bandje schoon blijft. Contact met vuil, zoals stof en verf, kan leiden tot vlekken op het bandje die niet volledig kunnen worden verwijderd.
- Steek geen scherpe objecten in de sensor atmosferische druk, het overdrukventiel of de microfoon. De componenten aan de binnenkant van de Gear kunnen worden beschadigd, evenals de functie voor waterbestendigheid.



Zorg dat de microfoon van de Gear niet wordt geblokkeerd wanneer u erin spreekt.

Toetsen

Toets	Functie
 Start/Aan/uit	<ul style="list-style-type: none"> • Ingedrukt houden om de Gear in of uit te schakelen. • Indrukken om het scherm in te schakelen. • Minstens 7 seconden ingedrukt houden om de Gear opnieuw te starten. • Indrukken om het scherm Apps te openen wanneer u zich op het horlogescherf bevindt. • Indrukken om het horlogescherf te openen wanneer u zich op een ander scherm bevindt.
 Terug	<ul style="list-style-type: none"> • Indrukken om terug te keren naar het vorige scherm.

Draadloos oplaaddock

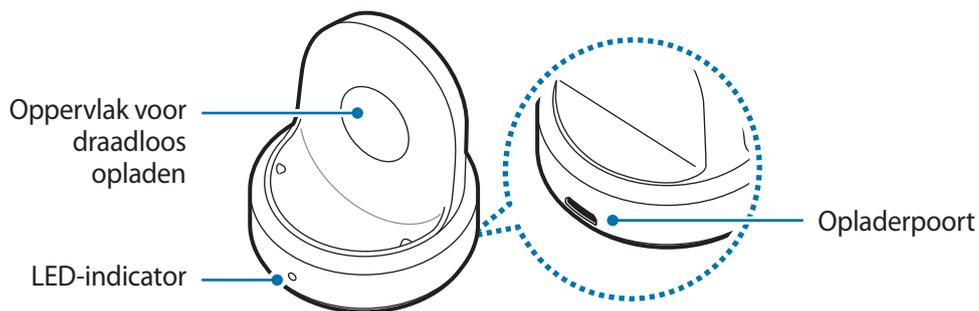

Stel het draadloze oplaaddock niet bloot aan water omdat het dock niet dezelfde gecertificeerde bestendigheid tegen water en stof heeft als uw Gear.

Batterij

De batterij opladen

Laad de batterij op voordat u deze voor het eerst gebruikt of als u de batterij langere tijd niet hebt gebruikt.



Gebruik alleen opladers, batterijen en kabels die zijn goedgekeurd door Samsung. Bij gebruik van niet-goedgekeurde opladers of kabels bestaat het risico dat de batterij ontploft of dat de Gear schade oploopt.



- Gebruik het bijgeleverde draadloze oplaaddock en de oplader. De Gear kan niet goed worden opgeladen met een oplader van een andere leverancier.
- Als u de oplader onjuist aansluit, kan dit aanzienlijke schade aan het apparaat veroorzaken. Schade veroorzaakt door verkeerd gebruik, valt niet onder de garantie.



Om stroom te besparen moet u de oplader loskoppelen wanneer u deze niet gebruikt. De oplader beschikt niet over een aan/uit-schakelaar. U moet daarom de oplader loskoppelen van het stopcontact wanneer u deze niet gebruikt, om te voorkomen dat u energie verspilt. De oplader moet in de buurt van het stopcontact blijven tijdens het opladen en moet eenvoudig te bereiken zijn.

- 1 Steek het kleine uiteinde van de oplader in de opladerpoort van het draadloze oplaaddock en steek de stekker van de oplader in het stopcontact.

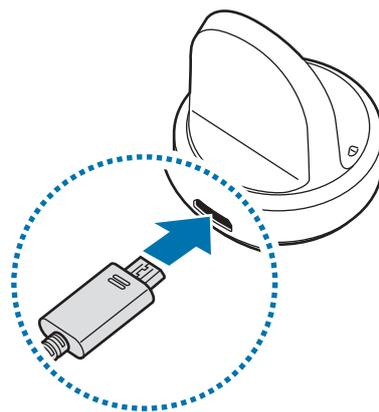

- Plaats de Gear in het draadloze oplaaddock en plaats het midden van de achterkant van uw Gear in dezelfde lijn met het midden van het draadloze oplaaddock.

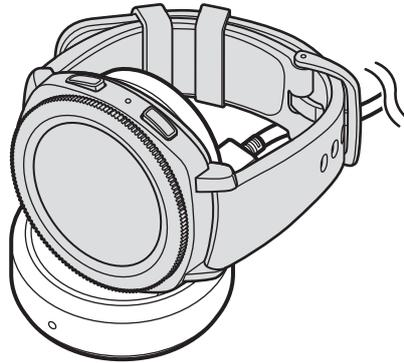

De oplaadstatus controleren

Wanneer u de Gear en het draadloze oplaaddock met elkaar verbindt, knippert de LED-indicator van het draadloze oplaaddock in bepaalde kleuren om de oplaadstatus aan te duiden.

Kleur	Oplaadstatus
Rood	Bezig met opladen
Groen	Volledig opgeladen
Oranje	Aangesloten op een voedingsadapter met een laag voltage



Wanneer er een fout in het draadloze oplaaddock optreedt, knippert de LED-indicator rood. Ontkoppel de Gear van het draadloze oplaaddock, wacht tot de LED-indicator stopt met knipperen en verbind de twee dan opnieuw met elkaar. Neem als de fout zich opnieuw voordoet, contact op met een Samsung Servicecenter voor ondersteuning.

Batterijverbruik verminderen

Uw Gear beschikt over verschillende opties waarmee u het verbruik van de batterij kunt verminderen.

- Schakel het scherm uit door het met uw handpalm af te dekken wanneer u de Gear niet gebruikt.
- Schakel de spaarstand in.
- Sluit overbodige apps.
- Schakel de Wi-Fi-functie uit wanneer deze niet wordt gebruikt.
- Verminder de helderheid van het scherm.
- Schakel de functie voor het voortdurend weergeven van het horloge uit.
- Schakel de functie Gespr. wake-upopdracht in de app **S Voice** uit.
- Pas de meldingsinstellingen aan in **Samsung Gear** op het mobiele apparaat.
- Schakel de GPS-functie uit.
- Stel de automatische hartslagfunctie in op **Frequent** of **Nooit**.

Tips en voorzorgsmaatregelen voor het opladen van de batterij

- Als er obstakels aanwezig zijn tussen de Gear en het draadloze oplaaddock, is het mogelijk dat de Gear niet goed wordt opgeladen. Voorkom dat de Gear en de draadloze oplader in aanraking komen met zweet, vloeistoffen of stof.
- Als de batterij bijna leeg is, wordt het batterijpictogram leeg weergegeven.
- Als de batterij volledig leeg is, kan de Gear niet direct worden ingeschakeld wanneer de oplader is aangesloten. Laat een lege batterij enkele minuten opladen voordat u probeert de Gear in te schakelen.
- Als u meerdere apps tegelijk gebruikt, zal de batterij snel leegraken. Als u wilt voorkomen dat er geen stroom meer is tijdens een gegevensoverdracht, moet u deze apps altijd gebruiken nadat de batterij volledig is opgeladen.
- Als u een andere voedingsbron dan de oplader gebruikt, zoals een computer, kan dit zorgen voor een lagere oplaadsnelheid vanwege een lagere elektrische stroom.
- Als de Gear tegelijk met andere apparaten wordt opgeladen via een multi-oplader, kan het opladen langer duren.

- U kunt de Gear tijdens het opladen blijven gebruiken, maar hierdoor kan het wel langer duren voordat de batterij volledig is opgeladen.
- Als de stroomvoorziening instabiel is wanneer de Gear wordt opgeladen, functioneert het aanraakscherm mogelijk niet. Als dit gebeurt, koppelt u de Gear los van het draadloze oplaaddock.
- Tijdens het opladen kan de Gear warm worden. Dit is normaal en heeft geen nadelige invloed op de levensduur of prestaties van de Gear. Als de batterij warmer wordt dan normaal, houdt de oplader mogelijk op met opladen.
- Als de Gear niet goed oplaadt, gaat u met de Gear naar een Samsung Servicecenter.
- Gebruik geen verbogen of beschadigde USB-kabel. Gebruik de USB-kabel niet meer als deze beschadigd is.

Spaarstand

Activeer de spaarstand om de gebruiksduur van de batterij te verlengen.

- Kleuren op het scherm worden weergegeven als grijstinten.
- Functies worden uitgeschakeld, met uitzondering van de telefoon, berichten en meldingen.
- De Wi-Fi-functie wordt uitgeschakeld.
- De prestaties van de processor van de Gear worden beperkt.

Tik op het scherm Apps van de Gear op  (Instellingen) → Batterijbeheer → Spaarstand →

. Of tik op  →  in het venster Snelle bediening om de spaarstand in te schakelen. Raadpleeg [Venster Snelle bediening](#) voor meer informatie over het openen van het venster Snelle bediening.

Tik op **UIT** →  om deze stand uit te schakelen. Of tik op  →  in het venster Snelle bediening om de spaarstand uit te schakelen.

De Gear dragen

De Gear omdoen

Open de gesp en plaats het bandje rond uw pols. Bevestig het bandje om uw pols, steek het pennetje in een afstelgat en zet de gesp vervolgens vast om deze te sluiten.

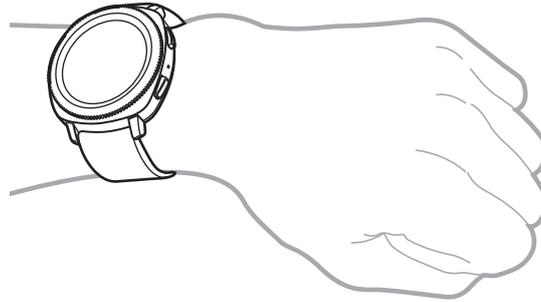

Buig het bandje niet te ver door. Als u dit doet, kan de Gear beschadigd raken.



Om uw hartslag nauwkeuriger te meten met de Gear, draagt u de Gear stevig om uw onderarm, net onder de pols. Raadpleeg [De Gear correct dragen](#) voor meer informatie.

Tips en voorzorgsmaatregelen voor bandjes

- Wanneer u de Gear lange tijd draagt, kan er huidirritatie optreden als gevolg van wrijving en druk. Als u uw Gear al lange tijd draagt, verwijdert de Gear van uw pols en draagt u uw Gear enkele uren niet.
- Er kan huidirritatie optreden als gevolg van een allergie, omgevingsfactoren, andere factoren en of uw huid lange tijd is blootgesteld aan zeep of zweet. In dit geval moet u uw Gear niet meer gebruiken en 2 tot 3 dagen wachten totdat de symptomen afnemen. Als de symptomen niet afnemen of verergeren, neemt u onmiddellijk contact op met een arts.
- Zorg ervoor dat uw huid droog is voordat u uw Gear gaat dragen. Als u lange tijd een natte Gear draagt, kan dit effect hebben op uw huid.
- Als u uw Gear in het water gebruikt, verwijdert u vreemde materialen van uw huid en de Gear, waarna u uw huid en Gear zorgvuldig droogt om huidirritatie te voorkomen.
- Gebruik de accessoires met uitzondering van de Gear niet in het water.

Het bandje vervangen

Maak het bandje los van de Gear om het te vervangen door een nieuwe.

- 1 Schuif het klikstaafje van het bandje naar binnen.

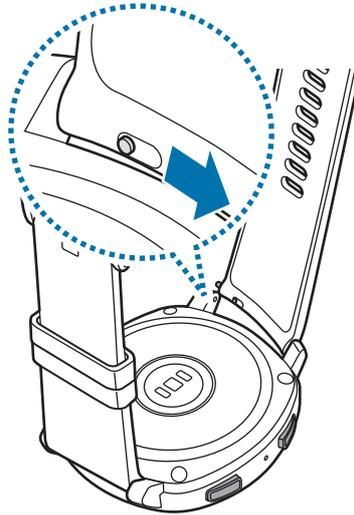

- 2 Trek het bandje los van het hoofdgedeelte van de Gear.

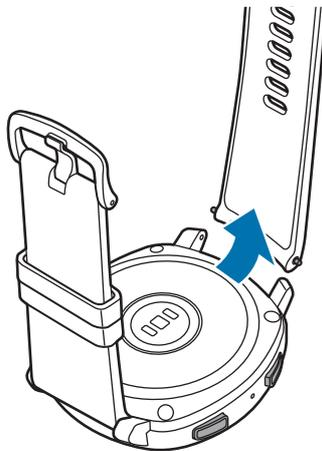

3 Steek één uiteinde van het klikstaafje in het beugeltje van de Gear.

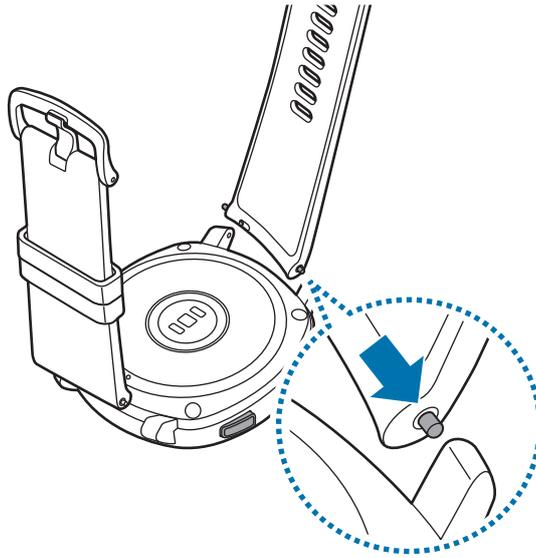

4 Schuif het klikstaafje naar binnen en bevestig het bandje.

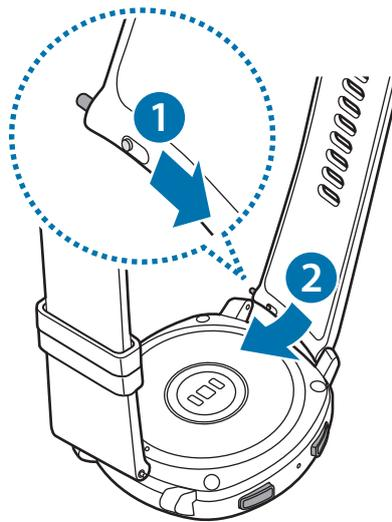

De Gear in- en uitschakelen

Houd de starttoets (aan/uit-toets) enkele seconden ingedrukt om de Gear in te schakelen.

Wanneer u de Gear voor het eerst inschakelt of reset, worden de instructies voor het downloaden en installeren van de Samsung Gear-app op het scherm van uw mobiele apparaat weergegeven. Raadpleeg [De Gear verbinden met een mobiel apparaat](#) voor meer informatie.

Als u de Gear wilt uitschakelen, houdt u de starttoets (aan/uit-toets) ingedrukt en tikt u vervolgens op **Uitschakelen**.

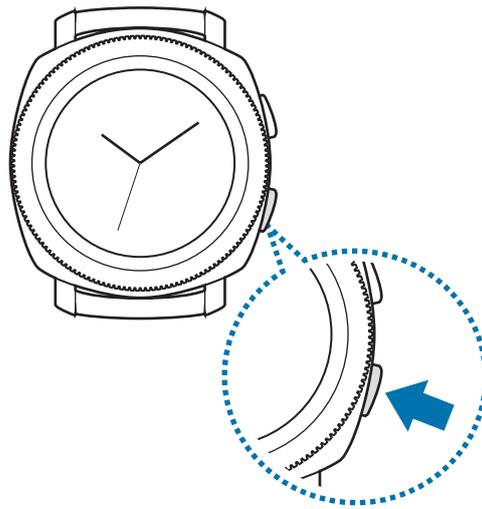

Volg alle waarschuwingen en aanwijzingen van geautoriseerd personeel op plaatsen waar het gebruik van draadloze apparaten aan beperkingen onderhevig is, bijvoorbeeld in vliegtuigen en ziekenhuizen.

De Gear opnieuw opstarten

Als de Gear is vastgelopen en niet reageert, houdt u de starttoets (aan/uit-toets) minstens 7 seconden vast om de Gear opnieuw op te starten.

De Gear verbinden met een mobiel apparaat

De Samsung Gear-app installeren

Als u uw Gear wilt verbinden met een mobiel apparaat, installeert u de Samsung Gear-app op het mobiele apparaat. Afhankelijk van uw mobiele apparaat kunt u de Samsung Gear-app downloaden op de volgende locaties:

- Samsung Android-apparaten: **Galaxy Apps, Play Store**
- Andere Android-apparaten: **Play Store**



U kunt de Samsung Gear-app niet installeren op mobiele apparaten die geen ondersteuning bieden voor synchronisatie met de Gear. Controleer of uw mobiele apparaat compatibel is met de Gear.

De Gear verbinden met een mobiel apparaat via Bluetooth

Gear

- 1 Schakel de Gear in.
- 2 Selecteer een taal om te gebruiken en tik op **VOLGENDE**.
Er wordt een scherm weergegeven voor het downloaden en installeren van de Samsung Gear-app.



Raadpleeg [De Gear gebruiken zonder mobiel apparaat](#) als u de Gear wilt gebruiken zonder deze te verbinden met een mobiel apparaat.

Mobiel apparaat

- 3 Start **Samsung Gear**.
Werk zo nodig de Samsung Gear-app bij naar de nieuwste versie.
- 4 Tik op **VAN START GAAN**.

5 Selecteer uw type Gear op het scherm.

Als u uw type Gear niet kunt vinden, tikt u op **DE MIJNE ZIE IK NIET**.

6 Tik op **INSCHAKELEN** wanneer het venster met het Bluetooth-activeringsverzoek wordt weergegeven.

7 Volg de instructies op het scherm om de verbinding te voltooien.

Wanneer de apparaten zijn verbonden, wordt een training op het scherm van de Gear weergegeven. Volg de instructies op het scherm om de basisbedieningsfuncties van de Gear te leren.

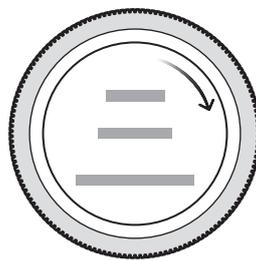

- De verbindingmethoden en het scherm kunnen verschillen afhankelijk van uw mobiele apparaat en softwareversie.
- Wanneer u uw Gear na het resetten voor het eerst met een mobiel apparaat verbindt, raakt de batterij van de Gear mogelijk eerder leeg tijdens het synchroniseren van gegevens, zoals de contacten.
- Ondersteunde mobiele apparaten en functies kunnen verschillen afhankelijk van uw regio, serviceprovider en apparaatfabrikant.

De Gear verbinden met een nieuw mobiel apparaat

Wanneer u de Gear met uw nieuwe mobiele apparaat verbindt, verschijnen er instructies op het scherm waarin u wordt gevraagd de Gear te resetten. Zorg ervoor dat u een back-up maakt van belangrijke gegevens die op uw Gear zijn opgeslagen voordat u uw Gear verbindt met een nieuw mobiel apparaat. Raadpleeg [Een back-up van gegevens maken en deze terugzetten](#) voor meer informatie over het maken van een back-up van uw Gear.

- 1 Open op uw Gear het scherm Apps, tik op  (Instellingen) → **Verb. met nieuwe telefoon** → ✓.

De verbinding tussen uw Gear en uw mobiele apparaat wordt verbroken. Na een beperkte reset wordt automatisch naar de Bluetooth-koppelingsstand gegaan.

- 2 Start **Samsung Gear** op uw nieuwe mobiele apparaat om uw Gear te verbinden.



Als het mobiele apparaat dat u wilt verbinden al met een andere Gear is verbonden, kan uw Gear geen verbinding tot stand brengen. Ontkoppel uw mobiele apparaat van de eerdere Gear om verbinding te maken met uw huidige Gear.

Verbinding op afstand

Uw Gear en het mobiele apparaat zijn met elkaar verbonden via Bluetooth. Wanneer er geen Bluetooth-verbinding beschikbaar is, kunt u de Gear op afstand met uw mobiele apparaat verbinden door uw Samsung-account te gebruiken via een Wi-Fi-netwerk. Op deze manier kunt u meldingen van uw mobiele apparaat blijven ontvangen.

Deze functie wordt automatisch ingeschakeld wanneer u voor het eerst via Bluetooth verbinding maakt met uw mobiele apparaat.

Als deze functie niet is ingeschakeld, start u **Samsung Gear** op uw mobiele apparaat, tikt u op **INSTELL.** → **Gear-verbinding** en tikt u vervolgens op de schakelaar **Verbinding op afstand**.

De Gear gebruiken zonder mobiel apparaat

U kunt de Gear gebruiken zonder deze te verbinden met een mobiel apparaat. U kunt instellen dat u de Gear zonder mobiel apparaat wilt gebruiken wanneer u de Gear voor het eerst instelt of wanneer u deze reset.



- Wanneer u uw Gear gebruikt zijn sommige functies pas beschikbaar wanneer u de Gear met een mobiel apparaat verbindt.
- Ga naar www.samsung.com om de juridische kennisgevingen te bekijken wanneer u de stand Zonder telefoon voor het eerst instelt.

- 1 Schakel de Gear in.
- 2 Selecteer een taal en tik op **VOLGENDE**.
- 3 Tik op , scrol omlaag op het scherm en tik op **hier**.
- 4 Controleer de melding, lees de voorwaarden en ga hiermee akkoord.
- 5 Log in met uw Samsung-account.
- 6 Als u gegevens wilt herstellen, herstelt u de gegevens van een andere Gear die zijn opgeslagen in uw Samsung-account.
- 7 Een tijdzone instellen.
- 8 Een PIN-code instellen voor het herstellen of een back-up maken van gegevens.



Open op de Gear het scherm Apps, tik op  (**Instellingen**) → **Verbinden met telefoon** → **VOLGENDE** →  om de Gear met een mobiel apparaat te verbinden terwijl de Gear zonder mobiel apparaat wordt gebruikt.

Basisfuncties

Het scherm bedienen

Schermindeling

Het horlogescherm is het beginpunt waar u toegang kunt krijgen tot alle schermen van de Gear. U kunt andere schermen weergeven door op de toets te drukken, de ring te draaien of met uw vinger over het scherm te vegen.

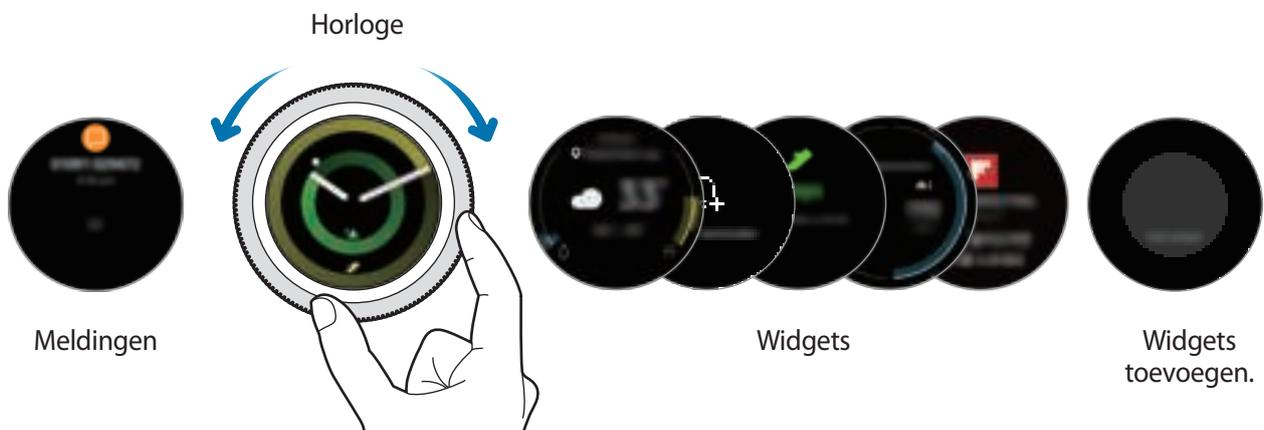

De beschikbare widgets, meldingen en de rangschikking daarvan kunnen verschillen, afhankelijk van de softwareversie.

Widgets toevoegen

U kunt meer widgets toevoegen op het startscherm.

Schuif het scherm, tik op  en selecteer een widget. De geselecteerde widget wordt in een nieuw venster weergegeven.

Widgets verplaatsen

Blijf een widget aanraken en sleep deze naar de gewenste locatie.

Widgets verwijderen

Tik op een widget, houd deze vast en tik dan op .

Apps openen

Tik op het scherm Apps op een app-pictogram om de app te openen.

Als u een app wilt openen vanuit de lijst met onlangs geopende apps, tikt u op  (**Recente apps**) op het scherm Apps.



U kunt apps direct starten nadat u de widget **App-sneltoets** hebt toegevoegd en de veelgebruikte apps toevoegt. Tik op  en voeg de gewenste app toe. Raadpleeg [Widgets toevoegen](#) voor meer informatie over het toevoegen van widgets.

Apps sluiten

1 Tik op het scherm Apps op  (**Recente apps**).

2 Draai de ring of veeg naar links of naar rechts over het scherm om de app die u wilt sluiten te markeren.

3 Tik op .

Als u alle actieve apps wilt sluiten, tikt u op **ALLE SLUITEN**.

Teruggaan naar het vorige scherm

Als u wilt terugkeren naar het vorige scherm, drukt u op de terugtoets.

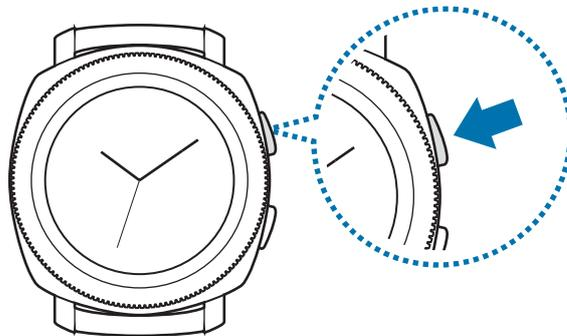

De ring gebruiken

Draai de ring om de diverse functies van de Gear eenvoudig te bedienen.



- Zorg dat het ringgebied vrij is van vreemde stoffen, zoals stof en zand.
- Gebruik de ring niet in de buurt van magnetische velden omdat deze mogelijk de interne magneten van de ring kunnen verstoren waardoor deze niet correct meer werkt.



Als de ring niet draait, brengt u deze naar een Samsung Servicecenter zonder de Gear te demonteren.

Door schermen bladeren

Draai de ring om andere schermen weer te geven. Draai op het horlogescherf de ring naar links om meldingen te bekijken.

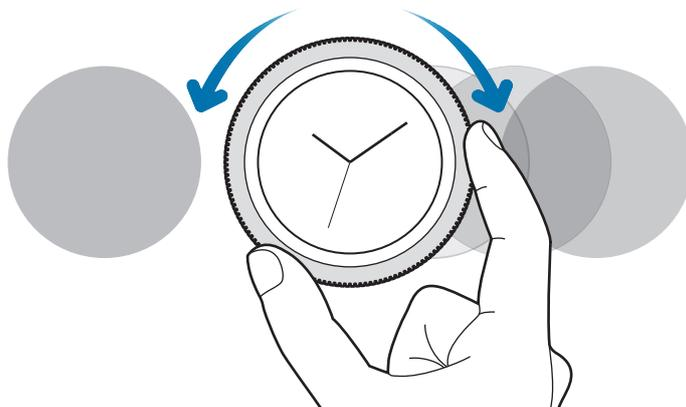

Een item selecteren

Draai de ring om de verschillende items weer te geven. Wanneer u de ring draait, beweegt de indicator in dezelfde richting mee en worden items gemarkeerd.

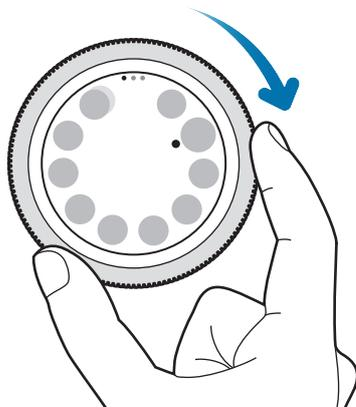

Volume of helderheid aanpassen

Draai de ring om het volume of de helderheid aan te passen. Wanneer u de helderheid aanpast, draait u de ring naar rechts om het scherm helderder te maken.

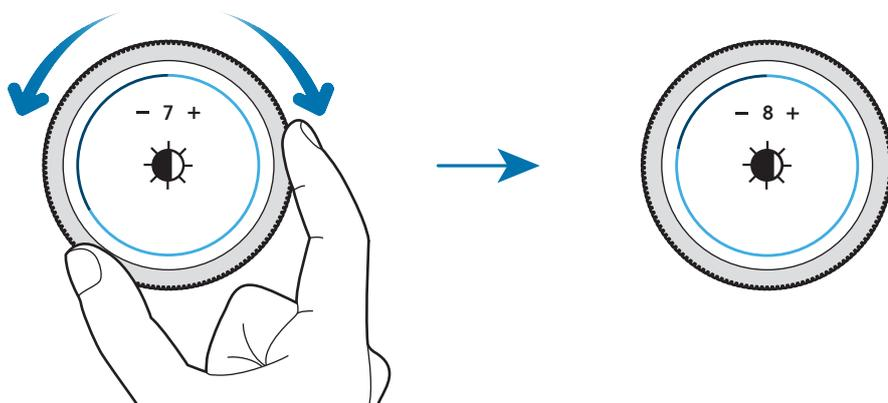

Inkomende oproepen aannemen of weigeren

Draai de ring naar rechts om een inkomende oproep aan te nemen of een alarm uit te schakelen. Draai de ring naar links om een inkomende oproep te weigeren of de sluimerfunctie te activeren voor een alarm.

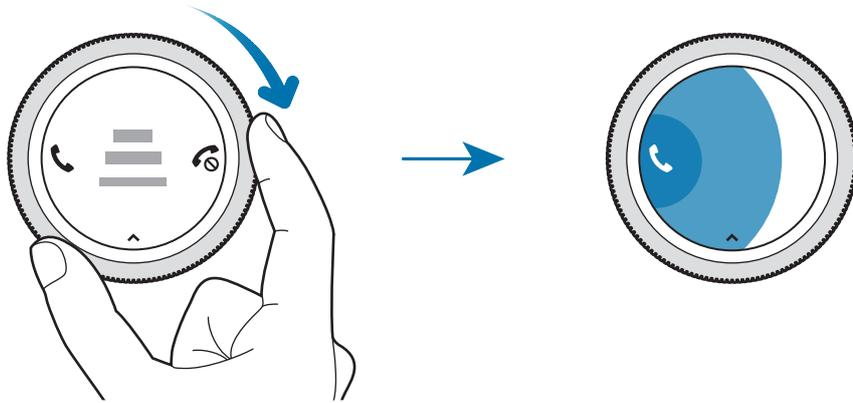

Aanraakscherm



- Zorg dat het aanraakscherm niet in aanraking komt met andere elektrische apparaten. Door elektrostatische ontladingen kan het aanraakscherm beschadigd raken.
- Beschadig het aanraakscherm niet, tik niet op het scherm met scherpe voorwerpen en oefen geen grote druk uit op het scherm met uw vingertoppen.



- De Gear herkent invoer via aanraken mogelijk niet in de buurt van de randen van het scherm, omdat deze buiten het invoergebied voor aanraken vallen.
- Gebruik alleen uw vingers om het aanraakscherm te bedienen.
- Het aanraakscherm is mogelijk niet beschikbaar als de stand Watervergrendeling is geactiveerd.

Tikken

Als u een app wilt openen, een menu-item wilt selecteren of op een toets op het scherm wilt drukken, tikt u hierop met uw vinger.

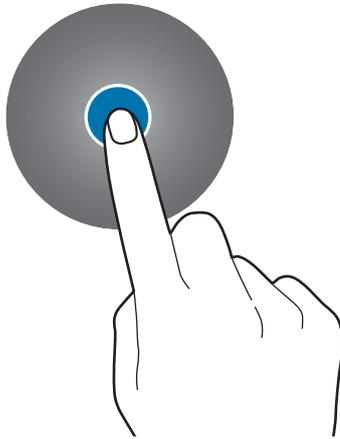

Tikken en blijven aanraken

Tik op het scherm en houd het twee seconden of langer vast om toegang te krijgen tot de bewerkingstoestand of om beschikbare opties weer te geven.

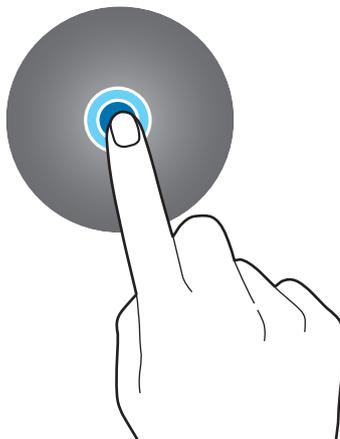

Slepen

Als u een item wilt verplaatsen, blijft u het vasthouden en sleept u het naar de gewenste positie.

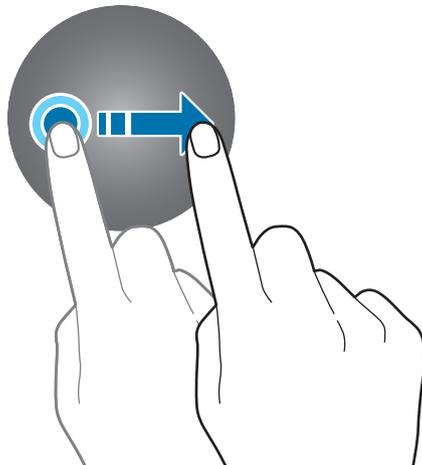

Dubbeltikken

Dubbeltik op een afbeelding om in te zoomen. Dubbeltik opnieuw om terug te gaan.

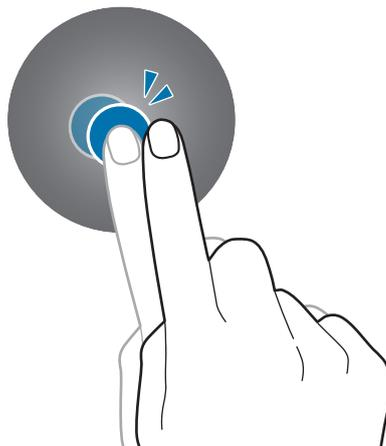

Vegen

Veeg naar links of rechts om andere vensters te bekijken.

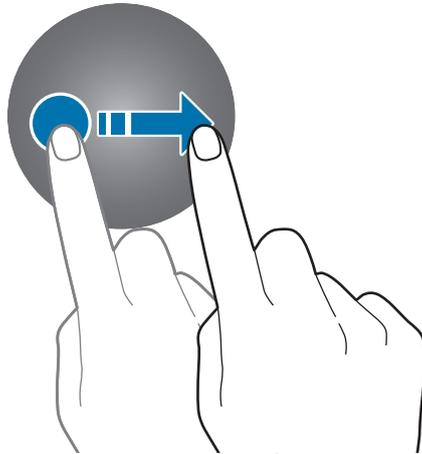

Venster Snelle bediening

In dit venster kunt u de huidige status van de Gear weergeven en basisinstellingen configureren.

Veeg omlaag vanaf de bovenrand van het scherm.

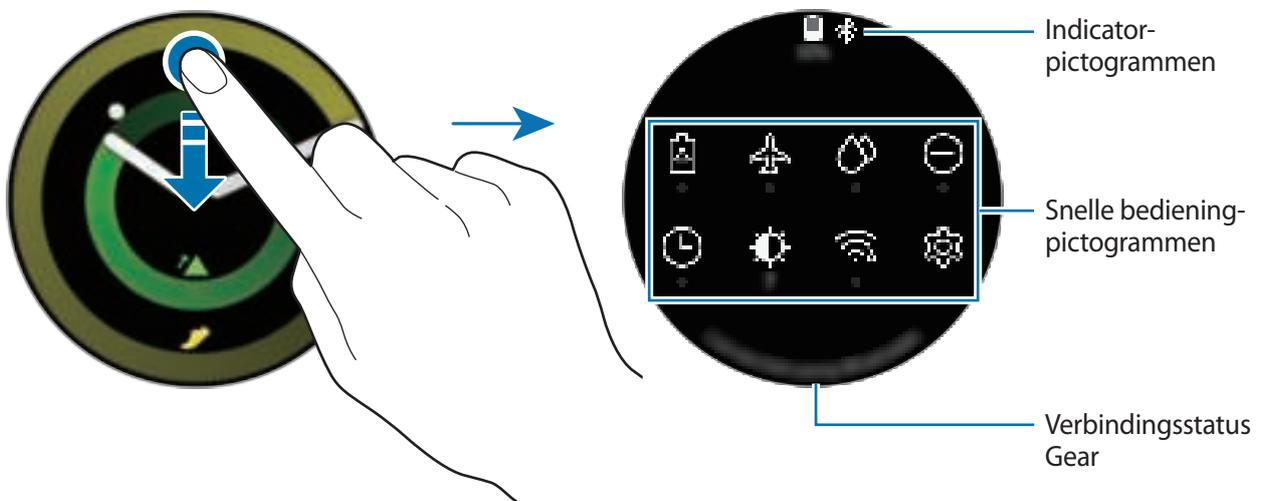

Betekenis van de indicatorpictogrammen

Indicatorpictogrammen worden bovenaan het venster Snelle bediening weergegeven en laten u weten wat de huidige status van de Gear is. De pictogrammen die in de onderstaande tabel staan, worden het meest gebruikt.



De indicatorpictogrammen die worden weergegeven, kunnen verschillen per regio.

Pictogram	Betekenis
	Bluetooth verbonden
	Bluetooth niet verbonden
	Bluetooth-headset verbonden
	Wi-Fi-verbinding
	Batterijlading

Betekenis van de Snelle bediening-pictogrammen

Pictogram	Betekenis
	Spaarstand inschakelen
	Vliegtuigstand inschakelen
	Stand Watervergrendeling inschakelen
	Stand Niet storen inschakelen
	Functie Horloge altijd aan inschakelen
	De helderheid aanpassen
	Muziek afspelen of onderbreken
	Het instellingenvenster openen
	De NFC-functie inschakelen
	Stand Trillen of Stil inschakelen
	Verbonden met Wi-Fi-netwerk of automatisch verbonden met Wi-Fi-netwerk
	De functie Aanraakgevoeligheid inschakelen
	Het menu batterijbeheer openen
	De functie Locatiegegevens inschakelen

De Snelle bediening-pictogrammen bewerken

U kunt de pictogrammen in het venster Snelle bediening bewerken en maximaal acht pictogrammen toevoegen. Als u acht pictogrammen hebt, kunt u alleen een nieuwe toevoegen door er een te verwijderen.

Een Snelle bediening-pictogram verwijderen

Houd in het venster Snelle bediening een Snelle bediening-pictogram ingedrukt dat u wilt verwijderen en tik op .

Het Snelle bediening-pictogram wordt verwijderd.

Een Snelle bediening-pictogram toevoegen

Houd een Snelle bediening-pictogram ingedrukt, tik vervolgens op  en selecteer een functie die u wilt toevoegen aan het venster Snelle bediening.

Het Snelle bediening-pictogram van de functie die u selecteert wordt toegevoegd aan het venster Snelle bediening.

Spaarstand inschakelen

Schakel de spaarstand in om bepaalde functies van de Gear te beperken en het batterijgebruik te verminderen.

Tik in het venster Snelle bediening op .

Na inschakeling worden kleuren in grijstinten weergegeven.

Raadpleeg [Sparstand](#) voor meer informatie.

De Vliegtuigstand inschakelen

U kunt de Vliegtuigstand inschakelen als u in een vliegtuig stapt. Als u deze functie inschakelt, worden apps waarvoor een netwerkverbinding is vereist beperkt, maar andere apps en functies kunnen normaal worden gebruiken.

Tik in het venster Snelle bediening op .

Het pictogram  wordt bovenaan het horlogescherf weergegeven.

De stand Watervergrendeling inschakelen

U kunt de stand Watervergrendeling inschakelen wanneer u in het water traint.

Tik in het venster Snelle bediening op .

Het aanraakscherm, de functie Wake-upgebaar en de functie Horloge altijd aan worden uitgeschakeld.

Houd de starttoets ingedrukt totdat de cirkel verdwijnt om de stand Watervergrendeling uit te schakelen.

De stand Niet storen inschakelen

Wanneer u een melding ontvangt (met uitzondering van een alarm) kunt u uw Gear instellen zodat deze niet trilt en het scherm niet wordt ingeschakeld.

Tik in het venster Snelle bediening op  en stel de stand Niet storen in.

Het pictogram  wordt bovenaan het horlogescherm weergegeven.

De functie Horloge altijd aan inschakelen

U kunt instellen dat het scherm tijdens het dragen van uw Gear wordt ingeschakeld, zelfs als u uw Gear op dat moment niet gebruikt.

Tik in het venster Snelle bediening op .

Als u deze functie inschakelt, raakt de batterij eerder leeg dan normaal.

De helderheid aanpassen

U kunt de helderheid van het scherm op de Gear aanpassen aan de omgeving.

Tik in het venster Snelle bediening op  en pas de helderheid aan door te ring te draaien, of tik op  of .

U kunt als volgt muziek afspelen of pauzeren

U kunt als volgt muziek afspelen of pauzeren.

Tik in het venster Snelle bediening op  of .

Muziek kan worden afgespeeld of gepauzeerd vanaf het verbonden mobiele apparaat. U kunt naar muziek luisteren nadat u de Bluetooth-headset hebt verbonden.

Het scherm Instellingen openen

Open het scherm Instellingen om de verschillende functies en apps van de Gear te configureren.

Tik in het venster Snelle bediening op .

Het scherm Instellingen wordt weergegeven.

De NFC-functie inschakelen

Schakel de NFC-functie in om betalingen te doen.

Tik in het venster Snelle bediening op .

De NFC-functie wordt ingeschakeld en u kunt eenvoudig betalingen doen met de NFC-antenne.

Raadpleeg [NFC](#) voor meer informatie.

De stand Trillen of Stil inschakelen

Stand Trillen of Stil inschakelen.

Tik in het venster Snelle bediening op  of .

Verbinding maken met een Wi-Fi-netwerk

Maak handmatig verbinding met een Wi-Fi-netwerk of stel het Wi-Fi-netwerk in om automatisch verbinding te maken.

Tik in het venster Snelle bediening op  of .

Het Wi-Fi-netwerk maakt verbinding of de verbinding wordt verbroken. Als u het Wi-Fi-netwerk automatisch wilt laten verbinden, tikt u op het Wi-Fi-pictogram tot  wordt weergegeven.

De functie Aanraakgevoeligheid inschakelen

Schakel de functie Aanraakgevoeligheid in om het aanraakscherm te gebruiken als u handschoenen draagt.

Tik in het venster Snelle bediening op .



Afhankelijk van het type handschoenen detecteert het aanraakscherm mogelijk niets en wordt de functie mogelijk niet ingeschakeld.

Het menu batterijbeheer openen

Open het menu batterijbeheer om eenvoudig het batterijverbruik te beheren.

Tik in het venster Snelle bediening op .

Het menu batterijbeheer wordt weergegeven.

De functie Locatiegegevens inschakelen

Schakel Locatiegegevens in om GPS-gegevens en locatiegegevens te kunnen gebruiken met bepaalde apps.

Tik in het venster Snelle bediening op .

Horloge

Horlogeschermb

Hierop kunt u de huidige tijd bekijken. Als u zich niet op het scherm Horloge bevindt, drukt u op de starttoets om terug te gaan naar het scherm Horloge.



Wijzerplaat wijzigen

Tik op het horlogescherf en houd het vast, en draai de ring of veeg naar links of naar rechts over het scherm en selecteer een wijzerplaat. U kunt het horloge ook aanpassen door op **AANPASSEN** te tikken. Als u meer wijzerplaten wilt downloaden van **Galaxy Apps** tikt u op **Galaxy Apps**.

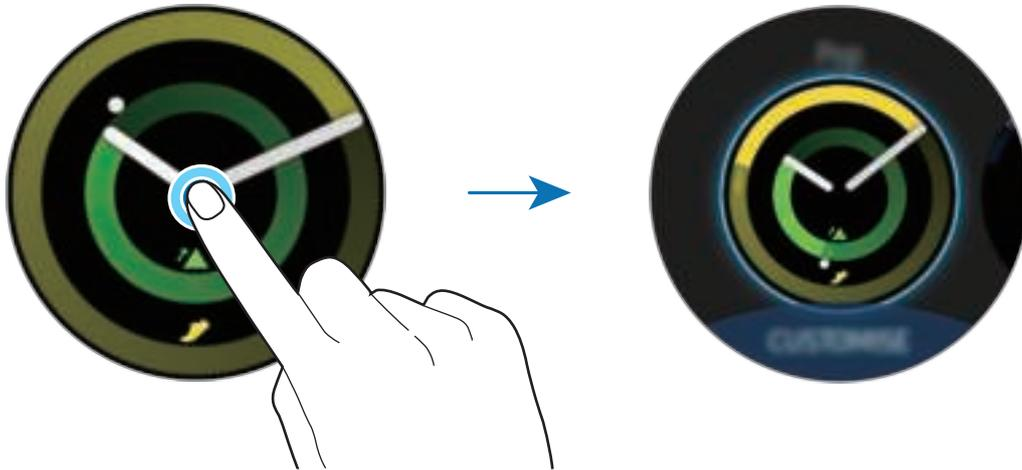

Tik op het horlogescherf en houd het vast, en draai de ring snel. De beschikbare wijzerplaten worden op het scherm weergegeven zodat u ze gemakkelijk kunt selecteren. De functie voor **AANPASSEN** is echter niet beschikbaar.

U kunt de wijzerplaat van de Gear ook vanaf uw mobiele apparaat wijzigen. Start **Samsung Gear** op uw mobiele apparaat en tik op **INSTELL.** → **Wijzerplaten**. Als u meer wijzerplaten wilt downloaden van **Galaxy Apps**, start u **Samsung Gear** en tikt u op **INFO** → **MEER WIJZERPLATEN WEERG.**

Een wijzerplaat aanpassen met een foto

U kunt een foto als wijzerplaat toepassen nadat u een foto hebt geïmporteerd vanaf uw mobiele apparaat. Zie [Afbeeldingen van uw mobiele apparaat importeren](#) voor meer informatie over het importeren van foto's vanaf een mobiel apparaat.

- 1 Tik op het horlogescherf en houd het vast, en draai de ring of veeg het scherm naar links of rechts en tik op **AANPASSEN** op de wijzerplaat **Mijn foto+**.
- 2 Tik op het scherm en tik op **Foto toevoegen**.

3 Selecteer de foto die u wilt toepassen als wijzerplaat en tik op **OK** → **OK**.



Als u extra foto's wilt toevoegen, draait u de ring rechtsom of veegt u het scherm naar links en selecteert u **Foto toevoegen**. Er kunnen maximaal tien foto's worden toegevoegd als wijzerplaat. De foto's die u toevoegt, worden in chronologische volgorde gerouleerd.

4 Tik op **OK**.

Gebruik van de functie voor het voortdurend weergeven van het horloge

U kunt instellen dat de Gear de tijd weergeeft wanneer het scherm is uitgeschakeld tijdens het dragen van de Gear.

Tik op het scherm Apps op  (**Instellingen**) → **Wijzerplaten en stijlen** → **Horloge altijd aan** om deze functie in te schakelen.

Stand Alleen horloge

U kunt de stand voor alleen horloge activeren. In de stand voor alleen horloge wordt alleen het horloge weergegeven en worden alle andere functies uitgeschakeld. Raadpleeg [Batterijbeheer](#) voor meer informatie over overschakelen naar de stand voor alleen horloge.

Meldingen

Meldingenvenster

Bekijk een melding zoals een nieuw bericht of een gemiste oproep in het meldingenvenster. Draai op het horlogescherf de ring naar links om het meldingenvenster te openen. Wanneer er niet-bekeken meldingen zijn, wordt er een gele stip op het horlogescherf weergegeven.

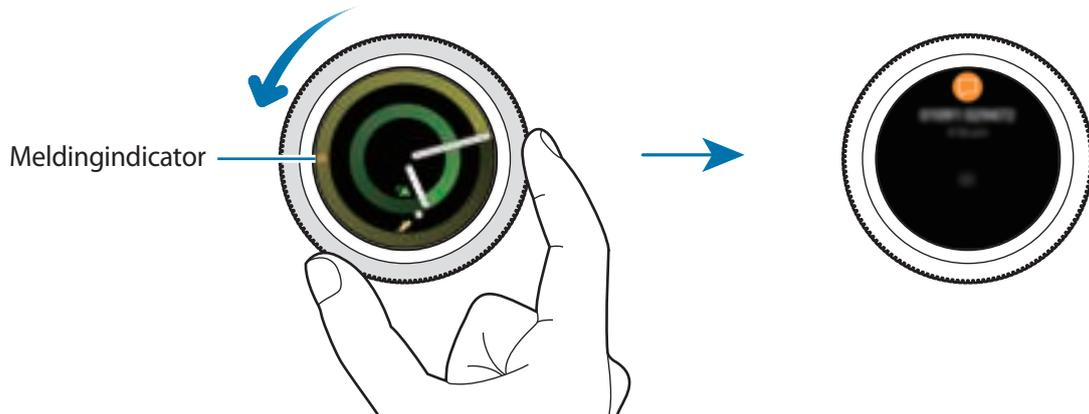

Inkomende meldingen weergeven

Wanneer u een melding ontvangt, wordt informatie over de melding, zoals het type melding, op het scherm weergegeven. Tik op de melding om de details te bekijken.

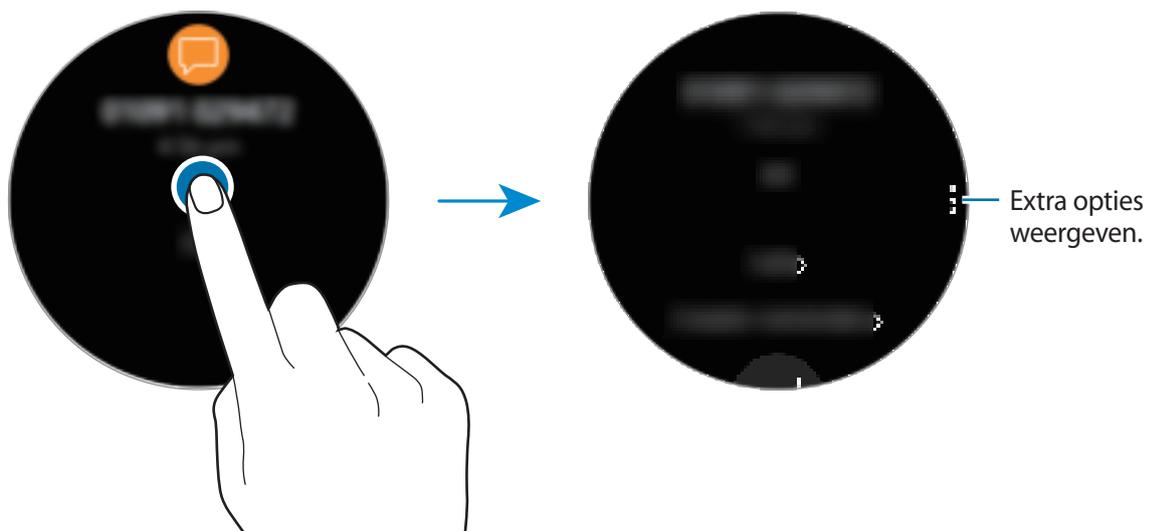

Als u meer meldingen wilt bekijken die u van andere apps hebt ontvangen, draait u de ring naar links.

Meldingen verwijderen

Verwijder een melding door vanaf de onderrand van het scherm omhoog te vegen terwijl u een melding weergeeft.

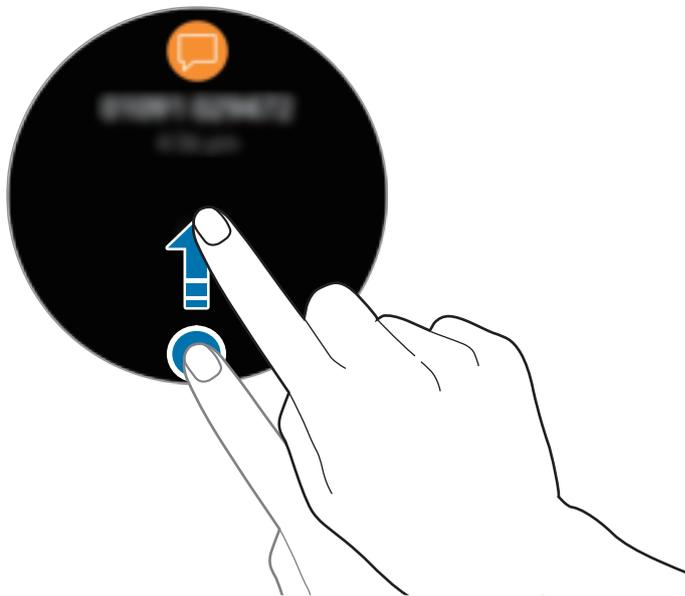

Apps selecteren voor het ontvangen van meldingen

Selecteer een app op uw mobiele apparaat om meldingen te ontvangen.

- 1 Start **Samsung Gear** op uw mobiele apparaat en tik op **INSTELL.** → **Meldingen** en tik op de schakelaar.
- 2 Tik op **Meldingen beheren** en tik op de schakelaar naast apps om van die apps berichten op de Gear te ontvangen.

Tekst ingeven

Introductie

Er verschijnt een tekstinvoerscherm wanneer u tekst kunt ingeven.



- De schermindeling kan verschillen, afhankelijk van de app die u start.
- Wanneer de Gear via Bluetooth is verbonden met een mobiel apparaat, worden de taalinstellingen die zijn toegepast op het mobiele apparaat, toegepast op de Gear.

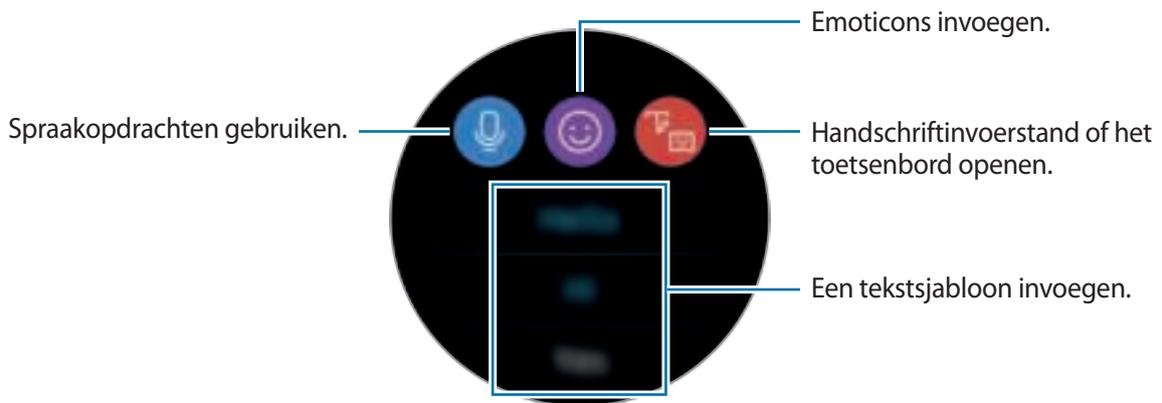

Teksten inspreken

Tik op  en spreek het bericht in dat u wilt ingeven.

Als u de herkende taal wilt wijzigen, tikt u op  → **Invoertalen**.

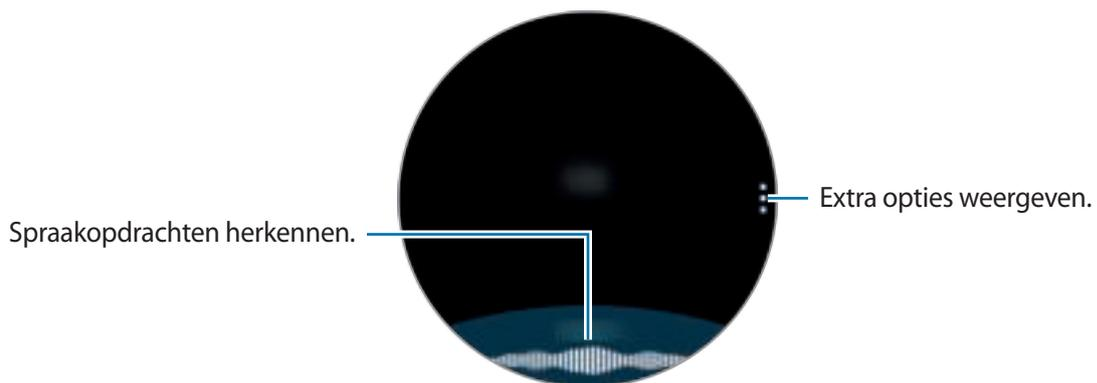



- Deze functie wordt in sommige talen niet ondersteund.
- **Tips voor betere stemherkenning**

- Spreek duidelijk.
- Spreek op plekken met weinig lawaai.
- Gebruik geen aanstootgevende taal of streektaal.
- Gebruik geen dialect.

De Gear herkent uw gesproken bericht mogelijk niet, afhankelijk van uw omgeving of de manier waarop u spreekt.

Emoticons gebruiken

Tik op  en selecteer de emoticon die u wilt verzenden. Als u een tekening wilt maken, tikt u op **Schets** bovenaan het scherm en tekent u uw bericht.

Draai de ring naar links om de invoer lijn voor lijn te verwijderen. Draai de ring naar rechts om een lijn terug te zetten.

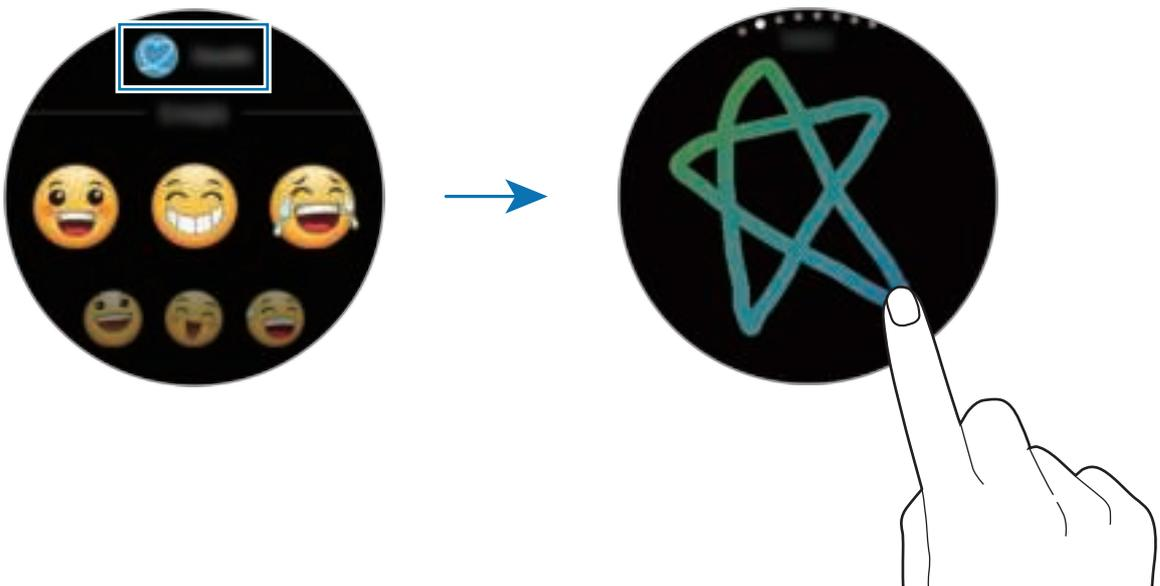

Handschriftinvoerstand of het toetsenbord gebruiken

Tik op  en open de handschriftstand om op het scherm te schrijven.

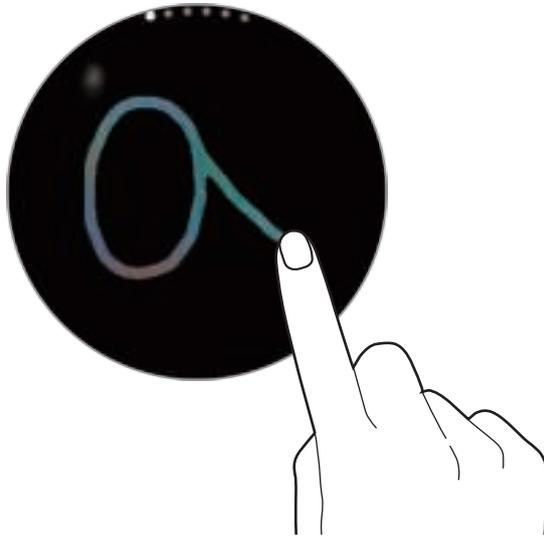

De beschikbaarheid van deze functie is afhankelijk van uw regio.

De invoerstand wijzigen

Draai de ring om de invoerstand op het tekstinvoerscherm te wijzigen. U kunt schakelen tussen de handschrift-, teken-, cijfer-, leesteken-, emoticon- en inspreekstand.

De invoertaal wijzigen

Tik op de spatietoets en sleep deze naar links of naar rechts terwijl u deze vasthoudt om de invoertaal te wijzigen.

Schakel naar de cijfer-, leesteken-, of emoticonstand om meer talen toe te voegen. Tik vervolgens op  → **Invoertalen selecteren** en selecteer een taal om toe te voegen. U kunt maximaal twee talen toevoegen.

Het toetsenbord gebruiken

Draai de ring om tekst in te geven via het toetsenbord.



- Tekstinvoer wordt in sommige talen niet ondersteund. Als u tekst wilt ingeven, moet u de invoertaal wijzigen in een van de ondersteunde talen.
- De toetsenbordindeling kan afwijken afhankelijk van de regio.

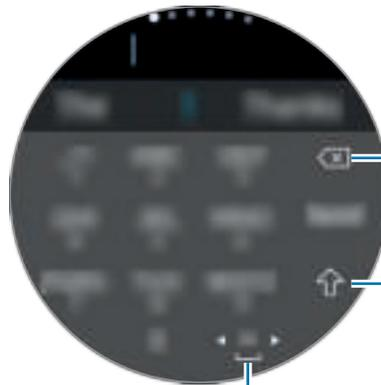

Een voorgaand teken verwijderen.

Hoofdletters ingeven. Als u alles in hoofdletters wilt ingeven, tikt u twee keer hierop.

Een spatie ingeven.

GPS

De Gear heeft een GPS-sensor zodat u uw real-time locatiegegevens kunt bekijken zonder verbinding te maken met een mobiel apparaat. Wanneer u uw Gear gebruikt zonder verbinding te maken met een mobiel apparaat of wanneer u apps zoals de **Hoogte-barometer** gebruikt, wordt de GPS-sensor in uw Gear gebruikt. Ook kunnen anderen dan uw locatie volgen wanneer u in een noodsituatie een SOS-bericht stuurt.

Tik op het scherm Apps op  (**Instellingen**) → **Verbindingen** → **Locatie** → **Locatie** om deze functie in te schakelen.

Schuif omlaag op het scherm en selecteer een optie om een methode te selecteren voor het zoeken van de locatie.

Wanneer uw Gear en uw mobiele apparaat zijn verbonden, gebruikt deze functie de GPS van het mobiele apparaat. Activeer de locatiefunctie van het mobiele apparaat om de GPS-sensor te gebruiken.



De sterkte van het GPS-sigitaal kan afnemen op locaties waar het sigitaal wordt geblokkeerd, zoals tussen gebouwen of in laaggelegen gebieden, of in slechte weersomstandigheden.

SOS-berichten

In een noodsituatie kunt u een SOS-bericht verzenden door snel drie keer op de starttoets van de Gear te drukken.

SOS-berichten instellen

- 1 Start **Samsung Gear** op uw mobiele apparaat en tik op **INSTELL.** → **SOS-verzoeken verzenden** en tik op de schakelaar om deze te activeren.
- 2 Volg de instructies op het scherm om noodcontacten toe te voegen als u dit nog niet hebt gedaan.

Noodcontacten toevoegen

Start **Samsung Gear** op uw mobiele apparaat en tik op **INSTELL.** → **SOS-verzoeken verzenden** → **SOS-berichten verz. naar** → **TOEV.**

Tik op **Contact toevoegen** en voer de contactinformatie in of tik op **Selecteren uit contacten** om een bestaand contact als noodcontact toe te voegen.

Vertraging voor SOS-berichten instellen

U kunt de Gear instellen om een SOS-bericht een tijdje nadat u snel drie keer op de starttoets van de Gear hebt gedrukt te verzenden.

Start **Samsung Gear** op uw mobiele apparaat en tik op **INSTELL.** → **SOS-verzoeken verzenden.** Tik op de schakelaar **Aftellen voor verzenden** om deze functie in te schakelen.

SOS-berichten verzenden

Druk in een noodgeval drie keer snel op de starttoets van de Gear.

De Gear verzendt SOS-berichten naar uw noodcontacten. De berichten bevatten uw huidige locatiegegevens en een koppeling om uw real-time locatiegegevens 60 minuten te traceren.

Na verzending van een SOS-bericht wordt het pictogram  op het horlogescherm weergegeven. Veeg naar rechts om het resultaat van uw SOS-aanvraag weer te geven.

Mijn locatie weergeven

Nadat u een SOS-bericht hebt verzonden waarin uw locatiegegevens zijn opgenomen, kunt u uw locatie bekijken in het berichtenvenster. Veeg op het horlogeschermbild naar rechts of draai de ring naar links en tik op het scherm om uw huidige locatie op de kaart te bekijken.

Om te stoppen met het delen van uw locatie met uw noodcontacten, schuift u omlaag op het scherm en tikt u op  (Delen stoppen) → .

Mijn Gear zoeken

Als u uw Gear kwijtraakt, gebruikt u de Samsung Gear-app op uw mobiele apparaat om deze te zoeken.



Registreer uw Samsung-account eerst op het verbonden mobiele apparaat om deze functie te gebruiken.

1 Start **Samsung Gear** op uw mobiele apparaat en tik op **INSTELL.** → **Zoek mijn Gear.**

2 Tik op .

De Gear gaat trillen en het scherm wordt ingeschakeld. Sleep  buiten de grote cirkel op de Gear of draai de ring naar rechts of tik op  op het mobiele apparaat om het trillen te stoppen.

Wanneer uw Gear kwijt of gestolen is, kunt u deze op afstand bedienen. Start **Samsung Gear** op uw mobiele apparaat en tik op **INSTELL.** → **Zoek mijn Gear** → **Op afstand bedienen** en tik op de schakelaar om deze te activeren.

Applicaties

Berichten

U kunt berichten weergeven en beantwoorden via de Gear.

Berichten bekijken



Voor berichten die u tijdens het roamen ontvangt, moet u wellicht extra betalen.

1 Tik op  (**Berichten**) op het scherm Apps.

Of veeg naar rechts op het horlogescherf of draai de ring naar links wanneer u een nieuwe melding van een bericht ontvangt.

2 Blader door de berichtenlijst en selecteer vervolgens een contact om uw gesprekken te bekijken.

Als u een bericht op uw mobiele apparaat wilt weergeven, tikt u op , draait u de ring en tikt u op **Weerg. op tel.**

Als u een bericht wilt beantwoorden, tikt u op  (**Beantwoord**) en geeft u uw bericht in. U kunt ook een bericht beantwoorden door de ring rechtsom te draaien.

Berichten verzenden



Voor berichten die u tijdens het roamen verzendt, moet u wellicht extra betalen.

- 1 Tik op  (**Berichten**) op het scherm Apps.

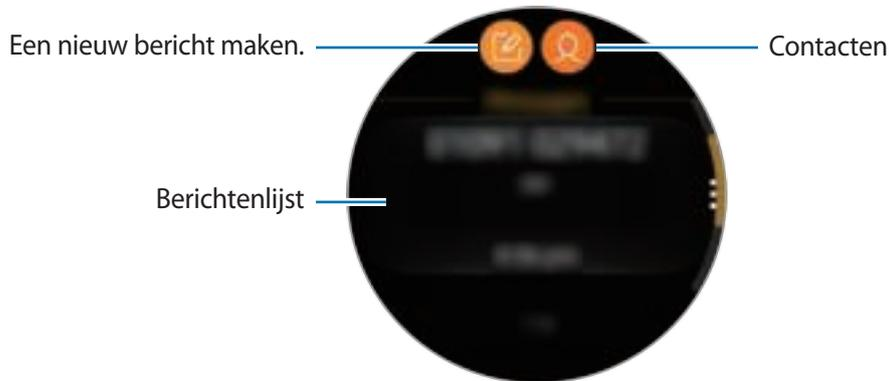

- 2 Tik op .

U kunt ook een ontvanger voor het bericht selecteren door op  te tikken in de lijst met contacten.

- 3 Voeg een ontvanger toe en tik op **VOLGENDE**.

- 4 Geef tekst in via een van de beschikbare methoden en tik op **VERZENDEN** of **Zenden**.

Wanneer u een tekstsjabloon of een emoticon selecteert, wordt het bericht automatisch naar de ontvangers verzonden.

Wanneer u tekst met uw stem ingeeft, kunt u kiezen tussen tekst en audio voor de berichtindeling. Als het scherm voor het selecteren van de berichtindeling niet wordt weergegeven, opent u het scherm Apps, tikt u op  (**Instellingen**) → **Instellingen app** → **Berichten** → **Verzend als audio** om deze functie in te schakelen.

Telefoon

Introductie

Op uw Gear kunt u een oproep plaatsen of beantwoorden of meldingen voor inkomende oproepen ontvangen, maar u kunt alleen telefoongesprekken voeren via uw verbonden mobiele apparaat.

Oproepen ontvangen

Een oproep aannemen

Sleep  buiten de grote cirkel bij een inkomende oproep. U kunt ook de ring naar rechts draaien.

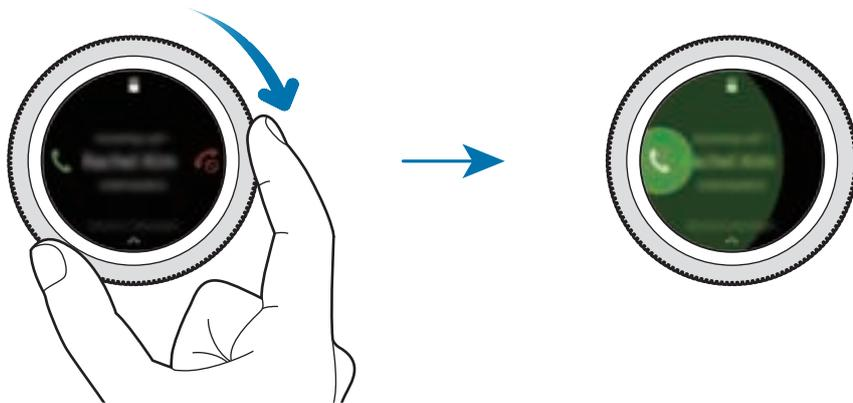

Als de functie voor spraakopdrachten is ingeschakeld, zegt u 'Answer' om de oproep aan te nemen. Als u de functie voor spraakopdrachten wilt inschakelen, opent u het scherm Apps, tikt u op  (Instellingen) → Instellingen app → Oproep → Gesproken antw.

Gesprekken zijn alleen mogelijk op het aangesloten mobiele apparaat.

Een oproep weigeren

U kunt een inkomende oproep weigeren en een weigerbericht verzenden naar de beller. Sleep  buiten de grote cirkel bij een inkomende oproep. Of u draait de ring naar links.

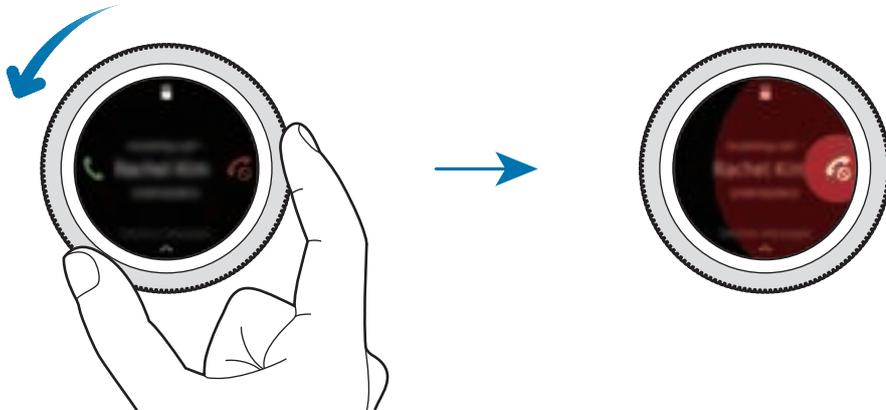

Als u een bericht wilt verzenden wanneer u een inkomende oproep weigert, veegt u naar boven vanaf de onderrand van het scherm.

Als de functie voor spraakopdrachten is ingeschakeld, zegt u 'Reject' om de oproep te weigeren. Als u de functie voor spraakopdrachten wilt inschakelen, opent u het scherm Apps, tikt u op  (Instellingen) → Instellingen app → Oproep → Gesproken antw.

Gemiste oproepen

Als u een oproep hebt gemist, wordt er een melding weergegeven op het scherm. Veeg op het horlogescherm naar rechts over het scherm of draai de ring naar links om meldingen van gemiste oproepen weer te geven. Of tik op  (Telefoon) op het scherm Apps om gemiste oproepen weer te geven.

Zelf bellen

Tik op  (Telefoon) op het scherm Apps.



Gebruik een van de volgende methoden:

- Tik op , geef een nummer in via het toetsenbord en tik op .
- Tik op , zoek of selecteer een contact en tik op .
- Blader door de lijst, selecteer een item en tik op .

Contacten

U kunt de lijst met contacten van uw mobiele apparaat bekijken wanneer u uw Gear met uw mobiele apparaat verbindt. U kunt bellen of een bericht naar een contact verzenden.

Tik op  (**Contacten**) op het scherm Apps.



De favorietenlijst met contacten op het mobiele apparaat wordt bovenaan de lijst met contacten weergegeven.

Gebruik een van de volgende zoekmethoden:

- Tik op  en geef de zoekcriteria in bovenaan de lijst met contacten.
- Blader door de lijst met contacten.
- Draai de ring. Wanneer u de ring snel draait, wordt alfabetisch op de eerste letter door de lijst gebladerd.

Voer een van de volgende acties uit wanneer een contact is geselecteerd:

-  : een video-oproep plaatsen.
-  : een bericht samenstellen.

Contacten toevoegen

- 1 Tik op  (**Contacten**) op het scherm Apps.
- 2 Tik op  bovenaan de lijst met contacten en geef de contactgegevens in.
- 3 Tik op **OPSLAAN**.

De veelgebruikte contacten selecteren in de widget

Voeg de widget **Contacten** toe en voeg vervolgens de veelgebruikte contacten toe om eenvoudig contact met hen op te nemen via een sms-bericht of telefonisch. Tik op **Contacten toev.**, voeg een contact toe en tik vervolgens op **GEREED**. Raadpleeg [Widgets toevoegen](#) voor meer informatie over het toevoegen van widgets.



Er kunnen maximaal vier contacten worden toegevoegd aan de widget.

Medische gegevens aan mijn profiel toevoegen

U kunt medische gegevens aan uw profiel toevoegen zodat de hulpverlener deze snel ziet in een noodsituatie.

Tik op uw mobiele apparaat op **Contacten**, selecteer uw profiel en voer uw medische gegevens in. Als u uw medische gegevens op uw Gear wilt weergeven, tikt u op het scherm Apps op  (**Contacten**) → uw profiel en veegt u vanaf de onderrand van het scherm omhoog.

In een noodsituatie houdt u de starttoets (aan/uit-toets) van de Gear ingedrukt en tikt u op **Medische gegevens noodgeval**.



U kunt deze functie mogelijk niet gebruiken, afhankelijk van het mobiele apparaat dat u met de Gear verbindt.

Samsung Health

Introductie

Samsung Health legt uw activiteiten gedurende 24 uur vast en spoort u aan te kiezen voor een gezonde levensstijl. Wanneer u uw Gear verbindt met uw mobiele apparaat, kunt u de gezondheidsgerelateerde gegevens opslaan en beheren en ook elke dag nuttige informatie over uw gezondheid ontvangen.

Wanneer u meer dan 10 minuten traint terwijl u de Gear draagt, wordt een aanmoedigingsbericht weergegeven. Wanneer de Gear langer dan een uur inactiviteit herkent, wordt u gewaarschuwd en krijgt u enkele rekoefeningen te zien die u kunt doen. Wanneer uw Gear detecteert dat u aan het rijden bent, worden aanmoedigingsberichten of rekoefeningen mogelijk niet weergegeven.

Tik op  (Samsung Health) op het scherm Apps.



- De functies van Samsung Health zijn uitsluitend bedoeld voor ontspannings-, welzijns- en fitnessdoeleinden. Ze zijn niet voor medisch gebruik bedoeld. Voordat u deze functies gebruikt, moet u de instructies zorgvuldig lezen.
- Informatie die wordt verkregen via het gebruik van de Gear of de Fit-software of een applicatie die daarop vooraf is geladen, is mogelijk niet correct, nauwkeurig, volledig of betrouwbaar.

De Gear correct dragen

- Wanneer u de automatische hartslagmetingsfunctie activeert of wanneer de Gear uw training herkent, meet de Gear automatisch uw hartslag. Wanneer u uw hartslag meet, draagt u de Gear op uw arm onder uw pols zoals aangegeven in de onderstaande afbeelding.
- Als u de Gear te strak bevestigt, kan er huidirritatie optreden, en als u de Gear niet strak genoeg bevestigt, kan er wrijving optreden.
- Maak het bandje los nadat u hebt getraind.

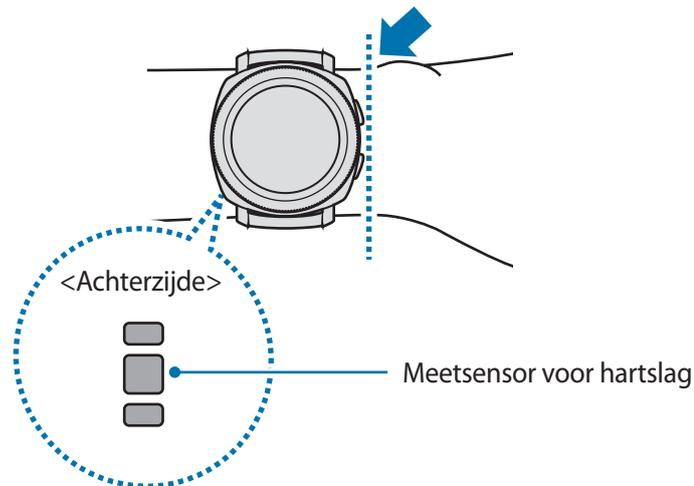



- De nauwkeurigheid van de meetsensor voor de hartslag kan afnemen, afhankelijk van de meetomstandigheden en omgeving.
- Gebruik de Hartslag-functie alleen om uw hartslag te meten.
- Kijk niet recht in de lampjes van de meetsensor voor de hartslag. Als u dit wel doet, kunt u oogletsel oplopen. Zorg ervoor dat kinderen niet recht in de lampjes kijken.
- Koude omgevingstemperaturen kunnen van invloed zijn op uw meting; houd uzelf warm wanneer u uw hartslag controleert in de winter of bij koud weer.
- Meet uw hartslag wanneer u rustig zit. Beweeg niet terwijl u de hartslagmeting uitvoert. Hierdoor kan uw hartslag mogelijk onjuist worden vastgelegd.
- Als uw meting sterk afwijkt van de verwachte hartslag, rust u 30 minuten uit en meet u de hartslag opnieuw.
- Roken of alcohol drinken voordat u begint met meten, kan ervoor zorgen dat uw hartslag anders is dan uw normale hartslag.
- Praat, gaap of adem niet diep in terwijl u uw hartslag meet. Hierdoor kan uw hartslag mogelijk onjuist worden vastgelegd.
- Aangezien de meetsensor voor de hartslag licht gebruikt om de hartslag te schatten, kan de nauwkeurigheid enigszins verschillen wegens fysieke factoren die lichtabsorptie en -reflectie beïnvloeden, zoals bloedsomloop/bloeddruk, de huid en de locatie en hoeveelheid bloedvaten. Als uw hartslag zeer hoog of laag is, kunnen de metingen ook onjuist zijn.
- Gebruikers met dunne polsen kunnen onjuiste hartslagmetingen krijgen wanneer het apparaat te los zit, omdat dan het licht ongelijkmatig wordt gereflecteerd. Als de hartslagmeting niet correct functioneert, verschuift u de meetsensor voor de hartslag van het apparaat naar rechts, links, omhoog of omlaag op uw pols of draait u het apparaat, zodat de meetsensor voor de hartslag stevig tegen de binnenkant van uw pols aanzit.
- Als de meetsensor voor de hartslag vuil is, veegt u de sensor schoon en probeert u het opnieuw. Obstakels tussen het bandje van het apparaat en uw pols, zoals lichaamshaar, vuil of andere voorwerpen, kunnen voorkomen dat het licht gelijkmatig wordt gereflecteerd. Verwijder dergelijke obstakels voor gebruik.
- Als uw apparaat heet aanvoelt, verwijdert u dit totdat het is afgekoeld. Als u uw huid lange tijd blootstelt aan een heet oppervlak van het apparaat, kan uw huid verbranden.

Verbrande kcal

Controleer uw dagelijkse verbrande calorieën of hoeveel calorieën u deze week hebt verbrand of het wekelijks gemiddelde aantal calorieën dat u hebt verbrand.

Tik op  (**Samsung Health**) op het scherm Apps en open het scherm Verbrande calorieën. Of draai de ring naar rechts op het horlogescherf en selecteer de widget **Calorieën** om deze te starten.



Als u rapporten per dag wilt bekijken, tikt u op **Elke datum weerg.**



Het aantal calorieën dat u verbrandt is inclusief uw basisstofwisseling die wordt berekend op basis van het profiel dat u hebt geregistreerd. Wanneer u de app **Samsung Health** voor het eerst start, wordt de basisstofwisseling die u opbouwt voordat u de app startte weergegeven als het aantal calorieën dat u verbrandt.

Stappen

De Gear telt het aantal stappen en meet de afgelegde afstand.

Uw stappen tellen en de gelopen afstand meten

Tik op  (Samsung Health) op het scherm Apps en draai de ring naar rechts om het stappentellerscherm te openen. Of draai de ring naar rechts op het horlogescherm en selecteer de widget **Stappen** om deze te starten.

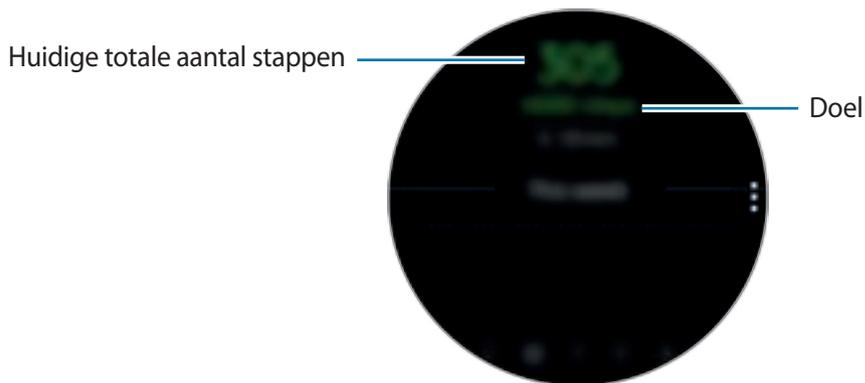

Als u gegevens per week in een grafiek wilt bekijken, veegt u omhoog of omlaag op het scherm. Als u rapporten per dag wilt bekijken, tikt u op **Elke datum weerg.**



- Wanneer u begint met uw stappen te meten, houdt de stappenteller uw stappen bij en geeft deze het aantal stappen na een korte vertraging weer omdat uw Gear uw bewegingen na enige tijd nauwkeurig herkent. Voor een nauwkeurige meting van het aantal stappen merkt u wellicht een korte vertraging voordat het pop-upvenster aangeeft dat er een bepaald doel is bereikt.
- Als u de stappenteller gebruikt terwijl u met de auto of de trein reist, kunnen trillingen van invloed zijn op uw stappentelling.

Het stappendoel instellen

- 1 Veeg naar boven op het scherm en tik op **Instell.** Of tik op  → **Instell.**
- 2 Tik op **Stappendoel.**
- 3 Draai de ring om het doel in te stellen en tik op **GEREED.**

Het alarm instellen

- 1 Als u een alarm wilt ontvangen bij het bereiken van een doel, veegt u omhoog op het scherm en tikt u op **Instell.** Of tik op  → **Instell.**
- 2 Tik op **Meldingen** om deze functie in te schakelen.

Trappen

U kunt vastleggen en bijhouden hoeveel verdiepingen u omhoog loopt.

Het aantal verdiepingen meten

Tik op  (**Samsung Health**) op het scherm Apps en draai de ring naar rechts om het verdiepingentellerscherf te openen. Of draai de ring naar rechts op het horlogescherf en selecteer de widget **Trappen** om deze te starten.

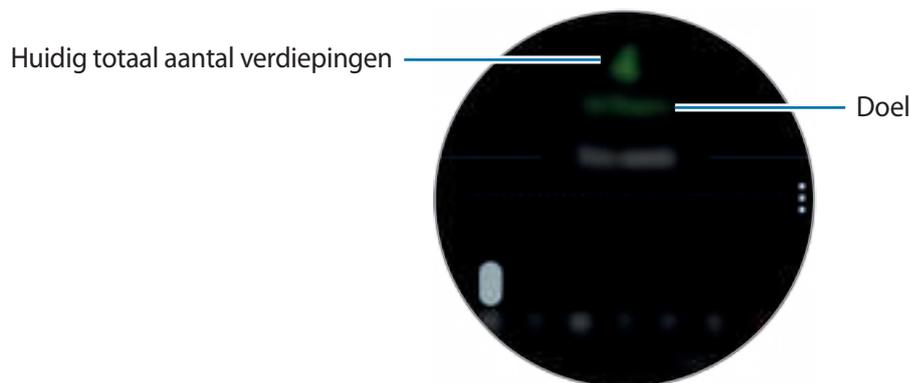

Als u gegevens per week in een grafiek wilt bekijken, veegt u omhoog of omlaag op het scherm. Als u rapporten per dag wilt bekijken, tikt u op **Elke datum weerg.**



- Eén verdieping wordt berekend als ongeveer 3 meter. De verdiepingen die worden berekend, komen mogelijk niet overeen met de werkelijke verdiepingen die u omhoog loopt.
- De verdiepingen die worden geteld, zijn mogelijk niet correct, afhankelijk van de omgeving, de bewegingen van de gebruiker en de omstandigheden van gebouwen.
- Het gemeten aantal verdiepingen is mogelijk niet nauwkeurig als er water (van een douche of activiteit in het water) of vuil in de sensor atmosferische druk is gekomen. Als er reinigingsmiddel, zweet of regendruppels op de Gear zitten, spoelt u deze af met schoon water en droogt u de sensor atmosferische druk zorgvuldig vóór gebruik.

Het verdiepingendoel instellen

- 1 Veeg naar boven op het scherm en tik op **Instell.** Of tik op  → **Instell.**
- 2 Tik op **Doel trappen.**
- 3 Draai de ring om het doel in te stellen en tik op **GEREED.**

Het alarm instellen

- 1 Als u een alarm wilt ontvangen bij het bereiken van een doel, veegt u omhoog op het scherm en tikt u op **Instell.** Of tik op  → **Instell.**
- 2 Tik op **Meldingen** om deze functie in te schakelen.

Training

U kunt gegevens over uw trainingen en verbrande calorieën bijhouden met de trainingsfunctie van Samsung Health.



- Voordat deze functie wordt gebruikt, moeten zwangere vrouwen, ouderen, jonge kinderen en gebruikers die last hebben van bepaalde aandoeningen, zoals chronische hartkwalen of een hoge bloeddruk, contact opnemen met een arts.
- Als u duizelig bent, pijn ervaart of moeite met ademen hebt tijdens de training, gebruikt u deze functie niet meer en neemt u contact op met een arts.
- Als u de Gear net hebt gekocht of hebt gereset, maakt u uw profiel aan.

Houd rekening met de volgende voorwaarden wanneer u traint bij koude weersomstandigheden:

- Vermijd gebruik van het apparaat bij koud weer. Gebruik het apparaat zo mogelijk binnenshuis.
- Als u het apparaat buiten gebruikt bij koud weer, bedekt u de Gear met uw mouwen voordat u deze gebruikt.

Beginnen met de training

1 Tik op  (Samsung Health) op het scherm Apps.

2 Draai de ring naar rechts om het trainingsinformatiescherm te openen.

3 Tik op **TRAINEN** en selecteer het type training.



Draai de ring naar rechts op het horlogescherm, tik op **TRAINEN** in de widget **Training** en selecteer het type training. Als u traint in de vorm van wandelen, zwemmen, fietsen of hardlopen, tikt u op het bijbehorende pictogram in de widget **Multi-trainingen** om de training direct te starten.

4 Tik op **Doel** om een doeltype te selecteren en een doel in te stellen.

5 Tik op  om te beginnen met trainen.



- Wanneer u uw Gear na aankoop voor het eerst gebruikt of wanneer u de Gear reset, stelt u in of u tijdens het gebruik van uw Gear uw locatiegegevens wilt gebruiken. Het inschakelen van locatiegegevens is standaard ingesteld.
- Wanneer u start met trainen wordt uw hartslag in seconden gemeten. Om uw hartslag nauwkeuriger te meten met de Gear, draagt u de Gear stevig om uw onderarm, net onder uw pols.
- Beweeg niet totdat uw hartslag wordt weergegeven op het scherm zodat dit nauwkeuriger kan worden gemeten.
- Wanneer u **Zwemmen** selecteert, wordt de stand Watervergrendeling automatisch ingeschakeld.

U kunt trainingsgegevens zoals snelheid, afstand, hartslag en het aantal verbrande calorieën bekijken wanneer u de ring draait of het scherm naar links of rechts veegt.

Om naar muziek te luisteren, draait u de ring naar links.

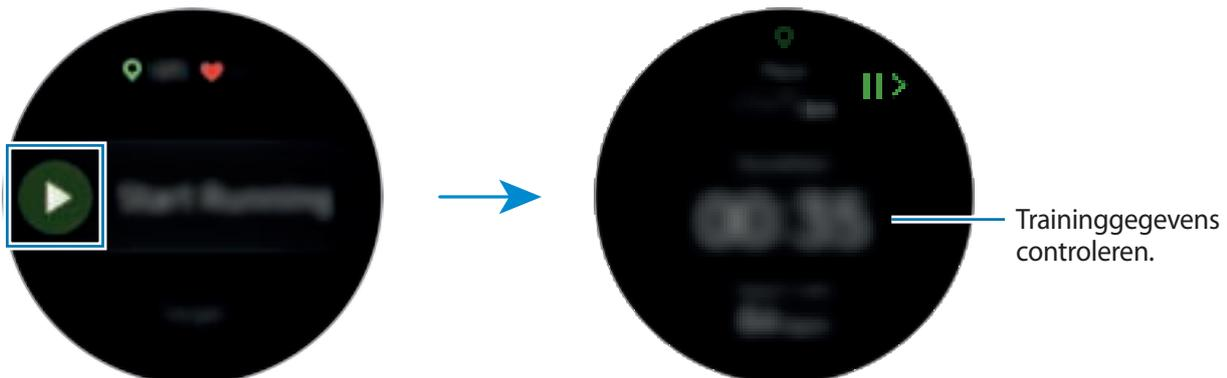

6 U kunt trainingsinformatie, zoals het aantal verbrande calorieën en de huidige snelheid, bekijken wanneer u het scherm naar links of rechts veegt.

Wanneer u zwemt, kunt u aanvullende trainingsinformatie bekijken, zoals u voorgaande slagen en snelheid.



- Wanneer u intensief traint, stopt u korte tijd met trainen zodat uw hartslag nauwkeuriger kan worden gemeten.
- Wanneer u **Zwemmen** selecteert, wordt de stand Watervergrendeling automatisch ingeschakeld en wordt het aanraakscherm uitgeschakeld. Het scherm wordt automatisch gewijzigd en u kunt uw trainingsgegevens controleren.
- Wanneer u **Zwemmen** selecteert, is de genoteerde waarde in de volgende gevallen mogelijk niet nauwkeurig:
 - Indien u stopt met zwemmen voordat u het einde van de baan hebt bereikt
 - Indien u halverwege de baan van zwemslag verandert
 - Indien u vóór het einde van de baan uw armen niet beweegt of zwemt zonder uw armen te bewegen
 - Indien u de training niet onderbreekt of opnieuw start met de terugtoets, maar de training voltooit door op de terugtoets te drukken en op **VOLTOOIEN** te tikken

7 Als u de training wilt pauzeren of opnieuw wilt starten, drukt u op de terugtoets.

Als u de training wilt stoppen, tikt u op **VOLTOOIEN** → ✓ nadat u de training hebt onderbroken.

Als u het zwemmen wilt stoppen, houdt u de aan/uit-toets ingedrukt om eerst de stand Watervergrendeling uit te schakelen en tikt u vervolgens op **VOLTOOIEN** → ✓.

8 Als u uw trainingsinformatie wilt bekijken, veegt u omhoog of omlaag op het scherm nadat u de training hebt voltooid.



Het afspelen van de muziek gaat door, ook als u ophoudt met trainen. Als u het afspelen van muziek wilt stoppen, stopt u het afspelen van muziek voordat u de training hebt voltooid of start u  (**Muziekspeler**) om het afspelen van muziek te stoppen.

Automatische trainingsherkenning

Zodra u meer dan tien minuten gemiddeld intensief of zeer intensief hebt getraind terwijl u de Gear draagt, herkent deze automatisch dat u aan het trainen bent en worden trainingsgegevens zoals het trainingstype, de duur en het aantal verbrande calorieën vastgelegd.

Wanneer u meer dan één minuut ophoudt met trainen, herkent de Gear automatisch dat u bent opgehouden met trainen en wordt deze functie uitgeschakeld.



- Van de verschillende trainingstypen kunnen alleen wandelen, hardlopen, trainingen op een crosstrainer, roeien, fietsen en actieve oefeningen worden gemeten.
- De functie voor automatische trainingsherkenning meet de afgelegde afstand en het aantal verbrande calorieën met de versnellingsensor. De metingen kloppen mogelijk niet, afhankelijk van uw wandel- en trainingsgewoonten.

Hartslag

Uw hartslag opnemen en vastleggen.



- De hartslagmeter op de Gear is alleen bedoeld voor fitness- en informatiedoeleinden en is niet bedoeld voor gebruik bij het stellen van een diagnose van ziekten of andere aandoeningen, of bij het genezen, verlichten, behandelen of voorkomen van ziekten.
- Om uw hartslag nauwkeuriger te meten met de Gear, draagt u de Gear stevig om uw onderarm, net onder de pols. Raadpleeg [De Gear correct dragen](#) voor meer informatie.

Houd rekening met de volgende voorwaarden wanneer u uw hartslag meet:

- Als u de Gear net hebt gekocht of gereset, leest u de informatie over de app op het scherm en maakt u uw profiel.
- Rust 5 minuten voordat u begint met meten.
- Als de meting sterk afwijkt van de verwachte hartslag, rust u 30 minuten en meet u de hartslag opnieuw.
- Houd uzelf warm in de winter of bij koud weer wanneer u uw hartslag meet.
- Roken of alcohol drinken voordat u begint met meten, kan ervoor zorgen dat uw hartslag anders is dan uw normale hartslag.

- Praat, gaap of adem niet diep in terwijl u uw hartslag meet. Hierdoor kan uw hartslag mogelijk onjuist worden vastgelegd.
- Hartslagmetingen kunnen verschillen afhankelijk van de meetmethode en de omgeving waarin de metingen worden uitgevoerd.
- Als de meetsensor voor hartslag niet werkt, controleert u de positie van de Gear op uw pols en controleert u of de sensor niet wordt geblokkeerd. Als hetzelfde probleem met de meetsensor voor hartslag blijft bestaan, gaat u naar een Samsung Servicecenter.

Uw hartslag meten

- 1 Tik op  (Samsung Health) op het scherm Apps.
- 2 Draai de ring naar rechts om het hartslagmetingscherm te openen.
- 3 Tik op **METEN** om uw hartslag te meten.

Na een korte vertraging wordt uw huidige hartslag weergegeven op het scherm.

De Gear geeft gegevens over uw hartslag weer. De hartslag wordt gemeten op basis van de gegevens over leeftijd en geslacht die u hebt ingegeven in uw profiel en vertelt u of uw hartslag zich binnen of buiten het gemiddelde bereik voor hartslag bij rust ligt.



Wanneer u de ring naar rechts draait op het horlogescherm, kunt u uw hartslag rechtstreeks meten in de widget **Hartslag**.



Als u gegevens per week in een grafiek wilt bekijken, veegt u omhoog of omlaag op het scherm. Als u rapporten per dag wilt bekijken, tikt u op **Elke datum weerg.**

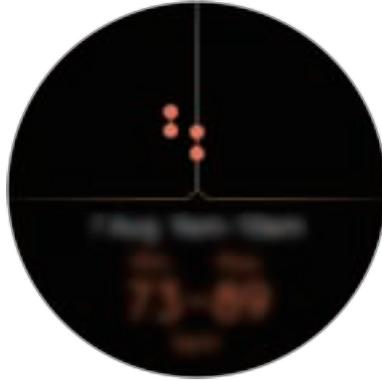

Uw hartslag volgen

De Gear kan automatisch regelmatig uw hartslag tijdens uw dagelijks leven meten en vastleggen wanneer u geen trackers voor trainingen gebruikt.

Tik op  op het hartslagmetingscherm, draai de ring om **Inst. aut. hartslag** te selecteren en selecteer vervolgens de gewenste optie.

- **Altijd:** uw hartslag wordt automatisch in seconden gemeten ongeacht of u beweegt.
- **Frequent:** de Gear probeert uw hartslag te meten met een interval van 10 minuten wanneer u niet beweegt.
- **Nooit:** uw hartslag wordt nooit automatisch gemeten.

Water

U kunt vastleggen en volgen hoeveel glazen water u drinkt.

Waterconsumptie vastleggen

- 1 Tik op  (Samsung Health) op het scherm Apps.
- 2 Draai de ring naar rechts om het watertellerscherm te openen.

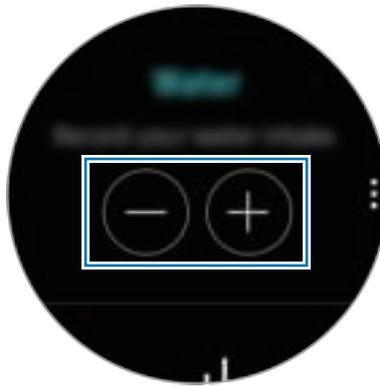

- 3 Tik op  wanneer u een glas water drinkt.

Als u per ongeluk een onjuiste waarde hebt toegevoegd, kunt u dit corrigeren door op  te tikken.

Als u gegevens per week in een grafiek wilt bekijken, veegt u omhoog of omlaag op het scherm. Als u rapporten per dag wilt bekijken, tikt u op **Elke datum weerg.**

Uw doel voor consumptie instellen

- 1 Veeg omhoog op het scherm en tik op **Doel instellen**. Of tik op  → **Doel instellen**.
- 2 Tik op **Doel instellen** om deze functie in te schakelen.
- 3 Tik op **Dagel. doel**.
- 4 Draai de ring om het doel in te stellen en tik op **GEREED**.

Cafeïne

U kunt vastleggen en volgen hoeveel koppen koffie u drinkt.

Uw koffieconsumptie vastleggen

- 1 Tik op  (Samsung Health) op het scherm Apps.
- 2 Draai de ring naar rechts om het cafeïnetellerscherm te openen.



- 3 Tik op  wanneer u een kop koffie drinkt.

Als u per ongeluk een onjuiste waarde hebt toegevoegd, kunt u dit corrigeren door op  te tikken.

Als u gegevens per week in een grafiek wilt bekijken, veegt u omhoog of omlaag op het scherm. Als u rapporten per dag wilt bekijken, tikt u op **Elke datum weerg.**

Uw limiet voor koffieconsumptie instellen

- 1 Veeg omhoog op het scherm en tik op **Doel instellen**. Of tik op  → **Doel instellen**.
- 2 Tik op **Doel instellen** om deze functie in te schakelen.
- 3 Tik op **Dagel. doel**.
- 4 Draai de ring om het doel in te stellen en tik op **GEREED**.

Together

Vergelijk uw geregistreerde wekelijkse stappen aantallen met andere Samsung Health-gebruikers. U kunt een doel instellen, competities houden met uw vrienden en de uitdagingstatus weergeven.



Activeer de functie Samen in de Samsung Health-app op uw mobiele apparaat om gegevens op uw Gear te controleren.

- 1 Tik op  (Samsung Health) op het scherm Apps.
- 2 Draai de ring naar rechts om het scherm Samen te openen.



Tik op het scherm voor gedetailleerde gegevens zoals uw uitdagingstatus of die van uw vrienden, of uw positie of die van uw vrienden in het wekelijkse stappen aantal.

24-uurs logboek

Bekijk snel uw dagelijkse activiteit op basis van uw profiel. U kunt ook uw verbrande aantal calorieën bekijken.

- 1 Tik op  (Samsung Health) op het scherm Apps.
- 2 Draai de ring naar rechts om het 24-uurs logboekscherf te openen.
Draai de ring om de tijdsrapporten te bekijken.



- **Gezond** (): hiermee wordt aangegeven wanneer u begint met het handmatig meten van uw training of wanneer u begint met een gemiddeld intensieve of zeer intensieve training.
- **Licht** (): hiermee wordt aangegeven hoe lang u besteedt aan lichte activiteit met tussenpozen, maar niet aan zware training of inactiviteit.
- **Inactief** (): hiermee wordt de cumulatieve tijd aangegeven waarin u een uur of langer niet wandelt of oefeningen doet.
- **Slaap** (): hiermee worden uw slaapduur en efficiëntie aangegeven.

Instellen

U kunt de verschillende opties instellen voor uw training.

Tik op  (Samsung Health), draai de ring naar rechts en tik op **Instell.**

- **Profiel:** hiermee geeft u uw profielinformatie in, zoals uw geslacht, lengte en gewicht.
- **Trainingdetectie:** hiermee stelt u uw Gear in om uw oefening automatisch te herkennen.
- **Meldingen inactieve tijd:** hiermee krijgt u een waarschuwing wanneer u een bepaalde tijd niet actief bent tijdens het dragen van uw Gear.
- **Slaapmeldingen:** uw Gear detecteert uw slaapstatus tijdens het dragen van uw Gear en biedt details over de tijd dat u aan het rusten was.
- **Help:** informatie over de app **Samsung Health** weergeven.

Aanvullende informatie

- Het doel van het verzamelen van dergelijke gegevens is beperkt tot het leveren van de service die u hebt aangevraagd, inclusief het leveren van aanvullende informatie om uw gezondheid te verbeteren, een back-up van gegevens te maken of gegevens te synchroniseren, gegevensanalyse en statistieken of om betere services te ontwikkelen en leveren. (Maar als u zich aanmeldt bij uw Samsung-account vanuit Samsung Health, worden gegevens mogelijk op de server opgeslagen voor back-updoeleinden.) Persoonlijke gegevens kunnen bewaard blijven totdat dergelijke doeleinden zijn behaald. Als u gegevens wilt verwijderen die u hebt gedeeld met sociale netwerken of die u hebt overgedragen naar opslagapparaten, moet u deze gegevens apart verwijderen.
- U bent volledig verantwoordelijk voor het onjuiste gebruik van gegevens die zijn gedeeld op sociale netwerken of die naar anderen zijn verzonden. Wees voorzichtig bij het delen van uw persoonlijke gegevens met anderen.
- Als de Gear is verbonden met een mobiel apparaat, controleert u het communicatieprotocol om de juiste werking te bevestigen. Als u een draadloze verbinding gebruikt, zoals Bluetooth, kan de Gear worden beïnvloed door elektronische storing van andere apparaten. Vermijd het gebruik van de Gear in de buurt van andere apparaten die radiogolven uitzenden.
- De inhoud die wordt gebruikt in de Samsung Health-app kan afwijken afhankelijk van de softwareversie van de app. De services die worden geleverd bij de app zijn onderhevig aan wijziging of annuleren van ondersteuning zonder voorafgaande kennisgeving.

- De beschikbare Samsung Health-functies en -services kunnen verschillen afhankelijk van de lokale wetten en voorschriften in uw regio.
- Bepaalde functies van Samsung Health worden mogelijk niet geleverd, afhankelijk van uw regio.
- De functies van Samsung Health zijn alleen bedoeld voor fitness- en informatiedoeleinden en zijn niet bedoeld voor gebruik bij het stellen van een diagnose van ziekten of andere aandoeningen, of bij het genezen, verlichten, behandelen of voorkomen van ziekten.



- De gemeten afstand kan verschillen van de werkelijke afstand wegens ongelijke passen, rondlopen op dezelfde plaats en heen en weer lopen.
- Alleen gegevens van de afgelopen dertig dagen worden opgeslagen. U kunt eerdere gegevens bekijken op het mobiele apparaat waarop de Samsung Health-app is geïnstalleerd.

Hoogte-barometer

U kunt de hoogte en de atmosferische druk van uw huidige locatie meten met de interne sensor atmosferische druk.

Tik op  (**Hoogte-barometer**) op het scherm Apps. Als u de barometer wilt bekijken, veegt u naar links.



Hoogtemeter

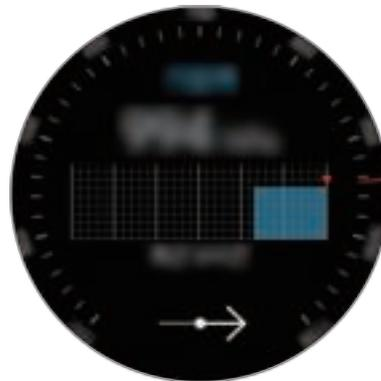

Barometer

Uw huidige hoogte meten

U kunt uw huidige hoogte meten en een grafiek weergeven met wijzigingen in de afgelopen 6 uur.

Tik op  (**Hoogte-barometer**) op het scherm Apps.



- Als u de Gear pas hebt gekocht of gereset, tikt u op **GA** om de GPS-functie van de Gear te activeren.
- Nadat u de hoogtemeter hebt gekalibreerd, wordt de waarde van de hoogtemeter na enige tijd onjuist. Als u de juiste hoogte wilt meten, tikt u regelmatig op  om de waarde voor de hoogtemeter te kalibreren.
- De gemeten hoogte is mogelijk niet nauwkeurig als er water (van een douche of activiteit in het water) of vuil in de sensor atmosferische druk is gekomen. Als er reinigingsmiddel, zweet of regendruppels op de Gear zitten, spoelt u deze af met schoon water en droogt u de sensor atmosferische druk zorgvuldig vóór gebruik.

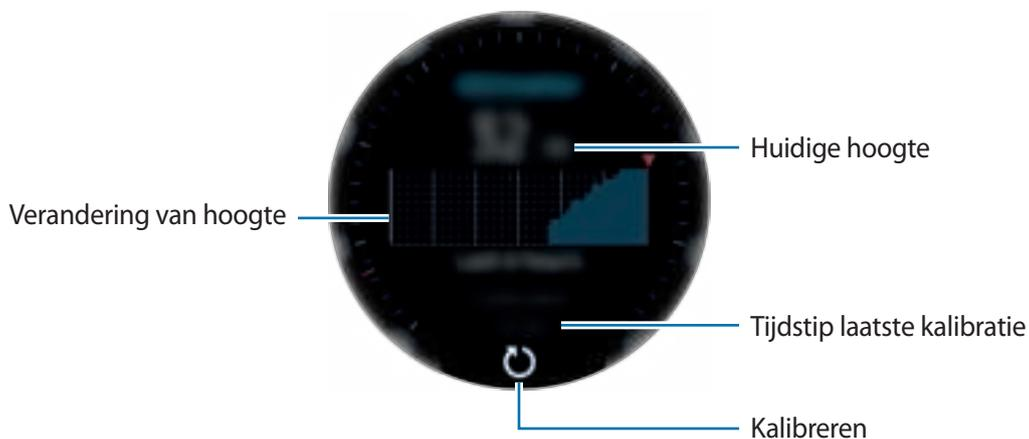

De hoogte handmatig kalibreren

U kunt de gemeten hoogte handmatig kalibreren.

- 1 Veeg naar links om het scherm Instellingen te openen.
- 2 Tik op **WIJZIGEN** >.
- 3 Tik op **Handmatige kalibratie** → **Handmatige kalibratie** om deze functie in te schakelen.
- 4 Tik op **Hoogte** of **Druk van zeeniveau** en stel de referentiewaarde in.
De hoogte wordt gekalibreerd op basis van de ingevoerde referentiewaarde.

De huidige atmosferische druk meten

U kunt de huidige atmosferische druk meten en een grafiek weergeven met wijzigingen in de afgelopen 6 uur. U kunt weersveranderingen zien aankomen via de drukvoorspellingsmeter.

1 Tik op  (Hoogte-barometer) op het scherm Apps.

2 Veeg naar links om het barometerscherm te openen.



De gemeten atmosferische druk is mogelijk niet nauwkeurig als er water (van een douche of activiteit in het water) of vuil in de sensor atmosferische druk is gekomen. Als er reinigingsmiddel, zweet of regendruppels op de Gear zitten, spoelt u deze af met schoon water en droogt u de sensor atmosferische druk zorgvuldig vóór gebruik.



De hoogtemeter/barometer configureren

Schuif het scherm om het scherm Instellingen te openen en tik op **WIJZIGEN** > om de volgende opties te gebruiken.

- **Autom. vernieuwen:** nadat u de hoogtemeter hebt aangepast, wordt deze na enige tijd automatisch gekalibreerd.
- **Handmatige kalibratie:** kalibreer de hoogtemeter handmatig op basis van de ingegeven referentiewaarde voor de hoogtemeter.
- **Drukmeldingen:** hiermee kunt u instellen dat u wordt gewaarschuwd voor snelle veranderingen in atmosferische druk.
- **Hoogte-eenheid:** hiermee kunt u de hoogte-eenheid wijzigen.
- **Drukeenheid:** de drukeenheid wijzigen.
- **Help:** informatie weergeven over het gebruik van de hoogte-/barometer.

Muziekspeler

Introductie

Luister naar muziek die is opgeslagen op de Gear en op het mobiele apparaat.

Muziek afspelen

Tik op  (Muziekspeler) op het scherm Apps.

Veeg omhoog vanaf de onderrand van het scherm om het bibliotheekscherm te openen. Op het bibliotheekscherm kunt u het nummer dat wordt afgespeeld en de afspeellijst bekijken en muziek indelen op tracks, albums en artiesten.

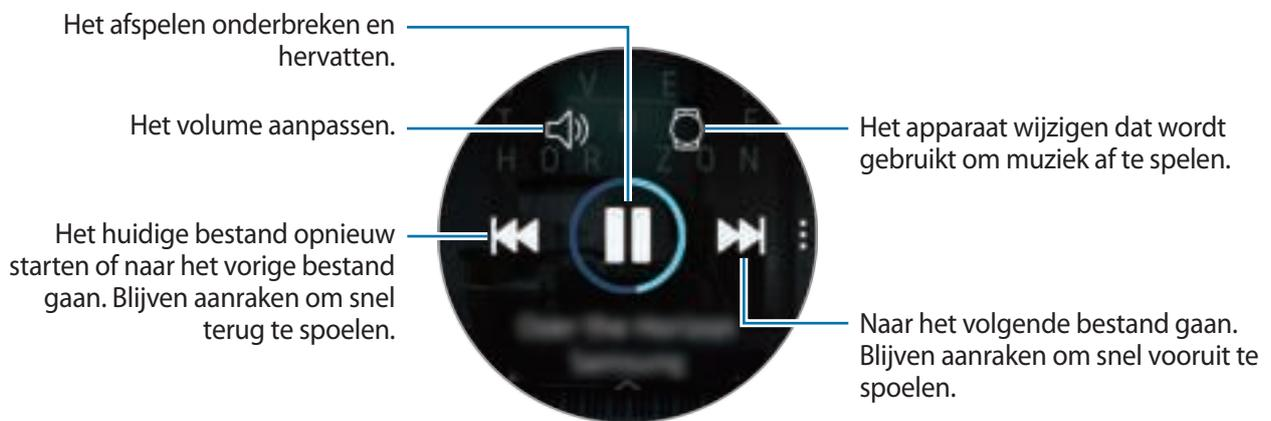

Muziek importeren

U kunt muziek die op uw mobiele apparaat is opgeslagen, naar uw Gear importeren.

- 1 Start **Samsung Gear** op uw mobiele apparaat.
- 2 Tik op **INSTELL.** → **Inhoud overzetten naar Gear.**
- 3 Tik op **Nummers selecteren.**
- 4 Selecteer bestanden en tik op **GEREED.**

Als u de muziek op uw mobiele apparaat met uw Gear wilt synchroniseren, tikt u op de schakelaar **Automat. synchroniseren** onder **MUZIEK**. De muziek op uw mobiele apparaat wordt automatisch gesynchroniseerd met uw Gear wanneer deze wordt opgeladen en wanneer deze meer dan 15% van het resterende batterijniveau heeft.

Muziek afspelen met de Gear

U kunt naar muziek luisteren via een aangesloten Bluetooth-headset.

- 1 Tik op  (Muziekspeler).
- 2 Tik op  om de muziek af te spelen die op uw Gear is opgeslagen.
Het pictogram verandert in .
- 3 Tik op .

Muziek afspelen vanaf uw mobiele apparaat

U kunt de muziek die op uw mobiele apparaat is opgeslagen, afspelen en bedienen met uw Gear.

- 1 Tik op  (Muziekspeler).
- 2 Tik op  om de muziek af te spelen die op uw mobiele apparaat is opgeslagen.
Het pictogram verandert in .
- 3 Tik op .

Muziek afspelen zonder verbinding met een mobiel apparaat

U kunt naar muziek of de radio luisteren door alleen de Gear te gebruiken. U moet muziek of een radiostreaming-app op de Gear downloaden.

Tik op het scherm Apps op  (Galaxy Apps). Blader en download muziek of een radiostreaming-app in **Galaxy Apps** en start de app.

Reminder

U kunt geheugensteuntjes toevoegen voor gebeurtenissen zoals het kopen van kaartjes, een bezoek aan de wasserette of het innemen van medicijnen zonder dat u uw agenda-app hoeft te gebruiken. U kunt alarmen instellen om op opgegeven tijdstippen geheugensteuntjes te ontvangen.

Een geheugensteuntje toevoegen

- 1 Tik op het scherm Apps op  (**Reminder**) → **Herinner. maken**. Of draai de ring naar rechts op het horlogescherf en tik op **Herinner. maken** in de widget **Reminder**.
Als u een herinnering hebt opgeslagen, tikt u op **Maken** of  bovenaan de lijst.
- 2 Als uw Gear spraakvoer ondersteunt, kunt u een planning inspreken om een herinnering te maken. Tik op **GEREED** als u klaar bent.
Of tik op **SCHRIJVEN**> om tekst in te geven en tik op **Gereed**.
- 3 Als u een alarm wilt instellen, tikt u op **TIJD INSTELLEN** >, stelt u de alarmtijd in door de ring te draaien en tikt u vervolgens op **GEREED**.
- 4 Tik op **OPSLAAN**.

Het alarm van het geheugensteuntje weergeven

Wanneer er een alarm wordt weergegeven bekijkt u de details van het geheugensteuntje.

U kunt de ring ook naar links draaien op het horlogescherf om het meldingenvenster te openen en geheugensteuntjes weer te geven.



- Tik op **TIJD BEWERKEN** > om opnieuw een geheugensteuntje in te stellen of tik op  en draai de ring om **Verwijderen** te kiezen en het geheugensteuntje te verwijderen.
- In de app **Reminder** kunt u alle herinneringen bekijken die zijn opgeslagen op uw Gear en mobiele apparaat.

Het geheugensteuntje voltooiën of verwijderen

Wanneer u uw taak hebt voltooid, kunt u het geheugensteuntje instellen als voltooid of het verwijderen.

Tik in de details van het geheugensteuntje op  om het te voltooiën.

Als u het wilt verwijderen, tikt u op , draait u de ring en tikt u op **Verwijderen**.

Agenda

U kunt geplande afspraken bekijken op uw mobiele apparaat en Gear.



Alle afspraken die zijn gepland op uw Gear, worden automatisch gesynchroniseerd met het verbonden mobiele apparaat om ze te controleren en alarmen van het mobiele apparaat te ontvangen.

- 1 Tik op  (**Agenda**) op het scherm Apps.
- 2 Tik ergens op de maandkalender.
De lijst met gebeurtenissen voor de huidige dag wordt weergegeven.
- 3 Draai de ring naar rechts om komende gebeurtenissen weer te geven.

S Voice

Introductie

U kunt verschillende taken uitvoeren via spraakopdrachten.



Zorg dat de microfoon van de Gear niet wordt geblokkeerd wanneer u erin spreekt.

Een wake-upopdracht instellen

U kunt **S Voice** starten met uw eigen wake-upopdracht. U kunt deze functie alleen gebruiken wanneer het scherm van uw Gear is ingeschakeld.

Als u de wake-upopdracht wilt wijzigen, tikt u op  (**S Voice**) op het scherm Apps en tikt u op .
Draai vervolgens de ring en tik op **Set wake-up command**.

S Voice gebruiken

- 1 Zeg de vooraf ingestelde wake-upopdracht. Of tik op  (S Voice) op het scherm Apps. Wanneer S Voice wordt gestart, begint de Gear met spraakherkenning.



De beschikbaarheid van deze app is afhankelijk van uw regio.

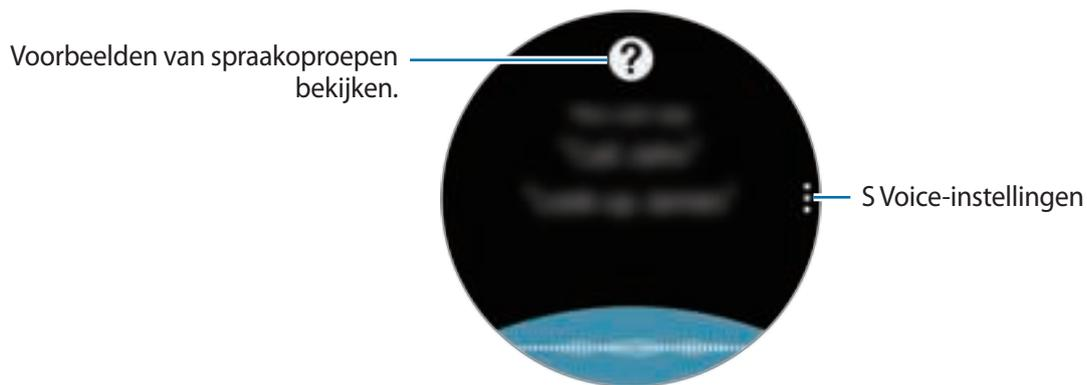

- 2 Geef een spraakopdracht.

Als de Gear de opdracht herkent, voert de Gear de bijbehorende actie uit.

Als u een spraakopdracht wilt herhalen of een andere opdracht wilt uitspreken, tikt u op .

Tips voor betere stemherkenning

- Spreek duidelijk.
- Spreek op plekken met weinig lawaai.
- Gebruik geen aanstootgevende taal of streektaal.
- Gebruik geen dialect.

De Gear herkent uw opdrachten mogelijk niet of kan ongewenste opdrachten uitvoeren afhankelijk van uw omgeving of de manier waarop u de opdrachten uitspreekt.

De taal instellen

Tik op het scherm Apps op  (**S Voice**) → , draai de ring, tik op **Language** en selecteer een taal.



De geselecteerde taal wordt alleen toegepast op **S Voice**, niet op de weergavetaal van de Gear.

Weer

Wanneer de apparaten verbonden zijn, kunt u op de Gear de weersverwachting bekijken voor locaties die zijn ingesteld op het mobiele apparaat.

Tik op  (**Weer**) op het scherm Apps. Of draai de ring naar rechts op het horlogescherf en selecteer de widget **Weer** om deze te starten.

Als u het weerbericht van de huidige dag wilt weergeven, tikt u op het scherm en draait u de ring.

Om weerberichten van andere steden toe te voegen, draait u de ring naar rechts en tikt u op **Plaats toevoegen**.

Alarm

U kunt alarmen instellen en beheren. Wanneer een alarm is ingesteld op uw verbonden mobiele apparaat, waarschuwt de Gear u ook.

Alarmen instellen

1 Tik op  (**Alarm**) op het scherm Apps.

2 Tik op **Alarm toevoegen**.

Als u een opgeslagen alarm hebt, tikt u op **Toevoegen** op de lijst met alarmen.

3 Stel de alarmtijd in door de ring te draaien en tik op **VOLGENDE**.

4 Selecteer de dagen waarop het alarm moet worden herhaald en tik op **OPSLAAN**.

Het opgeslagen alarm wordt aan de lijst met alarmen toegevoegd.

Tik in de lijst met alarmen op  om het alarm in te schakelen of tik op  om het alarm uit te schakelen.

Alarmen stoppen

Sleep  buiten de grote cirkel om een alarm te stoppen. U kunt ook de ring naar rechts draaien.

Als u de sluimerfunctie wilt gebruiken, sleept u  buiten de grote cirkel. Of u draait de ring naar links.

Alarmen verwijderen

Tik in de lijst met alarmen op een alarm, houd het vast en tik op **VERWIJDEREN**.

Wereldklok

Wereldklokken maken

1 Tik op  (Wereldklok) op het scherm Apps.

2 Tik op **Plaats toevoegen**.

Als u een opgeslagen wereldklok hebt, tikt u op **Toevoegen** in de lijst met klokken.

3 Draai de ring om een tijdzone te selecteren op de wereldbol.

U kunt ook tikken op **ALLE STEDEN** > en vervolgens zoeken op een stad of een stad selecteren in de lijst.

4 Tik op de naam van de stad die de geselecteerde tijdzone vertegenwoordigt.

Wereldklokken verwijderen

Tik in de lijst met wereldklokken op een klok en houd deze vast, en tik vervolgens op **WISSEN**.

Galerij

Afbeeldingen importeren en exporteren

Afbeeldingen van uw mobiele apparaat importeren

- 1 Start **Samsung Gear** op uw mobiele apparaat.
- 2 Tik op **INSTELL.** → **Inhoud overzetten naar Gear.**
- 3 Tik op **Foto's selecteren.**
- 4 Selecteer bestanden en tik op **KLAAR.**

Als u afbeeldingen op mobiele apparaat met uw Gear wilt synchroniseren, tikt u op de schakelaar **Automat. synchroniseren** onder **FOTO**, tikt u op **Albums voor synchr.**, selecteert u albums om naar uw Gear te importeren en tikt u vervolgens op **GEREED**. De geselecteerde albums worden automatisch gesynchroniseerd met uw Gear wanneer deze wordt opgeladen en wanneer deze meer dan 15% aan resterend batterijniveau heeft.

Afbeeldingen naar uw mobiele apparaat exporteren

- 1 Tik op  (**Galerij**) op het scherm Apps.
- 2 Tik op een afbeelding.
- 3 Tik op een afbeelding die u wilt exporteren en houd deze vast.
- 4 Draai de ring en selecteer afbeeldingen die u wilt exporteren.
- 5 Tik op  → **Verzenden naar telefoon.**

U kunt de geëxporteerde afbeeldingen bekijken in de Galerij-app op uw mobiele apparaat.

Afbeeldingen weergeven

De opgeslagen afbeeldingen op uw Gear weergeven en beheren.

- 1 Tik op  (**Galerij**) op het scherm Apps.
- 2 Draai de ring om door de lijst met afbeeldingen te bladeren en selecteer een afbeelding.

In- of uitzoomen

Terwijl u een afbeelding weergeeft, tikt u twee keer op de afbeelding om in of uit te zoomen.

Wanneer een afbeelding wordt vergroot, kunt u de rest van de afbeelding weergeven door over het scherm te schuiven.

Afbeeldingen verwijderen

- 1 Tik op  (**Galerij**) op het scherm Apps.
- 2 Tik op een afbeelding.
- 3 Blijf een afbeelding aanraken die u wilt verwijderen.
- 4 Draai de ring en selecteer afbeeldingen die u wilt verwijderen.
- 5 Tik op **VERWIJDER** → .

Nieuws Briefing

U kunt de nieuwste artikelen in verschillende categorieën bekijken. U kunt op de hoogte blijven van nieuws categorieën die u interesseren.

- 1 Tik op  (**Nieuws Briefing**) op het scherm Apps.
- 2 Wanneer u de app **Nieuws Briefing** voor het eerst gebruikt, leest u de juridische kennisgeving en tikt u op **AKKOORD**.
- 3 Tik op **STARTEN** om een artikel uit een specifieke categorie te selecteren en tik op **OK**.
Als u categorieën wilt bewerken, tikt u op  → **Onderw. sel.** en vinkt u categorieën aan.
- 4 Tik op een artikel om het te lezen.
Als u het volledige artikel wilt lezen, tikt u op  (**Weerg. op tel.**) en leest u het op uw mobiele apparaat.

Zoek mijn tel.

Als u het mobiele apparaat kwijtraakt, kunt u deze met de Gear terugvinden.

- 1 Tik op  (**Zoek mijn tel.**) op het scherm Apps.
- 2 Tik op .
Het mobiele apparaat laat geluiden horen en het scherm wordt ingeschakeld. Tik op  en sleep dit naar links of rechts op het mobiele apparaat of tik op  op de Gear.

De locatie van het mobiele apparaat weergeven

Tik op  → **Zoek telefoon**.

De Gear geeft de locatie van uw mobiele apparaat weer.

E-mail

U kunt e-mails die zijn ontvangen op het mobiele apparaat, bekijken en beantwoorden.

E-mails lezen

1 Tik op  (E-mail) op het scherm Apps.

2 Selecteer een e-mailbericht om het e-mailscherm te openen.

Als u een e-mailbericht op uw mobiele apparaat wilt weergeven, tikt u op , draait u de ring en tikt u op **Weerg. op tel.**

Als u een e-mail wilt beantwoorden, tikt u op  (**Beantwoord**) en geeft u uw e-mail in. U kunt ook een e-mail beantwoorden door de ring rechtsom te draaien.



U kunt mogelijk geen e-mails beantwoorden, afhankelijk van het mobiele apparaat dat u verbindt met de Gear.

PPT-controller

Introductie

U kunt de PowerPoint-dia's op uw computer bedienen met uw Gear nadat u de Gear hebt verbonden met een computer.

Uw Gear verbinden met een computer via Bluetooth

1 Tik op  (PPT-controller) op het scherm Apps.

2 Tik op **VERBINDEN** en geef uw computer vijf minuten de tijd om uw Gear te vinden.

3 Zoek of selecteer uw Gear in de Bluetooth-lijst op uw computer.

Als uw Gear niet op uw computer wordt weergegeven, raadpleegt u de gebruiksaanwijzing van uw computer.

- 4 Volg de instructies op het scherm om de verbinding te voltooien en lees meer informatie over de basisfuncties en -bedieningsopties in de training die op het scherm van uw Gear verschijnt.



Als uw computer en Gear geen verbinding maken, annuleert u het Bluetooth-verzoek op beide apparaten en probeert u het opnieuw. U kunt ook de Gear van uw computer verwijderen die eerder op de Bluetooth-lijst werd weergegeven en het opnieuw proberen. Raadpleeg de gebruiksaanwijzing van de computer voor meer informatie.

- 5 Tik op **DIASHOW** om de weergave van de dia's te bedienen.

Tik op  om naar de volgende dia te gaan of tik op  om naar de vorige dia te gaan. U kunt ook de ring naar rechts of naar links draaien om vooruit en terug te gaan tussen de dia's.

Tik op **TOUCHPAD** > en beweeg uw vinger over het scherm om de cursor op uw computer te bedienen.

- 6 Tik op **STOPPEN** om het bedienen van dia's te stoppen.

De Gear verbinden met een nieuwe computer

- 1 Als u de Gear wilt verbinden met een nieuwe computer, tikt u op  en draait u de ring om **Nwe computer verbinden** te selecteren.
- 2 Tik op  om uw Gear te ontkoppelen van de vorige computer en tik op **VERBINDEN** om deze te verbinden met een nieuwe computer.

De alarmfuncties instellen

De afrondingsmelding instellen

Wanneer u een diapresentatie maakt, kunt u van tevoren de eindtijd instellen op uw Gear zodat u een alarm ontvangt.

- 1 Tik op  → **Afrondingsmelding**.
- 2 Tik op **Afrondingsmelding** om deze functie in te schakelen.
- 3 Tik op **Tijd instellen** en draai de ring om de eindtijd in te stellen en tik vervolgens op **INSTELLEN**.

Intervalwaarschuwingen instellen

Stel van tevoren herhaalde intervalwaarschuwingen in op uw Gear om tijdens het maken van een presentatie waarschuwingen te ontvangen.

- 1 Tik op  en draai de ring om **Intervalmeldingen** te selecteren.
- 2 Tik op **Intervalmeldingen** om deze functie in te schakelen.
- 3 Tik op **Tijd instellen** en draai de ring om de interval in te stellen en tik vervolgens op **INSTELLEN**.

Galaxy Apps

U kunt gespecialiseerde apps en wijzerplaten op uw Gear downloaden in plaats van via het verbonden mobiele apparaat.

Tik op het scherm Apps op  (**Galaxy Apps**). Blader door de lijst en selecteer een app of wijzerplaat die u wilt downloaden of tik op  om apps te zoeken door middel van een trefwoord.

Tik op  → **Weerg. op telefoon** om **Galaxy Apps** op uw mobiele apparaat te starten. Blader vervolgens en selecteer een app of wijzerplaat om deze te downloaden.



Registreer uw Samsung-account eerst op het verbonden mobiele apparaat om deze app te gebruiken.

Instellingen

Introductie

U kunt de instellingen voor functies en apps aanpassen. Personaliseer uw Gear door de verschillende instelopties te configureren.

Tik op  (**Instellingen**) op het scherm Apps.

Wijzerplaten en stijlen

U kunt de wijzerplaat en het scherm Apps aanpassen.

Tik op het scherm Instellingen op **Wijzerplaten en stijlen**.

- **Wijzerplaten:** een type horloge selecteren. U kunt ook items selecteren om op de wijzerplaat weer te geven en meer wijzerplaten downloaden uit **Galaxy Apps**.
- **Horloge altijd aan:** instellen dat de Gear een horloge weergeeft wanneer het scherm is uitgeschakeld.



De functie **Horloge altijd aan** werkt alleen wanneer u de Gear draagt.

- **Volg. wijzerplaat:** hiermee selecteert u hoe u de wijzerplaten wilt indelen.
 - **Meest recent eerst:** hiermee stelt u in dat de meest recent gebruikte wijzerplaat als eerste wordt weergegeven.
 - **Aangepast:** hiermee kunt u de wijzerplaat naar wens indelen.
- **Indicator meldingen:** de Gear instellen om een gele stip weer te geven op het horlogescherm om u te waarschuwen voor meldingen die u niet hebt bekeken.
- **Statusindicator:** hiermee stelt u de statusaanduidingen in voor weergave op het horlogescherm.
- **Achtergrondstijl:** hiermee kunt u de achtergrond wijzigen.
- **Lettertype:** het lettertype en de lettergrootte wijzigen.

Trillen

U kunt de instellingen voor trillingen wijzigen.

Tik op het scherm Instellingen op **Trillen**.

- **Intensiteit trilsignaal:** de sterkte van het trilsignaal aanpassen.
- **Lang trillen:** hiermee kunt u instellen dat bij inkomende oproepen en meldingen het trilsignaal langer wordt gebruikt door de Gear.
- **Trillen als beltoon:** een trillingspatroon selecteren voor inkomende oproepen.



Deze optie wordt niet weergegeven wanneer u de Gear gebruikt zonder deze te verbinden met een mobiel apparaat.

- **Trilstand melding:** een trillingspatroon selecteren voor meldingen.

Apparaat

U kunt de interactie-instellingen van de Gear wijzigen.

Tik op het scherm Instellingen op **Apparaat**.

- **Druk twee keer op Start:** een handeling selecteren om uit te voeren wanneer u twee keer op de starttoets van de Gear drukt.
- **Wekgebaar:** de Gear instellen om het scherm in te schakelen wanneer u de pols optilt waaraan de Gear wordt gedragen.

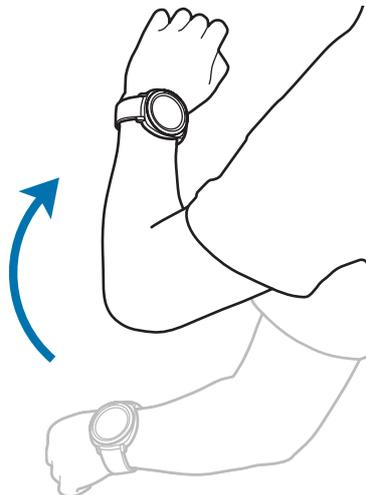

- **Wake-up via rand:** hiermee kunt u de Gear zo instellen dat het scherm wordt ingeschakeld als u de ring draait.
- **Watervergrendelst:** hiermee schakelt u de stand Watervergrendeling in voordat u het water ingaat. Het aanraakscherm, de functie Wake-upgebaar en de functie Horloge altijd aan worden uitgeschakeld.

- **Tikgevoeligheid:** instellen dat het aanraakscherm van de Gear kan worden gebruikt terwijl de gebruiker handschoenen draagt.
- **Niet storen:** hiermee kunt u instellen dat de Gear niet trilt wanneer u een oproep of een melding ontvangt, behalve bij een alarm.
- **Snelle instellingen bewerken:** hiermee kunt u de Snelle bediening-pictogrammen instellen voor weergave op het venster Snelle bediening van de Gear.

Display

Hier kunt u de display-instellingen wijzigen.

Tik op het scherm Instellingen op **Display**.

- **Helderheid:** de helderheid van het scherm aanpassen.
- **Automat. lage helderheid:** de Gear instellen om de helderheid automatisch aan te passen, afhankelijk van het omgevingslicht.
- **Time-out scherm:** instellen na hoeveel tijd de achtergrondverlichting van het scherm van de Gear moet worden uitgeschakeld.

Verbindingen

Bluetooth

U kunt via Bluetooth verbinding maken met een mobiel apparaat. U kunt ook een Bluetooth-headset met uw Gear verbinden en naar muziek luisteren.



- Samsung is niet verantwoordelijk voor het verlies, de onderschepping of het misbruik van gegevens die via Bluetooth zijn verzonden of ontvangen.
- Zorg altijd dat u gegevens deelt met en ontvangt van vertrouwde apparaten die goed zijn beveiligd. Als er voorwerpen tussen de apparaten staan, is het mogelijk dat de afstand waarop de apparaten kunnen communiceren, afneemt.
- Sommige apparaten, vooral apparaten die niet door Bluetooth SIG zijn getest of goedgekeurd, zijn mogelijk niet compatibel met uw apparaat.
- Gebruik de Bluetooth-functie niet voor illegale doeleinden (bijvoorbeeld illegale kopieën maken van bestanden of illegaal gesprekken opnemen voor commerciële doeleinden). Samsung is niet verantwoordelijk voor de gevolgen van illegaal gebruik van de Bluetooth-functie.

Tik op het scherm Instellingen op **Verbindingen** → **Bluetooth**.

- **Bluetooth**: de Bluetooth-functie in- of uitschakelen.
- **BT-headset**: zoeken naar Bluetooth-headsets en deze koppelen met de Gear.

Wi-Fi

U kunt de functie Wi-Fi inschakelen om verbinding te maken met een Wi-Fi-netwerk.

Deze functie is beschikbaar wanneer de Gear niet via Bluetooth is verbonden met het mobiele apparaat.

1 Tik op het scherm Instellingen op **Verbindingen** → **Wi-Fi**.

2 Tik op **Wi-Fi** en selecteer **Automatisch** of **Altijd aan** om verbinding te maken met een Wi-Fi-netwerk.

Als u **Automatisch** selecteert, wordt de verbinding met het Wi-Fi-netwerk automatisch verbroken wanneer uw Gear via Bluetooth is verbonden met uw mobiele apparaat. Als u **Altijd uit** selecteert, kunt u uw Gear gebruiken nadat u deze via Bluetooth hebt verbonden met uw mobiele apparaat, in plaats van via een Wi-Fi-netwerk.



Wanneer u de optie **Altijd aan** selecteert, raakt de batterij eerder leeg dan normaal.

3 Tik op **Wi-Fi-netwerken** en selecteer een netwerk in de lijst met Wi-Fi-netwerken.

Netwerken waarvoor een wachtwoord is vereist, worden weergegeven met een slotpictogram.

4 Tik op **VERBINDEN**.



- Wanneer de Gear verbinding heeft gemaakt met een Wi-Fi-netwerk, maakt de Gear elke keer opnieuw verbinding met dat netwerk als het beschikbaar is, zonder dat een wachtwoord hoeft te worden opgegeven. Om te voorkomen dat de Gear automatisch verbinding maakt met het netwerk, selecteert u deze in de lijst met netwerken en tikt u op **VERGETEN**.
- Als u geen verbinding met een Wi-Fi-netwerk kunt maken, start u de functie Wi-Fi van uw apparaat of de draadloze router opnieuw.
- Schakel Wi-Fi uit om de batterij te sparen wanneer u deze functie niet gebruikt.

NFC

U kunt met de Gear ook betalingen verrichten en bijvoorbeeld treinkaartjes of tickets voor evenementen kopen. U moet dan wel eerst de daarvoor vereiste apps downloaden.

Tik op het scherm Instellingen op **Verbindingen** → **NFC**.



De Gear bevat een ingebouwde NFC-antenne. Behandel de Gear altijd voorzichtig om beschadiging van de NFC-antenne te voorkomen.

- **NFC:** activeer de NFC-functie om uw Gear aan uw creditcard of debetkaart te koppelen.
- **Tikken/betalen:** de standaardbetalingsapp instellen voor betalingen via mobiel.



De beschikbaarheid van deze functie is afhankelijk van uw regio of serviceprovider.

Betalen met de NFC-functie

Voordat u de NFC-functie kunt gebruiken om een betaling te doen, moet u zich aanmelden bij een service voor mobiele betalingen. Neem voor aanmelding of meer informatie over de service contact op met uw serviceprovider.

- 1 Tik op het scherm Instellingen op **Verbindingen** → **NFC** → **NFC** om deze functie in te schakelen.
- 2 Plaats het NFC-antennegebied aan de bovenkant van het aanraakscherm van de Gear tegen de NFC-kaartlezer.

Als u de standaardbetalingsapp wilt instellen, opent u het scherm Instellingen, tikt u op **Verbindingen** → **NFC** → **Tikken/betalen** en selecteert u vervolgens een app.



De lijst met betalingservices omvat mogelijk niet alle beschikbare betalingsapps.

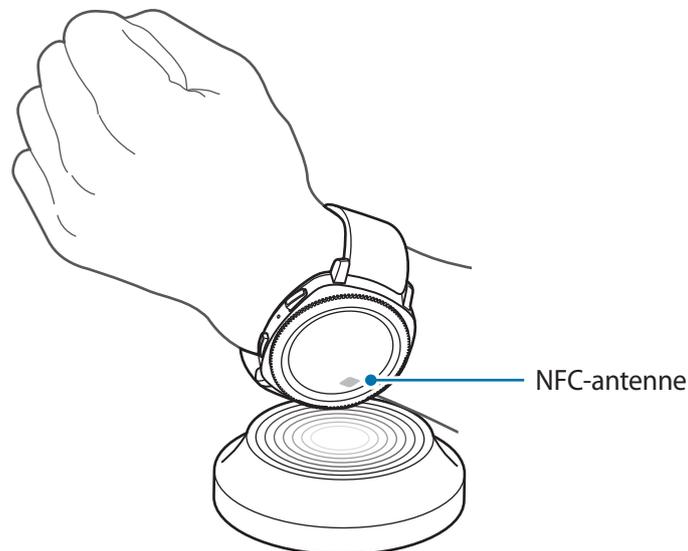

Meldingen

U kunt instellen dat de Gear trilt wanneer de verbinding met uw mobiele apparaat wordt verbroken. Tik op het scherm Instellingen op **Verbindingen** → **Meldingen** om deze functie in te schakelen.



Deze functie wordt niet weergegeven wanneer u de Gear gebruikt zonder deze te verbinden met een mobiel apparaat.

Vliegtuigstand

Alle draadloze functies van het apparaat uitschakelen. U kunt alleen diensten gebruiken waarvoor geen netwerk vereist is.

Tik op het scherm Instellingen op **Verbindingen** → **Vliegtuigstand**.



Zorg ervoor dat het apparaat is uitgeschakeld tijdens het opstijgen en landen. Nadat het vliegtuig is opgestegen, kunt u het apparaat in de vliegtuigstand gebruiken als dit wordt toegestaan door het cabinepersoneel van het vliegtuig.

Locatie

U kunt instellen dat de Gear apps toestaat uw huidige locatiegegevens te gebruiken.

Tik op het scherm Instellingen op **Verbindingen** → **Locatie**.

Tik op **Locatie** om deze te activeren en selecteer een methode om uw locatiegegevens te verzamelen.

Instellingen app

App-volgorde

Selecteer op het scherm Apps hoe u de apps wilt indelen.

Tik op het scherm Instellingen op **Instellingen app** → **App-volgorde**.

- **Meest recent eerst:** hiermee stelt u in dat de meest recent gebruikte apps als eerste worden weergegeven.
- **Aangepast:** hiermee kunt u de apps naar wens indelen.

Apps aut. openen

U kunt instellen dat een app moet starten door de ring te draaien zonder op de app te tikken.

Wanneer het ringindicatorpictogram boven een app zweeft, wordt de app automatisch gestart.

Tik op het scherm Instellingen op **Instellingen app** → **Apps aut. openen**.

Oproep

U kunt de oproepfunctie-instellingen wijzigen.

Tik op het scherm Instellingen op **Instellingen app** → **Oproep**.

- **Gesproken antw.:** instellen dat de Gear oproepen beantwoordt of weigert met gesproken opdrachten.



Deze functie wordt niet weergegeven wanneer u de Gear gebruikt zonder deze te verbinden met een mobiel apparaat.

Berichten

U kunt de instellingen voor berichtfuncties wijzigen.

Tik op het scherm Instellingen op **Instellingen app** → **Berichten**.

- **Verzend als audio:** instellen dat de Gear een spraakbericht verzendt als audiobestand.



Deze functie wordt niet weergegeven wanneer u de Gear gebruikt zonder deze te verbinden met een mobiel apparaat.

Beveiliging

Gear-vergrendeling

U kunt de instellingen voor de beveiliging van de Gear wijzigen. Wanneer u deze functie gebruikt, kan de Gear automatisch worden vergrendeld als deze enige tijd niet wordt bewogen.

Tik op het scherm Instellingen op **Beveiliging** → **Gearvergrend.**

- **Type:** hiermee selecteert u de Gear-vergrendelingsmethode.
- **Help:** hiermee geeft u informatie weer over het vergrendelen van uw Gear.

Beveiligingsupdateservice

U kunt het beveiligingsbeleid handmatig of automatisch bijwerken.

Tik op het scherm Instellingen op **Beveiliging** → **Beveiligingsupdateservice**.

- **Controleren op updates:** hiermee werkt u het beveiligingsbeleid van de Gear handmatig bij.
- **Auto update:** hiermee werkt u het beveiligingsbeleid van de Gear automatisch bij.
- **Updates downloaden:** hiermee stelt u in dat het beveiligingsbeleid van de Gear automatisch wordt bijgewerkt wanneer deze is verbonden met Wi-Fi of een mobiel netwerk.



Wanneer u de Gear gebruikt zonder verbinding met een mobiel apparaat kan het beveiligingsbeleid alleen worden bijgewerkt wanneer de Gear is verbonden met Wi-Fi.

Account en back-up

U kunt inloggen met uw Samsung-account en een back-up maken van de gegevens op uw Gear maken in de Samsung Cloud, of de gegevens van de Gear terugzetten die zijn opgeslagen in uw Samsung-account op de Gear.

Tik op het scherm Instellingen op **Account en back-up**.

- **Samsung account:** geef uw Samsung-account in en log in.
- **Back-up en herstel:** hiermee kunt u een back-up maken in de Samsung Cloud van de gegevens op uw Gear of gegevens die zijn opgeslagen in de Samsung Cloud terugzetten op uw Gear.



Deze functie wordt alleen weergegeven wanneer u de Gear gebruikt zonder deze te verbinden met een mobiel apparaat.

Algemeen beheer

Invoer

U kunt de instellingen voor tekstinvoer wijzigen.

Tik op het scherm Instellingen op **Algemeen beheer** → **Invoer**.

- **Standaard toetsenbord:** hiermee bekijkt u het standaardtoetsenbord voor het ingeven van tekens.
- **Toetsenbordinstellingen:** hiermee configureert u de instellingen van het Samsung-toetsenbord.

Tekst naar spraak

U kunt de gebruikte tekst-naar-spraak-functies wijzigen, zoals talen, snelheid, enzovoort.

Tik op het scherm Instellingen op **Algemeen beheer** → **Tekst naar spraak**.

- **Taal:** hiermee selecteert u een taal om te gebruiken.
- **Spraaksnellheid:** hiermee stelt u de leessnelheid in.
- **Meldingen voorlezen:** hiermee stelt u de Gear in om ontvangen meldingen op uw Gear voor te lezen.
- **Controleren op updates:** hiermee werkt u de ondersteunde talen bij.

Datum en tijd

U kunt de datum en tijd handmatig instellen.

Tik op het scherm Instellingen op **Algemeen beheer** → **Datum en tijd**.

- **Datum instellen:** hiermee stelt u de datum handmatig in.
- **Tijd instellen:** hiermee stelt u de tijd handmatig in.
- **Tijdzone select.:** hiermee kunt u de tijdzone handmatig selecteren.
- **24-uursindeling gebruiken:** tijd weergeven in de 24-uurs indeling.



De opties voor **Datum en tijd** zijn alleen beschikbaar wanneer u de Gear gebruikt zonder deze te verbinden met een mobiel apparaat.

Taal

U kunt een taal selecteren om te gebruiken op uw Gear.

Tik op het scherm Instellingen op **Algemeen beheer** → **Taal**.



De optie **Taal** wordt alleen weergegeven wanneer u de Gear gebruikt zonder deze te verbinden met een mobiel apparaat.

Gear resett.

U kunt alle gegevens op uw Gear verwijderen.

Tik op het scherm Instellingen op **Algemeen beheer** → **Gear resett**.

Gear-software bijwerken

U kunt de Gear bijwerken met de nieuwste software.

Tik op het scherm Instellingen op **Algemeen beheer** → **Gear-software bijwerken**.



De optie **Gear-software bijwerken** wordt alleen weergegeven wanneer u de Gear gebruikt zonder deze te verbinden met een mobiel apparaat.

Batterijbeheer

Hiermee selecteert u de batterijstand van de Gear. Met bepaalde batterijstanden kunt u het batterijverbruik verminderen.

Tik op het scherm Instellingen op **Batterijbeheer**.

- **Standaard:** selecteer dit wanneer u uw Gear normaal gebruikt. U kunt alle functies van de Gear gebruiken.
- **Spaarstand:** selecteer dit om de energiespaarstand in te schakelen. Hiermee geeft u de kleuren op het scherm weer als grijstinten en bepaalde functies zijn beperkt om het batterijverbruik te verminderen. Raadpleeg [Spaarstand](#) voor meer informatie.
- **Alleen horloge:** hiermee wordt alleen het horloge op het scherm weergegeven en alle andere functies worden uitgeschakeld om het batterijverbruik te verminderen. Druk op de starttoets om het horloge weer te geven. Houd de starttoets ingedrukt om de stand Alleen horloge uit te schakelen.

Info Gear

U kunt informatie over de Gear bekijken.

Tik op het scherm Instellingen op **Info Gear**.

- **Apparaatgegevens:** hiermee opent u informatie over de Gear.
- **Modelnummer:** hiermee controleert u het modelnummer van uw Gear.
- **Opslag:** hiermee controleert u de beschikbare opslagruimte.
- **Softwaregegevens:** hiermee controleert u de softwareversie en de beveiligingsstatus van uw Gear.
- **Batterijgegevens:** hiermee controleert u het voltage en de capaciteit van de batterij van de Gear.
- **Open bron-licenties:** hiermee geeft u de gebruiksaanwijzing weer om de opensourcelicentie van de Gear te bekijken.
- **Diagnose- en gebruiksgegevens rapporteren:** instellen dat de Gear automatisch diagnostische gegevens en gebruiksgegevens naar Samsung stuurt.
- **Foutopsp.:** de foutopsporingsstand in- of uitschakelen bij de ontwikkeling van apps voor de Gear.

Verb. met nieuwe telefoon

U kunt de Gear verbinden met een nieuw mobiel apparaat. U kunt de Gear met een ander mobiel apparaat verbinden nadat u een beperkte reset hebt uitgevoerd om gegevens te verwijderen, met uitzondering van mediabestanden en persoonlijke gegevens.

Tik op het scherm Instellingen op **Verb. met nieuwe telefoon**.



Deze functie is alleen beschikbaar wanneer de Gear is verbonden met een mobiel apparaat.

Verbinden met telefoon

U kunt de Gear met een mobiel apparaat verbinden wanneer u deze zelfstandig gebruikt. U kunt kiezen of u de gegevens van de Gear die op het mobiele apparaat zijn opgeslagen, wilt terugzetten.

Tik op het scherm Instellingen op **Verbinden met telefoon** → **VOLGENDE**.

-  : uw Gear verbinden met een mobiel apparaat en uw gezondheidsgegevens, instelwaarden en contactgegevens die op de Gear zijn opgeslagen synchroniseren.
-  : uw Gear verbinden met een mobiel apparaat na het resetten van alle gegevens die op de Gear zijn opgeslagen.



Deze functie wordt alleen weergegeven wanneer u de Gear gebruikt zonder deze te verbinden met een mobiel apparaat.

Samsung Gear-app

Introductie

Als u uw Gear wilt verbinden met een mobiel apparaat, moet u de Samsung Gear-app op uw mobiele apparaat installeren. U kunt de status van de Gear controleren en aanbevolen wijzerplaten en apps downloaden. U kunt de verschillende instellingen van uw Gear ook aanpassen, zoals uw meldingsinstellingen.

Start **Samsung Gear** op uw mobiele apparaat.



Sommige opties zijn mogelijk niet beschikbaar afhankelijk van het type van het verbonden mobiele apparaat.

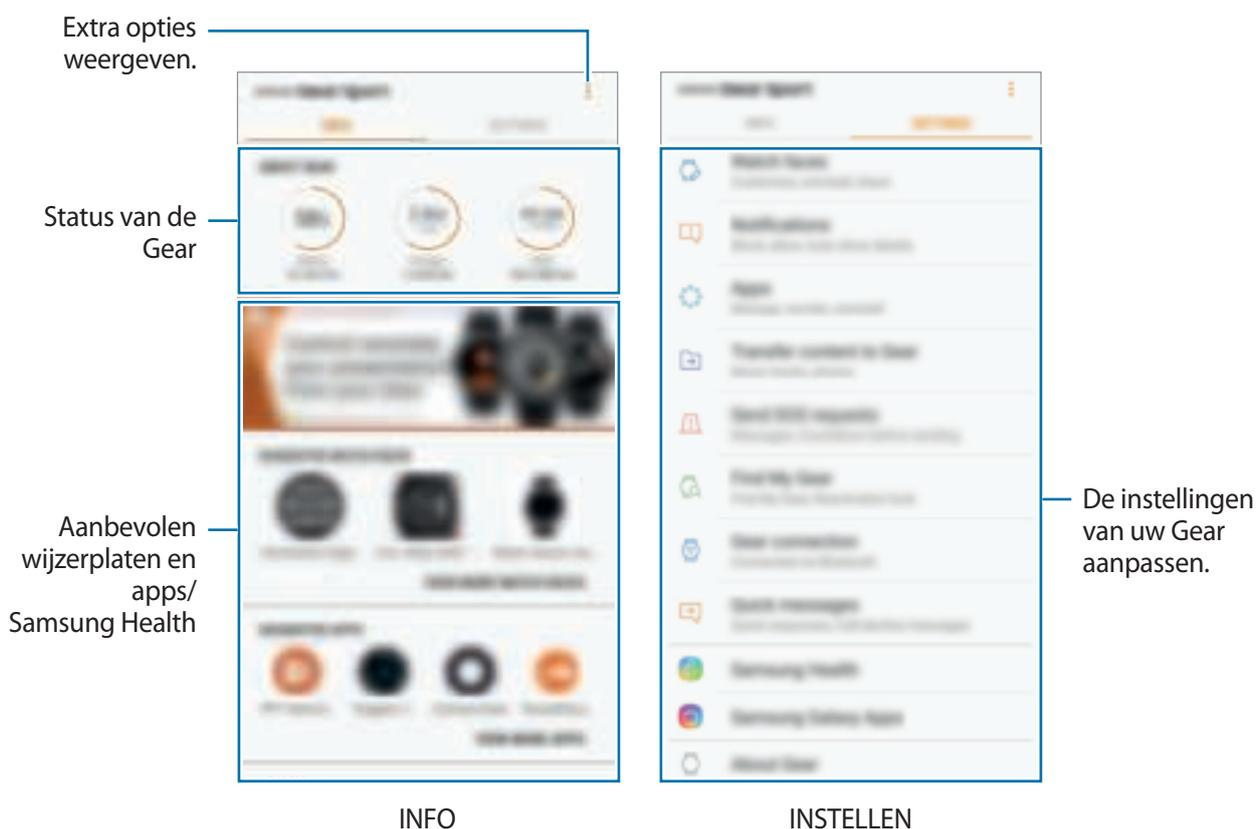

Tik op  om de volgende opties te gebruiken:

- **Verbreek verbinding:** uw Gear van het momenteel verbonden mobiele apparaat ontkoppelen.
- **Verbinden met nieuwe Gear:** uw Gear ontkoppelen van het momenteel verbonden mobiele apparaat en een nieuwe Gear verbinden. Tik op **SCANNEN** om een nieuwe Gear te zoeken. Als u een eerder verbonden Gear opnieuw wilt verbinden, selecteert u er een in de lijst **GEKOPPELDE APPARATEN**.
- **Gebruiksaanwijzing:** de gebruiksaanwijzing lezen voor informatie over het gebruik van uw Gear.
- **Neem contact op: Samsung Members** biedt ondersteuning aan klanten, zoals apparaatproblemdiagnose, en gebruikers kunnen hier vragen stellen en foutrapporten indienen. U kunt ook informatie delen met anderen in de community van Galaxy-gebruikers of het laatste nieuws en tips van Galaxy bekijken. **Samsung Members** kan u helpen met het oplossen van problemen die u kunt tegenkomen tijdens het gebruik van uw apparaat.



De beschikbaarheid van deze functie is afhankelijk van uw regio, serviceprovider of model waarop mogelijk de app **Samsung Members** niet wordt ondersteund.

INFO

U kunt de status van uw Gear en Samsung Health-gegevens bekijken en aanbevolen wijzerplaten en apps downloaden.

Start **Samsung Gear** op uw mobiele apparaat en tik op **INFO**.

INFO GEAR

Hiermee krijgt u een statusoverzicht van de batterij, opslag en RAM van uw Gear.

Selecteer een item om de details ervan weer te geven.

VOORGESTELDE WIJZERPLATEN

U kunt aanbevolen wijzerplaten downloaden vanuit **Galaxy Apps**.

Selecteer een voorgestelde wijzerplaat om deze te downloaden. Als u meer wijzerplaten wilt bekijken, tikt u op **MEER WIJZERPLATEN WEERG**.

VOORGESTELDE APPS

U kunt aanbevolen apps downloaden vanuit **Galaxy Apps**.

Selecteer een voorgestelde app om deze te downloaden. Als u meer apps wilt bekijken, tikt u op **MEER APPS WEERGEVEN**.

GEZONDHEID

U kunt opgeslagen gegevens van Samsung Health zoals het aantal stappen en uw hartslag bekijken.

Tik op **SAMSUNG HEALTH OPENEN**.

INSTELLEN

Wijzerplaten

U kunt het type horloge wijzigen dat wordt weergegeven op het horlogeschermbord.

Start **Samsung Gear** op uw mobiele apparaat, tik op **INSTELL.** → **Wijzerplaten** en selecteer een gewenst type horloge. De wijzerplaat die u hebt geselecteerd, wordt op het horlogeschermbord toegepast.

Tik op **AANPASSEN** om de achtergrond te wijzigen en items in te stellen die op de wijzerplaat moeten worden weergegeven.

Meldingen

U kunt de instellingen voor de functie voor meldingen wijzigen. Blijf op de hoogte van allerlei gebeurtenissen, zoals de nieuwe berichten die zijn ontvangen op het mobiele apparaat.

Start **Samsung Gear** op uw mobiele apparaat, tik op **INSTELL.** → **Meldingen**, tik op de schakelaar om deze te activeren en activeer vervolgens items.

- **Meldingen beheren:** apps selecteren op het mobiele apparaat om meldingen naar de Gear te verzenden.
- **Alleen weerg. bij dragen Gear:** instellen dat de Gear meldingen alleen weergeeft wanneer u deze draagt.
- **Weergeven bij gebruikt telefoon:** instellen dat de Gear meldingen weergeeft wanneer u uw mobiele apparaat gebruikt.
- **Schermbord inschakelen:** de Gear zo instellen dat het scherm wordt ingeschakeld als een melding wordt ontvangen.

- **Automatisch details tonen:** de Gear zo instellen dat de details van een melding worden weergegeven als een melding wordt ontvangen.
- **Indicator meldingen:** de Gear instellen om een gele stip weer te geven op het horlogescherf om u te waarschuwen voor meldingen die u niet hebt bekeken.
- **Slim wisselen:** instellen dat het mobiele apparaat meldingsgegevens weergeeft die worden weergegeven op de Gear wanneer u het mobiele apparaat oppakt.



- De functie Slim wisselen is alleen beschikbaar als het scherm van de Gear is ingeschakeld.
- Bepaalde mobiele apparaten bieden geen ondersteuning voor de functie Slim wisselen.
- Het mobiele apparaat moet eerst worden ontgrendeld als u de details wilt bekijken wanneer het scherm is vergrendeld.

Apps

U kunt het scherm Apps van de Gear aanpassen. U kunt apps selecteren en de volgorde wijzigen. Start **Samsung Gear** op uw mobiele apparaat en tik op **INSTELL.** → **Apps**.

Apps verwijderen

Tik op  → **Verwijderen** en tik op  naast de apps die u van de Gear wilt verwijderen.

Volgorde van apps wijzigen

- 1 Tik op  → **Indeling wijzigen** en tik op **Aangepast**.
- 2 Tik naast een app op  en sleep deze omhoog of omlaag naar een andere positie.

Inhoud overzetten naar Gear

U kunt opgeslagen audio- of beeldbestanden van uw mobiele apparaat handmatig of automatisch overbrengen naar uw Gear.

Start **Samsung Gear** op uw mobiele apparaat en tik op **INSTELL.** → **Inhoud overzetten naar Gear.**

- **Nummers selecteren:** audiobestanden selecteren en handmatig van het mobiele apparaat naar de Gear verzenden.
- **Automat. synchroniseren:** hiermee stelt u het apparaat in om recent toegevoegde audiobestanden met de Gear te synchroniseren tijdens het opladen en bij een batterijniveau van meer dan 15%.



Wanneer er onvoldoende geheugen beschikbaar is op de Gear worden er bestanden verwijderd die u niet hebt ingesteld als favoriet, in de volgorde waarin u de muziekbestanden hebt toegevoegd.

- **Afspeellst. voor synchr.:** een afspeellijst selecteren om met de Gear te synchroniseren.



Afspeellst. voor synchr. is alleen beschikbaar wanneer de app Samsung Music is geïnstalleerd op uw mobiele apparaat en wordt ingeschakeld wanneer u de functie **Automat. synchroniseren** inschakelt.

- **Foto's selecteren:** foto's selecteren en handmatig van het mobiele apparaat naar de Gear verzenden.
- **Automat. synchroniseren:** hiermee stelt u het apparaat in om afbeeldingen met de Gear te synchroniseren tijdens het opladen en bij een batterijniveau van meer dan 15%.
- **Albums voor synchr.:** hiermee selecteert u een map met afbeeldingen om met de Gear te synchroniseren.

SOS-verzoeken verzenden

U kunt het apparaat zo instellen dat hulpberichten worden verzonden als u drie keer op de starttoets van de Gear drukt.

Start **Samsung Gear** op uw mobiele apparaat en tik op **INSTELL.** → **SOS-verzoeken verzenden** en tik op de schakelaar om deze in te schakelen. Raadpleeg [SOS-berichten](#) voor meer informatie.

Zoek mijn Gear

U kunt uw Gear op afstand bedienen wanneer u deze bent verloren of kwijtgeraakt.

Start **Samsung Gear** op uw mobiele apparaat en tik op **INSTELL.** → **Zoek mijn Gear.**



Registreer uw Samsung-account eerst op het verbonden mobiele apparaat om deze functie te gebruiken.

- **Heractiveringsvergr.:** de Gear zo instellen dat de informatie van uw Samsung-account nodig is nadat het apparaat is gereset. Deze functie voorkomt dat anderen uw apparaat kunnen heractiveren wanneer het verloren of gestolen is.
- **Op afstand bedienen:**
 - **Gear zoeken:** de locatie van uw Gear weergeven.
 - **Gear vergrendelen:** de Gear op afstand vergrendelen om ongeautoriseerde toegang te voorkomen. U kunt deze functie gebruiken wanneer uw mobiele apparaat via Bluetooth of een verbinding op afstand is verbonden met uw Gear. Wanneer uw Gear is vergrendeld, verbindt u uw mobiele apparaat via Bluetooth met de Gear. De vergrendeling wordt automatisch uitgeschakeld.
 - **Gear resetten:** alle persoonlijke gegevens op de Gear op afstand wissen. Nadat de Gear is gereset, kunt u de gegevens niet herstellen of de functie Mijn Gear zoeken gebruiken.

Gear-verbinding

U kunt de instellingen voor draadloze verbinding van uw Gear aanpassen.

Start **Samsung Gear** op uw mobiele apparaat, tik op **INSTELL.** → **Gear-verbinding** en tik op de schakelaar om deze te activeren.

- **Verbinding op afstand:** instellen dat de Gear op afstand verbinding maakt met het mobiele apparaat wanneer er geen Bluetooth-verbinding tussen de apparaten beschikbaar is.



Registreer uw Samsung-account eerst op het verbonden mobiele apparaat om deze functie te gebruiken.

- **Wi-Fi-prof. synchroniseren:** het apparaat zo instellen dat de lijst met opgeslagen Wi-Fi-netwerken met uw Gear gesynchroniseerd wordt.

Snelle berichten

U kunt standaard sms-berichten bewerken of toevoegen die worden gebruikt om berichten te beantwoorden of inkomende oproepen te weigeren.

- 1 Start **Samsung Gear** op uw mobiele apparaat en tik op **INSTELL.** → **Snelle berichten.**
- 2 Tik op **Snelle reacties** of **Berichten oproep weigeren.**
- 3 Selecteer een standaard sms-bericht om te bewerken.
Tik op  om meer standaardberichten te maken.
- 4 Bewerk het standaard sms-bericht en tik op **OPSLAAN.**

Samsung Health

U kunt de gegevens weergeven die u in de Samsung Health-app hebt opgeslagen.

Start **Samsung Gear** op uw mobiele apparaat en tik op **INSTELL.** → **Samsung Health.**

Samsung Galaxy Apps

U kunt gespecialiseerde apps of wijzerplaten voor de Gear aanschaffen en downloaden in de app **Galaxy Apps.**

Start **Samsung Gear** op uw mobiele apparaat en tik op **INSTELL.** → **Samsung Galaxy Apps.**

Zoek op categorie en selecteer een app en wijzerplaat om deze te downloaden.

Info Gear

U kunt de status van uw Gear bekijken, een back-up van gegevens maken of deze terugzetten of de software van de Gear bijwerken.

Start **Samsung Gear** op uw mobiele apparaat en tik op **INSTELL.** → **Info Gear**.

- **Batterij:** de resterende batterijlading en tijd dat de Gear nog kan worden gebruikt controleren.



De resterende gebruiksduur geeft aan wanneer de batterij leeg is. De gebruiksduur kan verschillen afhankelijk van uw apparaatinstellingen en de gebruiksomstandigheden.

- **Opslag:** de status van het gebruikte en beschikbare geheugen controleren. Als u onnodige bestanden wilt verwijderen, tikt u op **NU OPSCHONEN**.



De feitelijk beschikbare capaciteit van het interne geheugen is minder dan de gespecificeerde capaciteit. Een gedeelte van het geheugen wordt namelijk gebruikt door het besturingssysteem en de standaard-apps. De beschikbare capaciteit kan veranderen wanneer u het apparaat bijwerkt.

- **RAM:** de status van het gebruikte en beschikbare RAM-geheugen controleren. Als u uw Gear wilt versnellen door de hoeveelheid gebruikt RAM-geheugen te verminderen, vinkt u apps in de lijst met apps aan en tikt u op **NU OPSCHONEN**.
- **Gear-software bijwerken:** de Gear bijwerken met de nieuwste software.
- **Back-up en herstel:** een back-up van de gegevens op de Gear maken in de Samsung Gear-app of back-upgegevens terugzetten. Raadpleeg [Een back-up van gegevens maken en deze terugzetten](#) voor meer informatie.
- **Juridische informatie:** de wettelijke informatie voor de Gear bekijken.
- **Onbekende bronnen:** instellen dat de Gear de installatie van apps van onbekende bronnen toestaat.
- **Marketinginformatie:** instellen of u Samsung-marketinginformatie wilt ontvangen, zoals speciale aanbiedingen, lidmaatschapsvoordelen en nieuwsbrieven.
- **Samsung account:** de gegevens van de Samsung-account weergeven.
- **Apparaatnaam:** de naam van de Gear wijzigen.

Software bijwerken via de Samsung Gear-app

De Gear kan rechtstreeks worden bijgewerkt met de nieuwste software via de FOTA-service (Firmware Over-The-Air).

- 1 Start **Samsung Gear** op uw mobiele apparaat.
- 2 Tik op **INSTELL.** → **Info Gear** → **Gear-software bijwerken** → **Updates handmatig downloaden**.
- 3 Tik op **DOWNLOADEN** en installeer de nieuwste softwareversie op uw mobiele apparaat.
- 4 Lees de informatie op het scherm en tik op **NU INSTALLEREN**.

De Gear kopieert de bijgewerkte software vanaf uw mobiele apparaat en start opnieuw.



Als u automatisch wilt controleren op beschikbare updates en ze wilt downloaden, tikt u op **Updates automatisch downloaden** om deze functie in te schakelen. Updates worden alleen gedownload als het apparaat is verbonden met een Wi-Fi-netwerk.

Een back-up van gegevens maken en deze terugzetten

U kunt de instellingsgegevens van de Gear en andere app-instellingen opslaan en ze later terugzetten.

Als u een back-up wilt maken van gegevens, start u **Samsung Gear** op uw mobiele apparaat en tikt u op **INSTELL.** → **Info Gear** → **Back-up en herstel** → **Back-upinstellingen** → **NU BACK-UP MAKEN**. De gegevens worden opgeslagen in Samsung Cloud.



- Er wordt geen back-up gemaakt van muziek en afbeeldingen die zijn opgeslagen op de Gear.
- Gegevens van de Samsung Health-app worden automatisch opgeslagen in de Samsung Health-app van het verbonden mobiele apparaat.

Als u gegevens wilt terugzetten, start u **Samsung Gear** op uw mobiele apparaat en tikt u op **INSTELL.** → **Info Gear** → **Back-up en herstel** → **Herstellen** → **NU HERSTELLEN**. De gegevens uit de laatste back-up worden teruggezet.

Info Samsung Gear-app

U kunt versie-informatie van de Samsung Gear-app bekijken.

Start **Samsung Gear** op uw mobiele apparaat en tik op **INSTELL.** → **Info Samsung Gear-app**.

Bijlage

Problemen oplossen

Voordat u contact opneemt met een Samsung Servicecenter, probeert u de volgende oplossingen. Sommige situaties zijn mogelijk niet van toepassing op uw Gear.

Uw Gear wordt niet ingeschakeld

Wanneer de batterij helemaal leeg is, wordt uw Gear niet ingeschakeld. Laad de batterij volledig op voordat u de Gear inschakelt.

Het aanraakscherm reageert traag of niet goed

- Als u beschermfolie of optionele accessoires op het aanraakscherm bevestigt, functioneert het aanraakscherm mogelijk niet correct.
- Als u handschoenen draagt, als uw handen niet schoon zijn wanneer u het aanraakscherm bedient of als u met scherpe voorwerpen of uw vingertoppen op het scherm tikt, functioneert het aanraakscherm mogelijk niet correct.
- Het aanraakscherm kan in vochtige omstandigheden of door blootstelling aan water beschadigd raken.
- Start uw Gear opnieuw op om tijdelijke softwarefouten te verwijderen.
- Controleer of uw Gear-software is bijgewerkt naar de nieuwste versie.
- Als het aanraakscherm is bekrast of beschadigd, gaat u naar een Samsung Servicecenter.

De Gear loopt vast of functioneert niet goed

Probeer de volgende oplossingen. Als het probleem nog steeds niet is verholpen, neemt u contact op met een Samsung Servicecenter.

Het apparaat opnieuw opstarten

Als uw Gear vastloopt, sluit u eventueel apps en schakelt u het apparaat uit en weer in.

Geforceerd opnieuw opstarten

Als de Gear is vastgelopen en niet reageert, houdt u de starttoets (aan/uit-toets) minstens 7 seconden vast om de Gear opnieuw op te starten.

Het apparaat resetten

Als het probleem hiermee niet wordt opgelost, moet u de fabrieksinstellingen herstellen.

Tik op het scherm Apps op  (Instellingen) → **Algemeen beheer** → **Gear resett**. Voordat u de fabrieksinstellingen van het apparaat herstelt, moet u een back-up van alle belangrijke gegevens op de Gear maken.

Een ander Bluetooth-apparaat kan uw Gear niet vinden

- Controleer of de draadloze Bluetooth-functie is ingeschakeld op uw Gear.
- Reset uw Gear en probeer het opnieuw.
- Controleer of uw Gear en het andere Bluetooth-apparaat zich binnen het Bluetooth-bereik (10 m) bevinden. De afstand kan verschillen afhankelijk van de omgeving waarin de apparaten worden gebruikt.

Als het probleem niet wordt opgelost met de bovenstaande tips, moet u contact opnemen met een Samsung Servicecenter.

Er wordt geen Bluetooth-verbinding tot stand gebracht of de verbinding tussen uw Gear en het mobiele apparaat is verbroken

- Zorg ervoor dat de Bluetooth-functie op beide apparaten is geactiveerd.
- Zorg ervoor dat er zich geen obstakels, zoals muren of elektrische apparaten, bevinden tussen de apparaten.
- Zorg ervoor dat de nieuwste versie van de Samsung Gear-app is geïnstalleerd op het mobiele apparaat.
- Controleer of uw Gear en het andere Bluetooth-apparaat zich binnen het Bluetooth-bereik (10 m) bevinden. De afstand kan verschillen afhankelijk van de omgeving waarin de apparaten worden gebruikt.
- Start beide apparaten opnieuw op en start de Samsung Gear-app opnieuw op het mobiele apparaat.

Oproepen worden niet verbonden

- Zorg ervoor dat uw Gear via Bluetooth is verbonden met een mobiel apparaat. Als uw Gear op afstand is verbonden met uw mobiele apparaat, kunt u geen inkomende oproepen ontvangen.
- Controleer of u oproepblokkering niet hebt ingesteld voor het inkomende telefoonnummer op het mobiele apparaat.
- Controleer of de stand Niet storen is ingeschakeld. Als deze stand is ingeschakeld, wordt het aanraakscherm niet ingeschakeld bij een inkomende oproep. Draai de ring of druk op de starttoets of de terugtoets om het scherm in te schakelen en controleer de inkomende oproep.

Het batterijpictogram is leeg

Uw batterij is bijna leeg. Laad de batterij op.

De batterij laadt niet goed op (bij gebruik van een door Samsung goedgekeurde oplader)

- Zorg ervoor dat u de Gear verbindt met het draadloze oplaaddock en het dock correct aansluit op de oplader.
- Ga naar een Samsung Servicecenter en laat de batterij vervangen.

De batterij raakt sneller leeg dan toen het apparaat net was gekocht

- Wanneer u de Gear of de batterij blootstelt aan zeer koude of zeer hete temperaturen, kan de bruikbare lading van de batterij afnemen.
- Het batterijverbruik neemt toe wanneer u bepaalde apps gebruikt.
- De batterij is een verbruiksproduct en de bruikbare lading neemt in de loop der tijd af.

De Gear is warm wanneer u deze aanraakt

Wanneer u apps gebruikt waarvoor meer stroom is vereist of langere tijd apps gebruikt op uw Gear, kan uw Gear warm aanvoelen. Dit is normaal en heeft geen nadelige invloed op de levensduur of prestaties van de Gear.

Gebruik het apparaat enige tijd niet wanneer deze oververhit raakt of langere tijd heet aanvoelt. Als het apparaat oververhit blijft raken, neemt u contact op met een Samsung Servicecenter.

De informatie van de hoogte-/barometer klopt niet

- Nadat u de hoogtemeter hebt gekalibreerd, wordt de waarde van de hoogtemeter na enige tijd onjuist. Als u de juiste hoogte wilt meten, tikt u regelmatig op  om de waarde voor de hoogtemeter te kalibreren.
- De gemeten hoogte is mogelijk niet nauwkeurig als er water (van een douche of activiteit in het water) of vuil in de sensor atmosferische druk is gekomen. Als er reinigingsmiddel, zweet of regendruppels op de Gear zitten, spoelt u deze af met schoon water en droogt u de sensor atmosferische druk zorgvuldig vóór gebruik.

Uw Gear kan uw huidige locatie niet bepalen

De Gear gebruikt de locatiegegevens van uw mobiele apparaat. GPS-signalen kunnen worden geblokkeerd op bepaalde locaties, zoals binnenshuis. Stel het mobiele apparaat in om een Wi-Fi-netwerk te gebruiken om uw huidige locatie te bepalen.

Gegevens die waren opgeslagen op de Gear, zijn verloren gegaan

Maak altijd een back-up van alle belangrijke gegevens die op de Gear zijn opgeslagen via de Samsung Gear-app. Anders kunnen de gegevens niet worden hersteld als deze beschadigd raken of verloren gaan. Samsung is niet verantwoordelijk voor het verlies van gegevens die zijn opgeslagen op de Gear.

Een kleine opening is zichtbaar rond de buitenzijde van de behuizing van de Gear

- Deze opening is noodzakelijk voor de fabricage en de onderdelen kunnen enigszins bewegen of trillen.
- De wrijving tussen onderdelen kan ervoor zorgen dat deze opening na verloop van tijd enigszins groter wordt.

De batterij verwijderen

- **Als u de batterij wilt verwijderen, neemt u contact op met een goedgekeurd servicecenter. Ga naar www.samsung.com/global/ecodesign_energy voor instructies voor het verwijderen van de batterij.**
- Voor uw eigen veiligheid moet u **niet proberen de batterij te verwijderen**. Als de batterij niet correct wordt verwijderd, kan dit schade aan de batterij en het apparaat veroorzaken, persoonlijk letsel veroorzaken en/of ervoor zorgen dat het apparaat niet meer veilig is.
- Samsung is niet aansprakelijk voor enige schade of verlies (noch contractueel, noch uit onrechtmatige daad, inclusief nalatigheid) die kan voortvloeien uit het niet nauwkeurig volgen van deze waarschuwingen en instructies, tenzij de dood of persoonlijk letsel is veroorzaakt door nalatigheid van Samsung.

Drukfouten voorbehouden.

Copyright

Copyright © 2017 Samsung Electronics

Deze gebruiksaanwijzing is beschermd onder internationale copyrightwetten.

Geen enkel onderdeel van deze gebruiksaanwijzing mag worden gereproduceerd, gedistribueerd, vertaald of verzonden in welke vorm dan ook of op welke elektronische of mechanische wijze dan ook, inclusief door deze te fotokopiëren, op te nemen of op te slaan in een systeem voor het opslaan en ophalen van informatie, zonder voorafgaande schriftelijke toestemming van Samsung Electronics.

Handelsmerken

- SAMSUNG en het SAMSUNG-logo zijn gedeponeerde handelsmerken van Samsung Electronics.
- Bluetooth® is wereldwijd een gedeponeerd handelsmerk van Bluetooth SIG, Inc.
- Wi-Fi®, Wi-Fi Protected Setup™, Wi-Fi Direct™, Wi-Fi CERTIFIED™ en het Wi-Fi-logo zijn gedeponeerde handelsmerken van de Wi-Fi Alliance.
- Alle overige handelsmerken en copyrights zijn het eigendom van de betreffende eigenaren.