



Handleiding Nederlands

DunRock



HALO

Overzicht

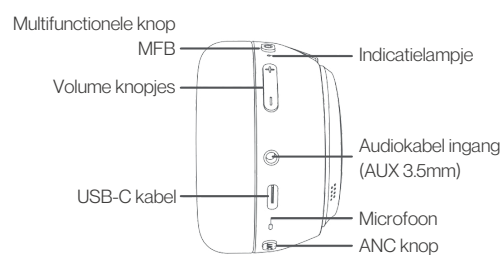
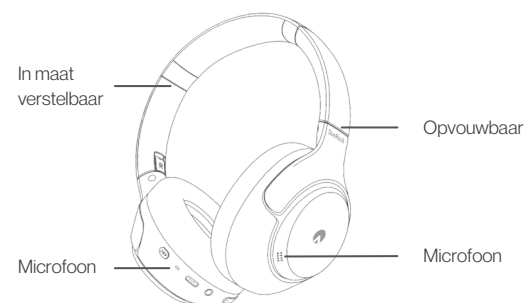

Aanzetten

Hou de MFB (knopje met het rondje) ingedrukt om de koptelefoon aan te zetten. Druk 2 seconden (tot het eerste geluidje) om de koptelefoon in te schakelen en te verbinden met het laatst verbonden apparaat. Druk 4 seconden (tot het tweede geluid) om in te schakelen en niet automatisch te verbinden. Ga daarna naar je apparaat (bijv. je telefoon) en verbind de DunRock Halo via de bluetoothinstellingen.

2 sec. ingedrukt houden (tot eerste geluidje): koptelefoon aan en automatisch verbinden met het laatst verbonden device.

4 sec. ingedrukt houden (tot tweede geluidje): koptelefoon aan en niet automatisch verbinden met een apparaat. Daarna verbind je handmatig met het gewenste apparaat via de bluetoothinstellingen.

Verbinden

Eerste keer verbinden: Zet de koptelefoon aan door de knop met het rondje 2 sec. in te drukken. De koptelefoon probeert nu te verbinden. In je telefoon (of laptop, tablet) zoek je de DunRock Halo in de bluetoothinstellingen en verbind.

Daarna verbinden: Druk 2 sec. op de MFB-knop tot je het eerste geluid hoort. De koptelefoon staat nu aan. De DunRock Halo verbindt automatisch met het laatst verbonden apparaat dat de bluetooth aan heeft staan.

Wil je de koptelefoon **weer in verbindingmodus krijgen**, zodat je met een door jou te kiezen apparaat kunt verbinden? Zet de koptelefoon dan uit door de MFB-knop ingedrukt te houden. Schakel de koptelefoon vervolgens weer in door 4 sec. (!) de MFB ingedrukt te houden (dus hou ingedrukt tot je het tweede geluidje hoort).

2 sec. indrukken om koptelefoon aan te zetten

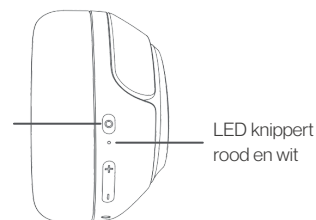

Multipoint

Je kunt de DunRock Halo verbinden met 2 apparaten tegelijkertijd. Bijvoorbeeld met je telefoon en je laptop.

Verbind de koptelefoon met apparaat A. Doe daarna de bluetooth van apparaat A uit. De koptelefoon probeert nu opnieuw te verbinden (LED knippert rood en blauw). Op apparaat B verbind je nu met de DunRock Halo via de bluetoothinstellingen. Schakel daarna de bluetooth van apparaat A weer in.



Apparaat A

Apparaat B

De koptelefoon prioriteert het signaal. Als je muziek aanzet op apparaat A, hoor je de muziek in je koptelefoon. Als je daarna muziek afspeelt op apparaat B, dan switcht het geluid naar apparaat B. Word je daarna gebeld op apparaat A? Dan hoor je dat via de koptelefoon en kun je bellen via de koptelefoon.

Functies

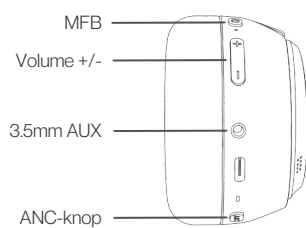

- Aanzetten + automatisch verbinden: MFB 2 sec. indrukken (tot eerste geluid)
- Aanzetten en handmatig verbinden: MFB 4 sec. indrukken (tot tweede geluid)
- Oproep aannemen of beëindigen: druk MFB
- Oproep weigeren
- Switch tussen Transparency - ANC on - ANC off: ANC-knop
By ANC ON, druk 2x op de ANC-knop om de adaptive ANC in te schakelen.
- Vorige nummer: Volume- 1 sec. ingedrukt
- Volgende nummer: Volume+ 1 sec. ingedrukt
- Voice assist: Druk 3x op MFB
- Play/pauze: Druk MFB
- Game mode
- EQ profielen: 3 sec. ANC button ingedrukt om te switchen
Bass - Classical - Default - Popular - DunRock - Soft

Reset

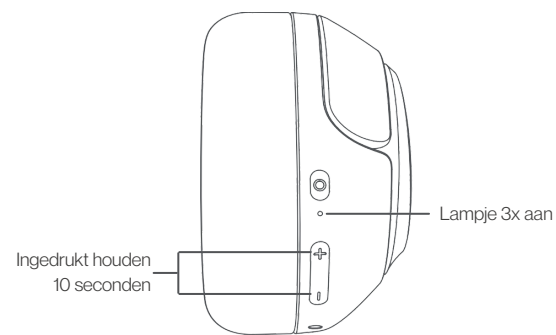

Opladen

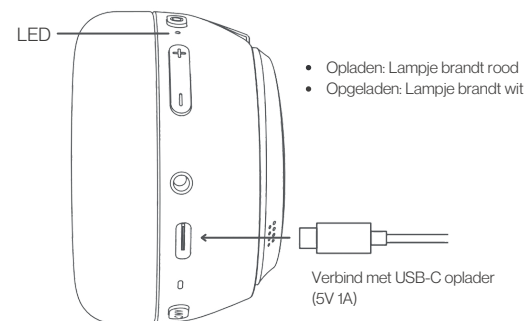

Vraag? Antwoord

- Demonteer of open je koptelefoon nooit, om welke reden dan ook, om schade en gevaar te voorkomen.
- Bewaar de headset niet bij extreme temperaturen (onder 0°C of boven 45°C).
- Vermijd het gebruik van het lampje dicht bij de ogen van kinderen of dieren.
- Gebruik de koptelefoon niet tijdens onweer om disfunctie en een groter risico op elektrische schokken te voorkomen.
- Gebruik geen agressieve chemicaliën of sterke schoonmaakmiddelen om de headset schoon te maken. Let op: gebruik de hoofdtelefoon niet te lang en niet met een te hoog volume, omdat dit je gehoor zou kunnen beschadigen.
- Vermijd het gebruik van koptelefoons in situaties waar het horen van omgevingsgeluid kan bijdragen aan je veiligheid.

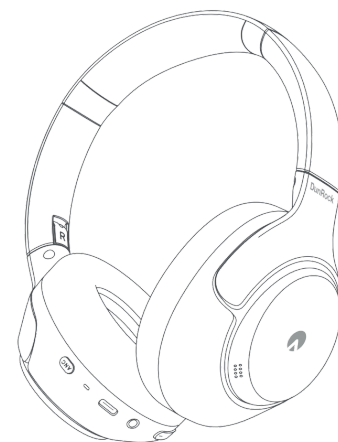

Tips

- Voordat je de koptelefoon gebruikt, lees de handleiding zorgvuldig en bewaar deze voor toekomstig gebruik.
- De koptelefoon moet volledig opgeladen zijn voor het eerste gebruik. Als de koptelefoon langer dan twee weken niet gebruikt wordt, laad deze dan opnieuw op.
- Gebruik alsjeblieft laders van een gekwalificeerde fabrikant.
- Als de koptelefoon niet door de telefoon gevonden kan worden, zet ze dan terug in verbindingmodus of herstel de fabrieksinstellingen. Als er een error op de telefoon optreedt, zet dan de Bluetooth functie uit en weer aan of herstart de telefoon.

DunRock





Manual English

DunRock



HALO

Overview

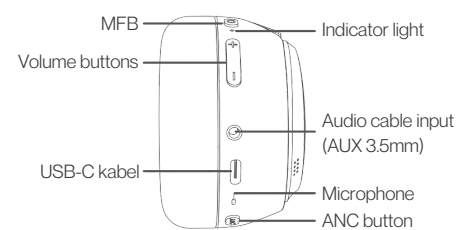
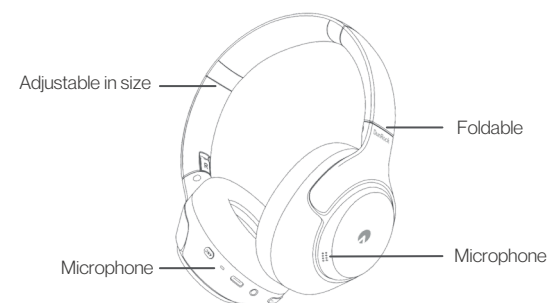

Power on

Press and hold the MFB (button with the circle) to turn on the headphones. Press for 2 seconds (until the first sound) to switch on the headphones and connect to the last connected device. Press for 4 seconds (until the second sound) to switch on without connecting automatically. Then go to your device (e.g., your phone) and connect the DunRock Halo via the Bluetooth settings.

Hold for 2 seconds (until the first sound): turn on the headphones and automatically connect to the last connected device.

Hold for 4 seconds (until the second sound): turn on the headphones and do not automatically connect to any device. After that, you manually connect to the desired device through the Bluetooth settings.

Connect

First time connecting: Turn on the headphones by pressing the MFB for 2 seconds. The headphones will now try to connect. On your phone (or laptop, tablet), find the DunRock Halo in the Bluetooth settings and connect.

Connecting afterwards: Press the MFB button for 2 seconds until you hear the first sound. The headphones are now on. The DunRock Halo will automatically connect to the last connected device that has Bluetooth on.

Do you want to put the headphones back into pairing mode so you can connect to a device of your choice? Then turn off the headphones by holding down the MFB button. Then turn the headphones back on by holding the MFB for 4 seconds (!) (so hold it until you hear the second sound)."

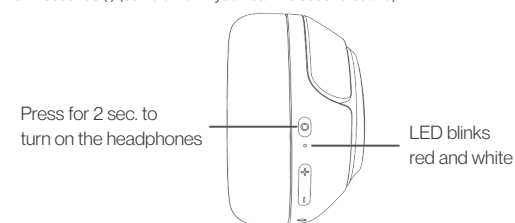

Multipoint

You can connect the DunRock Halo with 2 devices simultaneously. For example, with your phone and your laptop.

Connect the headphones to device A. Then turn off the Bluetooth of device A. The headphones will now try to reconnect (LED flashes red and blue). On device B, now connect to the DunRock Halo via the Bluetooth settings. Then turn the Bluetooth of device A back on.



The headphones prioritize the signal. If you play music on device A, you will hear the music through the headphones. If you then play music on device B, the sound will switch to device B. If you then receive a call on device A? You will hear it through the headphones and can make the call via the headphones.

Functions

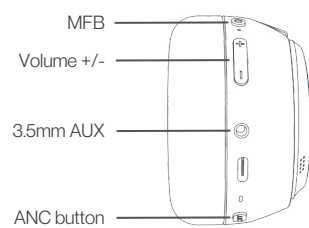

- Turn on + automatic connection: Press MFB for 2 sec. (until first sound)
- Turn on and manually connect: Press MFB for 4 sec. (until second sound)
- Answer or end a call: press MFB
- Reject a call
- Switch between Transparency - ANC on - ANC off: ANC button
With ANC ON, press the ANC button twice to activate adaptive ANC
- Previous track: Hold Volume- for 1 sec
- Next track: Hold Volume+ for 1 sec
- Voice assist: Press MFB 3 times
- Play/pause: Press MFB
- Game mode
- EQ profiles: Hold ANC button for 3 sec. to switch
Bass - Classical - Default - Popular - DunRock - Soft

Reset

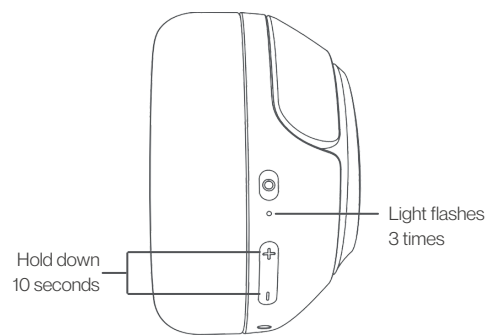

Charging

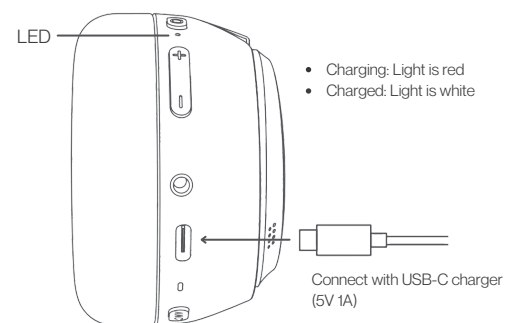

FAQ

- Never disassemble or open your headphones, for any reason, to avoid damage and danger.
- Do not store the headset in extreme temperatures (below 0°C or above 45°C). Avoid using the light near the eyes of children or animals.
- Do not use the headphones during a thunderstorm to prevent dysfunction and a greater risk of electric shock.
- Do not use aggressive chemicals or strong cleaners to clean the headset. Note: do not use the headphones for too long or at too high a volume, as this could damage your hearing.
- Avoid using headphones in situations where hearing ambient noise can contribute to your safety.



Tips

- Before using the headphones, read the manual carefully and keep it for future use.
- The headphones need to be fully charged before first use. If the headphones are not used for more than two weeks, recharge them.
- Please use chargers from a qualified manufacturer. If the headphones cannot be found by the phone, put them back into pairing mode or restore the factory settings.
- If there is an error on the phone, turn the Bluetooth function off and on again or restart the phone.

DunRock

