

EN - USER MANUAL (PAGES 1-2)
FR - MANUEL D'UTILISATION (PAGES 3-4)
NL – HANDLEIDING (PAGINA'S 5-6)
DE – BENUTZERHANDBUCH (SEITEN 7-8)

SCOOTER - TROTTINETTE - SCOOTER - SCOOTER

HOPPY

EN - The assembly must be carried out by an adult only. Please read this manual carefully before use.

FR - Le montage est à effectuer par un adulte exclusivement. Veuillez bien lire ce manuel avant toute utilisation.

NL - De montage mag alleen door een volwassene worden uitgevoerd. Lees deze handleiding aandachtig door voor gebruik.

DE - Die Montage darf nur von einem Erwachsenen durchgeführt werden. Bitte lesen Sie dieses Handbuch vor der Verwendung sorgfältig durch.



EN 71-1:2014+A1:2018

EN 71-2:2011+A1:2014

EN 71-3:2013+A3:2018

It is forbidden to copy this manual.

Il est interdit de recopier ce manuel.

Het is verboden deze handleiding te kopiëren.

Es ist verboten, dieses Handbuch zu kopieren.

VTK

Drève Gustave Fache 1

7711 MOUSCRON BELGIUM

info@capture-outdoor.com

2009/48/EC



Assembly.

Must be assembled by an adult. Check all axel bolts and headset for tightness before use.

3+

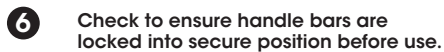
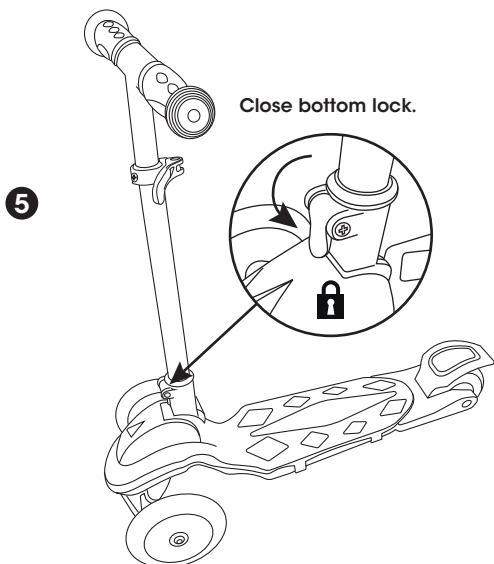
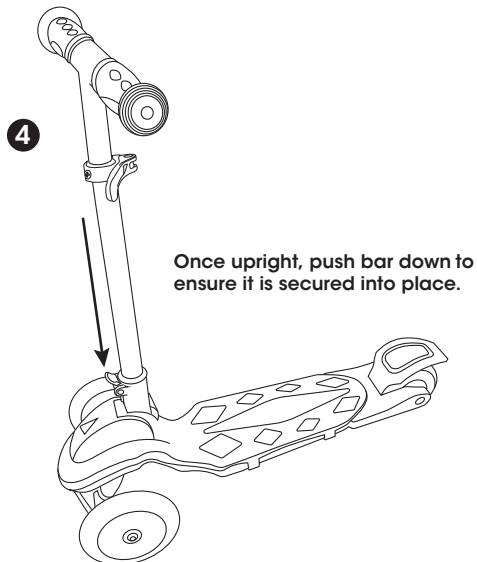
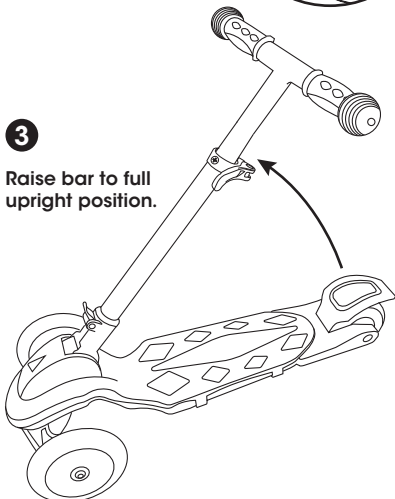
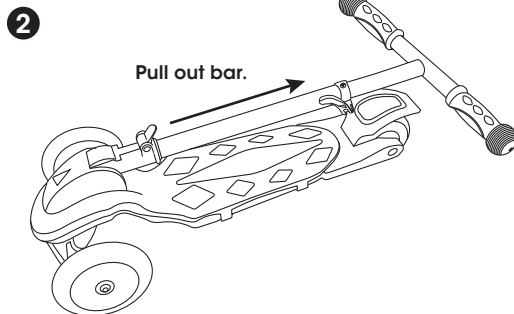
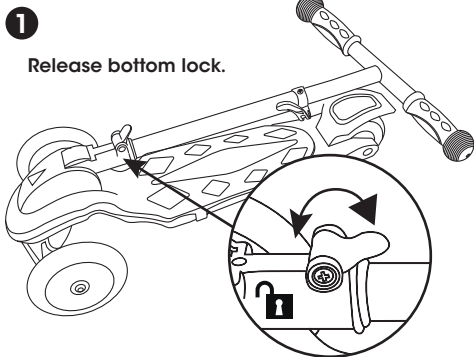

To close: Reverse assembly instructions.

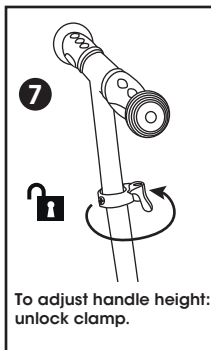

To adjust handle height: unlock clamp.

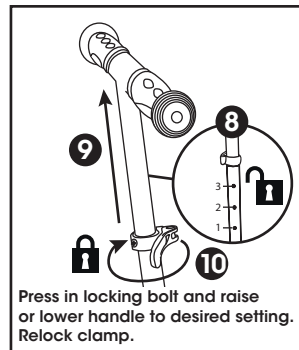

Press in locking bolt and raise or lower handle to desired setting. Relock clamp.

EN GENERAL WARNING - Always respect the laws in force in your country regarding the use of a scooter.

We recommend you read the following information before using your "CAPTURE" scooter for the first time. Scooter riding can be a hazardous activity, use at your own risk and use common sense. Please follow the assembly instructions carefully.

- Use the scooter only on flat, dry, level ground without loose debris such as stones or gravel. Avoid using your "CAPTURE" scooter near main roads or areas where the surface is uneven.
- The parts used in the construction of your "CAPTURE" scooter have been specifically designed and engineered to give performance and durability. We recommend that you do not replace with non-original parts.
- Before each use we recommend you check all axle bolts and headset bolts for tightness.
- Never use your "CAPTURE" scooter in darkness or in wet or icy conditions.
- We recommend the use of protective gear when riding the "CAPTURE" scooter such as helmet, wrist guards and knee and elbow pads. Always wear shoes. Don't ride barefoot or in sandals. Keep shoe laces out of the way of the wheels. Always respect the laws in force in your country regarding the use of a scooter.
- Maximum weight: 30kg
- Never ride in traffic or on the street and watch your surroundings for pedestrians, bikes etc. Use the scooter only in areas free from fixed or moving hazards such as poles, curbs, traffic etc. Check with your local authority about the limitations of use and regulations.
- Avoid locking the rear wheel as this will cause flat spots and reduce the lifespan of the wheel.

FAILURE TO USE COMMON SENSE, CAUTION AND HEED THE ABOVE WARNINGS FURTHER INCREASES RISK OF SERIOUS INJURY. USE AT YOUR OWN RISK AND WITH APPROPRIATE ATTENTION TO SAFE OPERATION.

RECOMMENDED USE / MAINTENANCE :

- Adult only assembly.
 - Warning, Protective equipment should be worn. Not to be used in traffic. 30Kg Max.
 - Caution! Not suitable for children under three years.
 - Before use, make sure each time that all locking devices have been triggered properly (follow the assembly instructions).
 - Each time, make sure all screws are tight, because the effectiveness of self-tightening nuts and other fastening devices may decline.
 - Caution: When used, the brakes may heat up. Do not touch after use.
 - Most serious accidents happen within the first few months, so take time to teach your child the basics.
- Given the sense to balance required, the scooter must be used carefully in order to avoid falls and collisions likely to cause injury to users and third parties.
- At all times, take care of yourself and others.
 - Do not misuse the product.
 - Do not modify the scooter.

SAFETY WARNING :

AN IMPORTANT MESSAGE TO PARENTS: This manual contains important information. For your child's safety, it is your responsibility to review this information with your child and make sure that your child understands all warnings, cautions, instructions and safety topics. It is strongly recommended that you periodically review and reinforce the information in this manual with younger riders and that you inspect and maintain your child's scooter to insure their safety.

WARNING: Scooter riding can be a hazardous activity. Scooters are intended to move and it is therefore possible to get in to dangerous situation; and / or lose control and / or fall.

LIKE ANY OTHER MOVING PRODUCT, USING A SCOOTER CAN BE A DANGEROUS ACTIVITY AND MAY RESULT IN INJURY OR DEATH EVEN WHEN USED WITH PROPER SAFETY PRECAUTIONS. USE AT YOUR OWN RISK AND USE COMMON SENSE.

- Ride on smooth surfaces away from motor vehicles.
- Always wear shoes.
- Avoid sharp bumps, drainage grates and sudden surface changes. Scooter may suddenly stop.
- Avoid any surfaces with water, sand, gravel, dirt, leaves and other debris. Wet weather impairs traction and visibility.
- Do not ride at night.
- Avoid excessive speed associated with downhill rides.
- Adults must help children to unfold scooter, adjust handlebar and steering to height, and fold scooter.
- Direct parental supervision is required.
- Scooters are meant to be used only in a controlled environment free of potential traffic hazards and not on public streets.
- Do not allow your child to ride a scooter in any areas where vehicle traffic is present.
- Never allow more than one child at a time to ride a scooter.

WHEELS AND BEARINGS

Under normal circumstances and conditions the wheels and bearings are maintenance free. Nonetheless, it is the responsibility of the owner or guardian to periodically inspect the wheels for wear and tear, the axle bolts for proper tightness, and bearings for play and any loose parts on the scooter. When a wheel or bearing develops play, this is an indication of excess wear and replacement is necessary. Replace immediately. No modifications other than to the manufacturers instructions shall be made.

CLEANING YOUR SCOOTER

Wipe with a damp cloth to remove dirt and dust.

Do not use industrial cleaners or solvents as they may damage the surfaces. Do

not use alcohol, alcohol based or ammonia based cleaners as they may damage or dissolve the plastic components or soften the decals or decal adhesive.

HOW TO RIDE YOUR SCOOTER

Place one foot on the footplate, push forward with the other foot and steer the scooter. For enhanced cornering, lean slightly into the direction of the turn. For controlled stops, apply the brake by stepping on the rear brake. We recommend that you practice applying the brake at various speeds and in an open area free from obstructions before riding your "CAPTURE" scooter around others.

Assemblage.

Doit être assemblé par un adulte. Vérifiez le serrage de tous les boulons d'essieu et du jeu de direction avant utilisation.

3+

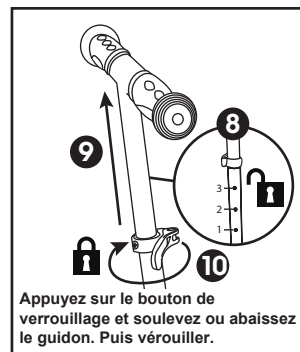
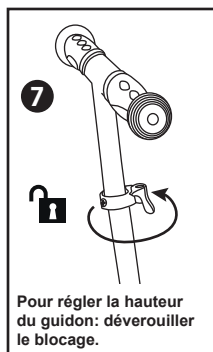
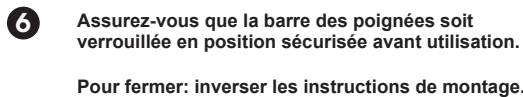
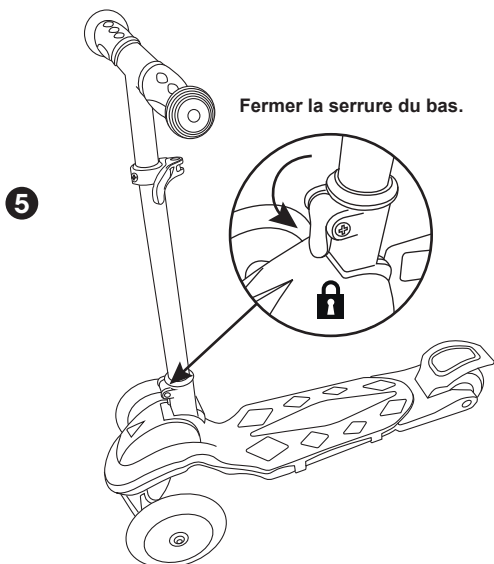
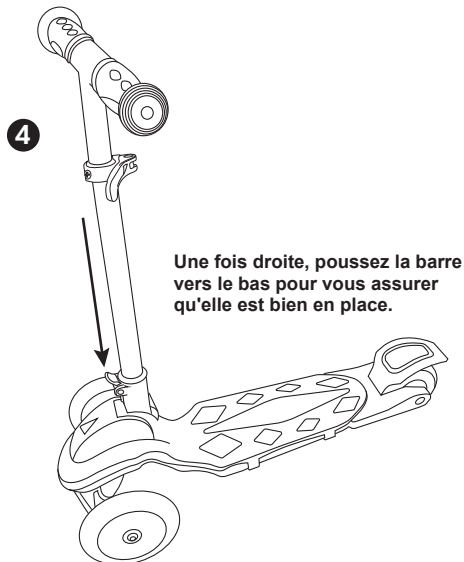
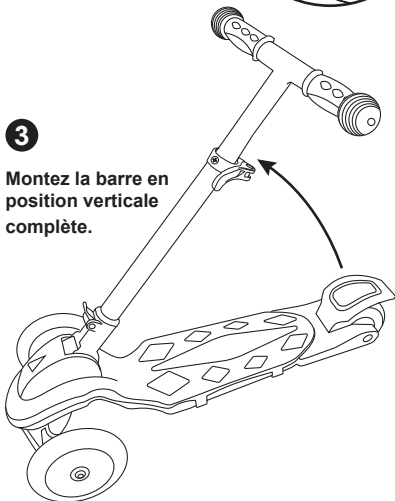
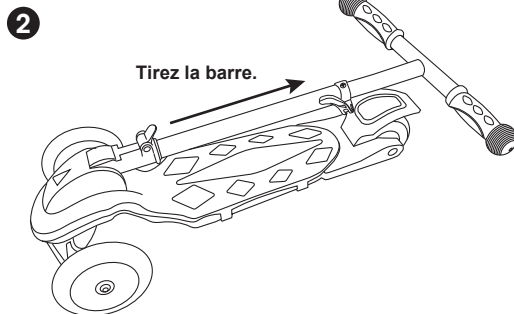
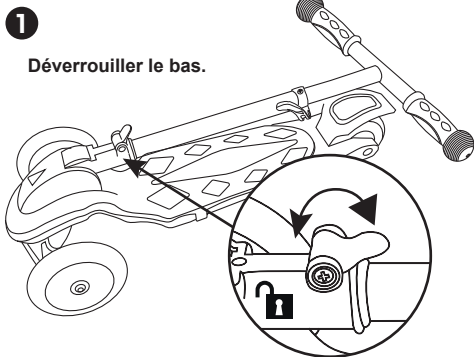

FR AVERTISSEMENT GÉNÉRAL - Toujours respecter les lois en vigueur dans votre pays concernant l'utilisation d'une trottinette.

Nous vous recommandons de lire les informations suivantes avant d'utiliser votre trottinette "Capture" pour la première fois. La trottinette peut être une activité dangereuse. Utilisez-la à vos risques et périls et faites preuve de bon sens. Veuillez suivre attentivement les instructions de montage.

- Utilisez la trottinette uniquement sur un sol plat, sec et de niveau, sans débris tels que des pierres ou du gravier. Évitez d'utiliser votre trottinette "Capture" sur des routes ou de zones où la surface est inégale.
- Les pièces utilisées dans la construction de votre trottinette "Capture" ont été spécialement conçues et fabriquées pour offrir performance et durabilité. Nous vous recommandons de ne pas remplacer par des pièces non originales.
- Avant chaque utilisation, nous vous recommandons de vérifier le serrage de tous les boulons d'essieu et de jeu de direction.
- N'utilisez jamais votre trottinette "Capture" dans l'obscurité ou dans des conditions humides ou hivernales.
- Utilisez des équipements de protection lors de la conduite de la trottinette: casque, protège-poignets, genouillères et coudières. Portez toujours des chaussures. Ne roulez pas pieds nus ou en sandales. Gardez les lacets à l'écart des roues.
- Poids maximum de l'enfant: 30kg
- Ne roulez jamais dans la circulation ou sur la route et surveillez votre environnement (piétons, vélos, etc.). Utilisez la trottinette uniquement dans des zones exemptes de dangers fixes ou mobiles tels que poteaux, bordures, circulation, etc. Vérifiez auprès de votre autorité locale les limitations d'utilisation et les règlements d'utilisation de trottinettes.
- Évitez de bloquer la roue arrière car cela provoquerait des éclats et réduirait la durée de vie de la roue.

NE PAS USER DE BON SENS, DE PRUDENCE ET NE PAS RESPECTER LES AVERTISSEMENTS CI-DESSUS AUGMENTE LES RISQUES DE BLESSURES GRAVES. UTILISEZ LA TROTTINETTE À VOS PROPRES RISQUES ET PÉRILS. PORTEZ UNE ATTENTION APPROPRIÉE À UN FONCTIONNEMENT SÉCURITAIRE.

UTILISATION / ENTRETIEN:

- Assemblage uniquement par un adulte.
- Attention, un équipement de protection doit être porté. Ne pas utiliser dans la circulation. 30kg maximum.
- Attention! Ne convient pas aux enfants de moins de trois ans.
- A chaque utilisation, assurez-vous que tous les dispositifs de verrouillage sont bien verrouillés (suivre les instructions de montage).
- À chaque fois, assurez-vous que toutes les vis sont bien serrées, car l'efficacité des écrous auto-serrants et autres dispositifs de fixation peut diminuer.
- Attention: Lors de l'utilisation, les freins peuvent chauffer. Ne pas toucher après utilisation.
- La plupart des accidents graves surviennent au cours des premiers mois, alors prenez le temps d'enseigner les bases à votre enfant.
- Compte tenu du sens de l'équilibre requis, la trottinette doit être utilisée avec précaution afin d'éviter les chutes et les collisions susceptibles de causer des blessures aux utilisateurs et aux tiers.
- A tout moment, prenez soin de vous et des autres.
- Ne pas utiliser la trottinette sans en prendre soin.
- Ne pas modifier la trottinette.

SÉCURITÉ :

UN MESSAGE IMPORTANT AUX PARENTS: Ce manuel contient des informations importantes. Pour la sécurité de votre enfant, il est de votre responsabilité d'examiner ces informations avec votre enfant et de vous assurer que votre enfant comprend tous les avertissements, mises en garde, instructions et sujets de sécurité. Il est fortement recommandé de revoir et de renforcer périodiquement les informations contenues dans ce manuel avec les jeunes conducteurs et d'inspecter et d'entretenir la trottinette de votre enfant pour assurer sa sécurité.

AVERTISSEMENT : La conduite en trottinette peut être une activité dangereuse. Les trottinettes sont destinées à se déplacer et il est donc possible de se mettre en situation dangereuse ; et/ou de perdre le contrôle et/ou de chuter.

COMME TOUT AUTRE PRODUIT EN MOUVEMENT, L'UTILISATION D'UNE TROTTINETTE PEUT ÊTRE UNE ACTIVITÉ DANGEREUSE ET PEUT ENTRAÎNER DES BLESSURES OU LA MORT MÊME LORSQU'ELLE EST UTILISÉE AVEC DES PRÉCAUTIONS DE SÉCURITÉ APPROPRIÉES. UTILISATION À VOS PROPRES RISQUES ET PÉRILS ET A UTILISER AVEC DU BON SENS ET SOUS SURVEILLANCE.

- Roulez sur des surfaces lisses, loin des véhicules à moteur.
- Portez toujours des chaussures.
- Évitez les bosses pointues, les grilles de drainage et les changements soudains de surface. La trottinette peut s'arrêter soudainement.
- Évitez les surfaces avec de l'eau, du sable, du gravier, de la saleté, des feuilles et d'autres débris. Le temps humide nuit à la visibilité.
- Ne roulez pas la nuit.
- Évitez la vitesse excessive associée aux descentes.
- Les adultes doivent aider les enfants à déplier le scooter, à régler le guidon à la bonne hauteur et à plier le scooter.
- Une surveillance parentale directe est requise.
- Les trottinettes sont destinées à être utilisées uniquement dans un environnement contrôlé, exempt de dangers potentiels dus à la circulation, et non dans les rues publiques.
- Ne laissez pas votre enfant conduire une trottinette dans des zones où la circulation automobile est présente.
- Ne laissez jamais plus d'un enfant à la fois utiliser la trottinette.

ROUES ET ROULEMENTS

Dans des circonstances et des conditions normales, les roues et les roulements ne nécessitent aucun entretien. Néanmoins, il est de la responsabilité du propriétaire d'inspecter périodiquement les roues pour l'usure, les boulons d'essieu pour une bonne étanchéité et les roulements pour le jeu et toutes les pièces desserrées sur la trottinette. Lorsqu'une roue ou un roulement développe du jeu, cela indique une usure excessive et un remplacement est nécessaire. Remplacez immédiatement.

Aucune modification autre que les instructions du fabricant ne peut être apportée.

NETTOYAGE DE VOTRE TROTTINETTE

Essayez avec un chiffon humide pour enlever la saleté et la poussière.

N'utilisez pas de nettoyeurs industriels ou de solvants, car ils peuvent endommager les surfaces.

N'utilisez pas de nettoyeurs à base d'alcool, d'alcool ou d'ammoniaque car ils peuvent endommager ou dissoudre les composants en plastique ou ramollir les autocollants ou l'adhésif des autocollants.

COMMENT UTILISER VOTRE SCOOTER

Placez un pied sur le repose-pieds, poussez vers l'avant avec l'autre pied et dirigez la trottinette. Pour des virages améliorés, penchez-vous légèrement dans le sens du virage. Pour les arrêts contrôlés, appliquez le frein en appuyant sur le frein arrière. Nous vous recommandons de vous entraîner à appliquer le frein à différentes vitesses et dans une zone dégagée sans obstructions avant de conduire votre trottinette près d'autres personnes..

Bijeenkomst.

Moet door een volwassene worden gemonteerd. Controleer voor gebruik alle asbouten en balhoofd op vastzitten.

3+

1

Ontgrendel de onderkant.

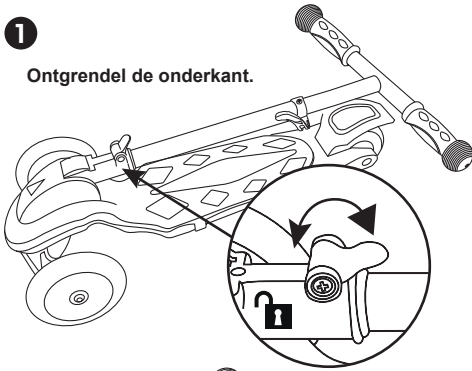

2

Trek aan de stang.

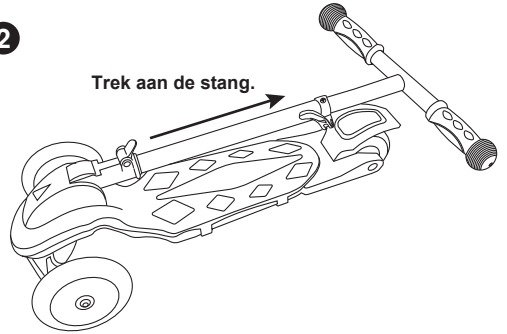

3

Breng de stang omhoog naar de volledige verticale positie.

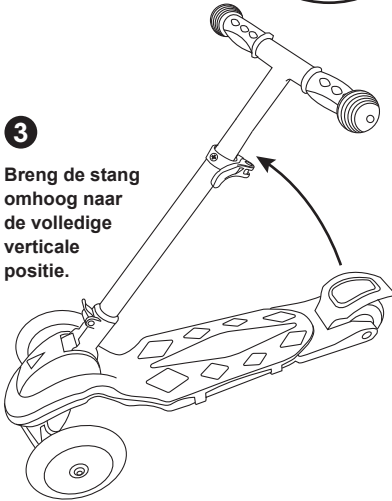

4

Enkeelmaals rechtop, duwt u de stang naar beneden om ervoor te zorgen dat deze goed op zijn plaats zit.

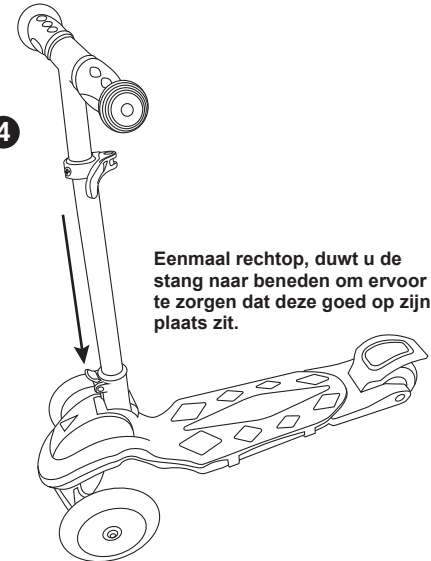

5

Sluit het onderste slot.

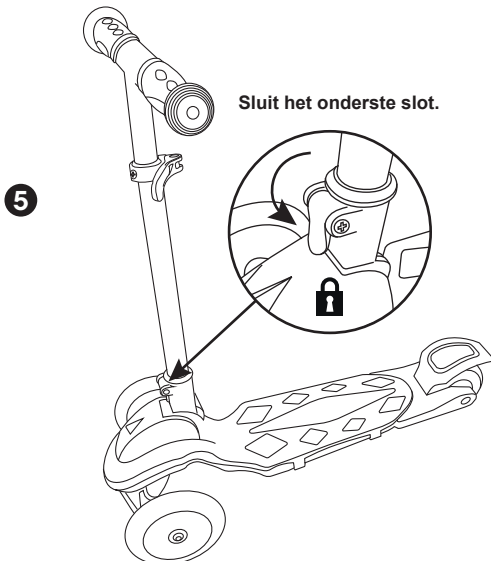

6

Zorg ervoor dat het stuur voor gebruik in de veilige positie is vergrendeld.

Sluiten: montagehandleiding omkeren.

7



Om de hoogte van het stuur aan te passen: ontgrendel het slot.

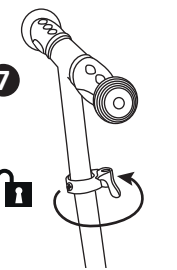

9



Druk op de vergrendelknop en breng het stuur omhoog of omlaag. Vergrendel dan.



NL ALGEMENE WAARSCHUWING - Respecteer altijd de wetten die in uw land van kracht zijn met betrekking tot het gebruik van een scooter.

We raden u aan de volgende informatie te lezen voordat u uw "Capture"-scooter voor de eerste keer gebruikt. Scooterrijden kan een gevaarlijke bezigheid zijn. Gebruik het op eigen risico en gebruik uw gezond verstand. Volg de montage-instructies zorgvuldig.

- Gebruik de scooter alleen op een vlakke, droge, vlakke ondergrond die vrij is van vuil zoals stenen of grind. Vermijd het gebruik van uw "Capture" scooter in de buurt van wegen of gebieden waar het oppervlak oneffen is.
- De onderdelen die gebruikt zijn bij de constructie van uw "Capture" scooter zijn speciaal ontworpen en vervaardigd om prestaties en duurzaamheid aan te bieden. We raden u aan deze niet te vervangen door niet-originele onderdelen.
- Wij raden u aan voor elk gebruik te controleren of alle as- en balhoofdbouten goed vast zitten.
- Gebruik uw "Capture" scooter nooit in het donker of in natte of winterse omstandigheden.
- Gebruik beschermende uitrusting tijdens het rijden op de scooter: helm, polsbeschermers, kniebeschermers en elleboogbeschermers. Draag altijd schoenen. Rijd niet op blote voeten of in sandalen. Houd de veters uit de buurt van de wielen.
- Maximaal kindergewicht: 30kg
- Rijd nooit in het verkeer of op de weg en let op uw omgeving (voetgangers, fietsen, etc.). Gebruik de scooter alleen in gebieden die vrij zijn van vaste of bewegende gevaren, zoals palen, stoepranden, verkeer, enz. Neem contact op met uw plaatselijke overheid voor gebruiksbeperkingen en voorschriften voor het gebruik van scooters.
- Voorkom dat het achterwiel blokkeert, omdat hierdoor lekke banden ontstaan en de levensduur van het wiel wordt verkort.

HET NIET GEBRUIKEN VAN HET GEZOND VERSTAND, EN HET NIET VOLGEN VAN BOVENSTAANDE WAARSCHUWINGEN VERHOOGT HET RISICO OP ERNSTIG LETSEL. GEBRUIK DE SCOOTER OP EIGEN RISICO. LET OP EEN VEILIGE WERKING.

GEBRUIK / ONDERHOUD:

- Montage alleen door een volwassene.
- Houd er rekening mee dat beschermende uitrusting moet worden gedragen. Niet gebruiken in het verkeer. Maximaal 30kg.
- Waarschuwing! Niet geschikt voor kinderen onder de drie jaar.
- Controleer voor gebruik telkens of alle vergrendelingen goed vergrendeld zijn (volg de montage-instructies).
- Zorg er bij elk gebruik voor dat alle schroeven goed vast zitten, aangezien de effectiviteit van zelfaandraaiende moeren en andere bevestigingsmiddelen kan afnemen.
- Let op: De remmen kunnen warm worden tijdens het gebruik. Na gebruik niet aanraken.
- De meeste ernstige ongelukken gebeuren in de eerste paar maanden, dus neem de tijd om uw kind de basis te leren.
- Rekening houdend met het vereiste evenwichtsgevoel, moet de scootmobiel voorzichtig worden gebruikt om vallen en botsingen te voorkomen die letsel kunnen veroorzaken bij gebruikers en derden.
- Zorg te allen tijde voor uzelf en anderen.
- Gebruik de scooter niet zonder er goed voor te zorgen.
- Breng geen wijzigingen aan de scooter aan.

VEILIGHEID :

EEN BELANGRIJK BERICHT AAN OUDERS: Deze handleiding bevat belangrijke informatie. Voor de veiligheid van uw kind is het uw verantwoordelijkheid om deze informatie met uw kind door te nemen en ervoor te zorgen dat uw kind alle waarschuwingen, voorzorgsmaatregelen, instructies en veiligheidskwesties begrijpt. Het wordt ten zeerste aanbevolen om de informatie in deze handleiding regelmatig door te nemen, te bespreken met jonge bestuurders, om de scooter van uw kind te inspecteren en te onderhouden om de veiligheid ervan te garanderen.

WAARSCHUWING: Het rijden op een scooter kan een gevaarlijke activiteit zijn. Scooters zijn bedoeld om te bewegen en het is daarom mogelijk om jezelf in een gevaarlijke situatie te brengen; en/of de controle verliezen en/of vallen.

NET ALS ELK ANDER BEWEGEND PRODUCT KAN HET GEBRUIK VAN EEN SCOOTER EEN GEVAARLIJKE ACTIVITEIT ZIJN EN KAN LEIDEN TOT LETSEL OF DE DOOD, ZELFS BIJ GEBRUIK MET PASSENDE VEILIGHEIDSMATREGELEN. GEBRUIK OP EIGEN RISICO EN GEVAAR EN GEBRUIK MET GEZOND VERSTAND EN ONDER TOEZICHT.

- Rijd op gladde oppervlakken, uit de buurt van motorvoertuigen.
- Draag altijd schoenen.
- Vermijd scherpe stoten, afvoeroosters en plotselinge veranderingen in het oppervlak. De scooter kan plotseling stoppen.
- Vermijd oppervlakken met water, zand, grind, vuil, bladeren en ander vuil. Nat weer beïnvloedt het zicht.
- Rijd niet 's nachts.
- Vermijd de te hoge snelheid die gepaard gaat met afdalingen.
- Volwassenen moeten kinderen helpen de scooter uit te klappen, het stuur op de juiste hoogte af te stellen en de scooter in te klappen.
- Direct ouderlijk toezicht is vereist.
- Scooters zijn uitsluitend bedoeld voor gebruik in een gecontroleerde omgeving, vrij van mogelijke verkeersgevaren, en niet op openbare straten.
- Laat uw kind niet op een scooter rijden in gebieden waar verkeer is.
- Laat nooit meer dan één kind tegelijk de scooter gebruiken.

WIELEN EN LAGERS

Onder normale omstandigheden en omstandigheden hebben de wielen en lagers geen onderhoud nodig. Desalniettemin is het de verantwoordelijkheid van de eigenaar om periodiek de wielen te inspecteren op slijtage, asbouten op goede afdichting en lagers op speling en eventuele losse onderdelen van de scooter. Wanneer een wiel of lager speling ontwikkelt, duidt dit op overmatige slijtage en is vervanging noodzakelijk. Onmiddellijk vervangen.

Er mogen geen andere wijzigingen worden aangebracht dan de instructies van de fabrikant.

UW SCOOTER REINIGEN

Veeg af met een vochtige doek om vuil en stof te verwijderen.

Gebruik geen industriële reinigingsmiddelen of oplosmiddelen, omdat deze de oppervlakken kunnen beschadigen.

Gebruik geen reinigingsmiddelen op alcohol-, alcohol- of ammoniakbasis, aangezien deze plastic onderdelen kunnen beschadigen of oplossen of stickers of stickerlijm kunnen verzachten.

HOE UW SCOOTER TE GEBRUIKEN?

Plaats een voet op de voetensteun, duw met de andere voet naar voren en stuur de scooter. Leun lichtjes in de richting van de bocht voor betere bochten. Trek voor gecontroleerde stops de rem aan door de achterrem in te trappen. We raden u aan de rem te oefenen met verschillende snelheden en in een open ruimte zonder obstakels voordat u met uw scooter in de buurt van andere mensen gaat rijden.

Aufmerksamkeit.

Muss von einem Erwachsenen zusammengebaut werden. Prüfen Sie alle Achsschrauben und den Lenkkopf vor dem Gebrauch auf festen Sitz.

3+

1

Entriegeln Sie den Boden.

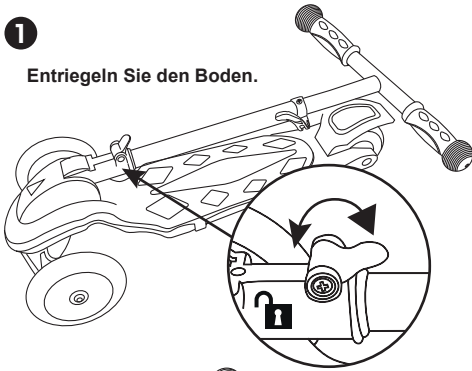

2

Ziehen Sie die Stange.

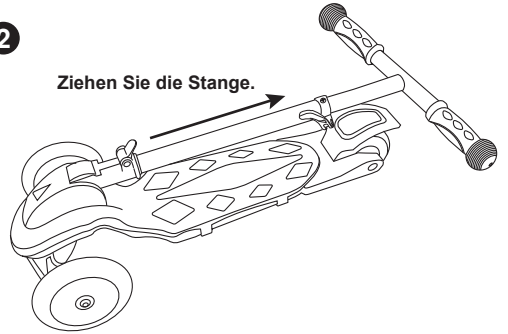

3

Heben Sie die Stange in die volle vertikale Position.

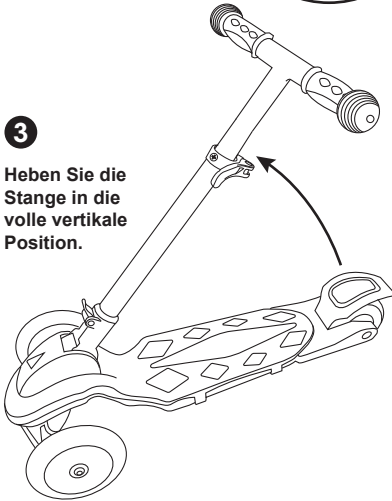

4

Drücken Sie die Stange nach dem Aufrichten nach unten, um sicherzustellen, dass sie richtig sitzt.

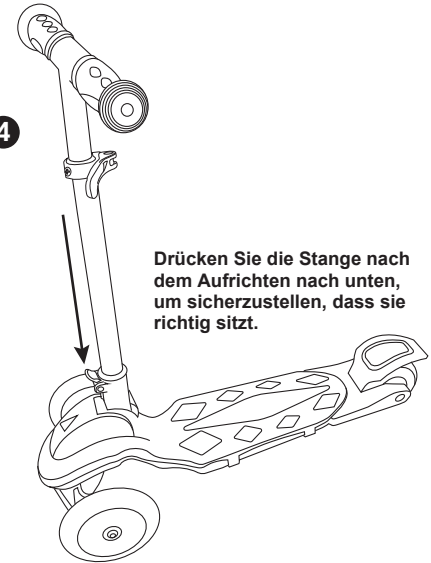

5

Schließen Sie die untere Verriegelung.

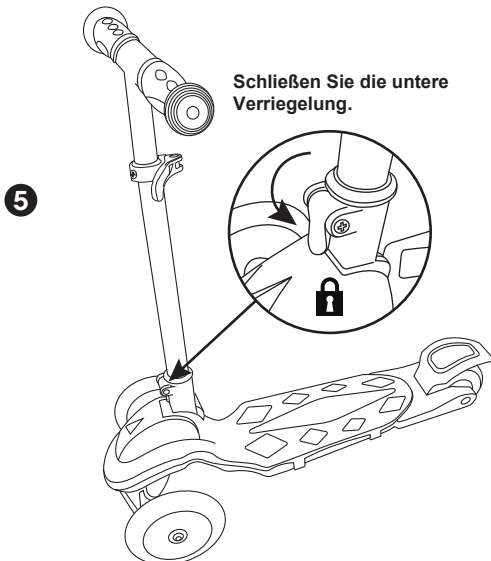

6

Vergewissern Sie sich vor dem Gebrauch, dass der Lenker in der sicheren Position verriegelt ist.

Zum Schließen: Installationsanweisungen invertieren.

7

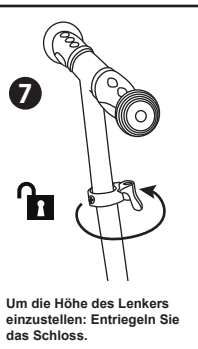

Um die Höhe des Lenkers einzustellen: Entriegeln Sie das Schloss.

8

9

10



Drücken Sie die Sperrtaste und heben oder senken Sie das Lenkrad. Dann sperren.

DE ALLGEMEINE WARNUNG - Beachten Sie immer die in Ihrem Land geltenden Gesetze bezüglich der Benutzung eines Rollers.

Wir empfehlen Ihnen, die folgenden Informationen zu lesen, bevor Sie Ihren Scooter "Capture" zum ersten Mal benutzen. Rollerfahren kann eine gefährliche Aktivität sein. Verwenden Sie es auf eigene Gefahr und Ihren Verstand. Sie den gesunden Menschenverstand. Befolgen Sie die Montageanleitung sorgfältig.

- Verwenden Sie den Scooter nur auf einer ebenen, trockenen, ebenen Fläche, die frei von Schmutz wie Steinen oder Kies ist. Verwenden Sie Ihren "CAPTURE" Roller nicht in der Nähe von Straßen oder Bereichen mit unebener Oberfläche.
- Die bei der Konstruktion Ihres "Capture"-Rollers verwendeten Teile wurden speziell entwickelt und hergestellt, um Leistung und Nachhaltigkeit zu bieten. Wir empfehlen, diese nicht durch Nicht-Originalteile zu ersetzen.
- Wir empfehlen, vor jedem Einsatz alle Achs- und Lenkkopfschrauben auf festen Sitz zu prüfen.
- Verwenden Sie Ihren "Capture"-Scooter niemals im Dunkeln oder bei Nässe oder im Winter.
- Verwenden Sie beim Fahren des Scooters Schutzausrüstung: Helm, Handgelenksschützer, Knieschützer und Ellbogenschützer. Tragen Sie immer Schuhe. Fahren Sie nicht barfuß oder in Sandalen. Halten Sie die Schnürsenkel von den Rädern fern.
- Maximales Kindergewicht: 30kg.
- Fahren Sie niemals im Verkehr oder auf der Straße und achten Sie auf Ihre Umgebung (Fußgänger, Fahrräder usw.). Verwenden Sie den Scooter nur in Bereichen, die frei von festen oder beweglichen Gefahren wie Stangen, Bordsteinen, Verkehr usw. sind. Wenden Sie sich an Ihre örtlichen Behörden, um Nutzungsbeschränkungen und Vorschriften für die Verwendung von Scootern zu erfahren.
- Vermeiden Sie das Blockieren des Hinterrads, da dies zu Reifenpannen führt und die Lebensdauer des Rads verkürzt.

WENN SIE DEN GESUNDEN MENSCHENVERSTAND NICHT VERWENDEN UND DIE OBEN GENANNTEN WARNHINWEISE NICHT BEACHTEN, ERHÖHT DAS RISIKO SCHWERER VERLETZUNGEN. BENUTZEN SIE DEN ROLLER AUF EIGENE GEFAHR. BITTE BEACHTEN SIE SICHEREN BETRIEB.

GEBRAUCH / WARTUNG:

- Montage nur durch einen Erwachsenen.
- Bitte beachten Sie, dass Schutzausrüstung getragen werden muss. Nicht im Straßenverkehr verwenden. Maximal 30kg.
- Warnung! Nicht geeignet für Kinder unter drei Jahren.
- Prüfen Sie vor jedem Gebrauch, ob alle Schlösser richtig verriegelt sind (befolgen Sie die Installationsanweisungen).
- Stellen Sie vor jedem Gebrauch sicher, dass alle Schrauben fest angezogen sind, da die Wirksamkeit selbstsichernder Muttern und anderer Befestigungselemente beeinträchtigt werden kann.
- Achtung: Die Bremsen können während des Betriebs heiß werden. Nach Gebrauch nicht berühren.
- Die meisten schweren Unfälle passieren in den ersten Monaten. Nehmen Sie sich also die Zeit, Ihrem Kind die Grundlagen beizubringen.
- Unter Berücksichtigung des erforderlichen Gleichgewichtsinns muss der Scooter vorsichtig verwendet werden, um Stürze und Kollisionen zu vermeiden, die Benutzer und Dritte verletzen könnten.
- Passen Sie jederzeit auf sich und andere auf.
- Verwenden Sie den Roller nicht, ohne ihn sorgfältig zu pflegen.
- Nehmen Sie keine Veränderungen am Scooter vor.

SICHERHEIT:

EINE WICHTIGE MITTEILUNG AN DIE ELTERN: Dieses Handbuch enthält wichtige Informationen. Zur Sicherheit Ihres Kindes liegt es in Ihrer Verantwortung, diese Informationen mit Ihrem Kind durchzugehen und sicherzustellen, dass Ihr Kind alle Warnungen, Vorsichtsmaßnahmen, Anweisungen und Sicherheitsfragen versteht. Es wird dringend empfohlen, dass Sie regelmäßig die Informationen in diesem Handbuch lesen, sie mit jungen Fahrern besprechen, den Roller Ihres Kindes inspizieren und warten, um seine Sicherheit zu gewährleisten.

WARNUNG: Rollerfahren kann eine gefährliche Aktivität sein. Roller sind dazu da, sich zu bewegen und es ist daher möglich, sich in eine gefährliche Situation zu begeben; und/oder die Kontrolle verlieren und/oder stürzen.

WIE JEDES BEWEGLICHE PRODUKT KANN DIE VERWENDUNG EINES ROLLERS EINE GEFÄHRLICHE AKTIVITÄT SEIN UND KANN ZU VERLETZUNGEN ODER ZUM TOD FÜHREN, SELBST BEI VERWENDUNG MIT DEN ENTSPRECHENDEN SICHERHEITSVORKEHRUNGEN. VERWENDUNG AUF IHR RISIKO UND GEFAHR UND VERWENDUNG MIT GESUNDEM MENSCHENVERSTAND UND AUFSICHT.

- Fahren Sie auf rutschigem Untergrund, fern von Kraftfahrzeugen.
- Tragen Sie immer Schuhe.
- Vermeiden Sie scharfe Stöße, Abflussgitter und plötzliche Veränderungen der Oberfläche. Der Roller kann plötzlich anhalten.
- Vermeiden Sie Oberflächen mit Wasser, Sand, Kies, Schmutz, Blättern und anderen Ablagerungen. Nasses Wetter beeinträchtigt die Sicht.
- Fahren Sie nicht nachts.
- Vermeiden Sie die mit Abfahrten verbundene überhöhte Geschwindigkeit.
- Erwachsene sollten Kindern helfen, den Roller aufzuklappen, den Lenker auf die richtige Höhe einzustellen und den Roller zusammenzuklappen.
- Eine direkte Kindersicherung ist erforderlich.
- Scooter sind nur für den Gebrauch in einer kontrollierten Umgebung, frei von potentiellen Verkehrsgefahren, und nicht auf öffentlichen Straßen bestimmt.
- Lassen Sie Ihr Kind nicht auf Verkehrsflächen mit dem Roller fahren.
- Erlauben Sie nie mehr als einem Kind, den Roller gleichzeitig zu benutzen.

RÄDER UND LAGER

Unter normalen Umständen und Bedingungen erfordern die Räder und Lager keine Wartung. Dennoch liegt es in der Verantwortung des Besitzers, die Räder regelmäßig auf Verschleiß, die Achsschrauben auf gute Abdichtung und die Lager auf Spiel sowie alle losen Teile des Rollers zu überprüfen. Wenn ein Rad oder Lager Spiel entwickelt, weist dies auf übermäßigen Verschleiß hin und muss ersetzt werden. Sofort ersetzen. Außer den Herstellerangaben dürfen keine Änderungen vorgenommen werden.

REINIGEN SIE IHREN ROLLER

Mit einem feuchten Tuch abwischen, um Schmutz und Staub zu entfernen.

Keine Industriereiniger oder Lösungsmittel verwenden, da diese die Oberflächen angreifen können.

Verwenden Sie keine Reinigungsmittel auf Alkohol-, Alkohol- oder Ammoniakbasis, da diese Kunststoffteile beschädigen oder auflösen oder Aufkleber oder Aufkleberkleber aufweichen können.

WIE BENUTZEN SIE IHREN ROLLER?

Stellen Sie einen Fuß auf die Fußstütze, schieben Sie den anderen Fuß nach vorne und lenken Sie den Roller. Lehnen Sie sich für bessere Kurven leicht in Richtung der Kurve. Für kontrollierte Stopps betätigen Sie die Bremse, indem Sie die Hinterradbremse betätigen. Wir empfehlen Ihnen, das Bremsen bei unterschiedlichen Geschwindigkeiten und in einem offenen Gelände ohne Hindernisse zu üben, bevor Sie mit Ihrem Scooter um andere herumfahren.